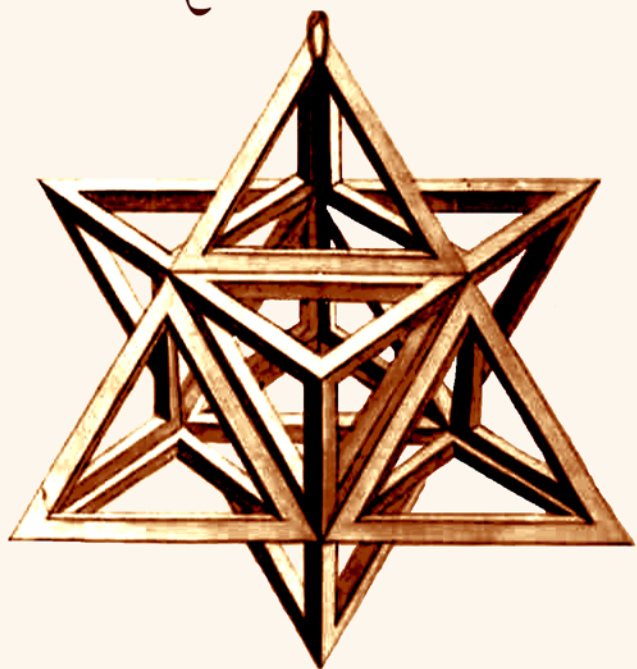


Jacques Pialoux



LE
DIAMANT
CHAUVE
PLUS



ÉDITION 2012

LA VOCATION DE L'ARBRE D'OR

est de partager ses intérêts avec les lecteurs, son admiration pour les grands textes nourrissants du passé et celle aussi pour l'œuvre de contemporains majeurs qui seront probablement davantage appréciés demain qu'aujourd'hui. La belle littérature, les outils de développement personnel, d'identité et de progrès, on les trouvera donc au catalogue de l'Arbre d'Or à des prix résolument bas pour la qualité offerte.

LES DROITS DES AUTEURS

Cet eBook est sous la protection de la loi fédérale suisse sur le droit d'auteur et les droits voisins (art. 2, al. 2 tit. a, LDA). Il est également protégé par les traités internationaux sur la propriété industrielle. Comme un livre papier, le présent fichier et son image de couverture sont sous copyright, vous ne devez en aucune façon les modifier, les utiliser ou les diffuser sans l'accord des ayants droit.

Obtenir ce fichier autrement que suite à un téléchargement après paiement sur le site est un délit. Transmettre ce fichier encodé sur un autre ordinateur que celui avec lequel il a été payé et téléchargé peut occasionner des dommages susceptibles d'engager votre responsabilité civile.

Ne diffusez pas votre copie mais, au contraire, quand un titre vous a plu, encouragez-en l'achat : vous contribuerez à ce que les auteurs vous réservent à l'avenir le meilleur de leur production, parce qu'ils auront confiance en vous.

Jacques Pialoux

Le diamant chauve

PLUS

ou

La tradition des évidences

Théorie Générale de l'Énergétique
fondée sur le Yi King

6^e ÉDITION REVUE, CORRIGÉE ET AUGMENTÉE

© Première Édition : Cahiers de l'A.I.B.E. Lausanne 1979

© Fondation Cornelius Celsus éditeur, 1983, 1993, 2002

© Fondation Cornelius Celsus éditeur, 2009

Vatseret – 1976 ERDE (Valais) – Suisse

ISBN 978-2-940205-10-8



© Arbre d'Or, Genève, juillet 2012 pour la version eBook

<http://www.arbredor.com>

Tous droits réservés pour tous pays

*À la mémoire de René Deluz
philosophe et ésotériste qui m'a
encouragé et guidé dans cette
recherche*

*Au docteur Dominique Senn
avec toute ma gratitude*

À Yriel

PRÉFACE

de la première édition

Essai de Théorie Générale de l'Énergétique fondée sur la Tradition Chinoise¹

La médecine chinoise, longtemps considérée par de nombreux praticiens occidentaux comme le résultat d'un empirisme désuet, a été en Europe l'occasion d'une plus grande compréhension de la pensée asiatique. C'est grâce à l'intérêt que lui portèrent quelques esprits ouverts aux philosophies orientales que l'Europe, et en particulier la France, put s'initier à une logique d'un autre genre, mais reposant sur des millénaires d'observation patiente. Seule la terminologie de la langue chinoise, très délicate et abrupte d'accès, rebuta les bonnes volontés et il ne fallut pas moins d'un demi-siècle avant de posséder des traductions correctes des textes anciens.

Il apparut alors que la science extrême-orientale ne se bornait pas à quelques constructions poétiques, quelques symboles et un art consommé de la politesse. Petit à petit se dégagèrent des textes une conception de la nature, de l'astronomie, des composants de l'Univers qui aurait pu apporter beaucoup à la science occidentale. Malheureusement encore une

¹ Première édition *Du Dragon au Serpent*, Paris 1976.

fois, comme si les obstacles linguistiques ne suffisaient pas, l'orgueil de l'homme blanc n'admit jamais que des Chinois aient pu découvrir bien avant la préhistoire les fondements de notre monde. Il s'ensuivit alors une suite de regrettables indifférences de part et d'autre, et comme la Chine était meurtrie par les guerres, les révoltes et les invasions, on ne considéra dès lors cette immense mais lointaine nation que comme un lieu de troubles et d'insécurité.

Mais bientôt les textes de Granet, de Saussure, de Blot, Chavannes, Forke, Grousset, Peliot et tant d'autres formèrent une sorte d'encyclopédie qui permettait l'étude approfondie de la pensée asiatique. Le *Nei Ting*, le *Yi King*, les mémoires de *Seu Ma Tsienn*, et de nombreux autres textes vinrent illustrer les raisonnements chinois sur les grands axes de ce qui importe dans notre univers, c'est-à-dire son mécanisme, son entretien et ses vicissitudes.

Le grand mérite de Monsieur Pialoux est d'avoir, tout au long des années, recueilli dans son esprit la logique extrême-orientale, et de l'avoir assimilée, digérée, pour l'exposer à des occidentaux d'un niveau intellectuel suffisant. Cet exposé, amené à la portée de nos cerveaux, se révèle comme une sorte de deuxième traduction, plus propice aux principes cartésiens qui nous sont chers. Il faut en suivre le déroulement depuis le début et l'on découvre au fur et à mesure que le texte ouvre les portes non seulement sur une explication rationnelle de la pensée chinoise, mais sur l'organisation détaillée de notre univers. En passant par l'élaboration des structures cristallines avec les plans logiques de clivage, les possibilités de

combinaisons entre les plans et les orientations, on mesure combien simples deviennent la structure moléculaire, celle des composants de la nature et celle des lois de la physique et de la chimie.

Le praticien épris de médecine chinoise trouvera au passage la démonstration des principes connus comme les cinq éléments, les points et les méridiens, mais comme une toile de fond qui sert de trame à l'organisation générale de la biologie et des rythmes astronomiques. Certes, quelques théories actuelles de la science sont bousculées, quelquefois malmenées, mais les hypothèses de travail mènent à un raisonnement qui est un tout et qui ne peut être autrement. La géométrie de Lobatchevsky est aussi un tout qui aboutit à des bouleversements des conceptions actuelles, mais qui peut dire où est la vérité lorsqu'on ne possède pas tous les éléments ?

Monsieur Pialoux a posé ses hypothèses sur les bases solides d'une observation chinoise millénaire ; ses déductions, revues par des spécialistes de nombreuses origines, n'ont pu laisser apparaître aucune faille de raisonnement, ce qui apporte à ce travail une garantie certaine. Aussi, en préfaçant cet ouvrage ressent-on l'impression de participer, à un bien modeste titre, aux aurores de la compréhension des secrets de notre univers ; que le ciel fasse en conséquence que cette œuvre soit comprise et haussée au niveau qui lui convient.

*Docteur Jean F. BORSARELLO ancien
Médecin Chef du Service de Documentation
Scientifique du Centre de Recherches
de Médecine Aéronautique de Paris*

PRÉFACE

de la deuxième édition

Conserver une tradition quand le pseudo-vent de l'Histoire souffle, c'est faire preuve de volonté, de ténacité, d'initiative. Il faut regretter que le mot « tradition » ait pris en France une connotation péjorative. La tradition, c'est de porter, de livrer aux générations futures tout ce que le passé nous a enseigné. C'est savoir résister à des idées que l'on croit nouvelles, à la mode, aux spéculations imaginatives qui se révèlent par la suite saugrenues.

Maintenir la tradition, ce n'est pas, comme certains le croient, l'apanage d'êtres faibles ou retardataires. C'est au contraire celui des sages, des philosophes qui savent conserver la tête froide devant le « tout-nouveau tout-beau » : ils sont doués d'une grande force morale, et je pense que Jacques Pialoux fait partie de ces êtres-là.

Ils sont peu nombreux d'ailleurs ceux qui ont su — dans cette après-guerre — conserver la lucidité devant un certain nombre de découvertes qui devaient, disait-on, révolutionner la médecine et qui se sont rapidement révélées inutiles, inefficaces, voire dangereuses.

Nous n'étions pas nombreux, un moment, ceux qui avons su garder une tête froide, clairvoyante pour dire qu'il ne fallait pas renier le passé, mais au contraire toujours se pencher sur lui pour mieux

affronter l'avenir. En politique comme en médecine, et je ne sais pourquoi ces deux sciences sont souvent très rapprochées, il faut garder son sang-froid, éviter les enthousiasmes trop forts pour des découvertes semble-t-il révolutionnaires et qui s'avèrent être des baudruches rapidement éclatées.

Méfions-nous de ceux qui disent : « sus au passé » ; ce sont des individus dangereux et l'on voit toujours, aussi bien en médecine qu'en politique, dans la révolution russe comme dans les attitudes des chercheurs américains, au bout de quelques années, la nécessité de se réintégrer au passé. Si le Japon et bientôt la Chine sont ou vont être en tête des nations, c'est que dans ces pays on a essayé de ne pas rompre avec le passé, ou bien lorsqu'on l'a fait comme en Chine, on y est revenu rapidement.

En se penchant sur le Yi King et les fondements de la médecine taoïque traditionnelle, ce n'est pas à un retour vers un passé suranné que l'auteur nous conduit, mais au contraire à une démarche de bon sens pleine de promesses et d'avenir.

La traduction exacte de « Yi King », c'est littéralement : « le livre des caméléons ». En réalité, le mot livre, « king » en chinois, comporte dans son idéogramme la notion d'un fil, le fil du ver à soie avec ses cocons, fil conducteur, chaîne qui nous relie au passé, fil d'Ariane qui nous permet de nous retrouver dans le labyrinthe de la vie. Je reviens sur cette notion de fil, de lien, due à ce que les livres anciens étaient constitués de bandelettes de bambou attachées les unes aux autres par un fil. Si bien que le symbole du

fil ou encore de la chaîne de l'humanité qu'il ne faut pas rompre, est sous-tendu dans la conception qu'ont les taoïstes lorsqu'ils entendent le mot « Yi King ».

Quant au caméléon, animal qui peut changer de couleur, se transformer en fonction du milieu, il représente la notion de changement. Le caméléon jouait un rôle important dans l'antiquité ; son nom vulgaire en chinois est : *Pien Se Long*, le dragon versicolore, ou *Che Long Tseu*, enfant du dragon des pierres, donc dragon en réduction. Il faut savoir que le dragon est aussi pour les Chinois l'animal du passé et des profondeurs, des secrets de la vie. Le caméléon changerait de couleur douze fois par jour, comme les douze doubles heures de la journée. Il est donc l'image de l'adaptation à la vie, aux conditions extérieures — à cette vie qui n'est que mouvement perpétuel. Le caméléon, lion terrestre des Grecs, *vertumnus* des Étrusques : de *vertere* = tourner, ou de *Vritra* le dragon qui tua *Indra* ; il est donc encore le symbole du changement, des transformations, des mutations, de la métamorphose.

Le Yi King, livre des changements, des transformations, des métamorphoses est donc un livre fondamental puisqu'il révèle que la vie est un perpétuel devenir. Les combinaisons possibles des changements sont au nombre de 64, soit 8 x 8. 64 : nombre magique que nous retrouverons dans les 64 cases du jeu de l'oie — la version européenne et populaire du Yi King — qui est une forme imagée des joies, des peines, des vicissitudes des divers changements de la vie. Ce sont aussi les 64 cases du jeu d'échecs. Dans son ouvrage, Jacques Pialoux nous apprendra que ce sont encore

les 64 arrangements des acides aminés vitaux : 61 + 3 « non-sens ».

Pour exprimer de façon concrète les assemblages des 64 possibilités de mutations, le Yi King s'appuie sur la symbolique des *Gua* ou traits continus et discontinus. Les *Gua* ou bâtons de Logos sont des symboles extraordinaires ; à la fois abstraits et concrets, ils sont à l'origine de la numérotation binaire — mise en évidence par Leibniz qui, dans une lettre datée du 18 octobre 1697 au Père Bouvret, son oncle missionnaire en Chine, a reconnu s'être inspiré des *Gua* pour mettre au point le système binaire grâce auquel l'informatique a pu voir le jour. Cette lettre est conservée au Musée de Berlin.

Le trait continu, trait mâle, qui lorsqu'il est vertical devient le *Lingnam*, représente l'unité, l'impair, le UN des ordinateurs. Le trait discontinu symbolise le féminin, c'est le vide au milieu du trait plein, c'est le vagin, le *Yoni*, c'est le 0 (zéro) des ordinateurs, mais aussi le chiffre 2, le pair.

On peut donc ainsi transformer en binaire tant les monogrammes, bigrammes, trigrammes que les hexagrammes qui sont en vérité de véritables ordinateurs... Les hexagrammes du Yi King représentent donc un instrument mathématique que l'on peut également rapprocher du cube et de l'algèbre de Boole. On peut ainsi les considérer comme des ordinateurs qui peuvent servir à comprendre aussi bien la structure de la matière que le développement de la vie : le livre de Jacques Pialoux nous le révélera.

Il m'a devancé dans un ouvrage que je me pro-

PRÉFACE

mettais d'écrire depuis de longues années, grâce aux extraordinaires documents que m'a communiqués mon maître et ami Cheng Tcheng, descendant par sa mère de Lao Tseu, et auquel je rends hommage. La sagesse puisée dans le Yi King m'empêche d'en vouloir à Jacques. De toute façon, il y a tant de choses à dire sur le Yi King, que plus tard ce sera lui qui fera ma préface.

Nous respectons ainsi le mouvement d'éternel balancement dont le Yi King et le TAO sont les symboles.

Dr J. C. de TYMOWSKI Président d'honneur de la Société internationale d'acupuncture, Président de l'Association médicale internationale de SOFT-LASERS, Président de l'Alliance Médicale Internationale.

AVANT-PROPOS

de la première édition

Tradition chinoise, Tradition indo-tibétaine, Tradition occidentale... Ne devrait-on pas plutôt parler d'une Tradition universelle qui, à travers ses avatars, est parvenue jusqu'à nous, parfois tronquée, souvent déformée, mais dont les symboles demeurent inchangés et intangibles depuis des millénaires ?

N'est-ce pas en effet la même tradition qui transparaît dans l'alchimie du « Secret de la Fleur d'Or » ou de la « Bhagavad Gita », ou dans celle, plus proche, de Nicolas Flamel et de Fulcanelli ?

Platon, dans le Timée, parlait déjà des cinq « polyèdres naturels »², qu'il rattachait aux « 5 Éléments universels », Air, Eau, Terre, Feu, Ciel, alors que les Chinois avaient aussi dans leur cosmogonie, les « 5 Éléments de la Terre », Métal, Eau, Bois, Feu, Terre, comme les Celtes avaient les leurs, Acier, Flots, Chêne, Feu et Terre. Les textes sanskrits, de leur côté, insistaient sur les cinq courants spirituels de distribution du Prana, l'énergie vitale³.

Pourquoi, dès lors, ne pas admettre que, provenant d'une source commune, les grandes Traditions se sont orientées, en vertu du génie propre à chaque peuple, à chaque race, vers la compréhension, vers la connais-

² Octaèdre, icosaèdre, cube, tétraèdre, dodécaèdre.

³ Oudana (solide), Apana (feu), Samana (eau), Prana (vie), Vyana (air).

sance de la matière, et vers celle de l'esprit, insistant plus particulièrement sur les applications propres à l'un ou l'autre de ces aspects et à leurs relations.

C'est ainsi que, si le Tao, la Voie, doit rester présent à l'esprit lorsque l'on parle de la Pensée chinoise, c'est cependant dans la connaissance du jeu des « énergies » reliant la matière et l'esprit, et dans « l'art de la conduite de ces énergies », dans l'acupuncture, que la Chine a le mieux manifesté son génie scientifique.

Les Gurus, les Maîtres de l'Inde et du Tibet, dans leurs écrits, leurs paroles et leurs actes, nous restituent une vision spirituelle de l'évolution de l'homme et de l'univers dont les arcanes « énergétiques » nous deviennent familiers dans les diverses formes de yoga.

L'Occident, quant à lui, héritier des initiés de l'Égypte pharaonique, des sages et des prophètes hébreux, des druides, des pères de l'Église et des grands mystiques chrétiens et musulmans, s'est attaché à la matière brute, à son analyse, de la physique atomique à la biologie et à la médecine physiologique, celle des apparences matérielles, contrôlables et mesurables.

Sans doute est-il possible, aujourd'hui, de tenter une synthèse de ces diverses approches de la réalité universelle, approches souvent opposées dans leurs applications et pourtant tellement semblables dans leur esprit.

Cela va nous amener à découvrir un certain nombre d'évidences qui n'ont jamais retenu notre attention, peut-être parce qu'elles sont, je dirais, trop évidentes. Cela nous amènera aussi à préciser le rôle de « lien »,

de charnière, que peuvent jouer la tradition chinoise et l'énergétique qui s'y rattache, entre la science matérialiste occidentale et la tradition mystique indo-tibétaine.

Cependant, c'est avec l'étude du Yi King en tant qu'instrument mathématique, ordinateur fondamental, que j'ai été amené à formuler les conclusions qui suivent. Certaines de ces conclusions pourront paraître abusives de prime abord à ceux qui demeurent attachés à la lettre des textes traditionnels. J'espère que la suite des démonstrations, s'ils veulent bien aller jusque-là, leur en montrera le bien-fondé.

C'est donc une fresque de la Tradition universelle et de ses applications que nous allons découvrir ensemble. Nous devons pour cela tenter de « penser ensemble », oubliant tout ce que nos maîtres ou nos expériences personnelles ont pu nous apprendre, écartant le plus possible de nous tout conditionnement de notre pensée, tout dogmatisme, tout a priori. Nous aborderons ainsi en pleine liberté une vision de l'univers qui pourra parfois nous apparaître comme systématique mais qui a l'avantage de relier la science et la philosophie, la matière et l'esprit, de nous faire découvrir la Vie.

Ce système, qui n'est sans doute pas le seul possible, mais un parmi bien d'autres, va pourtant nous permettre de définir des structures mathématiques, un squelette. Cependant, il ne faudra pas oublier que ce squelette n'est rien s'il n'y a pas une vie pour l'animer. Or, la vie est création constante, permanente, et la création ne s'enferme pas dans un système, pas plus que dans une structure, elle l'utilise.

Ce qui caractérise le créateur, c'est bien sûr, d'abord, la « volonté » de créer qui lui permet de définir les structures, la charpente ; et puis c'est l'amour qui est le don de lui-même dans ce qu'il crée, mais c'est aussi l'imagination. Avec amour et imagination, il habille alors la charpente et lui donne vie.

Ce don et cette imagination du « Divin Créateur » transparaissent à chaque instant dans les aspects multiples des cristaux, dans la féerie de leurs couleurs et de leurs formes changeantes, comme dans celle d'un ciel criblé d'étoiles, dans la merveilleuse diversité des espèces végétales et animales, et jusque dans la singularité propre à chaque être humain et qui en fait un être unique.

C'est dans nos rencontres avec la Nature, pour peu que nous sachions la regarder, en découvrir la simplicité et l'harmonie mais également la complexité apparente, qu'il nous est donné d'approcher, d'appréhender peut-être, l'imagination créatrice du Divin dans Son mystère infini. Le reste, le système, n'est pas la vie, il n'en est que le support, et nous ne saurions nous y attarder que pour satisfaire notre mental avide de preuves et de démonstrations, mais en conservant présent à l'esprit son caractère passager, relatif et illusoire.

Fasse le Ciel que nous n'utilisions cette compréhension, cette connaissance, si faible soit-elle, que pour le soulagement de ceux qui souffrent et pour le bien de l'humanité.

Vatseret, le 9 juillet 1979

AVANT-PROPOS

de la deuxième édition

Omnibus sed paucis luceo

Hortulanus

Ce second « avant-propos » s'adresse particulièrement à ceux qui ont déjà pénétré les arcanes de l'énergétique traditionnelle chinoise avec l'aide de mes précédents ouvrages.

« Il est regrettable de devoir avouer que tout ce que nous venons de dire et de démontrer n'est que relativement exact ! » Cette phrase par laquelle débute la 5^e partie du *Diamant Chauve* traitant de l'imagination de la Vie, s'applique parfaitement à ce que j'ai pu dire ou écrire depuis près de quarante ans. En effet, même si le plan général énergétique décrit dans le *Diamant Chauve* est demeuré le même, aussi simple et clair qu'au premier jour, avec ses trois étages de fabrication, de distribution et d'utilisation d'énergies, certains de ses aspects se sont peu à peu révélés différents, tout en se précisant, à la lumière des recherches théoriques et pratiques qui se sont poursuivies au cours de ces années.

C'est ainsi que j'ai été amené, avec la 3^e édition du *Diamant Chauve*, en 1993, à inclure le *Maître du Cœur*, fonction non structurée en tant qu'organe,

dans les fonctions internes des organes et des viscères, lorsque la régulation de ces fonctions s'effectue, en acupuncture, à l'aide des points hérauts (*Mu*) et des points assentiments (*Shu*).

À ce propos, rappelons que ces fonctions internes peuvent être abordées sous deux angles principaux :

- celui correspondant à la régulation et au fonctionnement des trois Foyers proprement dit, c'est-à-dire à la régulation de la « Voie de l'Eau et des Céréales » pour la fabrication des énergies nutritive (*Ying Qi*) et défensive (*Wei Qi*) ;
- celui lié aux 5 Éléments de la Terre, utilisateurs de ces mêmes énergies nutritive et défensive, elles-mêmes qualifiées à l'intention de chacune des cinq grandes fonctions : muscles, sang, chair, peau et os.

Si ce fonctionnement des organes et des viscères est évident à la lecture des textes traditionnels, il n'en est pas de même de celui des 12 méridiens d'acupuncture, groupés deux par deux en tant que « Grands Méridiens », et dont le double rôle ne s'est véritablement imposé qu'à la suite des travaux de Jacques Martin-Hartz⁴ :

- Dans leur premier rôle, avec les fonctions d'excrétion, de réaction, d'anti-déposition, d'anti-imprégnation, d'anti-dégénération et d'anti-néoformation, les méridiens apparaissent comme les supports énergétiques des trois Réchauffeurs, aspects péri-

⁴ Jacques Martin-Hartz a précisé ce fonctionnement à partir de l'étude du *Shang Han Lun*, le *Traité du Froid Nocif* du Maître Zhang Zhong Jing (150-219) et de *L'Homotoxinlehre* du Dr Reckeweg de Baden-Baden. Voir Jacques Martin-Hartz et Jacques Pialoux : *Le Dragon de Jade Atlas d'Acupuncture*.

phériques des trois Foyers. Ils maintiennent alors l'intégrité de l'organisme, et préparent la transformation des quatre énergies fondamentales⁵ en énergies nutritive et défensive par les trois Foyers proprement dit, c'est-à-dire, en définitive, le bon fonctionnement de ce que l'on nomme la « Voie de l'Eau et des Céréales ». Ce n'est que lorsque ces fonctions sont dépassées, que les pathologies correspondantes peuvent apparaître.

- Dans leur second aspect, les méridiens, utilisateurs à leur tour des énergies nutritive et défensive, permettent l'adaptation au cycle circadien et aux variations de température, d'hygrométrie et de pression, liées aux « 6 Qualités du Ciel » : Froid, Feu qui irradie de la chaleur, Sécheresse, Humidité, Chaleur qui brûle ou Dépression atmosphérique, Vent ou Pression atmosphérique.

Au cours de plus de trente années de pratique et de raisonnement apparemment correct, les recherches effectuées sur la relation existant entre le système énergétique chinois et certains gènes du génome humain⁶ (P 53, anti-oncogène - HUMRBS, rétinoblastome - CFTR, mucoviscidose) m'ont finalement obligé à admettre que, dans le *Yi King*, l'organisation des 9 séries « petit inn » de fonction externe et des 7 séries « petit yang » de fonction interne, telle que je l'avais décrite, ne répondait pas entièrement à la réalité des faits.

⁵ Énergies alimentaire, respiratoire, ancestrale et transcendante ou vitale.

⁶ Voir www.cornelius-celsus.org

Conséquence directe de ce qui précède, la répartition des « trois Réchauffeurs » et des « trois Foyers proprement dit », fonctions périphériques et centrales des trois Foyers, s'est trouvée quelque peu modifiée. Il en a été de même de la génération, ou distribution, des énergies destinées aux organes et aux méridiens, à partir des Merveilleux Vaisseaux, en relation avec le *Yi King*. J'ai alors publié en 2002 un opuscule de « Mise à Jour du Diamant Chauve ».

Que ceux pour qui la thérapeutique énergétique est une passion, au même titre que la compréhension du jeu des énergies dans l'univers et dans l'homme, que ceux-là me pardonnent de troubler et leur quiétude et l'ordonnancement du système apparemment bien huilé dans lequel nous nous étions installés, remettant ainsi en cause des années de travail !

Ma reconnaissance va à eux tous, à tous ceux qui m'ont accompagné dans cette quête, et en particulier à Diane de Fontaines, à Jean-Pierre Guiliani et à Régis Blin, compagnons des premières heures dont la confiance et l'amitié précieuse ne se sont jamais démenties.

Je ne peux, en gardant le silence, leur refuser de regarder la réalité en face, même si cette réalité nouvelle demeure relative dans notre monde illusoire, car les modifications qui se sont imposées nous rapprochent un peu plus de la compréhension de la Vie, de son fonctionnement dans la matière et de ses relations avec l'Esprit.

L'acte thérapeutique, qu'il soit préventif ou curatif n'en sera que plus efficace. Et puis un jour, et cela

est bien normal, nos successeurs iront encore un peu plus loin, remettant en cause, à leur tour, nos propres certitudes.

En attendant, j'ai donc repris pour cette nouvelle édition l'ensemble des rectifications précédentes, simplifiant du même coup certaines démonstrations, et apportant les précisions supplémentaires nécessaires à une meilleure compréhension, d'où son nom de « Diamant Chauve PLUS ».

Par ailleurs, dans cette sixième édition comme pour la précédente, la nomenclature des points d'acupuncture est basée sur celle utilisée officiellement en Chine, de même que la transcription de leurs noms en *Pinyin*.

À ceux pour qui certaines démonstrations mathématiques ou « énergétiques » paraîtraient fastidieuses, je conseille de les « sauter » joyeusement pour passer à la suite...

*Jacques Pialoux,
Vatseret, 21 mars 2012*

I — LE DIAMANT QUE NOUS SOMMES

*Si tu veux compléter le corps de diamant sans fuite,
Chauffe avec soin la racine de la conscience et de la vie,
Illumine le pays bienheureux qui est toujours proche,
Et, caché là, laisses-y habiter ton véritable moi.*

LIOU HOUA YANG

1. Naissance ou la loi du Ternaire

La vie m'est toujours apparue comme un Tout, comme une unité essentielle, prenant sans doute de multiples aspects, que ce soit ceux de l'univers lui-même et des quatre règnes de la nature, minéral, végétal, animal et humain, ou ceux de leurs constituants, des particules les plus simples aux molécules et aux cellules les plus complexes, mais toujours fidèle à elle-même dans son unité.

Chacun de ces aspects, chacun de ces constituants, me semblait fonctionner dans son unité « biologique », dans sa globalité, comme un système complet, comme une usine qui reçoit des matières premières, les transforme, et assure la distribution des pièces détachées aux différents ateliers ; ceux-ci les assemblent et transmettent enfin les produits finis au service des relations extérieures, en fonction de la demande, tout en évacuant parallèlement les déchets de fabrication.

N'en est-il pas ainsi dans mon organisme qui reçoit les « matières premières » que la nature met à ma disposition : l'air, les nourritures solides et liquides, mais aussi le capital génétique que m'ont légué mes ancêtres et qui me permet de croître et de procréer. Mon corps digère, transforme, spécifie ces matières premières, et assure la distribution des « énergies » dont mes « ateliers intérieurs », dont mes organes ont besoin pour leur fonctionnement et leur régulation.

Alors, à chaque instant, le « service des relations extérieures » de mon organisme donne des informations sur les variations de température, d'hygrométrie et de pression, du milieu dans lequel je vis ; mes organes réagissent en conséquence, me permettant de m'adapter et de lutter contre les agressions trop intenses, utilisant même l'évacuation des déchets, la transpiration par exemple, pour ma défense.

Cependant, si la matière réagit, c'est qu'elle a en quelque sorte conscience de ce qui lui survient ; mais la conscience de l'univers, celle de l'homme, celle des animaux, des végétaux, ou des minéraux, fonction de l'espace, mais aussi du temps, des cycles de la nature, mais également de son évolution, comment la concevoir, l'appréhender ?

Cette conscience est pourtant présente à chaque instant, en chaque lieu, indissolublement liée à la matière, cette même matière dont je suis fait et à laquelle je participe. Mes instincts, mes émotions, et mon mental, les aspirations spirituelles que je peux avoir, tout cela transparaît, s'exprime par son intermédiaire : mon corps en est l'instrument.

Comme un diamant reçoit et irradie la lumière du soleil dans la splendeur de ses sept couleurs d'arc-en-ciel, mon corps, fait des mêmes particules, des mêmes atomes de carbone que lui, n'est-il pas là pour recevoir et irradier la lumière de l'esprit dont sept « vibrations de conscience » en seraient la multiple splendeur !

Lorsque, il y a maintenant plus de quarante ans,

j'ai découvert le Yi King⁷, avec le « Livre de la Terre et du Ciel » de Jacques Lavier, puis quelque temps plus tard l'acupuncture, en suivant l'enseignement du docteur Borsarello, je ne me doutais pas de l'aventure qui m'attendait, ni de la remise en question que cela entraînerait.

En effet, au fur et à mesure que les structures et les lois de l'énergétique chinoise se précisaient, grâce en particulier aux travaux remarquables de Jacques Martin-Hartz, de multiples questions me venaient à l'esprit.

Quelles relations exactes pouvaient bien exister entre les « trois Réchauffeurs » que certains appelaient les « trois Foyers », les « cinq Éléments » et leurs onze « organes » selon les uns, douze selon les autres, les « douze méridiens principaux », les « huit merveilleux vaisseaux », les « vaisseaux secondaires⁸ » ? Toutes ces structures énergétiques de l'acupuncture ne pouvaient être juxtaposées les unes aux autres sans qu'un lien précis existât entre elles. Il fallait qu'un Esprit supérieur fût à l'origine des lois et des règles qui devaient découler logiquement d'une source commune, comme un fleuve dont chaque ruisseau, chaque torrent, chaque rivière vient grossir le cours et décupler la force, mais dont la source jaillit des neiges éternelles.

⁷ Yi King : *Livre des Transformations*, composé de commentaires philosophiques sur les mutations que subissent la matière et l'esprit, dans l'espace et dans le temps. Voir chap. 8 : *Les mutations du Yi King*.

⁸ Voir chap. 4 : *Structures énergétiques de l'acupuncture*.

Si l'homme bénéficiait d'une machinerie aussi merveilleuse, la mécanique universelle n'était-elle pas, elle aussi, un modèle de régularité et d'harmonie, qu'il s'agisse des astres et de leurs orbites ou des particules les plus simples ? Et ces particules elles-mêmes, ne constituaient-elles pas chaque chose, chaque être, l'univers entier, amalgamées en atomes, en molécules, en cellules, en organismes, en galaxies ?

Ce n'était là encore qu'un aspect statique, spatial, celui de notre espace à trois dimensions, avec la Terre sous mes pieds et le Ciel au-dessus de ma tête. Cependant, entre les deux, entre le Ciel et la Terre, je pouvais m'exprimer, aller en avant ou en arrière, me promener à gauche ou à droite. Le Nord, le Sud, l'Est et l'Ouest, ces quatre « orientes » étaient mon terrain de jeu, mon cadre, mais aussi ma limite.

Le Nord, c'est le froid, les ténèbres et la mort ; le Sud, la chaleur, la lumière et la vie ; et ces deux points extrêmes sont reliés par des intermédiaires cycliques dont le temps ne peut être disjoint sans qu'ils perdent toute signification.

À l'Est, le soleil apparaît, et c'est l'aube, intermédiaire entre les ténèbres et la lumière, et à l'Ouest, le crépuscule, l'autre intermédiaire, voit son disque flamboyant disparaître, pour qu'il puisse renaître à l'aube suivante.

Selon toute apparence, si l'aube et la vie commencent à se manifester, c'est en venant du froid, de la mort, des ténèbres du Nord, comme si, seule, la mort pouvait donner la vie. N'est-ce pas en effet en mourant que l'on naît ? L'Hiver qui meurt ne donne-

t-il pas naissance à cette aube tendre et acide du Printemps, acide de toute la vigueur de la sève montante, des bourgeons qui éclatent dans le jaillissement agressif de leur imagination débridée ?

Pendant, l'aube n'est qu'un instant, un intermédiaire, qui doit céder la place à la chaleur, à la vie, à la lumière. De même, le Printemps meurt bientôt pour que vive l'Été dans l'allégresse et les chants de son épanouissement sage et lumineux.

Alors, après la récolte, le crépuscule survient, et l'Automne, avec la nostalgie de la lumière qui faiblit et jette ses derniers feux, le piquant de son atmosphère préludant aux ténèbres, à l'Hiver, à sa froidure et à ses terreurs... mais l'aube en renaîtra et avec elle l'espoir en un nouveau Printemps...

Ainsi, entre le Ciel et la Terre, entre le centre et l'infini, ces deux aspects opposés mais complémentaires d'une même réalité universelle, les minéraux, les végétaux, les animaux et les hommes, tous formés des mêmes particules, des mêmes atomes, se structurent et se cristallisent, naissent et meurent comme si, des quatre « orientés », leur parvenaient quatre forces d'une même vie, dont deux qui sont extrêmes, n'existeraient que par l'intermédiaire des deux autres.

Ces quatre forces, ces quatre énergies, ne représentent-elles pas l'expression fondamentale de toute vie, de toute manifestation de notre espace à trois dimensions dont le centre et l'infini sont les limites ? Si cela est, je dois en trouver la trace en regardant autour de moi le jaillissement de la vie à chacune de ses étapes.

Image du centre et de l'infini, le premier élément simple à apparaître dans notre univers fut l'hydrogène, avant tous les autres : une particule positive est en son « centre », un proton, et une particule négative à son « infini », un électron. Puis l'hélium naquit à son tour, avec deux protons et deux électrons, reflets, semble-t-il, de ces quatre forces, ou de ces quatre énergies fondamentales des jours et des nuits du Cosmos.

Cependant, cela était insuffisant pour que la matière pût s'organiser. En effet, ses deux protons se groupent en son « milieu » pour former un seul noyau, comme le noyau d'une cerise, mais cette cerise ne comporte encore que deux points de contact, deux pôles, ses deux électrons, comme si l'un marquait le bas, le nadir, semblable à la Terre, au centre, alors que l'autre marquerait le haut, le zénith, semblable au Ciel, à l'infini.

Il lui manque son « équateur » ; il faut qu'entre le nadir et le zénith, ces deux pôles opposés mais complémentaires, ces deux énergies radicales, quatre électrons soient les quatre « orientés » de ce fruit merveilleux, ses quatre énergies fondamentales. Ainsi, les trois dimensions de l'espace peuvent se retrouver dans cet infiniment petit, cet atome, pour qu'il soit à l'image de l'univers qui le contient.

Et ce fut le carbone et ses six électrons tournant autour de son « noyau » : mais ne peut-on rêver et se représenter deux d'entre eux, provenant de l'hélium, circulant sur une circonférence très proche du noyau, verticale, et indiquant tour à tour le Zénith et

le Nadir ; les quatre autres, sur une circonférence un peu plus éloignée, jalonnant les quatre orientes !

Leurs orbites délimitent alors son « espace » à trois dimensions, avec ses trois axes, Nadir-Zénith, Nord-Sud et Est-Ouest.

Cette sphère armillaire, ce fruit harmonieux de la genèse cosmique, l'atome de carbone, avec ses quatre électrons périphériques, sa valence 4, ses quatre énergies semblables à quatre mains tendues et prêtes à donner et à servir, allait être la base sur laquelle toute la matière de notre univers biologique devrait se construire, le centre autour duquel elle s'harmoniserait.

Alors, des atomes de divers éléments simples s'associèrent, à partir du carbone, pour former des molécules, et le code génétique, l'ordinateur de la vie, se mit en place. La molécule d'ADN qui en est le support, l'acide désoxyribonucléique, reprit à son compte l'architecture cosmique... et atomique.

Il fallait deux opposés, complémentaires comme le Nadir et le Zénith, mais aussi comme le centre et l'infini ; il y eut deux fibres complémentaires l'une de l'autre, organisées en « double hélice », comme deux montants d'une échelle qui épouserait la forme d'un escalier en colimaçon.

Il fallait quatre énergies jouant entre elles en fonction des trois dimensions de l'espace, comme si ces trois dimensions, correspondant chacune à un axe, définissaient de ce fait trois fonctions particulières d'une même réalité transcendante ; il y eut quatre

bases azotées⁹ jouant les unes avec les autres par « triplets », autrement dit trois par trois : Thymines, Cytosines, Adénines, Guanines.

Chacune des fibres de la double hélice d'ADN, chacun de ses montants, est ainsi composé de multiples triplets de ces quatre énergies, chacun de ces triplets étant un monde à trois dimensions, à trois fonctions, en une.

Les cellules pouvaient maintenant apparaître et se grouper en organismes selon les ordres qui leur étaient transmis depuis la source de la vie, par l'intermédiaire de l'ADN.

Là encore, le plan de construction était prêt. L'Architecte cosmique appliquait toujours les mêmes lois.

Il fallait une enveloppe superficielle pour maintenir en place les organes internes, autrement dit une énergie de « tension superficielle », de constriction, pour contrebalancer l'énergie d'expansion du centre : l'écorce des arbres et des plantes, ou la peau des animaux et des hommes remplit ce rôle, au même titre que la membrane de chaque cellule.

La superficie, ou le zénith, et le centre, ou le nadir, de tout organisme étaient prêts. Il ne restait plus qu'à meubler l'intervalle entre les deux, avec quatre énergies en relation avec les trois fonctions particulières que l'ADN transmettait, imperturbable.

La merveille des merveilles, la vie, poursuivait sa croissance. Trois fonctions vitales étaient bien présentes, nécessaires toutes trois.

⁹ Voir chap. 29 : *La Double Hélice d'ADN et le code génétique.*

Il est nécessaire de se nourrir pour croître et entretenir cette vie si fragile. La fonction alimentaire, de nutrition, est la première fonction, la fonction centrale.

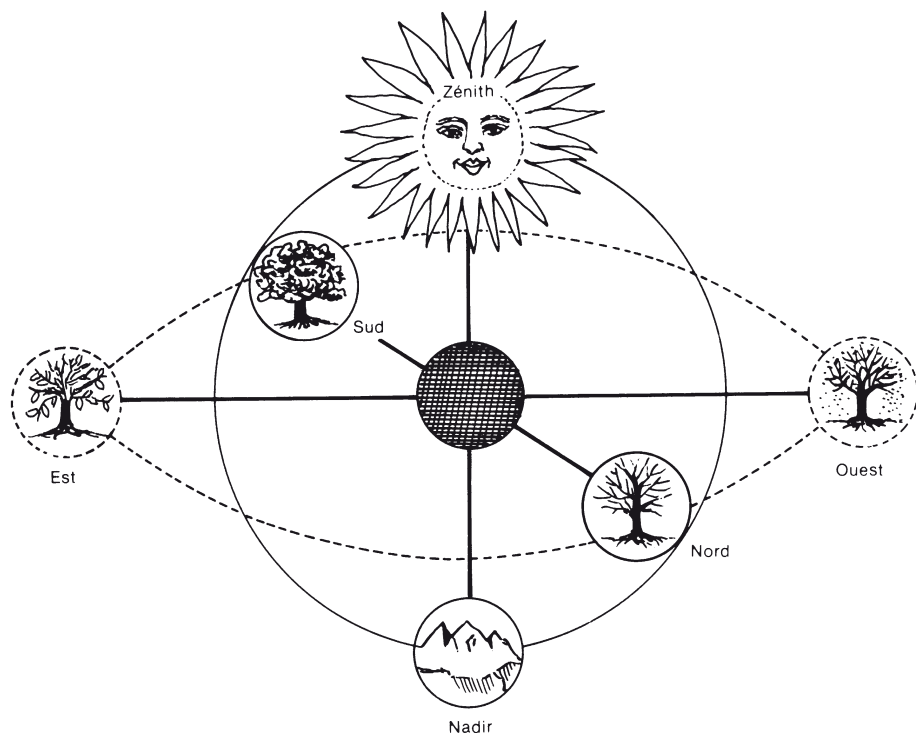


Planche 1

Cependant, comment transformer les aliments, en extraire l'énergie pour pouvoir l'utiliser ? Eh bien, comme tout minerai qu'il faut broyer, malaxer, fondre dans un haut-fourneau, pour en extraire le métal le plus pur, les aliments doivent être préparés, mastiqués, fondus, dans un « foyer central », lieu de prédilection, atelier de préparation, d'extraction de leur quintessence.

Mais le feu a besoin d'air, d'oxygène, pour brûler ; un comburant est nécessaire pour brûler le carburant alimentaire. Ainsi, la deuxième fonction vitale est la fonction respiratoire, « foyer supérieur » de ce haut-fourneau, de cet athanor, foyer de la flamme qui monte, qui purifie, et lance ses étincelles vers les étoiles.

Encore faut-il que tout s'organise, s'ordonne et se perpétue pour la survie de chaque espèce et surtout de la vie elle-même. La fonction génétique, la reproduction, est donc la troisième fonction vitale, la base indispensable aux deux autres. Le « foyer inférieur » peut dynamiser les deux autres foyers, médian et supérieur, les orienter, leur fournir le moule, la forme, dont ils ont besoin pour s'exprimer, en apportant avec lui l'énergie ancestrale, génétique, transmise de génération en génération.

Néanmoins, si trois énergies sont en relation avec ces trois foyers, énergies alimentaire, respiratoire et ancestrale, elles sont encore insuffisantes ; une quatrième, centrale, qui est là depuis le commencement des Temps, présente partout et toujours, assure leur cohésion, leurs relations, indispensable à la vie qui anime chaque organisme : l'énergie de vie elle-même, à la fois transcendante et immanente dans son unité.

Et toutes quatre jouent dans les 3 foyers, trois par trois, par « triplets », perpétuant ainsi à leur niveau la grande loi cosmique que Lao Tseu résumait en ces termes : « Un produit Deux, les Deux produisent les Trois, et les Trois se manifestent comme tous les Êtres possibles ».

Maintenant, il est clair que :

- Un, la Vacuité, l'Inconnaissable, Dieu ou Tao, produit
- Deux, le Centre et l'infini, ou le Nadir et le Zénith, les deux énergies radicales qui produisent
- Quatre, les quatre Orient, ou les quatre énergies fondamentales de toute manifestation, les « Dix mille Êtres », laquelle s'inscrit dans
- Trois, les trois dimensions de l'espace, ou les trois foyers.

Tout se passe comme si le « grand Architecte de l'Univers » construisait une immense pyramide dont le sommet, le zénith, se refléterait dans le miroir d'une eau calme et tranquille, à son nadir. Et entre ces deux sommets, l'un fait de pierre, l'autre de rêve, les quatre angles de ce Temple en régleraient l'espace, dans son commencement, son milieu et sa fin...

Entre la Terre et le Ciel, cet Espace, lié au Temps, m'apparaissait ainsi globalement comme cyclique, avec ses quatre énergies du Nord et des ténèbres, de l'Est et de l'aube, du Sud et de la lumière, de l'Ouest et du crépuscule. Cependant, deux aspects se dégageaient de cette vision de l'espace, ou de la matière, le premier m'indiquant des extrêmes, ténèbres et lumière, Nord et Sud, le second des intermédiaires, aube et crépuscule, Est et Ouest.

Le Temps, lié à l'Espace, compris entre le passé et le futur, me semblait quant à lui irréversible, linéaire. Mais deux aspects, ou deux axes, ne devaient-ils pas exister comme pour l'Espace, l'un celui des extrêmes, et l'autre des intermédiaires ? Par ailleurs, si la Matière et l'Espace se confondaient dans une même

définition, n'en était-il pas de même pour l'Esprit et le Temps ?

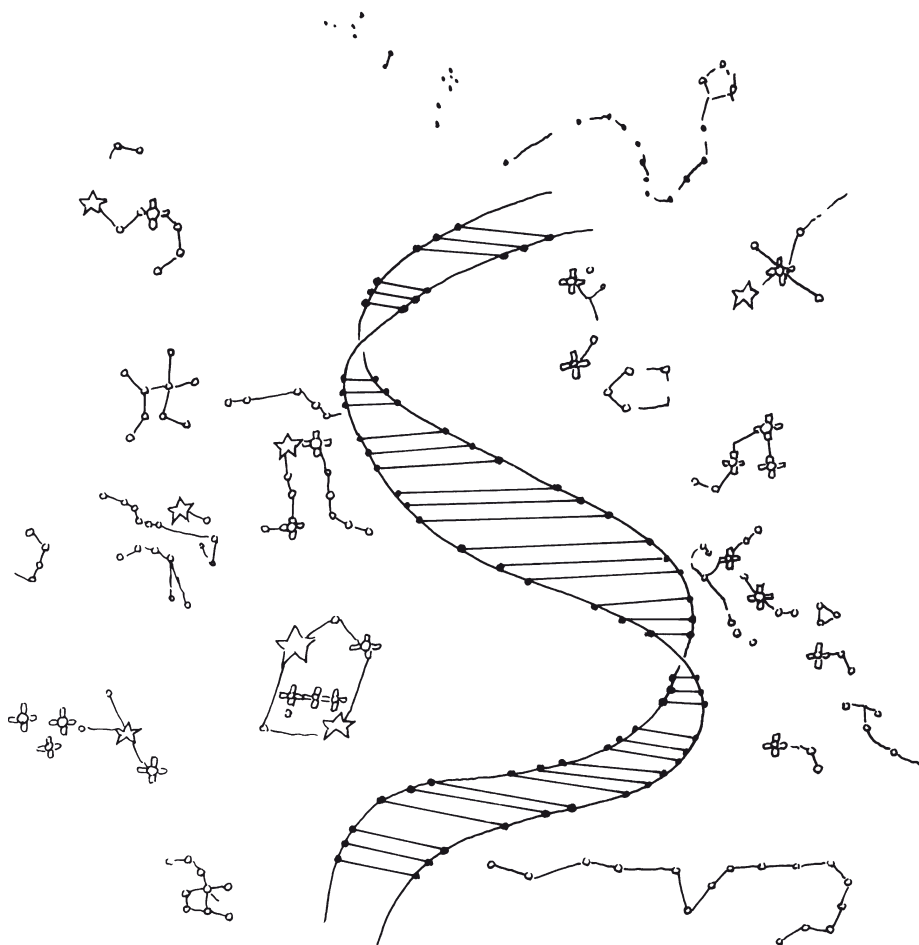


Planche 2

Le Temps entraîne bien avec lui toute la création, lui permettant ainsi de se développer, de se transformer, d'évoluer, des particules les plus simples aux organismes les plus complexes, l'acheminant vers une

compréhension intime, spirituelle, de plus en plus grande, comme si chaque particule apprenait, dans l'harmonie universelle, en même temps que chaque être, à mieux s'organiser et à mieux s'accorder.

L'Esprit progresse ainsi de l'innocence, de l'ignorance, à la connaissance, ne pouvant qu'augmenter son savoir, qu'accroître ses connaissances, au fil du temps et des expériences vécues, mais ne pouvant jamais les perdre, seulement les donner, les transmettre. C'est bien là le premier axe, l'axe des extrêmes, des ténèbres de l'innocence à la lumière de la connaissance, de « l'alpha à l'oméga » pour employer les termes de Teilhard de Chardin.

L'autre aspect, l'autre axe, celui des intermédiaires, apparaît alors clairement. À travers la mémorisation et l'oubli, par leur intermédiaire, le passé peut resurgir, ou disparaître, tour à tour aube ou crépuscule.

L'Espace comme le Temps, la Matière comme l'Esprit, sont bien soumis aux mêmes lois.

L'espace cyclique, la matière, emprunte au temps, à l'esprit, son aspect linéaire, évoluant avec lui d'un extrême à un autre. Le temps linéaire, l'esprit, emprunte à l'espace, à la matière, son aspect cyclique, fait d'aube et de crépuscule, de mémorisation et d'oubli.

L'espace et le temps, ou la matière et l'esprit, sont donc deux aspects opposés mais complémentaires l'un de l'autre, aussi indissociables que le Ciel et la Terre ou le nadir et le zénith.

Partout, en toute chose, où que je tourne mon regard, cette opposition et cette complémentarité

s'imposent à moi. Mais partout et en toute chose, entre le nadir et le zénith, entre la Terre et le Ciel, entre le centre et la superficie, entre le noyau et la peau... il y a l'entre-deux, le milieu, la base de ma double pyramide, la pulpe du fruit, la manifestation, ce troisième terme omniprésent, cette unité qui se définit par quatre énergies, en trois foyers, ou en trois axes.

Ainsi, entre l'espace et le temps, je veux dire comprise dans l'espace et dans le temps, il y a la manifestation spatio-temporelle dont les quatre énergies définissent les deux autres axes : le premier, linéaire, celui du temps, du passé vers le futur, ne peut être perçu que par l'intermédiaire du second, le cyclique, celui de l'espace, entre le Ciel et la Terre.

Il en est de même pour la manifestation « matière-esprit », dont l'esprit, de l'alpha à l'oméga, doit avoir pour support la matière, celle-ci passant inlassablement de l'aube au crépuscule, de la naissance à la mort... du crépuscule à l'aube, de la mort à la... renaissance !

Les quatre énergies, les quatre aspects, sont bien présents dans l'espace-temps, l'univers, comme dans la matière-esprit, l'individualité.

Mais quels sont donc les 3 foyers qui les englobent ?

Dans chaque organisme, composé de matière, la fidélité de reproduction et la structuration des formes sont l'apanage du foyer inférieur, tandis que la fonction respiratoire d'affinage, de polissage, de purification dépend du foyer supérieur. Enfin, la nutrition mais aussi la vie sont assurées par le foyer médian.

Dans l'individualité, composée de matière et d'es-

prit, si la matière, le corps, correspond bien au premier, au monde des formes, l'esprit s'apparente au second, purificateur de la forme. L'esprit, dans son essence, n'est-il pas le guide, le sacrificateur, le purificateur de notre corps ?

Mais quel est le troisième terme de cette individualité qui, en assurant sa vie, la nourrit de sa substance ? N'est-ce pas l'âme dont nous parlent toutes les traditions, et qui dans un élan d'amour immense, se livre totalement au corps et à l'esprit, faisant ainsi le don le plus précieux de sa nature divine ?

L'homme, l'animal, le végétal, le minéral, chacun dans son individualité, est ainsi Âme, Corps, Esprit. Mais l'âme n'est pas le corps, le corps n'est pas l'esprit, l'esprit n'est pas l'âme. Cependant les trois sont Un.

Dans l'univers fait d'espace et de temps, l'espace concerne le monde des formes, alors que le temps affine et purifie chaque aspect de la création. Mais le troisième terme, le foyer médian de l'univers, quel est-il ? L'âme de l'univers, où est-elle ? Quelle est donc la source de toute vie, le réservoir infini d'amour, qui permet à l'espace et au temps de coexister et de jouer ensemble ?

Celui qui nous donne son Fils, au travers de l'Espace, de la matière, du corps ; Celui qui nous envoie son Esprit, dans le Temps, temps de Pentecôte mais aussi temps de l'Éternel Présent, Celui-là n'est-il pas le Père ?

Ainsi, l'inconnaissable, l'incommensurable, Tao,

Dieu, je peux enfin l'appréhender, comme l'ont approché nos ancêtres, Celtes ou Mayas, Chinois ou Égyptiens, non pas en Lui-Même, mais dans Ses trois aspects : Père, Âme de l'univers, Source inépuisable de vie, d'amour et de lumière... Fils, Corps de l'univers, espace merveilleux criblé d'étoiles, resplendissant de mille feux... Saint-Esprit, Esprit de l'univers, temps qui coule et murmure, flamme purificatrice...

Mais le Père n'est pas le Fils, le Fils n'est pas le Saint-Esprit, le Saint-Esprit n'est pas le Père. Cependant, les trois sont Un, Dieu, Tao. Et ces Trois Aspects Divins contiennent en eux-mêmes la loi universelle, la loi unique et triple à la fois.

Loi du Fils et de l'Esprit, elle est celle des deux opposés-complémentaires, Lune et Soleil alchimiques, Yin et Yang chinois¹⁰, elle est la « loi de polarité ». Chaque chose, chaque être, lui est soumis, et l'univers lui-même. Le Un ne peut se définir qu'à partir de Deux : Nadir et Zénith, Terre et Ciel, Centre et Infini, Espace et Temps, Matière et Esprit...

Mais par ces deux, entre ces deux, existant de leur fait même, il y a le troisième « pôle », le troisième terme, la manifestation, le milieu, le Père, qui en est également la Source et l'Estuaire.

De même, comme nous le disent les physiciens¹¹, rejoignant en cela le « Livre de la Genèse », au com-

¹⁰ Afin de rendre plus compréhensibles certaines abréviations dans la suite du texte, j'ai parfois utilisé les termes « Inn et Yang » (I et Y) au lieu de « Yin et Yang ».

¹¹ Jean Charon : *L'Esprit cet Inconnu*.

mencement des « Temps », à l'origine de l'univers, trois aspects, ou trois « phases », étaient en présence.

Le « rayonnement noir », fait de gaz de photons immatériels, l'illuminait, assurant sa chaleur, tandis que ses mouvements internes étaient soumis à la « matière particulaire », avec pour base le neutron.

La « matière cosmologique » assurait sa « courbure », déterminait sa sphère, maintenait son espace semblable à un fantastique ballon dont elle était en même temps la superficie, « l'infini » et le centre, le « point géométrique », le commencement et la fin, car les deux autres dépendaient d'elle, mais elle-même en découlait.

Si le Un produit les Deux, les Deux créent ainsi le Troisième, le « génèrent » en quelque sorte, tout en provenant de lui, par différenciation, et à eux trois, ils sont les trois foyers, l'ordre trinitaire.

La seconde loi qui découle de la première, qui est la résultante de la loi de « polarité » est donc la loi de « génération », d'activation : les deux génèrent le troisième. L'évolution comme le mouvement en dépendent.

Un fruit ne peut exister et ne peut croître que s'il est constitué d'un centre, d'un noyau, et d'une peau en périphérie, la pulpe étant entre les deux ; que si son noyau et sa peau, se différenciant de la pulpe, s'écartent l'un de l'autre, en se complétant, en s'opposant en quelque sorte, et que, de l'intérieur, il se gorge de soleil et de rosée, remplissant ainsi l'intervalle, le milieu. N'en est-il pas de même dans l'embryon humain, avec les trois feuillettes de l'ectoderme,

du mésoderme et de l'endoderme ? L'alchimie de la vie est la même, pour tous !

Maintenant, si je croque un fruit, la pulpe en sort et sa saveur m'inonde. Sa peau s'est rapprochée du noyau, a pris appui sur son noyau, sur son centre, elle s'y est « opposée », pour chasser la pulpe vers l'extérieur.

Ainsi, la complémentarité du centre et de la périphérie, du noyau et de la peau, s'écartant l'un de l'autre, fait que la vie, la pulpe, est « générée » ; il y a naissance, expansion. Cependant, l'opposition de la périphérie et du centre, de la peau et du noyau, se rapprochant l'un de l'autre, fait que la vie, la pulpe, est « donnée » : elle sera ma vie, elle vivra en moi, mais la mort lui est associée ; le fruit est mort, par constriction.

L'expansion est naissance, la contraction est mort, mais les deux font la vie, la vie individuelle.., ou la vie de l'Autre ! Naissance et mort ne sont en somme que des intermédiaires entre la vie et la vie ! Vie entre la naissance et la mort... Vie entre la mort et la renaissance !

Noyau, peau et pulpe, ou centre, périphérie et vie sont donc trois et quatre à la fois, la vie ayant deux aspects extrêmes, vie « reçue » et vie « donnée », vie de la matière et de l'esprit en incarnation, et vie de l'âme désincarnée.

La Vie est tout, elle ne peut être l'envers de la mort, car elle « Est », alors que la mort n'est qu'un instant, un intermédiaire, comme la naissance en est un autre.

Si ces deux aspects extrêmes de la vie unique, entre

le centre et l'infini, ont pour intermédiaires la naissance et la mort, ne peut-on dire qu'entre la Terre et le Ciel, les deux aspects extrêmes de « ténèbres » et de « lumière », ayant pour intermédiaire l'aube et le crépuscule, représentent la lumière unique, la Lumière de l'Âme, tour à tour ténèbres et lumière de la matière et de l'esprit ? de l'espace et du temps ?

Mais cette lumière unique, cette Vie unique, ne pourra se manifester pleinement que lorsque l'harmonie régnera, que lorsque la fusion et l'unification des trois, Âme, Corps, Esprit, se seront accomplies totalement, au travers des multiples cycles des jours et des nuits de l'univers.

En attendant, entre le Ciel et la Terre, entre le centre et l'infini, entre l'alpha et l'oméga, la lumière, « vie donnée », s'oppose aux ténèbres, les inhibe, et celles-ci meurent en générant l'aube qui est « naissance »... Les ténèbres, « vie reçue », s'opposent à la lumière, l'inhibent, et celle-ci meurt en générant le crépuscule qui est « mort ». Cependant, l'aube est messagère de lumière, elle en est de même signe, comme le crépuscule est l'annonce des ténèbres.

Une troisième loi, provenant des deux premières, s'impose donc ; celle d'association, de « couplage », de l'aube et de la lumière, naissance et activité, du crépuscule et des ténèbres, mort et passivité.

Mais dans l'activité se trouve déjà le germe de la mort, de la passivité, comme dans cette dernière se trouve déjà le germe de la naissance et de l'activité... C'est là la loi de la Vie, la loi cyclique, qui englobe les trois autres, tout en en provenant.

2. Croissance ou le Septénaire et ses Avatars

Depuis des millénaires, les hommes ont bâti des temples, temples aztèques ou mayas, hindous ou chinois, grecs ou latins, et, des ziggourats aux cathédrales, ces sanctuaires furent, dans leur harmonie, l'expression des aspirations spirituelles de l'humanité et de sa compréhension des lois universelles. Parmi ces lieux sacrés, les pyramides d'Égypte semblent nous apporter, peut-être de façon plus précise encore, dans la pureté de leur architecture cosmique, un enseignement mystérieux venu du fond des âges.

N'est-il pas en effet étonnant, pour peu qu'un mirage bienveillant fasse se refléter le sommet de la grande pyramide dans les vagues de sable qui ondulent à ses pieds, de découvrir en elle un pur diamant éblouissant de lumière, vibrant de toute l'intensité de son rayonnement ?

Les côtés marquant les quatre « orientés » de la vie sont enchâssés entre ses deux sommets, l'un au nadir, l'autre au zénith, définissant ainsi les trois dimensions de l'espace, comme une image étincelante de l'univers lui-même.

Mais si, dans cette apparence, se trouvait la réalité, si dans l'image elle-même était aussi le Tout, ce diamant ne contiendrait-il pas le secret de la vie, dans ses profondeurs mystérieuses ?

Sous la même forme d'un merveilleux diamant octaédrique fait de deux pyramides dont le socle est commun, le carbone pur, centre de toute la matière biologique, de la vie elle-même se construisant et

se perpétuant, cristallise bien ainsi, à l'image de sa structure atomique.



Planche 3

Ses huit facettes qui jettent mille feux, distribuent, irradient la lumière que son triple foyer a concentrée en lui, comme si provenant des quatre angles, entre ses deux sommets, leur parvenaient huit forces diffuses.

Les quatre énergies fondamentales des quatre orientes produiraient donc huit forces secondaires, perpétuant ainsi la loi de polarité, cependant que celles des deux sommets, nadir et zénith, Terre et Ciel, en seraient la source polaire, le « porche de la transformation » comme les nomme Wei Po Yang dans le plus vieux traité d'alchimie chinoise, *Tsan-tung-chi*, le centre étant, quant à lui, le point focal, le feu central.

Il me suffisait donc de regarder et de me laisser pénétrer par cette architecture, pour découvrir progressivement les mutations que subissaient la matière et l'esprit, dans leur genèse et leur accomplissement. Mais il fallait que je sache aller au-delà des apparences pour rechercher à l'intérieur, au centre, leur réalité première.

C'est ainsi que si les six pointes du diamant étaient les manifestations extrêmes des trois axes, des trois foyers, définissant de la sorte deux triples structures complémentaires, l'une de réception, l'autre de transformation, de fusion, ces trois axes eux-mêmes je ne pouvais les voir, puisqu'ils sont au-dedans. Il me fallait les imaginer, mais aussi pénétrer en esprit jusqu'à leur point d'intersection, au centre. Ce point de croisement où ils se confondaient, en était donc le coordinateur, comme si un atome de carbone, maître de la genèse, s'entourait de six de ses frères et les reliait entre eux, les organisant selon les mêmes lois qui avaient présidé à leur propre naissance.

« L'Esprit » des Sept était présent pour transmettre au diamant les plans de construction de ce temple naturel. Mais ce temple, ce diamant, n'est-ce pas en nous-mêmes qu'il se construit à chaque instant ?

Le centre et les six sommets qui gravitent autour de lui prirent alors une signification toute nouvelle. Chacun des sept avait son rôle, son « esprit » particulier, sa « conscience » propre, complémentaire des six autres.

Du fait de leurs relations avec les trois foyers, avec les trois aspects de l'univers, âme, espace et temps ou âme, corps et esprit, les « Sept » ne représentent-ils pas en effet sept niveaux de conscience dont six seraient complémentaires deux par deux, le dernier en étant le foyer, la lentille de réflexion ?

C'est de ce foyer central que huit rayons de lumière, de forces secondaires, irradient vers les huit faces du diamant, générés, distribués par sa masse, par les huit petites pyramides internes, triangulaires, « tétraédriques », prismes de diffraction aux sept couleurs d'arc-en-ciel, qui se joignent en son centre. Mais ces huit pyramides ne sont que la substance, l'apparence, la manifestation des sept « plans de conscience », puisqu'ils en reçoivent les polarisations des énergies de vie.

Cependant, ce sont neuf points d'appui, neuf centres d'énergie, qui transmettent ces forces, qui les diffusent ; invisibles mais présents, on ne peut que les imaginer au foyer, au centre, de ce même diamant, et au centre de chacune de ses huit faces.

Trois « foyers », sept « plans ou véhicules de conscience », huit « prismes de diffraction », neuf « points d'appui », s'imposent ainsi à moi, lorsque dépassant l'apparence des êtres et des choses, je m'attache à pénétrer leur réalité intérieure et à découvrir la vie qui les anime.

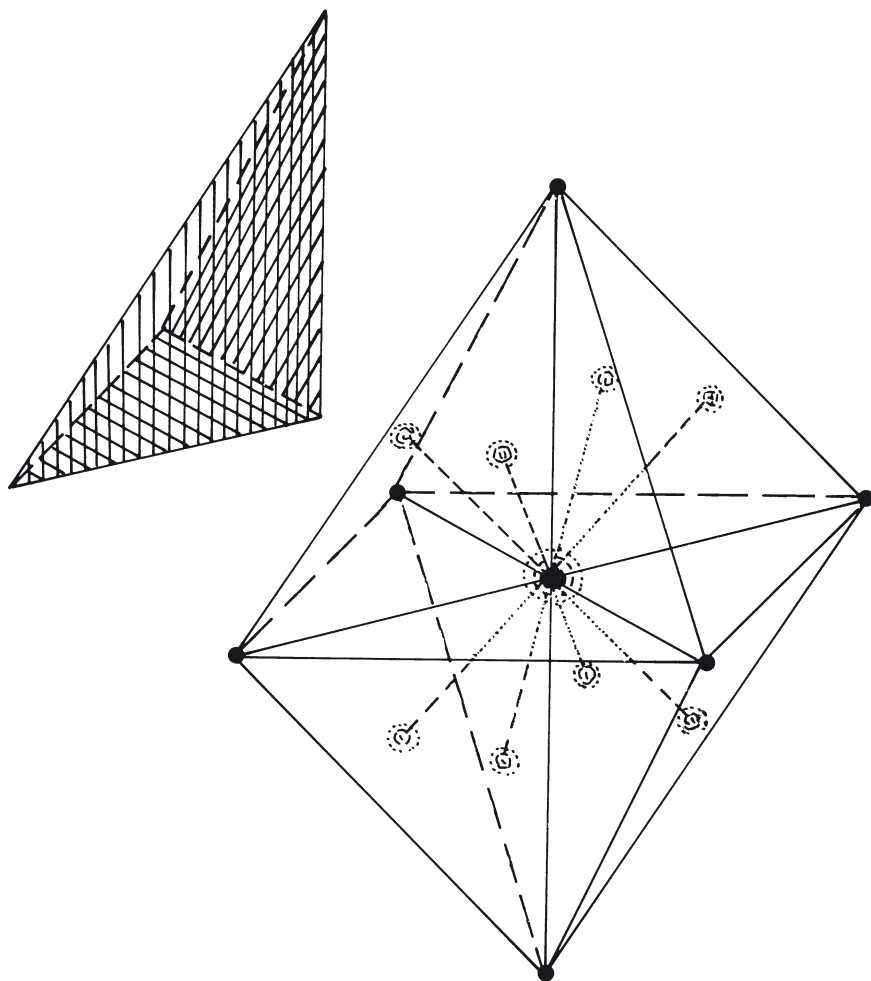


Planche 4

N'est-ce pas cette connaissance intime que l'Ordre du Temple manifestait symboliquement dans la croix templière à huit pointes, mais aussi dans l'architecture de ses tours octogonales, incluant trois, sept et neuf dans les huit qui en sont la manifestation ?

Toutes les Traditions nous amènent bien, après les trois, la Trinité, à une formulation par sept, depuis les sept notes de la gamme jusqu'aux sept jours de la Création dont le dernier, le septième, jour de repos, est aussi jour de synthèse, de réflexion, de plénitude...

Le nombre Sept a toujours été attaché à un ensemble parfait. Associant la manifestation, le nombre Quatre, celui des quatre énergies fondamentales des quatre orientes, au nombre Trois, celui des trois foyers, il marque ainsi la perfection spatio-temporelle de la conscience et de ses sept états.

La matière la plus dense, la forme de mon corps physique, a bien la conscience mécanique, analytique, de son organisation harmonieuse, de sa cohésion, mais aussi de sa «volonté de vivre»; tandis que l'esprit le plus élevé est capable de synthétiser, de tout inclure dans une vision globale, universelle, qui représente en quelque sorte en moi la «volonté d'être» du Divin, sa conscience d'être. N'est-ce pas cet esprit, cette conscience, qui nous permet d'accéder à cette expérience de la transcendance, du *Satori*¹², dont nous entretenons les sages, et dans laquelle nous ne sommes plus nous par rapport à l'autre, mais le Tout dans son unité, sa transparence et sa sérénité ?

Les énergies qui dirigent mon corps, par l'intermédiaire des hormones et des influx nerveux, ont, elles, une conscience instinctive de leurs régulations et de leurs réactions. Toutes les fonctions automatiques de mon organisme, jusqu'à ma faculté de

¹² Terme japonais pour définir l'expérience du Vide dans le *ZaZen*.

croître et de procréer, et mes cinq sens eux-mêmes, n'en dépendent-ils pas ? Cependant, mon instinct spirituel, mon intellect, me fait part de sa certitude de participer au grand plan Divin de création, d'activité et d'évolution universelle.

Mes émotions et mes désirs égotistes appartiennent, quant à eux, au monde changeant d'une matière plus subtile encore, faite de haine ou d'amour, selon que je désire ou repousse ce qui m'entoure, mais faite aussi d'intérêt ou d'indifférence. Néanmoins, la conscience intuitive de l'Amour Divin et du Don permanent de Sa Vie, se marque dans ma compassion et ma sensibilité aux peines et aux joies des autres, dans l'amour altruiste que je peux leur porter.

Enfin, le point focal, la lentille de réflexion, le point central du « Diamant que je suis », le coordinateur qui permet la confrontation de ma conscience analytique et de la synthétique, de l'instinctive et de l'intellectuelle, de l'égotiste et de l'altruiste, n'est-ce pas mon mental, prêt à se mettre indifféremment au service de chacune d'elles, selon que l'une ou l'autre l'emporte ?

Cependant, ces sept « niveaux de conscience » ne correspondent-ils pas à sept plans de conscience de l'univers lui-même, cet univers qui est aussi en moi ? La conscience analytique de cohésion est bien celle du règne minéral réagissant « mécaniquement » aux sollicitations extérieures, tandis que le règne végétal a la conscience instinctive de sa vie primitive, de sa vie organique, et le règne animal, celle émotionnelle, égotiste, des désirs intéressés. Mais dans les végétaux, la conscience minérale est présente (les minéraux ne sont-ils pas leur nourriture ?) comme le sont

dans les animaux, les consciences minérale et végétale : chaque règne englobe ceux qui le précèdent !

L'homme, grâce à son mental, a conscience de son individualité faite des trois règnes subhumains qui le composent, et il peut l'exprimer dans ses paroles et dans ses créations ; mais il peut exprimer aussi l'impondérable, l'impalpable, de ses trois véhicules de conscience supérieurs, des trois « règnes surhumains », faits d'intelligence, d'amour, et de volonté d'être.

L'homme n'est-il pas alors le lien entre la Terre et le Ciel, n'est-ce pas là son rôle ? N'est-il pas là, lui qui est le terme central, pour relier les trois plans célestes, les trois « Hiérarchies angéliques », à cette quatrième Hiérarchie, la « hiérarchie démoniaque » dont le langage de confusion est celui de Babylone, de la Tour de Babel, et que composent les trois règnes minéral, végétal et animal, si dissemblables apparemment ?

Les Démons et les Anges, c'est en moi qu'ils se trouvent, et en chaque homme, comme ils se trouvent dans l'univers entier. Mais seule, l'humanité peut être l'instrument de l'évolution et de la rédemption du monde démoniaque, car elle seule détient, avec le mental, le lien qui peut le réunir aux hiérarchies célestes.

Lucifer, Léviathan, Satan et Bélial, ces Anges déchus, ces Princes de la quatrième hiérarchie, ces quatre Princes des quatre Orient, sont en moi comme les quatre énergies fondamentales des trois règnes subhumains, des trois dimensions de la matière.

Les trois tentations de Jésus au désert sont bien à

l'image de ces trois règnes ; tentation de la pierre que les Anges devaient ôter de Son chemin, semblable au règne minéral et à sa conscience analytique, mécanique, de cohésion de la matière ; tentation du pain que les Anges devaient Lui servir, semblable au règne végétal, et à sa conscience instinctive de maintien de la vie physique ; tentation du pouvoir que Satan Lui donnerait, semblable au règne animal, et à sa conscience égotiste, égocentrique, de domination de l'univers.

Les huit Sous-Princes des Ténèbres, Oriens, Paymon, Ariton, Amaymon, Astarot, Magot, Asmodée et Belzébuth, accompagnés de leurs myriades d'Esprits Servants, leur font escorte.

De même sont en moi, semblables aux trois dimensions de l'esprit, les trois « hiérarchies angéliques », Chérubins, Séraphins et Trônes proches du Trône de Dieu, Dominations, Vertus et Puissances de la seconde hiérarchie, et enfin Princes, Archanges et Anges de la troisième.

Ainsi, à chaque instant, je suis un pèlerin à la recherche du Graal, de l'Émeraude de mon Âme aux soixante-dix-sept facettes scintillantes, reflets des soixante-dix-sept aspects du Divin, tentant d'harmoniser, d'orienter, d'éduquer, les trois « règnes terrestres » que je porte en moi, et de les sublimer, enfin de les relier aux trois « règnes célestes ».

Leurs relations, leur unification, ne peuvent s'effectuer que par l'intermédiaire de mon mental, du mental de chaque homme et de l'humanité entière. Ce mental, signe de l'homme, apparaît ainsi dans sa neu-

tralité illusoire, selon que la matière s'impose ou que l'esprit l'emporte, comme le serviteur du corps ou de l'esprit, des Démons ou des Anges. Mais il est aussi le serviteur de l'âme, lorsque corps et esprit, en harmonie, acceptent librement de devenir les instruments de Sa Volonté, de Son Amour, et de Son Intelligence. Mais pour cela il a fallu que mon âme grandisse, en extrayant jour après jour la quintessence de toutes les expériences vécues dans les tensions et les frictions des deux réalités apparentes du corps et de l'esprit, en reliant mes Démons et mes Anges intérieurs.

Tout a commencé un beau jour, lorsque le Ciel s'est écarté de la Terre, comme la peau du noyau d'une cerise, et qu'entre les deux, la manifestation, la pulpe, la vie est apparue ; lorsque l'âme, germe divin chargé des trois aspects du Père, du Fils et de l'Esprit, de volonté, d'amour et d'intelligence, a commencé à s'accomplir, en corps et en esprit, au travers des sept niveaux de conscience, des sept véhicules de conscience, dont chacun cherchait à supplanter les autres, comme sept vibrations lumineuses qui domineraient tour à tour.

C'est alors que les neuf « points d'appui » de ces sept « vibrations », les Neuf qui sont la marque de la gestation, de l'anéantissement et de la rédemption, s'inscrivirent comme les neuf étapes de leur évolution et de leur accomplissement.

Au commencement des Temps, l'énergie de la Terre, la conscience de la Terre, de la forme, de mon corps, sa « volonté de vivre », attirée par le Ciel, par l'esprit, par la vie instinctive, l'enfouit en son sein,

l'étouffant de sa masse. Le flamboiement orangé des sept sphères du feu central de la Terre, imbriquées comme des poupées russes, fut l'écrin de cette aube rose tendre, car dans ces sept feux, le Tout était déjà présent.

Mais la vie instinctive enfermée, densifiée, comprimée comme un gaz dans une montgolfière, vit alors sa force s'accroître en raison même de cette souffrance : de rose, elle devint rouge et se manifesta sous une forme nouvelle de nature plus élevée. Les cinq sens apparurent pour que l'automate qui était jusqu'alors, pût, en ressentant son entourage, éviter les embûches et les dangers qui le guettaient à chaque instant. Mais les sensations l'amènèrent aussi à procréer pour perpétuer la vie, en découvrant l'union des corps et le plaisir charnel.

Le corps triple, fait à l'image des trois foyers, de matière organisée, de force vitale instinctive et de fine sensibilité, venait de naître.

Le temps s'écoulait doucement, berçant cette vie végétative de ses ondes cycliques. Cependant, sous l'impact des sens, la conscience du corps se transformait et s'épurait.

Bientôt, l'être se mit à ressentir en plus le désir et la haine, la tristesse et la joie, l'anxiété et la peur, en éprouvant profondément toutes ses sensations. Le vert Printemps, avec ses désirs, naissait de la flamme orangée qui continuait à briller doucement. La faute originelle ne serait-elle pas là, dans cette nécessité, négative et positive à la fois, dans cette prise de conscience égotiste et dans la recherche animale

qui s'ensuivit, du plaisir pour le plaisir ? L'être en évolution, en perdant peu à peu son instinct, mais en découvrant du même coup qu'il pouvait décider librement, en tant qu'individualité, s'affranchit des rythmes cosmiques, et de la loi divine, qui jusque-là l'avaient guidé. Ce ne fut que beaucoup plus tard qu'il devait les redécouvrir, mais cette fois consciemment.

Cependant, la douleur veillait, car plaisir et douleur sont de même sorte : dans leur intensité, la caresse du vent ou le souffle brutal de la tempête provoquent l'un ou l'autre !

L'anxiété et la peur de la souffrance eurent raison des sens exacerbés et de leurs emballements. Ceux-ci transférèrent leur puissance à un autre niveau : générer d'autres êtres devint un acte sacré et les forces de création ainsi disponibles furent canalisées, orientées, vers le mental qui eut alors la possibilité d'ordonner, de créer une image intérieure que les mains de l'homme purent réaliser. Son regard s'éleva vers le ciel bleu d'azur qui devint sa limite, succédant au rougeoiement de ses instincts secrets. Aspirant l'énergie de ses sens, et contrôlant ses désirs égotistes, progressivement son mental s'imposa, prit la première place. Il recherchait alors la puissance, créant intérieurement et voulant dominer sur ce qui l'entourait.

Le temps passa ainsi, le mental épuisant peu à peu sa soif de pouvoir, ayant tout essayé, tout tenté... Il pensait, l'inconscient, avoir tout démontré, ne croyant qu'à la science, à son rationalisme, et à lui-même, se prenant pour le maître de l'univers. Les désirs étouffés ne trouvant en cela que des victoires bien éphé-

mères, prirent une nouvelle voie : l'altruisme naquit et avec lui l'amour qui doucement mais inexorablement illumine le mental d'une lumière d'or, tel un soleil intérieur irradiant dans un ciel d'azur.

Mais ce ciel d'azur prend par contraste plus de profondeur, devenant sombre comme celui que les sommets atteignent dans le cristal étincelant de leurs neiges éternelles. Plus proches de ces cimes, tout en étant conscients de notre petitesse, imprégnés de l'harmonie vibrante du Ciel et de la Terre, notre intuition nous dit alors, et elle dit à notre mental, que nous participons, chacun, au Grand Œuvre Divin, comme chaque fleur, chaque brin d'herbe, chaque cristal.

Assuré, sublimé par cette « Intelligence », cette compréhension, l'Amour qui nous submerge ne peut que rechercher l'Unité, entrevue depuis des millénaires dans la dualité des sexes opposés. Le « Secret de la Fleur d'Or »¹³, qui brille au centre d'un halo au violet palpitant irradiant la Lumière, la « claire Lumière du Vide » comme la nomme le *Bardo Todol*, ce secret n'est-il pas là, dans cette recherche alchimique, et dans son accomplissement ?

Cette recherche, cette lumière, qui, durant des Temps, fut réservée à quelques initiés admis dans le « Saint des Saints », n'est-elle pas depuis deux mille ans accessible à tous ? Ne l'est-elle pas depuis que le voile du Temple qui en interdisait l'approche, s'est déchiré de haut en bas, un certain vendredi, à la neuvième heure, lorsque Jésus, criant à haute voix, dit : « Père ! Je remets mon esprit entre tes mains ! Et

¹³ *Le Secret de la Fleur d'Or*, Lu Tsou.

ayant dit cela, expira »¹⁴ ouvrant ainsi la Voie de la rédemption ?

Vivifiés par cette lumière, recevant de notre âme divine Sa conscience d'être, Son amour infini et Son intelligence, pouvons-nous refuser d'en être l'instrument ? Lien entre l'Absolu et le monde des formes notre âme nous permet de pénétrer dans les sphères abstraites de notre esprit tout en lui permettant de s'appuyer sur l'ensemble concret de la matière.

Esprit triple, Âme triple, Corps triple, chacun à l'image des trois foyers, et tous ensemble encore à cette même image, les Trois sont également Neuf. Le diamant octaédrique qui les englobe tous dans ses neuf « points d'appui », centres de ses huit faces et point central de sa masse, le diamant n'est-il pas l'homme lui-même enfin unifié ?

Cependant, les huit pyramides qui composent ce diamant, continuent à transmettre mécaniquement les forces secondaires des quatre orientes, les génèrent, les distribuent. Mais ces huit forces ne sont qu'apparence et manifestation, elles ne sont que l'effet de la seule réalité essentielle des sept véhicules de conscience et de leurs neuf points d'appui faits des triplicités du corps, de l'âme, et de l'esprit, les trois foyers de l'Homme.

Dans leur évolution, depuis la nuit des Temps, les Trois et les Sept, par l'intermédiaire des Neuf, amènent ces forces lumineuses à s'harmoniser, à se purifier, polissant la surface et clarifiant la masse des

¹⁴ Évangile de Luc.

huit prismes qui les transmettent, afin qu'un jour jailisse la Lumière qui pourtant était là depuis le commencement, mais qu'on ne voyait pas.

La grande Nature dans ses divers composants, atomiques, moléculaires, cellulaires, organiques..., nous montre, à chacun de ses niveaux, à chacune de ses étapes, pour peu que nous sachions la regarder, comment elle utilise les relations des Sept qui en sont le « cadre », des Huit, générateurs mécaniques et cycliques des forces secondaires, et enfin des Neuf, instruments mais aussi acteurs de l'évolution.

Il en est bien ainsi dans l'organisation des éléments simples composant la matière¹⁵. Tous ces éléments, de l'hydrogène au cent dix-huitième actuellement connu, se groupent en sept périodes, c'est-à-dire en fonction de la couche sur laquelle gravitent leurs électrons périphériques, et il y a sept couches, comme il y a sept « plans de conscience » !

Mais si l'on considère que le noyau central ordonne progressivement autour de lui ces sept couches d'électrons, ce sont donc huit structures particulières au terme desquelles on trouve les éléments radioactifs de la dernière période, autrement dit les éléments « générateurs », distributeurs d'énergie.

De même, chaque période, mise à part la première, et nous avons vu pourquoi en parlant de l'hélium dont les deux électrons marquent le nadir et le zénith du monde atomique, chaque période doit donc, pour être complète, posséder huit électrons gravitant en surface : néon, argon, krypton, xénon, radon, ces

¹⁵ Voir *Table Périodique des Éléments simples*, chapitre 28.

gaz rares qui sont les derniers éléments de chaque période, en ont ainsi, chacun, huit en périphérie. La période suivante peut alors être générée, et la couche suivante se remplir avec un, puis deux, puis trois, et jusqu'à huit électrons, définissant de la sorte huit nouveaux éléments.

Cependant, le noyau de chaque élément simple comporte des neutrons et des protons. Le neutron apparaît ainsi, dans sa « neutralité », comme le neuvième aspect de l'architecture atomique, en réglant en quelque sorte l'évolution. N'est-ce pas le neutron que l'on trouve à l'origine des particules élémentaires et donc de chaque atome et de chaque étoile, et le neutron encore qui subsiste dans les « trous noirs » où les étoiles mourantes disparaissent à jamais, après avoir été soleils, super novae, naines blanches et pulsars¹⁶ ?

L'ensemble des éléments simples forme des molécules. Les quatre bases azotées qui jouent ensemble par « triplets » sur chacune des fibres de la double hélice d'ADN, définissent huit secteurs orientés et de polarité inverse, quatre sur chacune des deux fibres¹⁷.

Cependant, les Sept et les Neuf sont également présents dans les soixante-quatre triplets qui représentent toutes les mutations que peuvent subir ces quatre bases, ces quatre énergies fondamentales, en jouant trois par trois, accomplissant ainsi les trois fonctions des trois dimensions de l'espace, des trois foyers¹⁸.

¹⁶ Jean Charon, *L'Esprit cet Inconnu*.

¹⁷ Voir chap. 29 : *La double hélice d'ADN*.

¹⁸ $4^3 = 64$. Voir chap. 8 : *Les mutations du Yi King*.

Qu'est-ce donc qui relie Sept, Neuf et Soixante-quatre ? La chromothérapie, utilisant des faisceaux de lumière colorée pour traiter certaines atteintes pathologiques des divers composants du corps humain, a défini sept fréquences hertziennes, de 2,5 à 160 méga-Hertz, chacune des six dernières fréquences étant double de la précédente¹⁹. La dernière fréquence, la septième, est ainsi 64 fois plus grande que la première²⁰.

La même relation s'applique aux 64 triplets dont l'organisation en sept vibrations, en sept plans de conscience dont ils seraient les supports, se définit de manière similaire : 1-2-4-8-16-32-64.

Les nombres de 1 à 7, pris dans le sens particulier de sept structures ou plans reliés les uns aux autres, sont bien en relation analogique avec sept vibrations dont la seconde est double de la première, la troisième double de la seconde.. et dont l'ultime, double de la sixième, est donc égale à 64 fois la première.

Mais une autre relation existe de ce fait même : le total des six premières vibrations (1 + 2 + 4 + 8 + 16 + 32) donne 63 ; elles sont donc incluses dans la septième qui apparaît ainsi comme leur synthèse. De leur côté, les trois « triplicités » du corps, de l'âme, et de l'esprit, les Neuf qui marquent et permettent l'évolution, lui sont également indissolublement liées, puisque les 63 sont Neuf fois Sept²¹ !

¹⁹ Orange 2,5 - Rouge Vif 5 - Jaune 10 - Rouge Tango 20 - Bleu Pétrole 40 - Bleu Foncé 80 - Rouge Magenta 160.

²⁰ $2,5 \times 64 = 160$.

²¹ Voir chap. 16 : *Périodicités et Évolution*.

Ces Neuf servent ainsi de points d'appui aux sept vibrations.

Formées de molécules, les cellules se groupent en organismes. Là encore, les quatre énergies, vitale, alimentaire, respiratoire et ancestrale, en relation avec les trois foyers, vont répondre aux mêmes critères d'organisation, de distribution et d'évolution.

Sept groupes principaux de glandes endocrines²² sécrètent des « hormones » qui ne sont autres que des énergies spécialisées et en mouvement, semblables à un faisceau de lumière aux sept couleurs d'arc-en-ciel, comme si les sept « plans de conscience », et n'est-ce pas là une réalité, jouaient à ce niveau la même symphonie lumineuse.

Leur coordination, leur régulation mécanique et cyclique, est soumise à un chef d'orchestre, le centre supérieur neuro-végétatif de l'hypothalamus, dont les courants d'action sont également hormonaux²³.

Ce sont donc ces huit groupes endocriniens qui envoient des messages et qui les distribuent, générant en quelque sorte les diverses fonctions physiologiques dont ils assurent la régulation.

C'est enfin le cerveau qui, neuvième composant

²² Gonades-Surrénales-Pancréas-Thymus-Thyroïde et Parathyroïdes-Hypophyse-Épiphyse.

²³ Les cellules nerveuses sécrètent des hormones, par exemple l'ADH (Anti-Diurétique Hormone) au niveau de l'hypothalamus. D'une façon plus générale, elles sécrètent également de l'adrénaline et de l'acétylcholine, hormones qui sont à la base de toute activité nerveuse : on parlera de fibres adrénergiques et de fibres cholinergiques.

relié à cet ensemble, est le facteur essentiel de son évolution. Il permet la confrontation et la synthèse du corps et de l'esprit, la fusion de l'inconscient et du conscient, l'âme assurant alors leurs relations, lorsque leurs trois aspects vibrent en harmonie, dans un accord parfait incluant les sept notes de la gamme cosmique.

3. Épanouissement ou le Duodénaire accompli

Dans notre monde à trois dimensions dont l'atome de carbone est la base biologique, le diamant, fait du carbone le plus pur, nous donne, dans sa transparence et son éclat, l'image la plus étincelante de l'architecture de l'univers.

Au cours des milliards d'années qui l'ont amené jusqu'à nous, il s'est construit, structuré, il a évolué et grandi, pour parvenir enfin à cette perfection qui nous émerveille tous. Obéissant aux grandes lois universelles, il s'est orienté dans l'espace magnétique, attendant patiemment dans sa gangue que l'homme vienne l'extraire de la sombre matrice qui l'a enfanté, et polir ses huit faces, agissant en cela comme il agit sur lui-même dans son évolution.

Maintenant, débarrassé de ses scories, il concentre et transforme la lumière dans son « triple foyer », dans ses trois dimensions, pouvant l'irradier à l'aide des huit tétraèdres qui composent sa masse et la restituant à nos yeux éblouis dans la féerie des sept couleurs de l'arc-en-ciel.

Orienté dans l'espace, il reçoit la lumière mais aussi la chaleur, selon le cheminement cyclique du soleil allant inlassablement du nadir au zénith, du levant au couchant, du couchant au levant, du zénith au nadir. Réchauffé d'un côté, alors que le froid règne à son opposé, ses différences de température, ou si l'on préfère, ses différences de « potentiel thermique », créent de leur fait même une circulation d'énergie,

allant du froid vers le chaud, du négatif au positif, du sombre à l'ensoleillé. Comme l'électricité le long des fils à haute tension de nos campagnes, cette énergie ne peut que cheminer dans des conduits, des conducteurs, les lignes de force que sont ses douze arêtes.

Mais cette énergie elle-même, d'où vient-elle ? N'est-ce pas celle des huit forces secondaires provenant des quatre orientés, des quatre énergies fondamentales des trois foyers ?

Ces huit forces que transmettent les huit tétraèdres, diffusent bien apparemment à travers les huit faces, les huit surfaces externes du diamant, et par leur intermédiaire, pour parvenir aux douze arêtes. Cependant, rêvons encore et représentons-nous trois autres surfaces, internes celles-là, qui délimitent aussi ces huit pyramides tétraédriques, en les séparant ; l'une horizontale, liée aux quatre orientés, et les deux autres verticales, liées au nadir et au zénith, la première d'est en ouest, la seconde du nord au sud.

Bien qu'invisibles et impalpables, ces trois surfaces internes, centrales, complètent les huit externes ; ce sont donc onze « faces » qui diffusent tour à tour l'énergie des huit forces, des huit rayons de lumière, qui l'utilisent et la transmettent.

Cette énergie prend ainsi tout d'abord, avant d'atteindre les douze arêtes, onze aspects différents dont trois ont une importance capitale, puisqu'ils sont centraux. Ces onze aspects, générés par les huit tétraèdres, les huit « générateurs », ces onze utilisateurs d'énergie, ne sont-ils pas alors à l'image de mes organes : ces organes eux-mêmes, et

ils sont bien onze, sont régis, générés, gouvernés dans leur régulation, par les huit groupes endocriniens dont ils reçoivent les ordres, les messages, sous forme d'hormones, d'énergies. « Générés », ils le sont bien, puisque sans ces messages, ils ne seraient rien, ils ne pourraient fonctionner ; les hormones leur donnent vie !

La vie nous vient du froid, de la mort, du nadir et du nord, et apparaît à l'est avec l'aube, qui est « naissance ». Mon Cœur n'est-il pas le grand distributeur du sang et de la vie, n'est-il pas « l'aube » de la naissance, l'intermédiaire indispensable à la vie, bien qu'il ne soit, à l'origine, qu'à l'état latent, au centre, d'ouest en est ? L'intestin Grêle lui est lié, puisque le sang se charge d'énergie par l'intermédiaire de ses villosités, véritables racines plongeant dans l'humus du bol alimentaire que les bactéries transforment pour le rendre assimilable, comme elles le font au pied des arbres. Dans cette analogie du végétal et de l'animal, il transparaît aussi le cycle de la chlorophylle et de l'hémoglobine, du magnésium et du fer.

À l'opposé, le grand réceptacle de cette vie est bien le Foie, engrangeant et distribuant les sucres, le « carburant » des animaux et des hommes qui est brûlé dans chaque cellule, fournissant ainsi l'énergie qu'utilisent mes muscles²⁴ : le foie règle donc le mouvement, la manifestation entre le Ciel et la Terre,

²⁴ Les sucres sont stockés dans le Foie sous forme de glycogène et utilisés dans les cellules sous forme de glucose ou de glucides. Voir chap. 33 : *Les 8 Prismes de l'Homme-Diamant*.

également au centre, mais du nord au sud, relié pour cette fonction à la Vésicule Biliaire.

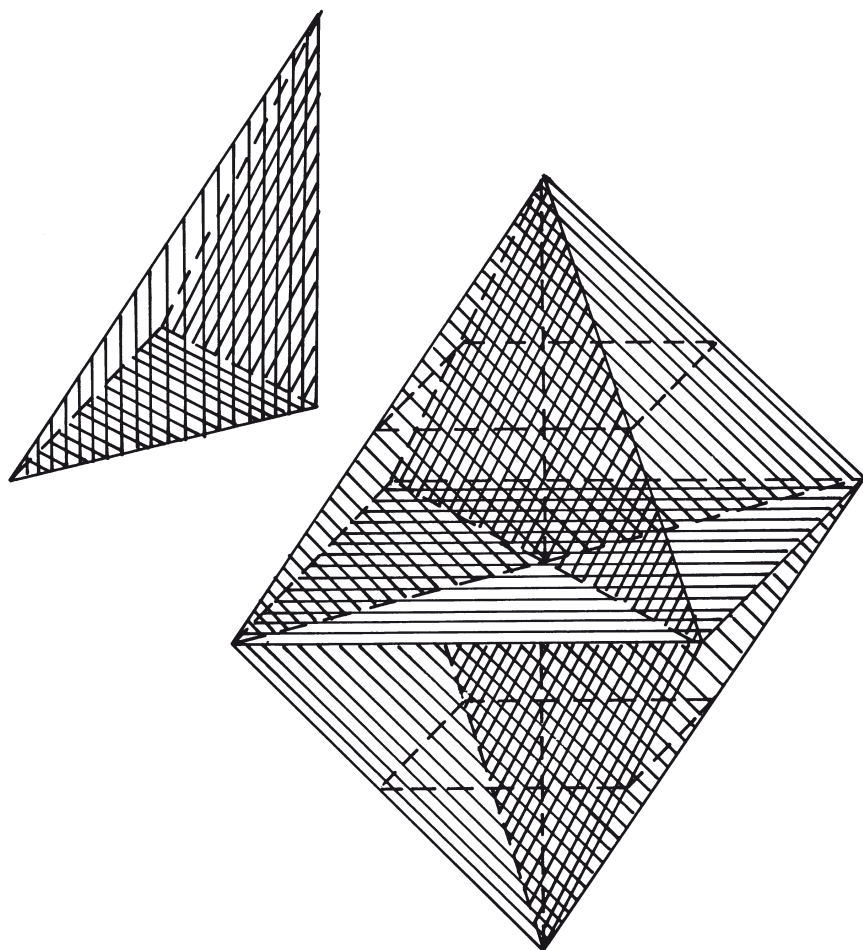


Planche 5

L'Estomac est le troisième terme central, il est le socle, le plan horizontal, fournissant la matière première nécessaire, l'amenant d'un extrême à un autre, de l'état brut à sa quintessence, en la transformant,

en la digérant. En liaison avec la Rate, il prépare et ordonne entre autres l'utilisation des sels minéraux, mais surtout celle du sodium et du potassium qui, par leurs échanges ioniques au travers des membranes cellulaires²⁵, fabriquent l'électricité dont l'organisme humain a besoin pour son système nerveux²⁶.

Cependant, c'est par l'intermédiaire des Poumons que s'effectuent en moi les oxydations, la purification par le feu, dans ce cycle de l'oxygène et du gaz carbonique qui s'échangent aussi à travers la membrane de chacune de mes cellules. Le Gros Intestin, le côlon, leur est couplé, car c'est bien également d'une fonction d'oxydation, des déchets cette fois-ci, des matières solides inutilisables, dont il se charge, en même temps que de leur évacuation.

Les Reins et la Vessie permettent quant à eux l'élimination des liquides toxiques et des sels minéraux en excès. Mais ils règlent en particulier le cycle du calcium et du phosphore, et président à la formation de mon squelette, à la calcification de la charpente sur laquelle s'appuie le reste de mon organisme.

Sur ces dix « organes » et « viscères », le Cœur, la Rate, les Poumons, les Reins et le Foie, les organes, servent à distribuer des matériaux divers à l'ensemble de mon organisme, grâce au courant sanguin ; les autres, les viscères, Intestin Grêle, Estomac, Gros Intestin, Vessie et Vésicule Biliaire, ont, en tant que

²⁵ Système dit de la « pompe à Sodium ».

²⁶ La Rate est le grand contrôleur de la circulation sanguine et de la composition du sang et donc de la distribution des matériaux. Voir chap. 33 : *Les 8 Prismes de l'Homme-Diamant*.

poches ou réservoirs, à stocker et transformer des matières ou des fluides, des solides ou des liquides, qu'ils évacuent ensuite vers un autre d'entre eux ou vers l'extérieur de mon corps, autrement dit dans un sens bien déterminé.

Mais tous les dix, utilisateurs des énergies provenant des huit forces secondaires, des huit groupes d'endocrines, sont attachés deux par deux à cinq fonctions régulatrices de la vie de mon organisme : Cœur et Intestin Grêle sont liés à la fonction sanguine d'irrigation et de transport de matériaux, d'énergies ; Rate et Estomac, à la fonction nutritive et de commande nerveuse ; Poumons et Gros Intestin, à la fonction respiratoire, d'oxydation ; Reins et Vessie à la fonction osseuse, de cristallisation ; Foie et Vésicule Biliaire à la fonction musculaire, locomotrice.

Mes cinq sens eux-mêmes ne seraient-ils pas alors les « fenêtres » de ces cinq grandes fonctions ? Le goût renseigne bien mon « milieu intérieur », mon sang, sur ce qui lui convient, m'amenant à rejeter ce qui lui serait préjudiciable, mais aussi à préparer la réception de ce qu'il admet. Le toucher, avec les myriades de terminaisons nerveuses qui affleurent à la surface de ma peau, concerne plus particulièrement ma sensibilité et mes réactions. L'odorat quant à lui, me permet de sélectionner, quoique dans une bien faible mesure, l'air que je respire. Ce sont mes os, c'est mon squelette tout entier qui réagit aux vibrations sonores que mon ouïe peut préciser. Enfin, ma vue me renseigne sur l'effort à fournir, elle renseigne mes muscles sur la dépense énergétique qu'ils vont devoir effectuer, en me montrant les obstacles que j'aurai à franchir.

En relation avec le milieu dans lequel je vis, j'ai ainsi à faire face à de nombreuses sollicitations, à de nombreux stress, en particulier aux excès de nourriture physique ou psychique, et aux excès de fatigue, en qualité comme en quantité. Des bruits trop intenses ou une lumière trop vive, comme des sons discordants ou des couleurs criardes sont bien ressentis comme une agression, comme une attaque.

Je peux, dès lors, me demander si l'état dans lequel mes fonctions se trouvent du fait de ces atteintes, n'influence pas mon psychisme, créant inconsciemment une certaine orientation de mes émotions, orientation qui se marque dans l'intensité de mes réactions de joie ou d'anxiété, de tristesse, de peur ou de colère...

Mais la joie ne me vient-elle pas de la sérénité, de la sagesse de mon Cœur ; l'anxiété n'est-elle pas le corollaire de mes obsessions, d'un emballement de ma mémoire, de mon cerveau qui se polarise sur un point particulier ; la tristesse de son côté n'est-elle pas liée à mon instinct le plus primaire, dont ma respiration, dont mon souffle rythmique, du premier souffle jusqu'au dernier, est le support ; la peur, cette peur viscérale qui me glace les os, est bien, quant à elle, fonction d'une annihilation de ma volonté submergée par l'incompréhension de l'inconnu : de quoi puis-je avoir peur, sinon de ce que je ne comprends pas ! Enfin, la colère ne me vient-elle pas de cette surexcitation de l'imagination dramatisant à plaisir, lorsque, par réaction contre la peur qui m'assaille, je l'extériorise en voulant écraser, détruire, ce qui en fût la cause ?

Ce sont donc en définitive cinq fonctions psychiques qui sont liées aux cinq grandes fonctions physiologiques de mes organes, qui en dépendent.

Dans mon évolution psychique et spirituelle au travers de mes sept véhicules de conscience, je crée une certaine qualité de physiologie, je me fabrique un certain corps avec ses forces mais aussi ses faiblesses, puisque les énergies distribuées à mon organisme en proviennent en partie par l'intermédiaire des huit groupes d'endocrines. En revanche, dans la régulation mécanique et cyclique de ma physiologie, autrement dit selon ma manière de vivre et de me nourrir, et en fonction des stress que je subis ou que je fais subir à mon corps, je crée une certaine qualité de psychisme.

Parmi mes organes, le Cœur, l'Intestin Grêle, le Foie, la Vésicule Biliaire, la Rate et l'Estomac, tous les six, liés intimement au centre par trois d'entre eux, apparaissent comme les instruments matériels du foyer médian, foyer de l'élaboration de l'énergie nutritive et de sa fusion avec l'énergie vitale, transcendante, mais encore foyer de l'âme.

Les Poumons et le Gros Intestin sont alors les serviteurs du foyer supérieur, celui de la flamme qui monte, qui brûle en oxydant, foyer de l'esprit purificateur. Le Bouddha n'a-t-il pas répondu à son disciple Ananda qui lui demandait « Maître, qu'est-ce qu'un Sage ? » — « Un Sage, c'est celui dont l'intestin fonctionne bien ! »

Les Reins et la Vessie enfin servent le foyer inférieur, foyer de la genèse, de la reproduction des formes, de la cristallisation, foyer encore de l'énergie ancestrale, du capital génétique, du corps.

Nos organes sont ainsi globalement les supports anatomiques de deux grands systèmes, l'un d'élaboration et de spécification d'énergies, celui des « trois foyers », l'autre d'utilisation des énergies ainsi élaborées et distribuées par les huit groupes endocriniens, celui des « cinq fonctions internes », cellulaires.

Si ces dix organes sont les supports diversifiés des « trois foyers », un onzième semble en être la synthèse, le Pancréas. Presque un organe, puisque compact et de taille imposante, mais cependant glande exocrine²⁷, presque un viscère puisqu'il évacue un fluide, le suc pancréatique, vers le duodénum et l'intestin Grêle, bien que n'étant pas une poche de stockage, le Pancréas a donc en lui trois caractéristiques, étant glande, organe et viscère à la fois. Mais il a aussi trois fonctions, puisqu'il agit de façon très marquée et sur la digestion, et sur la respiration, et sur la reproduction, contrôlant ainsi les trois foyers et leurs trois fonctions vitales.

Considérant ce faisceau d'éléments contradictoires et cependant complémentaires, ne pourrait-on nommer « triple foyer » cette glande qui est plus qu'une glande, mais qui n'est pas totalement un organe ni un viscère, cette entité organique indéfinissable, pourtant réelle dans sa fonction synthétique de contrôle des trois fonctions centrales, vitales, de fabrication d'énergies, mais aussi des cinq fonctions

²⁷ Glande exocrine : glande excréant par l'intermédiaire d'un canal, le produit de ses fabrications, par opposition à glande endocrine, glande qui sécrète des substances dont le sang se charge au passage par l'intermédiaire de capillaires.

internes d'utilisation des énergies élaborées, disons, en résumé, de contrôle du métabolisme²⁸ ?

Ne serait-ce pas le pancréas que les Maîtres chinois de l'acupuncture considéraient, lorsqu'ils parlaient du viscère qui n'en était pas un, de cet « atelier » qu'ils nommaient le « triple foyer » ?

Orientés dans l'espace de mon corps, comme le sont dans l'espace les onze faces du diamant, mes organes utilisent et transmettent onze énergies, différenciations des huit forces secondaires. Cependant, le diamant me montre, dans la rigueur de son architecture naturelle, que douze « lignes de force », ses douze arêtes, sont les conduits les plus superficiels, les plus extérieurs, guidant douze énergies dans leur parcours cyclique. Elles circulent selon les variations de sa température liées au cycle circadien²⁹, passant ainsi toutes les deux heures de l'une à l'autre, pour revenir 24 heures plus tard à leur point de départ.

Telles douze antennes périphériques, les douze arêtes du diamant le mettent ainsi, de manière plus précise, en relation avec l'univers qui l'entoure. Pourquoi n'en serait-il pas de même dans mon organisme ? Les rythmes biologiques que la science semble découvrir, alors que nos ancêtres en avaient une conscience aiguë, le démontrent amplement.

Onze de ces antennes, de ces arêtes, limites des onze faces du diamant, leur sont liées, comme onze

²⁸ Métabolisme : ensemble des transformations chimiques et biologiques s'effectuant dans un organisme.

²⁹ Cycle circadien cycle solaire de 24 heures.

antennes périphériques de mon corps seraient liées à mes organes.

Mais la douzième arête, quelle est-elle, à quoi correspond-elle ? Si le onzième organe, le Pancréas, a une fonction de synthèse des « trois foyers » et des cinq grandes « fonctions internes », n'existerait-il pas dans l'organisme une fonction inverse, analytique, diffuse dans chacun de ses composants, dans chacune de ses cellules, comme un organe qui n'aurait pu, de ce fait, se structurer ?

N'est-ce pas le « principe de vie » lui-même, Maître du Cœur et de la genèse, présent à chaque instant et en chaque lieu de mon corps, comme ordinateur de la vie, comme les myriades de molécules d'ADN présentes dans chaque cellule, qui transparait ainsi dans cette douzième antenne ?

N'en est-il pas de même dans notre système solaire, où onze « planètes », y compris les deux luminaires, soleil et lune, semblent avoir douze antennes cosmiques faites des douze constellations du Zodiaque ?

Une douzième planète n'a pu se structurer³⁰ ! Diffuse, entre les orbites de Mars et de Jupiter, elle est comme le principe de la vie et de la genèse de notre système solaire, son « ADN », elle en est la « ceinture d'astéroïdes »³¹.

³⁰ 11 Planètes et Luminaires : Soleil, Mercure, Vénus, Terre, Lune, Mars, Jupiter, Saturne, Uranus, Neptune, Pluton. 12 Constellations : Bélier, Taureau, Gémeaux, Cancer, Lion, Vierge, Balance, Scorpion, Sagittaire, Capricorne, Verseau, Poissons.

³¹ Voir chap. 34 : *Architecture Cosmique, Système solaire et Galaxie*.

Les douze constellations, quant à elles, jalonnent le parcours du soleil dans son cycle annuel, guidant tour à tour les énergies issues de celles fondamentales des quatre saisons liées aux quatre orientes, au travers de leurs douze aspects secondaires, aux confins de notre galaxie. Elles règlent en quelque sorte, par l'intermédiaire de leur rayonnement cosmique, les variations atmosphériques de chaleur et de froid, de pression et de dépression, d'humidité et de sécheresse, ces « six Qualités du Ciel » dont nous parle la tradition chinoise.

Mais dans le diamant, comme dans mon corps, les douze arêtes, les douze courants superficiels, ces douze méridiens de l'acupuncture, ne sont-ils pas là justement, tels douze constellations, pour permettre l'adaptation à ces six variations atmosphériques ? Ils transmettent aux onze organes, aux onze « planètes » de mon corps, et aux fonctions qu'ils remplissent, les informations qui leur permettent de réagir et de défendre mon organisme, cet univers en réduction, contre leurs attaques souvent brutales.

Constellations ou méridiens, planètes ou organes, l'homme est en lui-même comme une galaxie qui s'ordonne et s'harmonise, vivant ses saisons intérieures au rythme des jours et des nuits du Cosmos.

En lui, vivant la même vie, la molécule d'ADN et ses quatre bases, ses quatre énergies fondamentales, définissant sur ses deux fibres huit secteurs, spécifique, génère, vingt acides aminés³². Cependant, trois

³² Acides Aminés : chaînes polypeptidiques formant une protéine.

d'entre eux ayant une double orientation magnétique, il en existe donc réellement vingt-trois, dont onze sont hydrophiles et douze hydrophobes³³.

Les premiers, tels onze planètes ou organes, ont une fonction interne d'expansion, puisqu'ils ont tendance à se gorger d'eau, à gonfler, à se dilater. Les seconds, semblables à douze constellations au firmament des molécules, ont une fonction externe de constriction, puisqu'ils tendent à chasser l'eau, à se rétrécir, à se contracter.

Les deux, hydrophiles et hydrophobes, sont opposés et complémentaires, les uns ne pouvant exister sans les autres, comme la Terre ne peut exister sans le Ciel, comme le nadir sans le zénith ! Ils sont le noyau et la peau entre lesquels la pulpe, la vie des protéines peut se manifester.

Parmi les éléments simples, les atomes, supports de cette même vie dont ils sont à la source, les vingt éléments de transition³⁴ générés par les quatre périodes de base, de chacune huit éléments premiers, ces vingt ne seraient-ils pas de même vingt-trois, trois d'entre eux ayant, comme pour les acides aminés, deux orientations magnétiques différentes ?

Onze de ces vingt-trois éléments de transition

³³ Voir chap. 29 : *La double hélice, d'ADN*.

³⁴ Éléments de transition : éléments simples constitués par adjonction d'un proton, au centre, et d'un électron sur une des couches internes et non sur la couche superficielle, par opposition aux éléments premiers constitués par adjonction d'un proton, au centre, et d'un électron sur la couche la plus superficielle, avec sur cette couche un maximum de 8 électrons.

seraient le noyau et douze seraient la peau ! Onze les organes et douze les méridiens ! Onze les planètes et douze les constellations du microcosme des atomes³⁵ !

La vie est déjà là, dans la matière qui s'organise, dans le carbone qui en est la base, comme dans chacun des autres atomes. Aucune différence fondamentale n'existe entre matière vivante et matière dite inerte ; l'une et l'autre ne sont que vibrations ! Seul leur niveau de conscience est différent.

Archétype flamboyant de l'univers lui-même et de ses galaxies, des organismes, de leurs cellules et de leurs molécules, comme de leurs atomes et de leurs particules, le diamant est aussi celui de la conscience dans ses sept plans de manifestation auxquels il participe à son propre degré.

La matière et l'esprit se rejoignent en lui, comme l'espace et le temps, aussi indissociables que le Ciel et la Terre. À leur image, entre ses deux sommets, entre son nadir et son zénith, il contient la clef même de la vie...

Cette clef n'est forgée qu'avec des « Évidences »...

³⁵ Voir chap. 28 : *Table périodique des éléments simples.*

II — LA TRADITION DES ÉVIDENCES

*Le lourd est la racine du léger;
Le repos est le maître du mouvement.*

LAO ZI

4. Structures Énergétiques de l'Acupuncture (Énergétique physiologique)

Pour aborder l'acupuncture et la pensée chinoise relative à l'énergétique de la vie, sans doute est-il bon de se référer à ce que nous savons de la physiologie humaine, tout au moins dans ses grandes lignes. Ceci va nous amener à enfoncer des « portes ouvertes », en rappelant quelques vérités essentielles ([Pl. 6](#)).

De prime abord, on peut définir un organisme comme une unité biologique, énergétique ; et c'est à partir de la constatation de cette unité biologique qu'il est possible de l'étudier.

De même, pour la tradition chinoise, le *Tao*, l'Unité ou plutôt la « Vacuité », est à la source de tout le phénoménal, mais il est « l'Inconnaissable » en tant qu'Unité.

Dans l'ouvrage « Dieux et Démons de l'Himalaya » publié par le Secrétariat d'État à la Culture à l'occasion de l'exposition 1977 sur « l'Art du Bouddhisme Lamaïque » au Grand Palais à Paris, David Seyfort Ruegg, traitant de la vacuité, en dit ceci :

« Principe de structuration... la Vacuité — notion qu'on glose par non-substantialité et absence de nature propre permanente — n'a rien de nihiliste et ne comporte la destruction d'aucune chose. En effet, aux termes de la philosophie de la Prajnaparamita (Perfection de la Connaissance), le Grand Véhicule (l'une des deux formes principales du Bouddhisme) n'admet l'existence vraie et absolue ni d'un sujet

individuel ni d'un objet permanent, qu'il soit positif ou négatif. Et elle considère la Vacuité — qui n'est pas seulement opposée à l'être dans le cadre d'une dichotomie conceptuelle, mais sort de l'opposition étant/néant — comme réalité et ouverture, exempte de toute détermination substantielle. Par ailleurs, comme l'a dit un penseur reconnu par tout le Grand Véhicule, Nagarjuna, « pour qui la Vacuité tient tout se tient, mais rien ne se tient pour qui elle ne tient pas ».

Autant préciser que tout ce que nous allons voir maintenant ne tient pas debout, si l'on n'admet pas ce principe de Vacuité, tout au moins à titre d'hypothèse.

Ainsi, ce n'est que dans la manifestation et la division que le Tao devient définissable, analysable... mais ce n'est plus alors le Tao, ni la Vacuité, mais seulement son produit...

La polarisation ou division primordiale est donc le principe de toute définition, de toute analyse.

Les Chinois parleront du *Yin* et du *Yang*, en tant qu'énergies radicales, énergies de la Terre et du Ciel, antagonistes et complémentaires l'un de l'autre, comme le négatif et le positif, ou comme la matière et l'énergie.

Ainsi, pour prendre un exemple simple, un générateur d'électricité, une pile électrique, qui est en lui-même une unité, ne pourra générer, c'est-à-dire distribuer du courant, que lorsque les deux pôles, négatif (*Yin*) et positif (*Yang*), auront été intégrés dans un circuit.

On trouve ainsi de la matière, des structures ou

une physiologie, Yang, auxquelles correspondront des énergies, Yin. Mais sur le plan de la matière, des structures et de la physiologie, ce qui se définira comme Yang, c'est le positif, la face, la droite, le bas, la profondeur, le centre, la terre, les organes, le contracté, l'activité, l'actif, le parasympathique... À l'inverse, le négatif, le dos, la gauche, le haut, la superficie, l'infini, le ciel, les viscères, le dilaté, le freiné, le passif, l'orthosympathique... seront Yin.

Sur le plan des énergies, inverses des structures, et on ne parlera en acupuncture que d'énergies, l'énergie du négatif, du dos, de la gauche, du haut, de la superficie, de l'infini, du dilaté, du ciel, des viscères, du freiné, du passif, de l'orthosympathique, l'énergie d'activation, de constriction..., sera Yang. Par contre, l'énergie du positif, de la face, de la droite, du bas, de la profondeur, du centre, du contracté, de la terre, des organes, de l'activité, de l'actif, du parasympathique... l'énergie de freinage, de dilatation..., sera Yin.

Ainsi, l'air que l'on comprime dans une pompe à bicyclette a une structure Yang, densifiée, mais il a acquis une énergie Yin d'expansion, centrifuge. À l'inverse, l'air que l'on dilate en bouchant l'ouverture de la pompe et en tirant le piston, a une structure Yin, dilatée, mais il possède une énergie Yang de constriction, centripète.

Un autre exemple du jeu du Yin et du Yang est particulièrement significatif :

Les impulsions nerveuses automatiques de la vie végétative proviennent d'un double système nerveux formé de l'orthosympathique et du parasympathique.

Mais avant d'étudier son mode d'action, reprenons et développons quelques définitions.

On peut considérer qu'il existe trois systèmes organiques dans le corps humain :

- Un système de transit rapide de fluides qui est celui des cinq organes : Cœur (Cr) - Rate (Rt) - Poumons (P) - Reins (R) - Foie (F). Ces organes ont pour point commun un transit rapide du sang avec distribution au reste de l'organisme des matériaux dont il se charge ou se décharge.
- Un système de transit lent de matières ou de fluides qui est celui des six viscères : Intestin Grêle (1G) - Estomac (E) - Gros Intestin (GI) - Vessie (V) - Vésicule Biliaire (VB) Pancréas exocrine (TF-Triple Foyer). Ces viscères ont pour point commun un stockage plus ou moins long de matières ou de fluides dans des réservoirs adéquats et leur évacuation dans un sens bien déterminé.
- Un système d'adaptation, d'utilisation ou d'élaboration de matières ou de fluides qui est celui des cinq correspondances somatiques et sensorielles :
 - Sang (et vaisseaux), chair, peau, squelette, muscles.
 - Langue, lèvres, nez, oreilles, yeux.

Ces correspondances somatiques et sensorielles ont pour point commun l'adaptation, l'utilisation ou l'élaboration de matières ou de fluides et, dans ce dernier cas, leur évacuation dans un sens bien déterminé.

Chacun de ces trois systèmes dispose d'un double aspect :

- Aspect interne, constitué par une fonction principale
 - Distribution pour les organes
 - Stockage pour les viscères

Adaptation, utilisation et élaboration de substances pour les correspondances somatiques et sensorielles.

- Aspect externe, constitué par un sphincter réel ou théorique dont l'état normal sera d'être ouvert ou fermé :

Ouvert, pour la distribution par les organes

Fermé, pour le stockage par les viscères

Ouvert, pour l'adaptation, l'utilisation ou l'élaboration de substances par les correspondances somatiques et sensorielles.

L'orthosympathique et le parasympathique vont appliquer à chacun de ces trois systèmes, le premier son tonus, le second l'inhibition de ce tonus :

- Pour les organes,

L'orthosympathique accélère le rythme des contractions (énergie Yang d'activation), et ferme le sphincter (énergie Yang de constriction).

Le parasympathique modère le rythme des contractions (énergie Yin de freinage) et ouvre le sphincter (énergie Yin de dilatation).

Par exemple, au niveau cardiaque, l'orthosympathique provoque la vasoconstriction des artères (sphincter fermé) et l'accélération du rythme des contractions ; le parasympathique provoque la vasodilatation des artères (sphincter ouvert) et la modération du rythme des contractions.

- Pour les viscères,

L'orthosympathique modère le rythme des contractions (énergie Yin de freinage) et ferme le sphincter (énergie Yang de constriction)

Le parasympathique accélère le rythme des contractions (énergie Yang d'activation) et ouvre le sphincter (énergie Yin de dilatation).

Par exemple, au niveau intestinal, l'orthosympathique

modère les mouvements péristaltiques et ferme le sphincter ; le parasymphatique accélère les mouvements péristaltiques et ouvre le sphincter.

- Pour les correspondances somatiques et sensorielles, L'orthosymphatique accélère l'élaboration (énergie Yang d'activation), et ouvre le sphincter (énergie Yin de dilatation)

Le parasymphatique freine l'élaboration (énergie Yin de freinage), et ferme le sphincter (énergie Yang de constriction).

Par exemple, au niveau de la peau et des organes des sens, l'orthosymphatique a un effet pilomoteur, sudoromoteur, et provoque la dilatation des bronches, de la pupille, la vasodilatation musculaire ; le parasymphatique provoque la diminution de la pilosité, de la sudation, la constriction des bronches, de la pupille, la vasoconstriction musculaire.

En étudiant l'organisme d'un peu plus près, on s'aperçoit qu'il existe trois fonctions vitales, les fonctions digestive, respiratoire et génétique, que les Chinois englobent dans les « trois foyers », *San Jiao*, foyers médian, supérieur et inférieur. Notons que ceux-ci comportent, comme tout moteur qui se respecte, un système de préchauffage, de réception et de préparation des énergies qu'ils vont traiter pour les rendre utilisables par l'organisme. Nous nommerons cet aspect périphérique des trois foyers³⁶ : les « trois réchauffeurs ».

Ces trois fonctions vitales, ces trois foyers dans leur ensemble, réceptionnent ainsi et transforment quatre

³⁶ Voir chap 8: *Les Mutations du Yi King*, et ch. 15: *Périodicités et Régulation*.

énergies, celles-ci correspondant aux énergies fondamentales des quatre orientés, entre la Terre et le Ciel :

- Énergie vitale ou transcendante (T), énergie du nord
- Énergie alimentaire (A), énergie du sud
- Énergie respiratoire ou comburante (C), énergie de l'est
- Énergie ancestrale ou génétique (G), énergie de l'ouest

Une fois ces quatre énergies transformées dans les trois foyers, en énergies Yin et Yang, centrifuges et centripètes, encore faut-il les distribuer à l'ensemble de l'organisme, pour assurer son fonctionnement et sa régulation. Physiologiquement, sept groupes de glandes endocrines sous la direction de l'hypothalamus, soit huit structures, vont assurer ce rôle de générateur, distributeur d'hormones, autrement dit d'énergies spécialisées et en mouvement.

Les Chinois parleront, en acupuncture, du système énergétique des « huit merveilleux vaisseaux » bilatéraux (*Ba Mai*), système qui a un rôle de distribution des énergies élaborées dans les trois foyers. Les huit merveilleux vaisseaux sont à rapprocher analogiquement des glandes endocrines :

Glandes Endocrines	Merveilleux Vaisseaux
• Thymus	• <i>Chong Mai</i>
• Gonades	• <i>Yin Wei Mai</i>
• Surrénales	• <i>Yin Qiao Mai</i>
• Hypothalamus	• <i>Ren Mai</i>
• Épiphyse	• <i>Du Mai</i>
• Hypophyse	• <i>Yang Qiao Mai</i>
• Thyroïde-Parathyroïdes	• <i>Yang Wei Mai</i>
• Pancréas endocrine	• <i>Dai Mai</i>

Les énergies ainsi distribuées vont être utilisées tout d'abord dans un système de cinq fonctions internes ayant pour supports anatomiques onze organes et viscères (plus une fonction non structurée), et se rattachant au système général énergétique des 5 Éléments de la Terre chinois³⁷ :

- **Élément Feu**

Fonction sanguine, avec le Cœur (Cr), l'Intestin Grêle (IG) et le « Triple Foyer » (TF), ce dernier pouvant être assimilé, ainsi que nous en avons émis l'hypothèse, au Pancréas exocrine³⁸ ; à rattacher au cycle chlorophylle/hémoglobine des règnes végétal et animal, en fait, magnésium/fer (Mg-Fe).

- **Élément Terre**

Fonction nerveuse, avec la Rate (Rt) et l'Estomac (E), à rattacher au cycle sodium/potassium (Na-K).

- **Élément Métal**

Fonction respiratoire, avec les Poumons (P) et le Gros Intestin (GI), à rattacher au cycle oxygène/gaz carbonique (O₂-CO₂).

- **Élément Eau**

Fonction osseuse, avec les Reins (R) et la Vessie (V), à rattacher au cycle phosphocalcique (P-Ca).

- **Élément Bois**

Fonction locomotrice, avec le Foie (F) et la Vésicule Biliaire (VB), à rattacher au cycle glycogène/glucose.

Ces énergies seront utilisées d'autre part dans un

³⁷ Voir chap. 8 : *Les Mutations du Yi King*, et chapitre 15 : *Périodicités et Régulation*.

³⁸ Nous verrons par la suite que le Triple Foyer est à rattacher à un 2^e Feu, en même temps que le Maître du Coeur, fonction non structurée.

système de six fonctions externes, les « 6 Qualités du Ciel » chinoises en étant le modèle général ; ces six fonctions permettent, globalement, la nutrition, l'élimination des déchets et l'adaptation de l'organisme aux variations atmosphériques.

Ces six fonctions externes sont doubles, et les douze méridiens principaux, « *Jing Mai* », ou courants énergétiques, qui leur servent de supports, constituent en quelque sorte les antennes des onze organes et viscères dont ils portent les noms. Le douzième méridien correspond, quant à lui, à la fonction, diffuse dans tout l'organisme, la fonction vitale et génétique, d'où son nom de « Maître du Cœur et de la Sexualité » :

- Cœur (Cr) et Reins (R) – le feu qui irradie : *Shao Yin*.
- Intestin Grêle (IG) et Vessie (V) – le froid : *Tai Yang*.
- Poumons (P) et Rate (Rt) – l'humidité : *Tai Yin*.
- Gros Intestin (G) et Estomac (E) – la sécheresse : *Yang Ming*.
- Foie (F) et Maître du Cœur (MC) – la pression, le vent, *Feng* : *Jue Yin*³⁹.
- Vésicule Biliaire (VB) et Triple Réchauffeur (TR) – la dépression, la chaleur qui brûle : *Shao Yang*⁴⁰.

Les douze méridiens principaux sont bilatéraux, autrement dit il y en a douze à droite du corps et douze à gauche, symétriques les uns par rapport aux autres. La relation entre ces douze méridiens et

³⁹ *Jue Yin* : Pression atmosphérique ; en chinois le *Feng*, traduit par « vent ».

⁴⁰ *Shao Yang* : Dépression atmosphérique ; les Chinois diront « chaleur qui brûle » pour le différencier du « feu qui irradie de la chaleur » *Shao Yin*.

le milieu dans lequel nous évoluons, est assurée par douze courants énergétiques secondaires, douze « vaisseaux ligamentaires », très superficiels, également bilatéraux, nommés « *Jing Jin* », et qui constituent les défenses les plus externes de l'organisme.

Enfin, la liaison entre les douze méridiens principaux et les organes-fonctions auxquels, en tant qu'antennes, ils transmettent les informations qu'ils reçoivent des vaisseaux ligamentaires, s'effectue par l'intermédiaire de douze autres courants énergétiques, douze vaisseaux collatéraux nommés « *Jing Bie* ».

En définitive, nous avons donc découvert qu'un organisme est composé de trois étages énergétiques (Pl. 6) :

- 1^{er} étage : Fonctions périphérique et centrale de réception et de transformation des 4 énergies fondamentales, 3 Foyers, *San Jiao* :
 - « 3 réchauffeurs » ayant pour supports 12 méridiens principaux.
 - « 3 foyers proprement dit » ayant pour supports 12 fonctions-organes.
- 2^e étage : Générateur, distributeur des 2 énergies radicales, yin et yang :
 - « 8 merveilleux vaisseaux » bilatéraux, *Qi Jing Ba Mai*.
- 3^e étage : Fonctions interne et externe d'utilisation d'énergies :
 - « 5 Éléments de la Terre » ayant pour supports « 11 organes et viscères + 1 », *Zang* et *Fu*, avec pour antennes directes « 12 vaisseaux collatéraux », *Jing Bie*, qui les relie aux méridiens principaux.
 - « 6 Qualités du Ciel » ayant pour supports « 12 méridiens ».

diens principaux » bilatéraux, *Jing Mai*, avec pour antennes superficielles « 12 vaisseaux ligamentaires » bilatéraux, *Jing Jin*.

Ces différents étages répondent à une régulation cyclique, et en particulier le troisième, avec les fonctions d'utilisation des énergies qui dépendent d'une part du cycle annuel saisonnier et d'autre part du cycle circadien⁴¹.

Les cinq fonctions internes des onze organes et viscères sont liées aux quatre saisons ([Pl. 6](#)) auxquelles il faut ajouter les temps de passage, de transformation, d'une saison à une autre, autrement dit une « cinquième saison » qui se reproduit quatre fois dans l'année.

- **Automne** : dans la nature, décomposition, oxydation des déchets ;
 - dans l'homme, fonction respiratoire d'oxydation, avec les Poumons (P) et le Gros Intestin (GI), Élément Métal.
- **Hiver** : dans la nature, repos, cristallisation ;
 - dans l'homme, fonction osseuse de calcification, avec les Reins (R) et la Vessie (V), Élément Eau.
- **Printemps** : dans la nature, mouvement, germination ;
 - dans l'homme, fonction locomotrice, musculaire, de mouvement, avec le Foie (F) et la Vésicule Biliaire (VB), Élément Bois.
- **Été** : dans la nature, croissance, circulation ;
 - dans l'homme, fonction sanguine, de distribution, avec le Cœur (Cr), l'intestin Grêle (1G), Élément Feu ; le Pancréas exocrine (TF), auquel il faut ajou-

⁴¹ Cycle circadien : cycle de 24 heures.

ter, diffus dans tout l'organisme, le Maître du Cœur et de la sexualité (MC), Élément 2^e Feu.

- 5^e Saison : dans la nature, épanouissement, maturité, synthèse ; quatre inter-saisons dont la principale est la « Canicule », entre l'Été et l'Automne, cette dernière correspondant à la récolte des céréales parvenues à maturité ;
 - dans l'homme, fonction nerveuse, de commande générale, de synthèse, avec la Rate (Rt) et l'Estomac (E), Élément Terre.

Ce cycle annuel donne lieu à une double régulation des cinq fonctions internes :

- Cycle circulaire, ou cycle « *Sheng* » de « génération », d'activation, dans lequel le Printemps donne naissance à l'Été, le génère, l'Été génère la Canicule qui génère l'Automne qui génère l'Hiver lequel génère le Printemps... ou encore le Bois génère le Feu qui génère la Terre... Autrement dit, la fonction locomotrice génère avec ses énergies liées au Printemps, au Bois, la fonction sanguine ; celle-ci, avec ses énergies liées à l'Été, au Feu, génère à son tour la fonction nerveuse...
- Cycle interne de l'étoile à cinq branches, ou cycle « *Ke* » de victoire, d'inhibition, dans lequel le Bois se nourrit de la Terre, l'inhibe, la Terre absorbe l'Eau, l'inhibe, l'Eau éteint le Feu, l'inhibe, le Feu fond le Métal, l'inhibe, le Métal coupe le Bois, l'inhibe... Autrement dit, la fonction locomotrice et ses énergies liées au Printemps et au Bois sont victorieuses de l'énergie de la fonction nerveuse, laquelle est victorieuse de l'énergie de la fonction osseuse, laquelle est victorieuse de l'énergie de la fonction sanguine...

LE DIAMANT CHAUVE PLUS

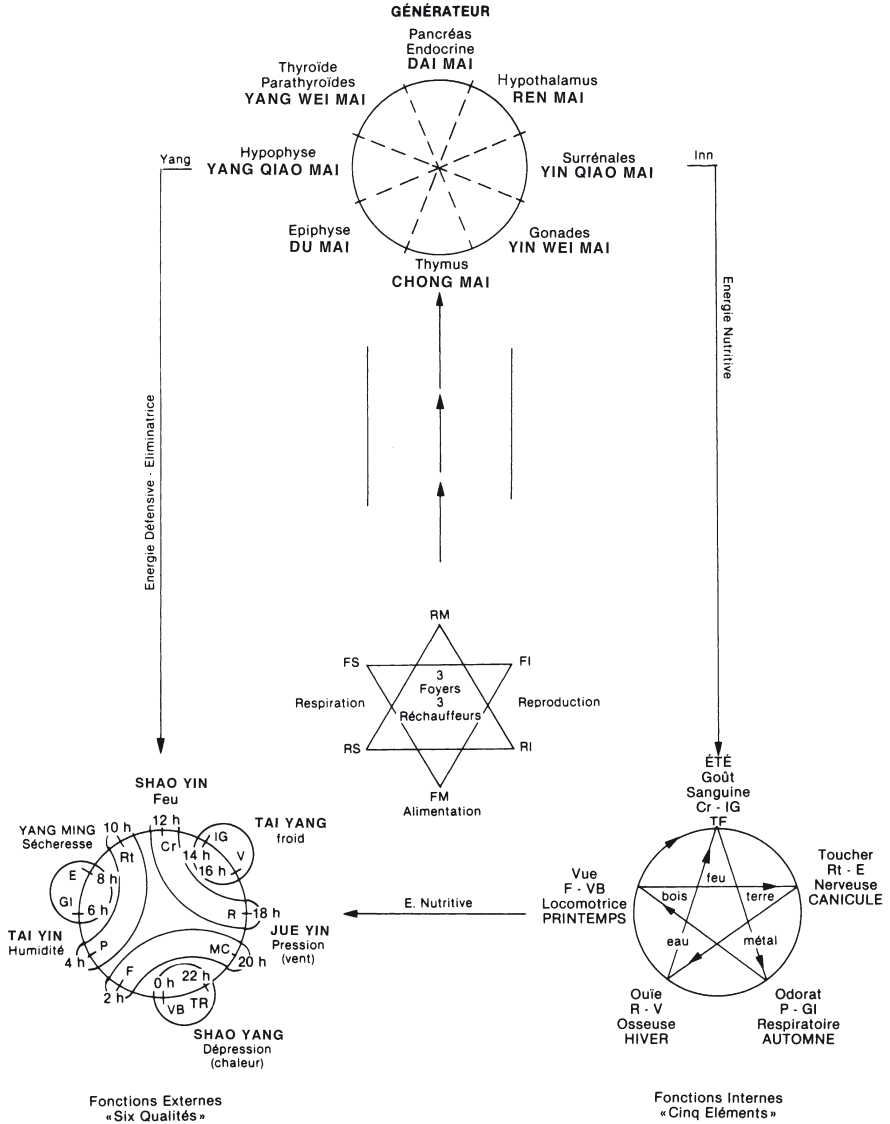


Planche 6

Les six fonctions externes des douze méridiens sont, quant à elles, liées aux douze heures « doubles » composant la journée de 24 heures, les énergies passant par un maximum dans chaque méridien, de deux heures en deux heures, dans l'ordre à partir de 3 heures du matin :

- Poumons(P) - Gros Intestin(GI) - Estomac(E) - Rate(Rt) - Cœur (Cr) - Intestin Grêle (1G) - Vessie (V) - Reins (R) - Maître du Cœur (MC) - Triple Réchauffeur (TR) - Vésicule Biliaire (VB) - Foie (F) - et de nouveau de 3 h. à 5 h., Poumons (P)...

Ce cycle nous indique que l'énergie des Poumons active ou génère l'énergie du Gros Intestin, laquelle génère à son tour celle de l'Estomac...

Dans cet ensemble, la « physiologie énergétique » fabrique une certaine qualité de psychisme, et le Maître Charles Laville Méry parle « d'entités viscérales »⁴² pour désigner les cinq fonctions psychiques et les variations émotionnelles qui leur sont liées, en relation avec les cinq fonctions internes :

- Sagesse, *Shen* et joie, *Xi*, en relation avec la fonction sanguine.
- Réflexion *Yi*, et anxiété, *You*, en relation avec la fonction nerveuse.
- Instinct *Po*, et tristesse, *Bei*, en relation avec la fonction respiratoire.
- Volonté *Zhi*, et peur, *Kong*, en relation avec la fonction osseuse.

⁴² *Bioénergétique et Médecine Chinoise*: Duron, Laville Méry, Borsarello.

- Imagination *Hun*, et colère, *Nu*, en relation avec la fonction locomotrice.

La prise de douze pouls situés aux membres supérieurs, sur l'artère radiale, six à droite et six à gauche, donne des indications sur la quantité et sur la qualité des énergies dans les douze méridiens. Traditionnellement, neuf autres pouls « révélateurs » bilatéraux, répartis sur diverses artères, trois à la tête, trois aux membres supérieurs et trois aux membres inférieurs, sont en relation plus directe avec les organes et les énergies qui leur correspondent⁴³.

Il faut noter enfin que près de sept cents points, dont environ 325 bilatéraux, répartis sur les différents méridiens et merveilleux vaisseaux, permettent de commander la circulation des énergies dans l'organisme, et donc de régulariser non seulement le cours de ces énergies, mais également leur qualité, en fonction des variations journalières et saisonnières, lorsque cette régulation ne s'est pas effectuée normalement. On utilisera pour ce faire, selon les cas, soit des aiguilles, soit des massages, soit enfin des « moxas », cônes d'armoise séchée, placés sur les points indiqués et qui se consomment doucement en irradiant leur chaleur.

⁴³ *Huang Di Nei Jing Su Wen* - Chap. 20: Des 9 postes d'observation des pouls des 3 régions.

5. Pathologie « énergétique »

Épictète disait que « l'homme est heureux, et s'il ne l'est pas, c'est par sa faute ». Georges Oshawa qui a introduit la « Macrobiotique » en Occident, disait pour sa part que « si l'homme n'est pas heureux, cela veut dire qu'il a violé, consciemment ou non, la loi de la nature, l'ordre de l'univers ».

Toutes les maladies se produiraient donc, comme tous les malheurs, à la suite d'un manque de connaissance, ou bien à la suite de la possession d'un principe instructif erroné. Ne pourrait-on alors considérer que puisque dans le monde phénoménal règne la loi de polarité, ou d'inversion, la maladie est l'envers de la « bonne santé » et peut nous guider vers elle ? Mais pour cela, il ne faudrait pas la détruire brutalement, en supprimant les symptômes, car c'est détruire ainsi le fil d'Ariane pouvant nous guider jusqu'à la connaissance des causes premières qui lui ont permis de s'installer !

D'un point de vue énergétique, quantitatif, la maladie est un déséquilibre Yin/Yang, et l'on en distingue deux catégories fondamentales :

- La maladie Yang par excès d'énergie Yang ou insuffisance d'énergie Yin.
- La maladie Yin par excès d'énergie Yin ou insuffisance d'énergie Yang.

Sans cette distinction fondamentale, aucune thérapeutique ne pourrait être exacte.

Selon la médecine traditionnelle chinoise, l'homme

fonctionne grâce à l'énergie qu'il reçoit du milieu ambiant et de plus réagit aux influences cosmiques. C'est une machine à transmutation qui transforme la nourriture reçue en « Sang », énergie Yin de tous les liquides organiques, puis en « Énergie », énergie Yang de tension superficielle et d'activité.

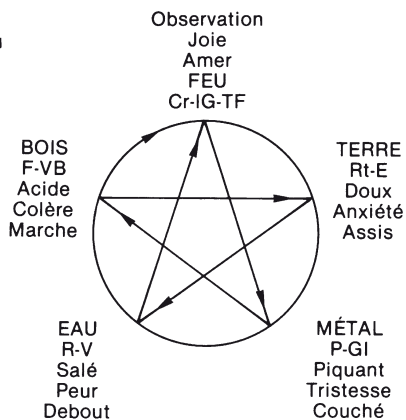
L'énergie, Yin et Yang, est omniprésente dans l'organisme et prend de multiples aspects, énergie alimentaire, respiratoire, génétique, nutritive, défensive... Un des aspects de cette énergie est constitué par le système nutritif et défensif des méridiens de l'acupuncture. Ce système représente entre autre un moyen de régulation et de résonance vis-à-vis des influences atmosphériques de chaleur, de froid, d'humidité, de sécheresse, de pression ou de dépression.

Tant que les systèmes régulateurs sont en bon état de fonctionnement, l'énergie est en harmonie Yin/Yang et circule normalement, sa « qualité » et sa « quantité » sont normales. L'harmonie Yin/Yang des énergies se manifeste alors par l'harmonie du métabolisme, c'est-à-dire de la régulation automatique des transformations chimiques et biologiques s'effectuant dans l'organisme.

Un déséquilibre dans l'alimentation physique ou psychique, ou encore un excès de fatigue, se répercutera sur les énergies vitales, ce qui se traduira apparemment par un dysfonctionnement du système endocrinien et de la régulation sympathique. Ce sera alors la maladie fonctionnelle à laquelle pourra se substituer la maladie organique, lésionnelle, si l'on n'y remédie pas efficacement.

LE DIAMANT CHAUVE PLUS

Fig. 1



CHAO INN

Fig. 2

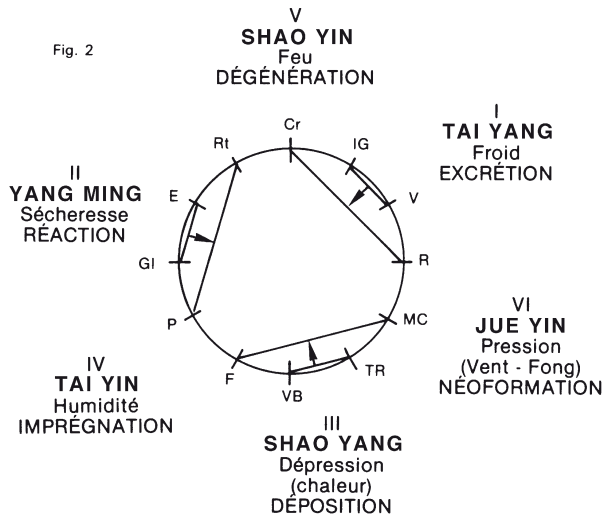


Planche 7

Ainsi, la Médecine traditionnelle chinoise considère les maladies autres que les maladies accidentelles, traumatiques, ou toxiques, sous deux grandes rubriques : les « **blessures intérieures** » et les « **maux extérieurs** ».

La source principale apparente de l'énergie est la nourriture. L'organisme transforme les diverses sortes de nourriture et les utilise en premier lieu dans ses cinq organes/fonctions : Foie (F), Cœur (Cr), Rate (Rt), Poumons (P), Reins (R). Ceux-ci, en relation avec la nature, correspondent analogiquement aux « 5 Éléments de la Terre », Éléments Bois, Feu, Terre, Métal et Eau (Fig. 1, [Pl. 7](#)).

Les **blessures intérieures** relatives à ces cinq organes/fonctions/Éléments, ont donc deux causes possibles : les nourritures d'une part, et d'autre part les fatigues et l'abus des fonctions sexuelles.

Dans un premier temps, les nourritures et les fatigues « blessent » la Rate et l'Estomac ; Rate et Estomac sont en effet les instruments, les supports de la fonction centrale, digestive et nerveuse, correspondant à l'Élément Terre, c'est-à-dire au centre, à la synthèse.

La quantité de nourriture est nocive, qu'elle soit en excès ou en insuffisance, mais aussi sa qualité, les aliments contenant trop d'humidité, ou de froid, de sécheresse, ou de chaleur, provoquant une blessure de la Rate, au même titre qu'un excès de fatigue.

Par l'intermédiaire de la Rate et de l'Estomac, les autres organes sont alors atteints ; les nourritures physiques ou psychiques, les réactions passionnelles, les blessent à leur tour en fonction de leur qualité :

- Le goût trop acide, trop vinaigré, ou trop de colère, blesse le Foie et la Vésicule Biliaire, Élément Bois.
- Le goût trop amer, ou trop d'excitation joyeuse, blesse le Cœur et l'Intestin Grêle, Élément Feu.
- Le goût trop doux, trop sucré, ou trop d'anxiété, d'inquiétude, blesse de manière plus précise, la Rate et l'Estomac, Élément Terre.
- Le goût trop piquant, trop pimenté, ou trop de tristesse, blesse les Poumons et le Gros Intestin, Élément Métal.
- Le goût trop salé ou trop « d'étonnement », de peur viscérale, blesse les Reins et la Vessie, Élément Eau.

Les fatigues blessent également les organes selon leurs aspects :

- Marcher trop blesse les muscles, le Foie se fatigue.
- Regarder trop blesse le sang, le Cœur se fatigue.
- Rester trop assis blesse la « chair », les articulations, la Rate se fatigue.
- Se courber en avant trop longtemps, ou rester trop allongé, blesse les « esprits », les Poumons se fatiguent.
- Se tenir trop longtemps debout blesse les os, le squelette, les Reins se fatiguent. Il en est de même pour l'abus des fonctions sexuelles.

Ainsi, les blessures intérieures troublent l'harmonie établie entre les cinq organes/fonctions et les viscères correspondants. Dans son *Traité Général de la Médecine Chinoise*, Mitchi Mesa Nishizawa précise que les « endroits qui se vident d'énergie du fait de ce déséquilibre, c'est-à-dire où le degré de résistance baisse anormalement, sont alors susceptibles d'être affectés par les maux extérieurs. Autrement dit, sans blessures intérieures, les maux extérieurs n'ont aucun moyen de pénétrer dans le corps et les maladies ne

se déclarent pas. Les mesures préventives contre les maladies consisteront donc à ne pas provoquer de blessures intérieures»⁴⁴.

Venant se superposer aux blessures intérieures, les **maux extérieurs** peuvent être dus à quatre causes principales :

- Attaque du vent (*Zhong Feng*)
- Blessure due à la chaleur (*Shang Shou*)
- Blessure due au froid (*Shang Han*)
- Attaque de l'humidité (*Zhong Shi*)

L'énergie « perverse », ou énergie *Xie*, est alors en cause. Mais quelle va être la voie de pénétration de ces « maux extérieurs », *Wai Xie* ?

L'étude du fonctionnement des énergies dans l'organisme nous a montré que les cinq « fonctions internes », ayant pour supports onze organes et viscères, avaient pour antennes six couples/Qualités de « fonctions externes » constitués par douze méridiens principaux.

Les attaques des « énergies perturbées » externes vont déborder progressivement ce système de défense depuis les zones les plus superficielles jusqu'aux plus profondes, selon une succession de « phases » allant du « fonctionnel » au « prélésionnel » ([Pl. 7](#), fig. 2) :

⁴⁴ Traduction A. Duron.

Phase I	Excrétion	<i>Tai Yang</i>	Vessie Intestin Grêle
Phase II	Réaction	<i>Yang Ming</i>	Gros Intestin Estomac
Phase III	Déposition	<i>Shao Yang</i>	Triple Réchauffeur Vésicule Biliaire
Phase IV	Imprégnation	<i>Tai Yin</i>	Poumons Rate
Phase V	Dégénération	<i>Shao Yin</i>	Cœur Reins
Phase VI	Néoformation	<i>Jue Yin</i>	Maître du Cœur Foie

Selon l'expression de Jacques Martin-Hartz, « Grand Yang, Moyen Yang, Petit Yang, Grand Yin, Petit Yin, et Yin Mourant »⁴⁵, peuvent définir ces six phases dont il a précisé les structures à partir de l'étude du *Shang Han Lun*, « Traité du Froid Nocif », de Zhang Zhong Jing, écrit dans le courant du deuxième siècle de notre ère.

Les correspondances de ces six phases ont été établies, toujours par Jacques Martin-Hartz, en travaillant les textes de l'« Homotoxinlehre » du Dr H. H. Reckeweg de Baden-Baden.

Phase I — Excrétion

Les méridiens intéressés sont ceux d'intestin Grêle et de Vessie (*Tai Yang*). La maladie prend naissance en Yang par rupture de l'équilibre entre le froid (V) et le feu (IG).

À cette phase correspondent, par l'intestin Grêle, l'absorption, l'alimentation du corps, l'apport d'énergie dans le sang ; par la Vessie, l'élimination des liquides et la peau comme organe de régulation.

⁴⁵ J. Martin-Hartz : *Le Dragon de Jade, Atlas d'Acupuncture*.

On trouvera, dans cette phase, des sudations et des diarrhées.

Phase II — Réaction

Les méridiens intéressés sont ceux de Gros Intestin et d'Estomac (*Yang Ming*). La maladie vire à un demi-état de chronicité superficielle. On a un équilibre relatif entre la sécheresse (GI) et l'humidité (E). L'élimination pour ainsi dire automatique de la première phase est remplacée par une phase inflammatoire nécessaire pour provoquer l'excrétion. Sans cette réaction, l'élimination ne se produit plus. On y trouvera la gastro-entérite classique, mais également la furonculose.

Phase III — Déposition

Les méridiens intéressés sont ceux de Triple Réchauffeur et de Vésicule Biliaire (*Shao Yang*). La dépression atmosphérique (la chaleur), (TR), et la pression atmosphérique (le *feng*, le vent), (VB), entrent en jeu. Si la phase précédente, réactionnelle, n'a plus l'énergie suffisante pour éliminer les toxines, celles-ci se déposent et commencent à encrasser l'organisme.

Il faut noter que cette phase dispose pour sa régulation de près de 30 points d'acupuncture situés sur la tête. L'atteinte du sympathique se marque ainsi.

On trouvera des migraines, des calculs, des tumeurs bénignes.

Ces trois premières phases étant des phases Yang

gardent un caractère superficiel et surtout facilement réversible. Elles sont donc relativement favorables.

Phase IV — Imprégnation

Les méridiens intéressés sont ceux de Poumons et Rate (*Tai Yin*). Les choses s'aggravent, on quitte les méridiens Yang, correspondant aux viscères, aux « ateliers », et on pénètre dans les méridiens Yin, correspondant aux organes, aux « trésors », en retrouvant l'équilibre relatif de l'humidité (Rt) et de la sécheresse (P). Les toxines s'accumulent. Les Poumons peuvent traduire leur atteinte par une phase tuberculeuse, ou bien c'est le système glandulaire qui souffre. On trouvera dans cette phase des ulcères, des migraines, de l'asthme, des rhumatismes.

Phase V — Dégénération

Les méridiens intéressés sont ceux de Cœur et Reins (*Shao Yin*). C'est la lutte entre le feu (Cr) et le froid (R). Cette phase dégénérative révèle l'atteinte du Rein et du Cœur, c'est le « cœur-rénal ». On trouvera dans cette phase en particulier des diabètes.

Phase VI — Néoformation

Les méridiens intéressés sont ceux de Maître du Cœur et Foie (*Jue Yin*). Le coup de grâce survient avec la dépression (chaleur), (MC), et la pression (*feng*, vent), (F).

Ici, l'atteinte est plus profonde, puisque le Cœur est lésé par l'intermédiaire du Foie et du Maître du Cœur

et de la Sexualité, autrement dit à travers le « Maître de la vie et de la genèse ».

On trouvera dans cette phase la néoplasie, les tumeurs malignes.

Il est à noter que des bascules peuvent s'effectuer directement de phase I en phase V, de phase II en phase IV, ou de phase III en phase VI, par « voisinage » ([Pl. 7](#), fig. 2,).

Ce sont donc des phases de maladie, successives et de plus en plus graves, du niveau fonctionnel au pré-lésionnel, de la superficie à la profondeur.

En définitive, et pour schématiser l'ensemble des maladies, « **blessures intérieures** » et « **maux extérieurs** », on doit les relier de la manière suivante.

Nourritures et fatigues débouchent sur les cinq blessures intérieures. Ces blessures intérieures permettent aux maux extérieurs de pénétrer selon les six phases ; celles-ci débouchent à leur tour sur les cinq blessures intérieures en passant du fonctionnel au lésionnel.

Ceci veut dire que les nourritures et les fatigues modifient le « terrain » de l'individu, autrement dit en particulier les trois paramètres bioélectroniques connus comme pH (acidité-alcalinité), rH2 (oxydo-réduction), et Rho (concentration moléculaire), en relation avec les cinq fonctions internes ; ce sont les blessures intérieures. L'organisme devient sensible aux variations atmosphériques de température, d'hygrométrie ou de pression, ainsi qu'aux germes pathogènes, virus ou bactéries, qui peuvent alors se développer : ce sont les maux extérieurs.

Les blessures intérieures sont fondamentalement liées à la quantité d'énergie dont disposent les organes pour fonctionner et se défendre contre les perturbations externes : c'est le «vide-plénitude». Cependant, elles sont également fonction de la qualité d'énergie Bois, Feu, Terre, Métal ou Eau, attachée à chacune des 5 fonctions internes, en relation avec les informations saisonnières transmises en particulier par les nourritures et la respiration.

Les phases fonctionnelles des maux extérieurs sont plus du domaine de la qualité Yin/Yang de l'énergie, qualité se subdivisant en feu, froid, humidité, sécheresse, pression, dépression, intervenant dans sa composition. Cette composition de l'énergie sera donc également liée aux «énergies perturbées» externes qui auront pu pénétrer dans le système défensif des méridiens pour y devenir des «énergies perverses» et créer ainsi les maux extérieurs. Cependant, la quantité d'énergie en circulation dans les méridiens interviendra au niveau de la nutrition des territoires qui leur sont liés, comme à celui de leur défense.

En fonction de ce qui précède, on devra donc tenir compte du double rôle des grands méridiens :

- En tant que supports des 3 réchauffeurs, ils sont chargés de maintenir l'intégrité de l'organisme, les six «phases de la maladie» décrites plus haut n'intervenant successivement que lorsque leurs fonctions sont dépassées.
- En tant qu'utilisateurs des énergies, ils permettent l'adaptation aux variations de température, d'hygrométrie et de pression.

Un autre aspect de la pathologie intéressant plus particulièrement l'appareil locomoteur est à noter. Il s'agit une fois encore de l'application simple de la loi de polarité, Yin/Yang.

Le squelette représente dans son ensemble un système énergétique, une fonction statique, qui ne devient dynamique que grâce à la fonction locomotrice et aux muscles auxquels il sert de point d'appui.

Ces muscles eux-mêmes sont en relation avec les trois autres grandes fonctions que nous connaissons :

- Fonction sanguine, pour la vie et l'apport de matériaux divers : carburant (sucres), comburant (oxygène)...
- Fonction nerveuse, pour la commande du mouvement
- Fonction respiratoire, pour les échanges cellulaires oxygène /gaz carbonique et les oxydations.

Ainsi, nous ne pouvons dissocier ni découper en tranches pathologiques le corps humain, et ceci d'autant plus que l'organisation totale du corps nous montre l'antagonisme et la complémentarité du Yin et du Yang, en relation avec ses aspects antéro-internes (Yin) et postéro-externes (Yang).

Ceci nous amène à préciser de nouveau que l'énergie Yin est passive, dilatatrice, alors que l'énergie Yang est active, constrictrice.

De ce fait, les muscles et les ligaments de la zone Yin, antérieure et interne du tronc et des membres, auront tendance à se relâcher, à s'expanser. De leur côté, ceux de la zone Yang, postérieure et externe du tronc et des membres, auront tendance à se contracter, à se rétracter, depuis le crâne, jusqu'aux extrémités des doigts et des orteils.

En définitive, et je rends ici hommage à Françoise Mézières qui a su voir et enseigner la réalité des faits envers et contre toutes les affirmations académiques : il n'existe pas d'hyperlaxité antérieure, il n'existe que des rétractions des muscles postérieurs ; ceux-ci réagissent comme un seul muscle de la tête aux pieds, et ils sont la source de nombre de problèmes de l'appareil locomoteur, à commencer par les lordoses, cyphoses, scolioses... L'énergie de la zone Yang postérieure, active et constrictrice, en est la cause indéniable.

Cependant, faisant suite à cet aspect Yin/Yang de la pathologie de l'appareil locomoteur, un autre aspect est à considérer, celui des pathologies rhumatismales qui peuvent apparaître en relation avec un blocage de la circulation de l'énergie, blocage dû aux énergies perverses du vent, du froid ou de l'humidité.

- Si le froid est en cause, le rhumatisant y sera sensible et présentera des douleurs intenses qui se manifesteront en général plus de jour que de nuit.
- Si le vent est en cause, le rhumatisant le craint. Il s'agit alors d'un rhumatisme mobile, « balladeur », qui apparaît et disparaît brutalement selon les variations atmosphériques et le régime des vents.
- Si l'humidité est en cause, la douleur sera fixe, avec présence d'œdème et d'infiltrations des tissus de revêtement. Il s'agit dans ce dernier cas d'un rhumatisme stagnant.

Au départ les rhumatismes atteignent les parties superficielles du corps, puis les articulations et le squelette. Le stade le plus grave apparaît lorsque les

organes et les viscères eux-mêmes sont touchés, le système de défense des méridiens ayant été débordé.

La thérapeutique qui sera applicable aux rhumatisants variera donc en fonction d'une part de l'atteinte primaire, froid (phases I et V), vent (phases III et VI), humidité (phases II et IV), et d'autre part du niveau atteint par l'énergie perverse, maux extérieurs, ou blessures intérieures.

Je ne saurais terminer cet aperçu sur la pathologie en énergétique chinoise sans parler des « barrages » qui sont à rattacher aux 18 points « *Guan* » ou points « barrières » de l'acupuncture. L'idéogramme de base qui représente ces points indique en effet, dans son langage coloré, que « le troupeau est arrivé au fleuve » et se trouve donc devant un barrage infranchissable, sauf si l'on connaît le « gué » pour le traverser, autrement dit si l'on agit correctement sur les points d'acupuncture permettant de « lever ce barrage ».

À la suite de maladies infectieuses déclarées ou non, de vaccinations, d'hémorragies, l'organisme présente parfois des « barrages » qui bloquent la circulation normale des énergies.

On se trouve alors devant un malade chronique sur lequel aucun traitement n'agit en profondeur, et qui est le plus souvent mis dans la catégorie des « psycho-somatiques » insensibles à toute thérapeutique, comme si la maladie n'était pas psycho-somatique par essence. Ceci a été mis particulièrement en lumière en homéopathie par le Dr Dominique Senn, à Lausanne⁴⁶.

⁴⁶ Dominique Senn, *La Balance Tropicque. Évidences biologiques de la Médecine*.

Tout traitement appliqué à ce malade n'a que des résultats provisoires allant de quelques heures à quelques jours. Seule l'application de règles précises peut permettre de « lever le barrage », d'obtenir la disparition totale des symptômes et de leurs causes, et donc d'effectuer une cure durable.

Il semble que l'on puisse classer ces « barrages » selon quatre grandes rubriques⁴⁷ :

- Barrages transmis par la mère
- Barrages par voies respiratoires
- Barrages par voies digestives
- Barrages par contacts ou vaccins.

L'utilisation des points *Guan* spécifiques devrait permettre de faire sauter ces barrages. L'expérimentation effectuée semble le confirmer ! Pour l'instant cependant, l'utilisation des nosodes homéopathiques spécifiques, correspondant à ces barrages, demeure la seule thérapeutique sûre en la matière.

⁴⁷ Voir chap. 37 : *l'Acupuncture énergétique*.

6. Structures Énergétiques du Yoga (Énergétique psychique)

Il existe en relation avec sept étapes du jugement de l'homme, sept « plans de conscience » auxquels correspond une matière de plus en plus dense au fur et à mesure que l'on descend dans les plans inférieurs, chaque individu disposant ainsi de sept « véhicules de conscience » de densité différente. Il ne faut pas oublier en effet que la matière n'est pas autre chose que de l'énergie différenciée, et donc que l'énergie des divers plans de conscience est une matière ou une substance plus ou moins subtile, en fonction de sa densification.

Les sept véhicules de conscience se manifestent alors selon neuf niveaux particuliers au travers desquels s'effectue l'évolution de chaque être. Chacun de ces neuf niveaux dispose d'un point d'appui, d'un *chakra*, véritable centre ou carrefour d'énergies.

À la source des sept plans et donc des sept véhicules de conscience, le plan de la Monade, du Pur Esprit, *Anupadaka*. Ce plan complète, en tant que « Triade Spirituelle », expression des trois aspects divins de Volonté, d'Amour-Sagesse et d'Intelligence active, les aspects triples de l'Âme et de la Personnalité⁴⁸.

⁴⁸ Voir Tableau 1.

LE DIAMANT CHAUVE PLUS

ANUPADAKA Plan de la Monade du pur esprit		Triade Spirituelle	Atma : Volonté – Père	
			Buddhi : Amour/sagesse – Fils	
			Manas : Activité – Mère ou St Esprit	
Plans de conscience	7 véhi- cules de conscience	Triplicités	Qualités	9 Chakras
ATMA	Âme Atmique	Âme triple	Âme spirituelle : Volonté d'être	Coronal
BUDDHI	Âme Bouddhique		Âme intuitive : Amour Sagesse	Cardiaque
MANAS supérieur	Âme Manasique (mental abstrait)		Âme intellectuelle : Intelligence active	Frontal
MANAS inférieur	Mental concret	Personnalité triple	Intellect	Occipital
			Réflexion intellectuelle Création mentale	Laryngé
KAMA	Astral		Sentiment Émotions Désir	Ombilical
TAMAS	Physique éthérique		Éthérique supérieur : Sensorialité Désirs	Sacré
			Éthérique inférieur : Instinctif	Splénique
	Physique dense		Cohésion Volonté de vivre	Basal

Tableau 1

Le véhicule dense, en tant que mécanisme organisé, est formé de tous les organismes qui le composent,

atomes, molécules, cellules, organes différenciés, et dispose d'une conscience analytique, de cohésion de l'ensemble. Celle-ci recherche l'union avec le véhicule suivant qui l'anime.

Le véhicule éthérique, nommé parfois corps vital, est constitué d'un tissu de courants d'énergie, de lignes de force et de lumière, les *nadis*. Ce véhicule est doté d'une conscience se manifestant sous deux aspects, instinctif ou vital, et sensoriel, correspondant respectivement à l'éthérique inférieur et à l'éthérique supérieur.

Le **véhicule éthérique** a trois fonctions principales :

- Il absorbe l'énergie universelle, le *Prana*/vitalité, et l'envoie dans toutes les régions du véhicule dense.
- Il est l'intermédiaire entre le véhicule dense et ceux qui lui sont supérieurs, astral, mental... en transmettant à l'astral et aux autres plans la conscience des contacts sensoriels physiques, et au véhicule dense celle du plan astral et des plans supérieurs.
- Il développe dans l'homme un certain nombre de centres d'énergie, les *chakras*. Les neuf principaux, découverts dans le tableau 1 sont les points de contact des sept véhicules de conscience au niveau éthérique.

Le **véhicule astral**, corps émotionnel également nommé « corps du désir », véhicule des sentiments, jouit d'une conscience égotiste. Il est constitué d'une substance dont les interactions sont ressenties sous forme d'émotions, de plaisir ou de douleur. Trois grandes zones définissent ce véhicule du « senti-mental » :

- Une zone supérieure qui est attractive, génératrice,

zone qui détermine le « j'aime » et l'aspiration spirituelle.

- Une **zone médiane**, faite d'intérêt ou d'indifférence.
- Une **zone inférieure** qui est répulsive, destructrice, zone qui détermine le « je déteste » ainsi que tout ce qui est de la nature des attachements, des désirs et des passions.

Le **véhicule mental** est composé d'une substance que chaque individu rassemble et organise en fonction des possibilités de contrôle mental qu'il a pu acquérir en même temps que la conscience de son individualité, ce qui lui permet alors de concentrer sa pensée intelligemment, de réfléchir, et enfin d'exprimer ce qu'il pense. Deux grandes subdivisions mentales sont à considérer :

- **Mental concret**, qui s'appuie sur la matière et le pondérable, le mesurable, l'objectivable. Il appartient à la personnalité de l'homme. Son aspect le plus élevé, l'Intellect, constituera ce que les textes nomment le « Fils du Mental », véritable lentille de réflexion entre les aspects inférieurs et les aspects supérieurs de l'Être.
- **Mental abstrait**, qui permet à l'homme de manier les abstractions philosophiques et spirituelles, le subjectif, le symbole. Intelligence active, il appartient à « l'âme » de l'homme dont il constitue le véhicule le plus dense.

LE DIAMANT CHAUVÉ PLUS

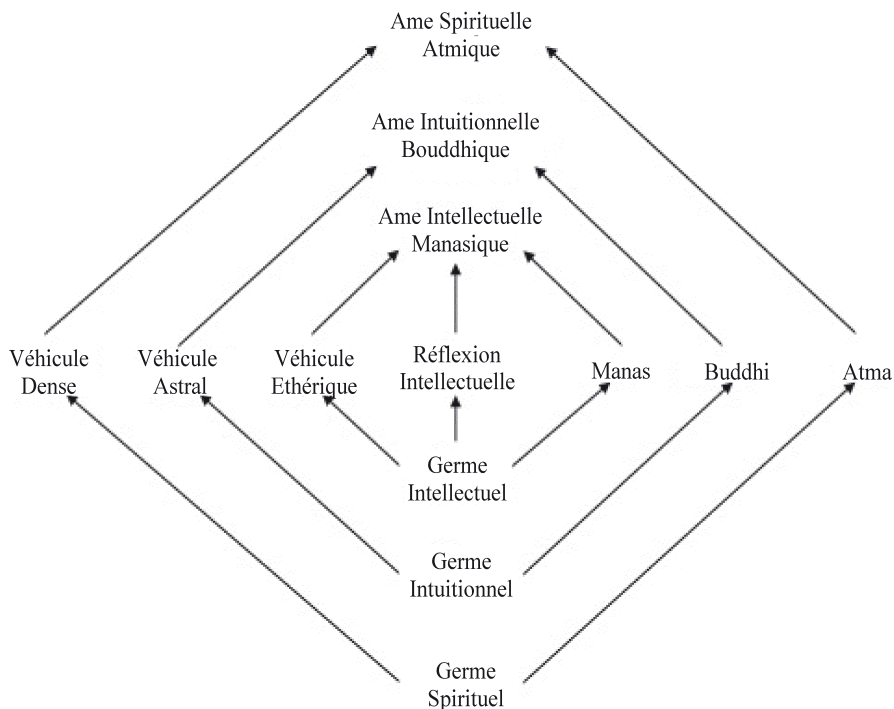


Planche 8

Les trois véhicules supérieurs, ceux de l'âme, composés de substance très subtile, développent leurs trois qualités de volonté, d'amour-sagesse et d'intelligence active, en fonction des expériences vécues en incarnation par la Triade Spirituelle, le pur Esprit, la Monade, dans ses trois Aspects d'*Atma*, *Buddhi* et *Manas*.

En effet depuis le commencement des temps, l'Âme universelle individualisée dans chacune des milliards d'étincelles de vie qui forment l'humanité, procède à

la jonction et à la fusion de ces différents niveaux de conscience.

Des 3 germes de l'Âme à l'Âme triple

(Planche 8)

Il existe dans l'homme neuf centres d'énergie, points d'appui des sept véhicules de conscience au travers desquels se réalise l'harmonisation de ses trois aspects fondamentaux, l'esprit, l'âme et le corps. L'esprit, c'est la vie elle-même dont le corps est l'expression manifestée, l'enveloppe, la forme. L'âme, c'est l'intermédiaire entre l'esprit et le corps, le trait d'union, la qualité ; à la fois instrument de la transmission de la vie de l'esprit au corps, et à la fois réceptacle de la quintessence des expériences vécues par l'intermédiaire de ce corps. L'âme se développe donc au cours de la vie avec trois qualités qui vont ainsi s'exprimer de mieux en mieux ou tout au moins vont tenter de s'exprimer, à partir des trois aspects de l'âme alors en germe :

- Germe spirituel de l'**âme atmique** en relation avec l'aspect Volonté du Divin et le Bien, la volonté de bien, la bonne volonté.
- Germe intuitif, « intuitionnel » de l'**âme bouddhique** en relation avec l'aspect Amour-Sagesse du Divin et le Beau, la qualité de vie juste, la qualité de justice.
- Germe intellectuel de l'**âme manasique** en relation avec l'aspect Intelligence active du Divin et le Vrai, la vérité.

Ces trois germes se manifestent en relation avec une triple polarisation — trois aspects spirituels et

trois aspects corporels — ayant pour axe de symétrie la réflexion intellectuelle du plan mental, soit sept aspects de conscience et donc sept énergies : l'âme triple va progressivement germer et grandir, se nourrissant des expériences vécues et assimilées du fait des relations et des tensions réciproques de ces aspects de conscience, deux par deux :

- Volonté d'être d'*Atma* et volonté de vivre du véhicule dense développent l'âme spirituelle et son véhicule atmique.
- Sentiments altruistes et conscience de groupe de *Buddhi* d'une part, passions égoïstes du véhicule astral d'autre part, développent l'âme intuitive, « intuitionnelle », et son véhicule bouddhique.
- Intelligence spirituelle créatrice de *Manas*, le mental abstrait, d'une part, et instinct de procréation du véhicule éthérique joint à la réflexion intellectuelle et à la création du mental concret, développent l'âme intellectuelle et son véhicule manasique.

Trois Feux et neuf Chakras

Voyons maintenant un peu plus en détail le cheminement de ces trois énergies et de ces sept forces (Pl. 9).

Le **germe spirituel** ancré dans le cœur de chaque être par l'intermédiaire du « fil de vie » se manifeste selon deux aspects :

- Véhicule dense, exprimant la volonté de vivre par la cohésion de la matière, la cristallisation, et qui fait participer l'homme à la conscience du règne minéral. Son point d'appui est, à son niveau, constitué par les sur-

rénales ; dans le corps éthérique, son analogue est le centre basal, *Muladhara*.

- Véhicule atmique, exprimant la volonté d'être du Divin en chaque homme qui participe ainsi à la conscience cosmique, à l'unique réalité. Son point d'appui est le centre coronal, *Sahasrara*.
- Au cours du processus d'évolution, le véhicule inférieur, le plus dense, se laisse progressivement pénétrer et sublimer par les énergies du véhicule supérieur, lui soumettant ainsi ses propres forces, sa conscience, selon un phénomène de transfert lié au « **feu électrique** », purificateur de la matière, puissance d'*Atma* premier aspect de la Monade.

Le **germe intuitionnel** ancré dans le cerveau de chaque être par l'intermédiaire du « fil de conscience », se manifeste selon deux aspects :

- Véhicule astral exprimant les sentiments, émotions et désirs de type égocentrique et qui fait participer l'homme à la conscience du règne animal. Son point d'appui est le centre ombilical, *Manipura*.
- Véhicule bouddhique exprimant les sentiments d'amour et de sagesse spirituels et qui fait participer l'homme à la conscience de groupe, à celle de l'humanité entière ; au Corps Mystique du Christ dans la terminologie chrétienne. Son point d'appui est le centre cardiaque, *Anahata*.
- Là encore, le transfert de forces, de l'inférieur au supérieur est lié à un feu, le « **feu solaire** », dispensateur de vie et d'amour, puissance de *Buddhi*, deuxième aspect de la Monade.

LE DIAMANT CHAUVÉ PLUS

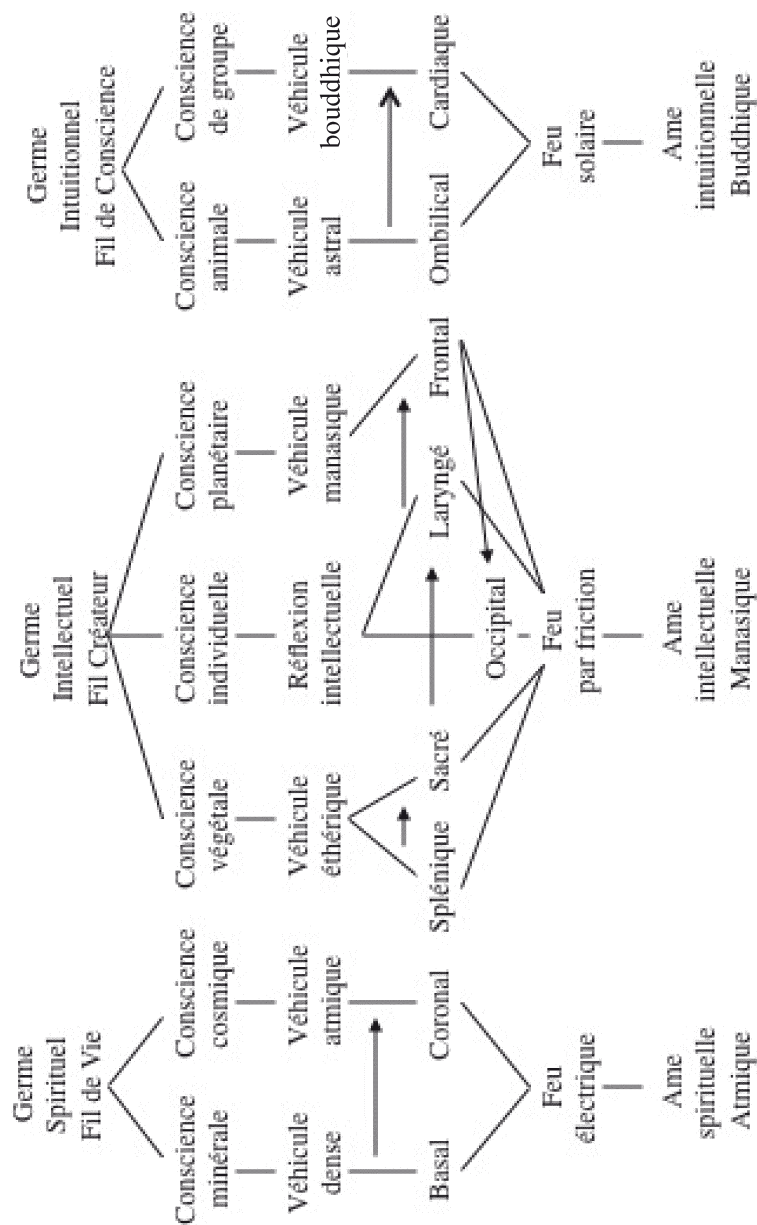


Planche 9

Le **germe intellectuel**, ancré dans chaque être par l'intermédiaire du «fil créateur» se manifeste selon trois aspects. Pourquoi trois aspects? Simplement parce qu'il est central, comme l'Homme — à la charnière entre les trois aspects de la personnalité et les trois aspects de l'âme — lien entre le Ciel et la Terre :

- Véhicule éthérique exprimant les désirs instinctifs et la sensorialité, ayant une faculté de reproduction et de procréation, et qui fait participer l'homme à la conscience du règne végétal. Il dispose d'un double point d'appui dans l'éthérique supérieur, le centre splénique et le centre sacré, *Svadhithana* et *Svadhithana-bis*.
- Véhicule mental concret, de réflexion intellectuelle, central — lentille de réflexion — ayant une faculté de créativité mentale, et qui permet à l'homme de prendre conscience de son individualité. Il dispose également d'un double point d'appui, les centres laryngé et occipital, *Visuddha* et *Alta Major*.
- Véhicule manasique exprimant l'intelligence créatrice du mental abstrait, ayant une faculté de création spirituelle, et qui fait participer l'homme à la conscience planétaire. Son point d'appui est le centre frontal, *Ajna*.

Cette fois-ci, au cours du processus d'évolution, alors que le Splénique absorbe et transmet le *Prana*/vitalité à l'ensemble de l'organisme, on assiste à un double transfert de forces de l'inférieur vers le supérieur — du sacré au laryngé et secondairement au frontal — lié au «**feu par friction**», créateur de la matière, de la forme, puissance de *Manas*, troisième aspect de la Monade; puis, à un afflux d'énergie spirituelle du supérieur vers l'inférieur, du frontal vers

l'occipital, en provenance de la Monade. Cette dernière énergie, provenant de la Monade, est transmise au frontal depuis le coronal.

Ainsi que l'Ange des *Dialogues*⁴⁹ le précisait merveilleusement dans l'entretien du 31 mars 1944 :

« LES SEPT ÂMES SONT VOTRE DEMEURE.

SUR LA PREMIÈRE REPOSENT VOS PIEDS, LES SIX VOUS ENVELOPPENT JUSQU'À LA TÊTE ET AU-DESSUS LA SEPTIÈME. »

En définitive, les neuf points d'appui ou *chakras* ancrés dans le corps éthérique permettent une approche particulière des sept véhicules de conscience et de leurs neuf aspects : l'Âme triple manifeste sa puissance qualitative par l'intermédiaire du mental triple (y compris le « senti-mental ») et du corps physique triple, ces derniers étant devenus les instruments libres et volontaires de la volonté, de l'intelligence et de l'amour divins qu'elle leur transmet.

L'Âme triple :

L'âme spirituelle dispose d'un intermédiaire, le véhicule atmique, celui de la conscience cosmique liée à l'aspect « Volonté » de la Monade, et d'un point d'appui, le centre coronal, analogue à la planète Neptune ♁⁵⁰.

L'âme intuitive dispose d'un intermédiaire, le véhi-

⁴⁹ Gitta Mallasz, *Dialogues avec l'Ange*, Éd. Aubier Montaigne, Paris, 1976.

⁵⁰ Pour les correspondances astrologiques, voir chap. 34 : *Architecture cosmique, Système solaire et Galaxie*.

cule bouddhique, celui de la conscience de groupe liée à l'aspect « Amour-Sagesse » de la Monade, et d'un point d'appui, le centre cardiaque, analogue au Soleil ☉.

L'âme intellectuelle dispose d'un intermédiaire, le véhicule manasique supérieur, celui de la conscience planétaire liée à l'aspect « Intelligence active » de la Monade, et d'un point d'appui, le centre frontal, analogue à la planète Uranus ♅.

Le Mental triple :

L'intellect, le « Fils du Mental », reflet de l'aspect « Volonté », a pour point d'appui le centre occipital, analogue à la planète Mercure ☿.

Le « mental inférieur », véhicule du mental concret, celui de la conscience individuelle, reflet de l'aspect « Intelligence active », a pour point d'appui le centre laryngé, analogue à la planète Saturne ♄.

« L'astral », véhicule du senti-mental, celui de la conscience émotionnelle, égotiste, animale, reflet de l'aspect « Amour-Sagesse », a pour point d'appui le centre ombilical, analogue à la planète Jupiter ♃.

Le Corps physique triple :

Le corps éthérique supérieur, véhicule de la conscience sensorielle, reflet inférieur de l'aspect « Intelligence active », a pour point d'appui le centre sacré, analogue à la planète Vénus ♀.

Le corps éthérique inférieur, véhicule de la conscience instinctive, végétale, reflet inférieur de l'aspect « Amour-Sagesse », a pour point d'appui le centre splénique, analogue à la Lune ♃.

Le corps dense, véhicule de la conscience minérale, de cohésion de la matière, reflet inférieur de l'aspect « Volonté », a pour point d'appui le centre basal, analogue à la planète Mars ♂.

Quatre Énergies fondamentales

En relation avec les trois aspects divins de volonté, d'amour-sagesse et d'intelligence active qui sont en nous et se manifestent selon les sept plans de conscience par l'intermédiaire des neufs centres d'énergie ou *chakras*, quatre énergies fondamentales sont à considérer :

- Force Primaire
- Prana
- Kundalini
- Fohat

La **Force Primaire** est la force primordiale, présente en tout temps et en tout lieu, depuis le commencement des Temps.

Le **Prana**, énergie de la vitalité ou souffle vital, relie le corps dense et le corps éthérique, en parcourant les « mailles » du réseau des *nadis* éthériques, mailles constituées d'un seul fil de matière « bouddhique » dans lesquelles viennent se juxtaposer et vibrer en résonance les atomes du corps dense.

Le *Prana* émane du soleil, il est l'énergie du Ciel,

et jaillit au sein de particules en suspension dans l'atmosphère, les « positons » ; « l'espace » de ces particules est maintenu dans sa forme sphérique, dès le commencement des Temps, par la force primaire, de la même manière que notre univers existe à partir de la « matière cosmologique »⁵¹.

Sept variétés de *Prana* sont en corrélation avec les sept véhicules de conscience et les centres d'énergie qui leur servent de points d'appui dans le corps éthérique. Ces sept variétés sont définissables selon leur fréquence, autrement dit selon leur couleur : violet - bleu - vert - jaune - orange - rouge - rose. Il existe donc également sept variétés de positons de couleurs différentes.

Kundalini est le « feu serpent », la puissance ignée, Mère du Monde ; c'est un torrent de feu qui est en même temps le commencement et la fin, la synthèse des trois feux, feu électrique, feu solaire, feu par friction.

Kundalini est l'énergie de la Terre qui comporte elle aussi sept aspects ou degrés de puissance, et rejoint le *Prana* dans les positons de l'atmosphère. Dans le véhicule éthérique, *Kundalini* apparaît sous la forme de sept sphères creuses, concentriques, emboîtées comme des poupées russes. Ces sphères palpitantes de feu reposent à la base de l'épine dorsale et répondent progressivement à l'appel de chacun des *chakras*, au fur et à mesure de l'évolution psychique et spirituelle de l'homme. Lorsque l'une des sphères s'éveille, le feu

⁵¹ Voir chap. 1: *Naissance ou la Loi du Ternaire* et *Le Double Éthérique*, de A. E. Powell.

qu'elle contient s'élève le long de trois « canaux éthériques », correspondant aux trois aspects divins de volonté, canal de *Sushumna*, d'amour-sagesse, canal de *Ida*, et d'intelligence active, canal de *Pingala*, pour aller vitaliser le chakra concerné.

Fohat, enfin, énergie de la lumière, agit extérieurement sur les positons en suspension dans l'atmosphère, comme force de constriction, déterminant leurs oscillations, leurs vibrations, et s'opposant en quelque sorte à l'énergie d'expansion du *Prana* et de *Kundalini*.

Sept positons chargés chacun de l'une des sept couleurs, ou qualité, de *Prana* et de l'un des sept aspects de *Kundalini*, se groupent pour former une « molécule », un « globule de vitalité »⁵². Les myriades de globules de vitalité en suspension dans l'atmosphère peuvent alors pénétrer dans l'organisme et le vitaliser selon une distribution effectuée par chacun des *chakras*. Leur pénétration dans le corps s'effectue d'abord par la respiration, mais surtout par l'intermédiaire de l'un des neuf centres, le centre splénique, situé à la pointe de la onzième côte, à gauche du corps. Ce centre est le distributeur général de *Prana*-vitalité dans les *nadis* et les nerfs d'une part, et d'autre part, dans le courant sanguin ([Pl. 10](#)).

De son côté, le centre basal, dont la racine se trouve à la base du coccyx, distribue la force de *Kundalini*.

Les neuf chakras dans lesquels s'effectue la fusion

⁵² A. E. Powell, *op. cit.*

de *Kundalini* et du *Prana*, de l'énergie de la Terre et de l'énergie du Ciel, ont ainsi deux grandes fonctions :

- Ils absorbent et distribuent la « vitalité céleste » et le « feu terrestre » dans le corps éthérique et le corps dense, maintenant ainsi la vie.
- Ils amènent sur le plan conscient, lorsqu'ils sont éveillés, la qualité inhérente au plan de conscience correspondant.

Leur liaison la plus directe avec le corps dense s'effectue par l'intermédiaire de neuf groupes de glandes endocrines⁵³ :

Prana	Chakras	Endocrines
Orange	Basal	Surrénales
Rouge	Sacré	Gonades
Rose	Splénique	Hypothalamus
Vert	Ombilical	Pancréas endocrine
Jaune	Cardiaque	Thymus
Bleu Ciel	Laryngé	Thyroïde Parathyroïdes
Bleu Cobalt	Occipital	Glomus Carotidien
Indigo	Frontal	Hypophyse
Violet	Coronal	Épiphyse*
*Voir chap. 2: <i>Croissance ou le Septénaire et ses avatars</i> et chap. 33: <i>Les 8 Prismes de l'Homme-Diamant</i> .		

« Chakra » veut dire roue ou disque tournant, et les *chakras* se présentent aux yeux du clairvoyant comme des fleurs de lotus dont le nombre de

⁵³ Voir *Traité sur les Sept Rayons*, d'Alice Bailey.

pétales, séparés par des rayons comme ceux d'une
roue, correspond à chacun d'eux⁵⁴.

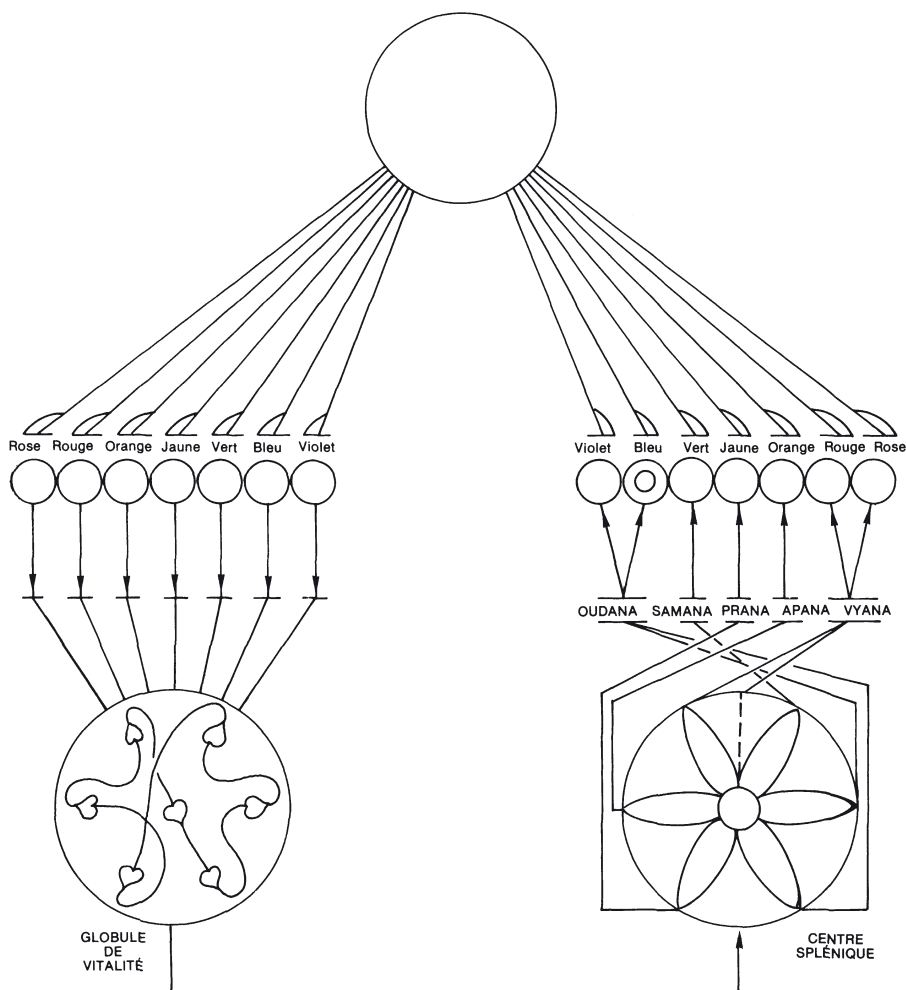


Planche 10

⁵⁴ Voir C.W. Leadbeater, *Les Centres de force dans l'homme*, Éd. Adyar.

Le **chakra splénique** est composé de six pétales, aux six couleurs, violet, bleu, vert, jaune, orange, rouge, et d'un centre, rose.

Point de fixation de la conscience instinctive, il vitalise le corps physique, dense et éthérique ; le centre physique dense est constitué par la Rate et l'Hypothalamus.

Sa fonction est d'absorber les globules de vitalité de l'atmosphère, de les désintégrer et de distribuer leurs positons chargés de *prana* spécialisé aux différentes parties du corps physique. Il répond spécialement au véhicule éthérique inférieur ([Pl. 10](#)).

Les globules de vitalité pénètrent d'abord dans le *chakra* splénique où ils sont fractionnés en sept positons, chaque positon étant chargé de l'une des sept variétés de *prana*. Ces positons sont alors captés par les forces internes du *chakra* et tourbillonnent avec elles : violet - bleu - vert - jaune - orange - rouge - rose.

Chacun des six rayons séparant les pétales, s'empare alors de l'une des variétés de positons et l'envoie au *chakra* et à la partie du corps physique qui en a besoin, la septième variété, rose, s'engouffrant dans le centre du splénique lui-même pour être distribuée dans tout le système nerveux. Cette dernière variété, rose, correspond au positon de base autour duquel sont venus se grouper les six autres secondaires pour former un globule de vitalité.

Il y a sept véhicules de conscience et sept sortes de *prana*, mais la distribution par le centre splénique va s'effectuer par l'intermédiaire de cinq courants seule-

LE DIAMANT CHAUVE PLUS

ment, le courant rose destiné aux nerfs se joignant au rouge, et le courant bleu au violet (Pl. 11).

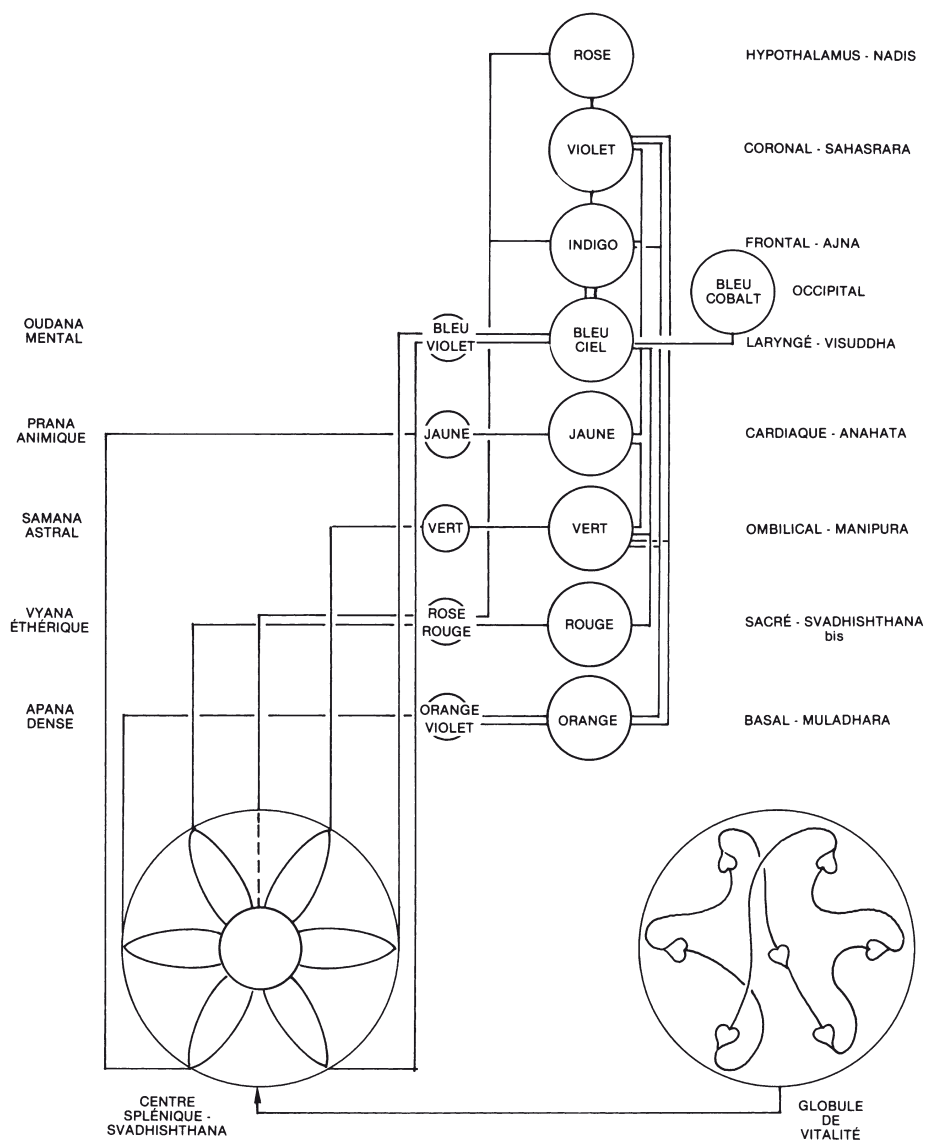


Planche 11

Arrivés à destination, les positons se déchargent de leur *prana*, celui-ci vitalisant le corps éthérique et ce dernier le corps dense. La santé du corps physique dépend donc, en partie, du volume de *prana* distribué.

Les positons porteurs de *prana* rose se séparent progressivement de leur contenu pranique, au fur et à mesure de leur progression le long des nerfs. Ils sont alors expulsés du corps et forment ce que l'on nomme l'aura de santé. Les positons chargés de *prana* qui n'ont pas été utilisés parce qu'en surplus par rapport aux besoins de l'organisme, sont expulsés de la même manière. C'est là la source de la vitalité que déversent certains êtres en bonne santé sur leur entourage.

Cependant, à l'inverse, une personne, incapable de spécialiser pour elle-même une quantité suffisante de *prana*, vampirisera ceux qui l'approchent

Certains arbres, pin et eucalyptus en particulier, rejettent en grande quantité les positons superflus chargés de *prana* rose, et sont donc très salutaires pour les personnes atteintes de maladies nerveuses. Il semble que cette conception indienne soit à rapprocher du phénomène d'émission d'ions négatifs par ces arbres, alors que le noyer, par exemple, émet des ions positifs augmentant la fatigue de celui qui se tient à son ombre.

Dans l'état de bonne santé, les particules sont rejetées en ligne droite, perpendiculairement à la surface du corps, donnant à l'aura un aspect strié. Tant que les lignes demeurent rigides, les « maux extérieurs » ne peuvent pénétrer⁵⁵. Mais si des « blessures inté-

⁵⁵ Voir chap. 5 : *Pathologie « énergétique »*.

rieures» dues aux fatigues ou aux excès de nourriture tant en quantité qu'en qualité, rendent nécessaire l'utilisation d'un volume important de *prana* pour réparer les dégâts, la quantité émise baisse, les rayons de l'aura de santé s'affaissent et les maux extérieurs peuvent alors s'ouvrir un passage.

À partir de ces premiers éléments, il est possible d'établir un schéma du fonctionnement du *chakra* splénique en relation d'une part avec la réception des globules de vitalité, et d'autre part avec la distribution des positons aux autres *chakras*⁵⁶.

Sept rayons de *Prana* venant du soleil se joignent à sept rayons de *Kundalini* et pénètrent de l'intérieur, du centre, dans les positons d'une part, dans les *chakras* d'autre part, les uns et les autres existant à partir de la Force Primaire.

Les positons se réunissent en globules de vitalité et ceux-ci, pénétrant par le centre splénique, sont distribués selon cinq courants ou forces de vitalité secondaires⁵⁷. Une sous-distribution intervient alors sur l'ensemble des *chakras*, chacun prenant la qualité de *prana* qui lui correspond.

Le **chakra basal** ou coccygien est composé de quatre pétales, orange. Point de fixation de la conscience analytique, il est le siège de *Kundalini*, le feu serpent,

⁵⁶ Voir [pl. 10](#).

⁵⁷ Selon le *Gheranda Samhita* : « Le *Prana* se meut toujours dans le Cœur – L'*Apana* dans la région de l'anus – Le *Samana* dans la région de l'ombilic – L'*Oudana* dans la gorge – Le *Vyana* se trouve dans toutes les parties du corps ».

énergie de la volonté de vivre. Le centre physique est constitué par les glandes surrénales.

Sa fonction est d'absorber le *prana* orange en provenance du centre splénique et d'apporter l'énergie à la nature physique des différents *chakras* avec *Kundalini*. Il maintient la chaleur du corps par l'intermédiaire du sang, et répond plus spécialement au véhicule dense.

S'ajoutant au courant orange, un courant de vitalité violet jaillit en son centre. Le *prana* extrait des positons passe alors aux surrénales et au sang.

Au bout du sentier de l'évolution, ce courant orange-violet se joint au courant rouge du *chakra* sacré et se dirige vers le cerveau, via *Ida*, *Pingala* et *Sushumna*, les trois canaux éthériques, renforçant l'affection désintéressée, les facultés créatrices et la volonté spirituelle de l'homme⁵⁸.

Le *chakra* basal est donc le centre où, sous l'effet de la loi d'évolution, l'esprit et la matière se rencontrent et où la vie est reliée à la forme⁵⁹. Actuellement, c'est la volonté d'exister en incarnation qui règle sa vie, car tout en étant à l'état de sommeil relatif, il sert d'appui à tous les autres centres, mais il ne sera pleinement éveillé que par un acte de volonté spirituelle de chacun.

Le *chakra* sacré est composé de six pétales, rouge. Point de fixation de la conscience sensorielle, il transmet l'énergie du *prana* rouge provenant du centre

⁵⁸ Voir [pl. 11](#).

⁵⁹ Voir *Traité sur les Sept Rayons*, Alice Bailey.

splénique, au centre physique dense constitué par les gonades, organes de génération. Lié à la vie sexuelle et à l'instinct de reproduction, il répond plus spécialement au véhicule éthérique supérieur, mais il passe progressivement sous le contrôle de l'intellect, pour ne plus être soumis à ses désirs illimités. C'est par son intermédiaire que s'exprimeront un jour les forces d'impersonnalité, l'homme s'occupant alors de desseins spirituels et non plus de désirs physiques, de ce qu'il doit faire et non de ce qu'il a envie de faire.

Le **chakra ombilical** est composé de dix pétales, vert. Il est le point de fixation de la conscience égoïste, de désir, des sentiments, des émotions. Le centre physique dense est le pancréas endocrine.

Sa fonction est d'absorber le rayon vert en provenance du centre splénique et de vivifier les différents organes de l'abdomen par l'intermédiaire du pancréas endocrine.

Concentré au plexus solaire, il répond aux sentiments et aux émotions du véhicule astral. Il en est en quelque sorte l'exutoire vers le monde extérieur, l'énergie émotionnelle s'écoulant par son intermédiaire. L'aptitude à le contrôler constitue une conquête vitale pour l'homme actuel, car le désir égotiste doit être transmué en aspiration spirituelle altruiste.

Il est la grande chambre de compensation de toutes les énergies situées au-dessous du diaphragme, c'est-à-dire celles des *chakras* basal, sacré et splénique, qui, au cours de l'évolution, doivent être transférées, par aspiration, par sublimation, aux *chakras* situés au-

dessus. Il existe donc à son niveau tout un processus d'aspiration, de centralisation, de transmutation, et de raffinage de ces énergies, jusqu'à ce qu'il soit possible de les transmettre plus haut.

Les énergies de l'ombilical, celles de la nature égoïste, seront dirigées vers le centre cardiaque, centre de la nature intuitive, altruiste, de l'amour divin. Les énergies des *chakras* splénique et sacré, celles de la nature instinctive et sensorielle, énergies de reproduction, de procréation, seront dirigées vers le centre laryngé, centre de la nature intellectuelle, de la créativité mentale, puis vers le frontal, centre de l'intelligence divine, de la création spirituelle. Les énergies du basal, celles de la volonté de vivre, seront dirigées vers le coronal, centre de la volonté d'être du divin.

Le **chakra cardiaque** est composé de douze pétales, jaune d'or incandescent. Il est le point de fixation de la conscience altruiste, intuitive, « intuitionnelle », qui nous rend sensibles aux peines et aux joies des autres, à leurs souffrances physiques et psychiques. Le centre physique est constitué par le thymus.

Sa fonction est d'absorber le rayon jaune en provenance du centre splénique et de donner énergie et régularité au cœur. Il répond plus spécialement au véhicule bouddhique.

Tourbillonnant dans le chakra cardiaque, le rayon jaune, par l'intermédiaire du thymus, imprègne le sang et vivifie ainsi tout l'organisme et en particulier la « Fleur aux douze Pétales d'Or », aspect supérieur du cardiaque, au centre du chakra coronal, le *Bramahrandra*.

Il correspond au « cœur du soleil », c'est-à-dire à la source spirituelle de Lumière et d'Amour. C'est lorsque les désirs égoïstes ont été transmués en amour altruiste, divin, qu'il atteint sa pleine activité. Les phénomènes de transfert entre l'ombilical et le cardiaque sont liés au feu solaire, homologue du feu central du Ciel, dispensateur de vie et d'amour.

Le *chakra* laryngé est composé de seize pétales, bleu argenté. Point de fixation de la conscience mentale concrète, objective, il transmet l'énergie du *prana* bleu ciel au centre physique dense constitué par la thyroïde et les parathyroïdes.

Sa fonction est d'absorber le rayon violet et bleu en provenance du centre splénique. Il répond plus spécialement à l'intellect inférieur.

Le rayon violet-bleu le pénètre puis se divise en bleu clair qui vivifie la région de la gorge en relation avec la thyroïde et les parathyroïdes. L'indigo gagne les régions inférieures et centrales du cerveau, accompagné de jaune d'or en provenance du cardiaque et de rose en provenance du splénique, et va au centre frontal.

Le violet monte jusqu'aux régions supérieures du cerveau et tourbillonne dans les neuf cent soixante pétales du coronal qui entourent la Fleur aux douze Pétales d'Or du « centre cardiaque céphalique ».

Le *chakra* laryngé est l'agent distributeur de l'énergie de création, il est l'organe du « Verbe Créateur », aspect supérieur de l'énergie de reproduction du *chakra* sacré. Plus tard, il enregistrera l'intention ou le dessein créateur de l'âme qui lui sera transmis par le

frontal, centre de création spirituelle. Cette double relation, avec le sacré et le frontal, est liée au feu par friction dont le frontal, dernier centre de transfert, point focal de cet ensemble, est l'agent principal.

Le **chakra occipital** est à rattacher au laryngé dont il est l'aspect supérieur. Il est le « Fils du Mental », et répond plus spécialement à l'Intellect. Il permet ainsi de relier le mental concret au mental abstrait, et donc aux plus hautes spéculations philosophiques et spirituelles des plans de conscience supérieurs dont les points d'ancrage sont les *chakras* frontal et coronal. Le centre physique dense est constitué par le glomus carotidien.

Le **chakra frontal** est composé de quatre-vingt seize pétales, moitié rose avec du jaune d'or, moitié bleu indigo. Il est le point de fixation de la conscience du mental abstrait, dont le centre physique dense est constitué par l'hypophyse ou corps pituitaire.

Sa fonction est d'absorber le rayon indigo en provenance du splénique par l'intermédiaire du laryngé. Il répond plus spécialement au véhicule manasique.

Les rayons indigo et violet qui ont été transmis par le laryngé ainsi qu'une partie du rayon jaune d'or provenant du cardiaque et du rayon rose provenant du splénique, pénètrent dans ce centre. Le rayon violet est alors retransmis aux régions supérieures du cerveau et au *chakra* coronal, tandis que les autres rayons sont utilisés par l'hypophyse.

Le frontal correspond au « soleil physique » en tant que centre vital de création. Lorsqu'une relation active a été établie avec le laryngé, il en résulte une

vie réellement créatrice manifestant ainsi le dessein divin. La fusion de leurs forces est liée, comme nous l'avons dit, au feu par friction, homologue du feu central de la Terre, créateur de la matière et de la forme.

Enregistrant et centralisant l'intention de créer, le frontal n'est donc pas l'organe créateur dans le même sens que le laryngé ; il fusionne en effet l'idée motivante de l'activité créatrice, l'Amour, provenant du cardiaque, la Volonté ou le pouvoir de créer, provenant du coronal, et l'Intelligence créatrice qui lui est propre, liée au Dessein divin.

Le **chakra coronal** est composé de douze pétales centraux, jaune d'or, et de neuf cent soixante pétales périphériques, violet.

Point de fixation de la conscience synthétique, spirituelle, il donne une continuité de conscience sur les différents plans et en assure la synthèse. Le centre physique dense est constitué par l'épiphyse ou glande pinéale. Sa fonction est d'absorber le rayon violet en provenance du splénique, via le laryngé et le frontal, et le rayon jaune d'or du cardiaque, puis plus tard le rayon orangé du basal. Il répond plus spécialement au véhicule spirituel. Il reçoit dans sa partie périphérique le rayon violet et en son centre le rayon jaune d'or. Ces deux rayons sont alors utilisés par l'épiphyse.

En évoluant, il prend progressivement la forme d'un dôme, véritable couronne de gloire ; c'est le Lotus aux Mille Pétales, le Joyau dans le Lotus qui irradie la « Claire Lumière du Vide ».

Il correspond au « soleil spirituel », organe de synthèse dans lequel se rassemblent les énergies des trois

aspects de l'Âme, de l'Esprit, et du Corps, dont les neuf *chakras* sont les points d'appui dans le véhicule éthérique.

Les énergies de la Volonté ou du Pouvoir, de l'Amour-Sagesse, ou de l'Intuition, et de l'Intelligence Active ou de la Faculté Créatrice, se joignent en lui.

Le transfert des énergies du *chakra* basal au coronal, est lié au feu électrique, homologue du feu spirituel, purificateur de la matière, dont il est l'expression la plus élevée.

En définitive, l'évolution psychique et spirituelle de l'homme se présente schématiquement comme suit⁶⁰ :

- Éternellement, Dieu dans Ses trois aspects :

Volonté	– Père
Amour-Sagesse	– Fils
Intelligence Active	– Saint-Esprit ou Mère

- Quatre forces sont liées à la manifestation de ces trois aspects divins :
 - *Force Primaire*, attachée au premier aspect de Volonté
 - *Prana*, vitalité ou souffle, reflet du deuxième aspect d'Amour-Sagesse
 - *Kundalini*, feu serpent, reflet du troisième aspect d'Activité
 - *Fohat*, deuxième feu, son, lumière, chaleur, mouvement.
- Dissociée en Dieu, chaque étincelle de « Vie Vierge »

⁶⁰ Voir plus loin, [pl. 12](#).

comporte en elle-même les trois aspects divins sous la forme de trois « germes » :

- Germe spirituel
- Germe intuitif ou intuitionnel
- Germe intellectuel.

Ces trois germes se manifestent en relation avec sept véhicules de conscience qui s'habillent progressivement de matière de plus en plus dense. La conscience de réflexion intellectuelle liée au germe intellectuel est alors à considérer comme la charnière centrale des divers plans de conscience mis en œuvre :

Conscience	Véhicules
Spirituelle – <i>Atma</i>	Âme Atmique
Intellectuelle – <i>Manas</i> supérieur	Âme Manasique
Intuitionnelle – <i>Buddhi</i>	Âme Bouddhique
De réflexion intellectuelle – <i>Manas</i> inférieur	Mental concret
Égotiste, Sentimentale – <i>Kama</i>	Astral
Instinctive – <i>Tamas</i> supérieur	Éthérique
De cohésion – <i>Tamas</i> inférieur	Dense

Les tensions engendrées entre les véhicules correspondant à six de ces plans de conscience et ayant pour axe de symétrie le mental concret, lien entre les véhicules inférieurs et supérieurs, définissent trois feux en relation avec les trois canaux éthériques :

- Feu électrique : Canal de *Sushumna* ; Véhicule atmique - Véhicule dense.
- Feu solaire : Canal d'*Ida* ; Véhicule bouddhique - Véhicule astral.
- Feu par friction : Canal de *Pingala* ; Véhicule manasique - mental - Véhicule éthérique.

La transmutation de la matière par l'esprit s'effec-

tue en relation avec neuf *chakras* ou centres d'énergie qualifiée, dont le *chakra* occipital, point d'appui de la conscience du « Fils du Mental », est à considérer à son tour comme la charnière ultime, lien entre la Terre et le Ciel⁶¹ :

Chakras	Véhicules	Conscience
Basal	Dense	Volonté de vivre
Splénique	Éthérique inférieur	Instinctif
Sacré	Éthérique supérieur	Sensoriel
Ombilical	Astral	Égotiste
Occipital	Intellect	Réflexion
Laryngé	Mental Concret	Création
Cardiaque	Âme Bouddhique	Intuitionnelle
Frontal	Âme Manasique	Intelligence active
Coronal	Âme Atmique	Spirituelle

La quintessence de toutes les expériences vécues du fait des relations de l'esprit et du corps, assure progressivement la germination, puis la croissance, et enfin l'épanouissement de l'homme dans ses trois aspects :

- Âme spirituelle, atmique, aspect de « Volonté », expression du feu électrique, du « Soleil spirituel ».
- Âme intuitionnelle, bouddhique, aspect « d'Amour-Sagesse », expression du feu solaire, du « cœur du Soleil ».
- Âme intellectuelle, manasique, aspect d' « Intelligence Active », expression du feu par friction, du « Soleil physique ».

Ayant acquis consciemment la connaissance, l'homme retourne alors à Dieu.

⁶¹ Voir [pl. 9](#) et chap. 16 : *Périodicités et évolution*.

LE DIAMANT CHAUVÉ PLUS

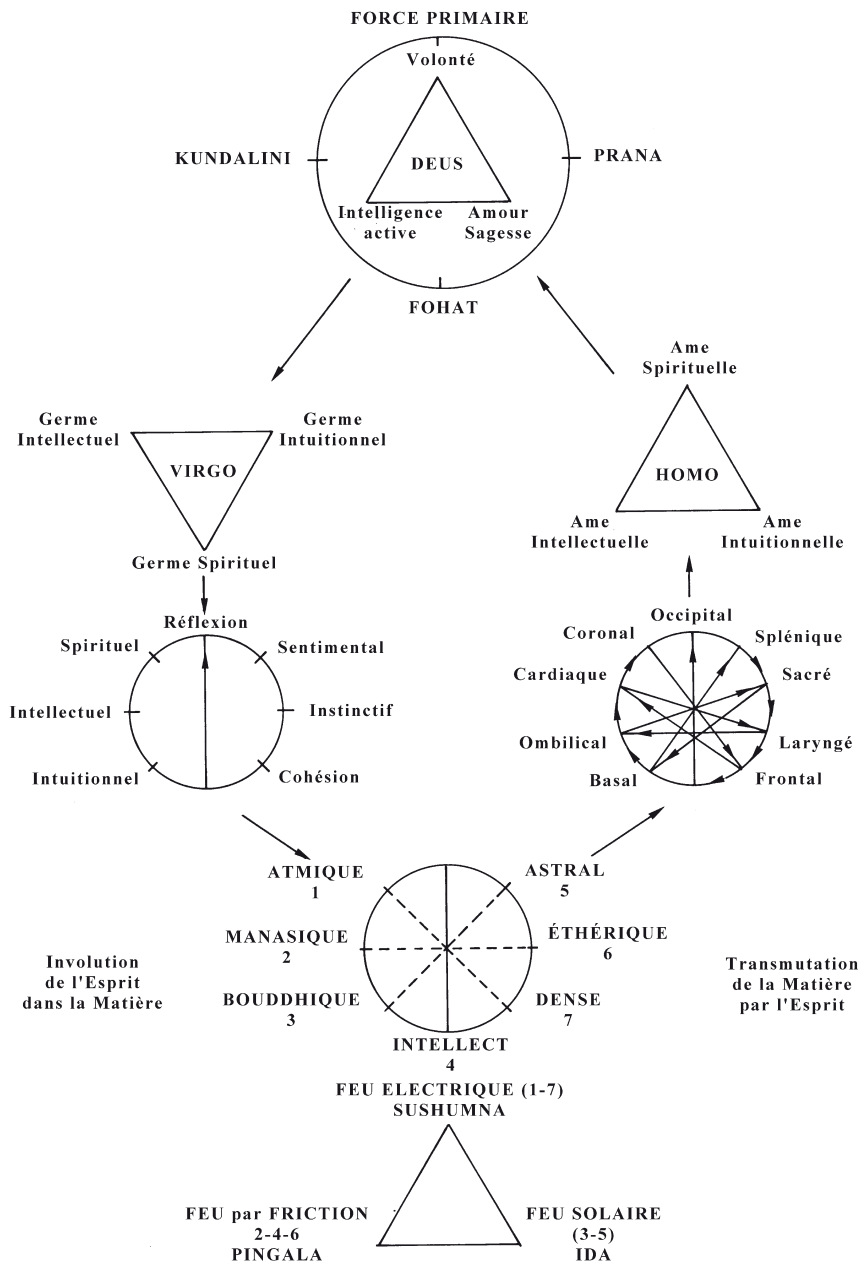


Planche 12

7. Pathologie « ésotérique »

L'homme est composé d'atomes, de molécules, de cellules et d'organes divers, assemblés en organisme : c'est là une définition du corps physique dense, de la base matérielle, « horizontale », de l'homme.

Sept « véhicules de conscience » imbriqués les uns dans les autres, « verticalement », le définissent également, utilisant une substance de plus en plus subtile, autrement dit des énergies de plus en plus « fines », pour constituer ces véhicules⁶². Sept *chakras* ou centres d'énergie principaux, plus deux, en sont les points d'appui.

À partir de là, il paraît évident que la santé physique, bonne ou mauvaise, est due à l'harmonie ou au déséquilibre existant dans les relations intérieures et extérieures de l'homme, relations ayant un triple aspect énergétique.

En premier lieu, il faut considérer l'ensemble des énergies intérieures, instinctives, sentimentales, mentales et spirituelles, caractérisant les sept véhicules de conscience, et déterminant la vie et les expériences du corps dense.

En second lieu, il faut tenir compte de toutes les énergies provenant de l'humanité entière considérée comme un Tout. Chaque homme est une cellule dans le grand corps de l'humanité, un organisme dans un plus grand organisme. À ce titre, les conditions physiques, les « climats psychiques », existant dans ce

⁶² Voir Alice Bailey, *op. cit.* pour les développements de l'ensemble de cette étude.

Tout, se répercuteront sur lui, comme sur chacun des autres composants du Tout. Bien des troubles dont l'homme souffre actuellement sont donc l'effet sur lui de causes existant au niveau de l'humanité dans son ensemble.

Enfin, les énergies provenant de la vie de notre planète, c'est-à-dire des trois autres règnes de la nature, minéral, végétal, et animal, sont à considérer comme les énergies d'une « entité cosmique » en évolution dont l'humanité est le quatrième terme.

Il apparaît ainsi que l'homme « intérieur », compte tenu du fait que chaque *chakra* exprime un certain type d'énergie qu'il transmet au corps dense par l'intermédiaire des merveilleux vaisseaux de l'acupuncture, des glandes endocrines, du système nerveux, et du courant sanguin, peut provoquer en lui-même certains déséquilibres qui apparaîtront sous forme de maladies ou de tendances aux maladies⁶³. Il deviendra alors plus sensible aux influences extérieures de l'humanité prise en bloc et de la planète dans sa totalité.

Il faut donc distinguer, ainsi que nous l'avons fait en pathologie traditionnelle chinoise, mais cette fois-ci non plus sur le plan « horizontal » de régulation mécanique et cyclique, mais sur le plan « vertical » de l'évolution psychique et spirituelle, d'une part les « blessures intérieures » et d'autre part les « maux extérieurs ».

Toute « blessure intérieure » ne peut apparaître que

⁶³ Voir chap. 30: *L'homme diamant: psyché, énergie et soma.*

lorsqu'il y a dissonance, manque d'harmonie, entre les différents véhicules de conscience, et plus précisément entre les trois aspects primordiaux de l'homme, corps, âme et esprit, c'est-à-dire les aspects « forme », « qualité » et « vie » qui sont en lui.

L'âme, en tant que « qualité » divine, est en même temps le facteur de cohésion et le résultat du rapprochement de la « forme » et de la « vie ». La maladie apparaît lorsqu'il y a un manque d'ajustement entre ces trois aspects, les énergies ne pouvant alors circuler librement. La maladie résulte donc d'une inhibition dans la libre vie de l'âme qui ne peut se manifester.

Ce manque d'harmonie existe dans les quatre règnes de la nature, ces quatre règnes qui sont aussi dans l'homme, qu'il a inclus en lui-même sous la forme de son instinct vital, de ses sensations, de ses émotions, et de son mental. De là naissent les douleurs, les blocages, la dégradation, la cristallisation et la mort.

Cependant, si l'on se souvient que la fièvre purifie le corps en brûlant les toxines accumulées, c'est aussi à partir de cette dysharmonie que la purification progressive de l'être peut s'effectuer.

La maladie et la mort apparaissent alors comme un processus de libération provenant de l'antagonisme existant entre « l'esprit emprisonné et la forme emprisonnante ». C'est la loi de cause à effet, appelée « *Karma* » en Orient, qui régit cette lutte. Mais cette loi n'est que l'effet de causes premières profondément voilées dans la Pensée divine, et qui demeurent

incompréhensibles pour nous. Ce ne sont que les causes secondaires que nous pouvons appréhender.

L'évolution de l'homme s'effectue au sein de sept « plans de conscience » par l'intermédiaire de sept véhicules de conscience et de neuf *chakras*. C'est la loi universelle de polarisation et de génération, autrement dit « de victoire — activation » qui en est le moteur, et de ce fait ce ne sont toujours que cinq *chakras* qui se trouvent en rapport direct, évoquant ainsi, à un autre niveau, les cinq « entités viscérales » de l'énergétique chinoise.

Dans un premier temps, les *chakras* basal, ombilical, cardiaque, sacré (incluant le splénique), et laryngé répondent aux aspects de volonté de vivre, d'émotion-désir-imagination, d'amour-sagesse-intuition, d'instinct de reproduction, et de créativité mentale.

Plus tard, les *chakras* ombilical (ayant inclus le basal), cardiaque, sacré (incluant le splénique), et laryngé sont mis en présence du frontal, ajoutant, son intelligence spirituelle, aux aspects précédents.

Plus tard encore, le basal, l'ombilical et le cardiaque ayant harmonisé leurs forces de volonté, de désir et d'amour, comme de leur côté le sacré, le splénique, et le laryngé, leurs forces de création, les énergies sublimées peuvent, par l'intermédiaire du frontal, être confrontées à celles, synthétiques et spirituelles du coronal ; l'occipital devient alors le dernier terme de cette quintessence, lien définitif entre le corps, l'âme et l'esprit.

Mais ces différentes mutations, ou transferts d'énergies et de forces, intéressant les sept plans de

conscience, ne peuvent pas s'effectuer sans que des tensions apparaissent, en relation avec les *chakras* par l'intermédiaire desquels ces énergies et ces forces s'expriment.

Le corps éthérique, nous l'avons dit, est composé de « lignes de force », de *nadis*, dont les points de croisement forment des centres d'énergie, les plus importants d'entre eux étant les neuf *chakras*. Si ces *chakras* éthériques, au travers desquels sont transmises les énergies des différents véhicules de conscience, sont en état de sommeil ou de léthargie, s'ils fonctionnent trop lentement et ont un rythme vibratoire trop bas, un phénomène de congestion, d'accumulation d'énergie, peut se produire à leur niveau et dans les zones éthériques avoisinantes. Par réaction, les zones correspondantes du corps dense, qui leur sont liées par les merveilleux vaisseaux, les glandes endocrines, le système nerveux et le courant sanguin, en seront affectées.

Ces congestions proviennent du fait que durant toute son évolution depuis des millénaires, l'humanité n'a pas cessé de supprimer et d'inhiber les courants de force vitaux, en particulier les courants instinctifs liés au corps éthérique lui-même et plus précisément au *chakra* sacré, et de freiner ainsi leur circulation.

Par ailleurs, il peut exister des points faibles entre le corps ou véhicule éthérique, forme intérieure énergétique, et le corps dense, qui en est l'expression extérieure, phénoménale. Une dévitalisation générale, des déficiences de certaines zones plus précises

du corps dense en relation avec les *chakras*, ou encore des difficultés à extérioriser les états de conscience intérieurs, pourront alors apparaître.

Enfin, des connexions trop « serrées », entre le corps éthérique et le corps dense, peuvent provoquer une hyperstimulation de ce dernier et en particulier du système nerveux dans son ensemble.

Les congestions, les défauts de coordination dus à des connexions trop faibles, ou à l'inverse l'hyperstimulation, semblent bien être des causes fondamentales de maladies. Pourtant, il ne faut pas oublier que le corps éthérique, et les neuf *chakras*, ne font essentiellement que transmettre des énergies en provenance des différents véhicules de conscience. Cette transmission ne peut s'effectuer que si le degré d'évolution atteint a porté les *chakras* à un stade de fonctionnement suffisant.

Ainsi, les causes premières, plus subtiles, se trouvent souvent dans la vie du véhicule astral, la vie sentimentale, ou dans celle du mental, et dans leurs relations avec la vie de l'âme.

Nos émotions mal contrôlées, nos désirs inhibés ou au contraire déchaînés, nos soucis enfin, atteignent plus spécialement le centre ombilical lié à notre corps astral et à notre nature égotiste. Les forces ainsi mises en mouvement provoquent alors des perturbations intenses dans la glande endocrine correspondant à l'ombilical, le pancréas endocrine, et par son intermédiaire, dans les organes qui lui sont liés. Mais ce sont aussi les autres glandes endocrines qui seront touchées, quoique indirectement, afin de tenter de

compenser le déséquilibre ainsi provoqué et de rétablir l'harmonie.

Notre incompréhension intellectuelle des rythmes et des cycles universels nous fait commettre bien des erreurs dans l'organisation de notre vie. Les animaux ont l'instinct de ces rythmes biologiques ; l'homme en a perdu la notion en même temps qu'il découvrait la liberté d'agir individuellement. Il doit maintenant les retrouver, consciemment, pour transformer en usage intelligent ce qui n'était autrefois qu'une habitude instinctive.

Intellectuellement, nous nous imposons souvent une activité trop intense, mais ce n'est que pour ne pas être frustrés sentimentalement, émotionnellement. Parfois, nous avons intellectuellement une certaine compréhension du sens de la vie, un certain idéal, mais nous sommes frustrés sentimentalement de ne pouvoir le réaliser pleinement par manque de capacités physiques ou intellectuelles. La cause des troubles intervenant dans le corps dense se trouve, en l'occurrence, dans la relation entre le corps astral et l'intellect, entre nos émotions et notre mental. Le *chakra* ombilical et le pancréas endocrine seront concernés, comme le centre laryngé, la thyroïde et les parathyroïdes. C'est donc surtout dans le corps astral, sentimental, le corps des désirs, que l'on trouvera, dans l'état actuel d'évolution de l'humanité, la plupart des causes de maladie. La mauvaise utilisation de notre mental, due à notre nature émotionnelle insuffisamment contrôlée, en sera un facteur secondaire, au même titre que nos instincts qui sont, quant à eux, en passe de se soumettre aux deux précédents.

L'homme est comme un enfant génial qui, dès son plus jeune âge, a le sens du rythme et de l'harmonie mais qui doit, durant un temps, se soumettre à l'apprentissage d'une technique. Cet enfant perd ainsi son instinct musical pour ne plus être qu'un virtuose froid et sans âme, dominé par cette technique, avant de la dominer lui-même et de retrouver, à un plus haut degré, l'intuition qui en fait le génie incomparable, le Maître qui sait donner vie à ses créations.

De même, instinctivement, sentimentalement, l'homme a le sens de l'universel, du sacré, du divin, de ce quelque chose de supérieur dont il pressent l'existence et dont il croit la découverte possible, en dehors de lui-même. Mais son intellect, sa technique, lui font perdre, pour un temps, la notion du sacré, de la mystique, de l'irrationnel. Ce n'est que bien plus tard, lorsqu'il apprend, lorsqu'il comprend que son intellect n'est qu'un instrument et que cet instrument doit être soumis à son Moi intérieur, à son Âme, qu'il recouvre l'intuition de « ce qui est en lui », mais qu'il ne voyait pas, qu'il transforme en vision mystique intelligente ce qui n'était auparavant que clairvoyance instinctive et émotionnelle, qu'il devient « créateur » au vrai sens du terme et non plus « reproducteur ».

C'est donc bien d'un blocage dans la libre vie de l'âme dont il s'agit, lorsque le « Mystique sentimental » se laisse submerger par son intellect. Celui-ci dresse des barrières, bloquant tout contact avec l'âme et arrêtant le flot d'énergies qui devrait en provenir.

Par la suite, lorsque l'homme commence à dominer consciemment et intelligemment sa pensée, lorsque

sa personnalité commence à intégrer, à harmoniser ses trois aspects, instinctif, sentimental, et mental, lorsqu'il devient un « disciple », les énergies de l'âme peuvent alors se manifester progressivement.

Mais cet impact provoque des tensions et des frictions, jusqu'à ce qu'il accepte librement et volontairement de faire « ce qu'il doit » et non « ce qu'il désire », recevant et intégrant enfin en lui la Vérité, en tant qu'initié. Ces tensions, ces hyperstimulations, se répercutent sur les *chakras*, sur les merveilleux vaisseaux, sur les glandes endocrines qui leur sont associées, sur le système nerveux, sur le courant sanguin, et donc sur toute la physiologie. Elles modifient ainsi le « terrain » sur lequel les maladies pourront se greffer et en particulier les maladies nerveuses et cardiaques.

L'homme, dans son évolution, au travers de ces stades successifs, est, en tant que « mystique », semblable à celui qui découvrirait un fruit inconnu et en serait émerveillé ; puis comme « disciple », il est celui qui ouvrirait ce fruit, apercevant sa peau, sa pulpe, et son noyau, et commencerait à en comprendre l'harmonie et la Vie ; comme « initié » enfin, il est celui qui en savourant sa saveur, en s'en imprégnant, le « connaît ».

Mais il a fallu qu'entre-temps, il découvre la réalité spirituelle de son Soi, de son âme, en même temps que la relativité, le caractère passager et illusoire de la « substance » instinctive, sentimentale et mentale de sa personnalité ; il a fallu qu'il se « renie » en quelque sorte, en tant qu'individu séparé, pour trou-

ver le Maître intérieur fait de cette étincelle divine qui le relie à l'humanité entière, à l'univers, au Tout, à Dieu... « Renier » est aussi « relier » ; être relié aux autres passe par le reniement de soi... et du Maître extérieur, apparent, illusoire ! Être un perroquet savant n'est pas Être !

N'est-ce pas là la signification du triple reniement de Pierre⁶⁴ ?

- « Femme, je ne le connais point », et c'est la nature physique, instinctive du Maître, mais aussi de lui-même, qu'il renie, en répondant à la servante qui affirmait : « Celui-ci était aussi avec cet homme ».
- « O homme, je n'en suis point », et c'est la nature sentimentale, émotionnelle, du Maître, mais aussi de lui-même, qu'il renie maintenant, en réponse à un autre qui lui disait : « Tu es aussi de ces gens-là », l'assimilant ainsi au groupe que Jésus et ses disciples forment sentimentalement.
- « O homme, je ne sais pas ce que tu dis », et c'est la nature mentale du Maître, mais aussi la sienne, s'exprimant par la parole, par le verbe, qu'il renie enfin, pour répondre à un dernier qui ajoutait : « Certainement, celui-ci était également avec lui, car il est aussi Galiléen ». Dans son Évangile, Marc écrira, de façon plus explicite encore : « Ton langage est semblable au leur ».

Il aura fallu ce triple reniement pour que Pierre ne soit plus soumis à ces trois aspects extérieurs de la personnalité de Jésus, et de la sienne propre, pour qu'il se libère des ténèbres de l'apparence, du savoir appris, mais aussi pour qu'il se trouve relié au Christ

⁶⁴ Évangile de Luc.

intérieur, à la connaissance intime, à la Lumière ! C'est alors que les deux chants du coq peuvent retentir, annonçant, l'un après le premier reniement, la fin de la nuit, des ténèbres de la matière, et l'autre, après le troisième, l'Aube, l'apparition de la Lumière spirituelle⁶⁵.

Si Pierre pleure alors amèrement, c'est sur lui-même, sur son incompréhension passée dont il vient brutalement de prendre conscience, en même temps qu'il découvre la seule réalité essentielle, éternelle... Mais il pleure peut-être aussi de joie, dans sa vision de la Splendeur retrouvée !

C'est ainsi que, de déséquilibre en déséquilibre, de mort en naissance, de reniement en découverte, l'homme est sur la Voie de l'harmonie. Ces blessures intérieures, causes premières des maladies, affaiblissent ses défenses, le mettent dans une position telle que les maux extérieurs peuvent pénétrer en lui.

Il devient sensible aux dysharmonies externes, à celles de la planète, entité elle aussi en évolution, chargée depuis des millénaires, malgré la purification par l'eau des déluges, ou par le feu du soleil et des réactions nucléaires, de tous les produits de décomposition des minéraux, des végétaux, des animaux et des hommes, d'où partent les grandes épidémies. Il est encore sensible aux déséquilibres de l'humanité qui se manifestent particulièrement dans les trois grandes maladies de système que sont la syphilis, la tuberculose et le cancer, mais qui transparaissent aussi dans les « climats de groupe » faits d'apathie,

⁶⁵ Évangile de Marc.

d'excitation joyeuse ou de panique, de pessimisme ou de désir obsessionnel, de haine ou d'amour égoïste.

Ce n'est que dans un avenir lointain, lorsque l'humanité sera devenue « l'initié », le Maître, libérée de son Moi, de sa personnalité, toute entière au service non seulement des hommes mais de l'univers et du Divin qui les englobe, lien entre la Terre et le Ciel, que disparaîtront la maladie, la décrépitude et la mort, pour que règnent enfin la Vie et la Lumière.

III — L'ORDINATEUR DE LA VIE

*L'homme se règle sur la terre,
La terre se règle sur le ciel,
Le ciel se règle sur le Tao.
Le Tao n'a d'autre loi que lui-même.*

LAO ZI

8. Les mutations du « Yi King »

Ayant un jour entr'aperçu, je devrais dire rencontré, le « Livre de la Terre et du Ciel »⁶⁶, le Yi King, dans la vitrine d'un libraire de Rouen il me sembla qu'il devait recéler quelque secret essentiel que je pouvais comprendre, connaître. Les « Commentaires » qui l'accompagnaient étaient comme une invite à le découvrir de plus près, non seulement au travers de la pensée des Sages qui s'étaient penchés sur lui, quelque élevée que fût cette pensée dont les arcanes demeuraient malgré tout extérieurs à moi-même, mais aussi directement, en l'analysant, en le recomposant, en le repensant, en le confrontant à ma propre réalité intérieure.

C'est ainsi que progressivement le Yi King est devenu mon ami, le compagnon de mes jours et de mes nuits, la source de mes tourments mais aussi de mes joies les plus profondes, le centre de toute ma recherche... Ce curieux système fait de « bâtons » qui me rappelaient l'écriture de mon enfance, ce cassette chinois, je voulus l'appréhender, le forcer dans ses retranchements, le maîtriser ! S'il représentait, comme l'affirmait la Tradition, toutes les possibilités de manifestation entre la « Terre et le Ciel », il devait alors détenir la clef de la compréhension de l'univers, de chaque être, de chaque chose, et de leurs relations, et cette clef, il fallait qu'il me la donne, coûte que coûte.

⁶⁶ J. Lavier, *Le Livre de la Terre et du Ciel*.

« Livre des Transformations », le Yi King a été et demeure l'instrument de ma propre transformation. Durant des mois, des années, je l'ai trituré, disséqué, désintégré, reconstruit, tordu dans tous les sens, libre de toute contrainte, de tout a priori, car n'étant ni mathématicien, ni biologiste, ni scientifique d'aucune sorte, il m'était facile d'oublier ce que je n'avais jamais appris, et de l'aborder ainsi avec un esprit neuf, en Béotien...

C'est alors qu'oscillant entre la joie intense et les désillusions amères, j'en ai découvert peu à peu l'ossature, les structures mathématiques, sèches et froides, un squelette. Mais il n'en transparaissait rien de vivant, apparemment, simplement un système parmi tant d'autres... j'ai alors écrit un premier livre, puis un second⁶⁷, tentant de démontrer, d'organiser, de structurer, de relier, ce qui me semblait être la Vie, mais qui n'était que lettre morte.

Ce n'est qu'après bien des années, alors que j'avais perdu la volonté de découvrir, lorsqu'il m'eut imprégné de son aura, de son esprit, de son âme, qu'un jour merveilleux entre tous, une petite, toute petite lueur m'apparût ; et cette lueur était comme un reflet infime d'une lumière lointaine, celle d'un Diamant Royal couronné de la gloire des soixante-quatre « perles » du Yi King, et qui se rapprochait dans l'infini de l'espace, pour resplendir enfin et irradier la lumière. Sa vie m'apparaissait ; tout dans l'univers,

⁶⁷ *Du Dragon au Serpent, Essai de Théorie Générale de l'Énergétique*, Paris, 1976. *De Lao Tseu à Platon, Philosophie d'hier ou Science de demain*, Paris, 1976

du diamant aux étoiles, chaque brin d'herbe, chaque fleur, chaque cristal, et l'homme lui-même, tout avait pour charpente, pour squelette « mathématique », les 64 hexagrammes du Yi King. Mais ce squelette unique était habillé de mille formes, de mille couleurs, de mille vibrations, dont le secret se trouvait dans l'imagination du Créateur. Et chaque forme, chaque couleur, chaque vibration, naissait, croissait et se modifiait, mourait et renaissait sans cesse de ses cendres, évoluant peu à peu d'un infini à l'autre.

C'est ce que j'ai tenté de montrer précédemment, en décrivant les jeux de l'espace et du temps, de la matière et de l'esprit, tels que je les ai découverts au fil des ans, puis en reliant à ces jeux l'acupuncture traditionnelle chinoise et la Tradition, plus subtile encore sans-doute, de l'Inde et du Tibet.

Sans doute aurais-je pu m'en tenir là, car tout a été dit dans ces quelques chapitres, mais je pense à tous ceux qui, comme moi, ont besoin de preuves, ont soif de savoir, à tous ceux pour qui les démonstrations mathématiques sont nécessaires, même si ces mathématiques ne sont pas tout à fait conventionnelles, même si ce savoir n'est que l'ombre de la connaissance.

Alors, il nous reste à découvrir le Yi King et quelques-unes de ses applications pratiques ; c'est le Yi King des mathématiciens, mais aussi des philosophes et des poètes, car science et philosophie ne sont en définitive que l'envers et l'endroit de la vraie science de la vie, celle de tous les Temps dont la poésie est inséparable, de Lao-Tseu à Pythagore, et de Platon à Léonard de Vinci...

En effet, derrière l'aspect apparent, rébarbatif, mathématique du Yi King, se cache tout le symbolisme de chacun des monogrammes, des bigrammes, des trigrammes et des hexagrammes qui le composent. Leurs « mutations » ont, depuis plus de 5000 ans, intrigué et ravi les plus grands Sages, de Confucius à C.G. Jung... En méditant sur ses « bâtons » apparemment secs et stériles, ces Sages ont accédé aux plus hautes spéculations philosophiques et spirituelles. Les Commentaires qu'il leur a inspirés sont d'une telle portée universelle qu'ils constituent sans doute l'un des plus grands Livres de l'humanité et un enseignement unique, accessible à chacun, pour peu que l'on sache le traiter avec le respect qui est dû à ce que l'homme a peut-être de plus sacré, la Connaissance.

La consultation du Yi King, que d'aucuns considèrent comme un jeu, est un rituel, un art sacré, qu'il s'agisse de son apparence matérielle comme de son esprit, car il nous met en relation avec la réalité, avec la vérité cosmique, celle de l'espace-temps, faite d'infini et d'éternité, et c'est dans la méditation et le silence intérieur, que l'on se doit d'aborder ce monument de la pensée universelle.

C'est à la mémoire de Jacques Martin-Hartz⁶⁸ que je dédie les pages qui suivent, et si quelques lumières nouvelles se projettent sur les jeux des énergies dans l'univers et dans l'homme, qu'il en soit remercié, car par son œuvre monumentale, il m'a ouvert toutes

⁶⁸ Jacques Martin-Hartz, *Le Dragon de Jade*, Atlas d'Acupuncture.

grandes les portes de la pensée extrême-orientale que le livre de Jacques Lavier m'avait entrouvertes.

Cette étude porte sur l'organisation, les fonctions et les lois de régulation mécanique et cyclique du monde des formes, pour parvenir à celles d'évolution de la conscience.

Mais, puisque nous parlons de fonctions et de régulations, ce sont la durée ou le Temps en même temps que l'Espace qui sont concernés.

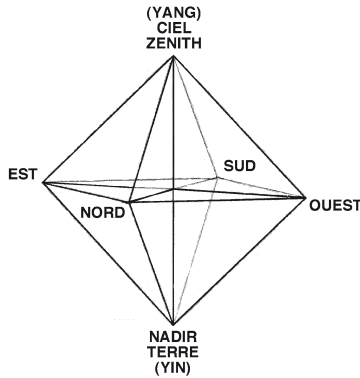
Comment peut-on considérer les relations de l'espace et du temps et quelles sont les lois qui s'y rattachent ?

Nous savons tous que l'espace a trois dimensions ou trois aspects :

- 1^{er} aspect : Zénith/Nadir, ou selon les termes chinois, Ciel/Terre. Entre le Ciel et la Terre se trouve la manifestation, celle-ci correspondant aux deux aspects suivants, c'est-à-dire ceux du plan horizontal sur lequel nous naissons, vivons et mourons.
- 2^e aspect : Nord/Sud. Cet aspect correspond à l'axe des extrêmes, des ténèbres du nord à la lumière du sud.
- 3^e aspect : Est/Ouest. Ce dernier aspect correspond à l'axe des intermédiaires, aube de l'est et crépuscule de l'ouest.

L'ensemble de ces trois aspects, ou de ces trois axes, se représentera simplement sous la forme de trois plans perpendiculaires, les uns par rapport aux autres :

- 1 plan horizontal
- 1 plan vertical nord-sud
- 1 plan vertical est-ouest

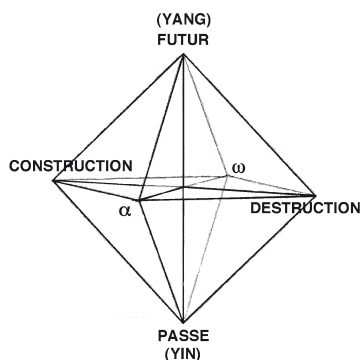


Le temps peut se définir de même, selon trois dimensions, ou trois aspects :

- 1^{er} aspect : Passé/Futur, entre lesquels la manifestation temporelle peut s'effectuer en s'exprimant dans les deux aspects suivants.
- 2^e aspect : linéaire/évolutif/animique (spirituel). Cet aspect va de l' α à l' ω , de l'innocence (de la non-connaissance), à la quintessence de toutes les expériences vécues. Il s'agit là de l'axe des extrêmes : des ténèbres de l'innocence à la lumière de la connaissance (et non du savoir).
- 3^e aspect : sinusoïdal/cyclique/formel (matériel). Cet aspect va de la construction à la destruction, de la naissance à la mort. Il s'agit maintenant de l'axe des intermédiaires, de ce qui revient de façon cyclique : aube de la construction, de la naissance, de la mémorisation, et crépuscule de la destruction, de la mort, de l'oubli...

Une représentation selon trois plans perpendiculaires rendra également compte de ces trois aspects :

LE DIAMANT CHAUVE PLUS

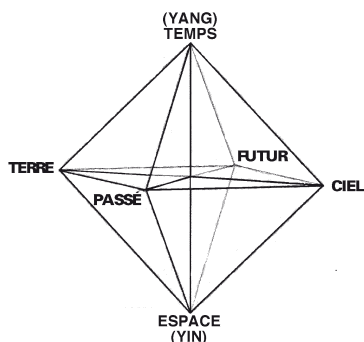


L'espace étant indissociable du temps, l'espace-temps, entité semble-t-il insaisissable, va lui aussi être redevable de trois dimensions, de trois aspects :

- **1^{er} aspect** : Espace/Temps (c'est sa définition même), autrement dit,
 - énergie Yin d'expansion = l'espace
 - énergie Yang de constriction = le temps

Fonction de l'espace et du temps, c'est-à-dire entre l'espace et le temps, comprise dans l'espace et dans le temps, la manifestation spatio-temporelle avec ses deux aspects complémentaires, l'un temporel, et l'autre spatial :

- **2^e aspect** : Passé/Futur. C'est l'axe des extrêmes, des ténèbres du passé à la lumière de l'avenir.
- **3^e aspect** : Terre/Ciel. C'est l'axe des intermédiaires, aube de la Terre et crépuscule céleste. (C'est par l'intermédiaire de la Terre et du Ciel que l'axe passé-futur se manifeste).



Trois plans perpendiculaires définissent encore une fois ces trois aspects de la manifestation spatio-temporelle.

Il nous reste à étudier cette manifestation grâce à la Tradition chinoise qui connaît depuis plus de cinq millénaires l'ordinateur général permettant d'analyser et de préciser l'ensemble du manifesté, je veux parler du Yi King et de ses 64 mutations ([Pl. 13](#) et [14](#)).

La loi universelle primordiale est celle des deux opposés-complémentaires, la « loi de polarité ». Le Un ne peut se définir qu'à partir de Deux : nadir et zénith, Terre et Ciel, centre et infini, espace et temps, matière et esprit... Yin et Yang...

Le Tao, que l'on représentera par le sigle T, en tant que Vacuité, doit ainsi, pour commencer à se manifester, se polariser en deux extrêmes, deux « énergies » radicales :

- Énergie Transcendante **— —** T1-Yin, Terre/ Centre
- Énergie d'Amour **——** A1-Yang, Ciel/Infini

L'utilisation d'un double trait — — pour Yin, et d'un simple trait — pour Yang, permet de représenter graphiquement ces deux termes, par les deux « monogrammes » correspondants.

Comme nous savons que toute unité ne peut se définir que par Yin et Yang, antagonistes et complémentaires, dans le Yin, T1, pris en tant qu'unité, il y a donc du Yin et du Yang, et il en est de même dans le Yang, A1.

On obtient alors, par cette deuxième polarisation, quatre termes ou quatre énergies fondamentales, les quatre énergies de la manifestation, du troisième « pôle », lui-même quadruple, entre la Terre et le Ciel, autrement dit, les énergies des quatre « orientes ». (Pl. 15, fig. 1)

Leur définition graphique se fera par l'intermédiaire de quatre « bigrammes » formés chacun de deux monogrammes superposés se lisant de bas en haut :

T2	énergie vitale, Transcendante, énergie du nord :	==
C	énergie respiratoire, Comburante, énergie de l'est :	==
A2	énergie nutritive, Alimentaire, énergie du sud :	==
G	énergie ancestrale, Génétique, énergie de l'ouest :	==

En plaçant ces quatre énergies sur une circonférence (Pl. 15, fig. 2), en relation avec les quatre orientes auxquels elles correspondent, leur ordre, dans le sens des aiguilles d'une montre, nous précise les cycles des jours et des nuits, mais également ceux des saisons comme de tout ce qui est cyclique. La lecture des bigrammes s'effectue alors du centre vers la périphérie.

YI KING

INN de INN	T - Bigramme Inférieur Energie Transcendante							T - Trigramme Inférieur CHONG MAI
	1	2	3	4	5	6	7	
	A	G	T	C	A	G	T	
INN de YANG	G - Bigramme Inférieur Energie Génétique							A' - Trigramme Inférieur YIN WEI MAI
	8	9	10	11	12	13	14	
	A'	G'	T'	C'	A'	G'	T'	
YANG de INN	C - Bigramme Inférieur Energie Comburante							G' - Trigramme Inférieur YIN QIAO MAI
	15	16	17	18	19	20	21	
	C	G	T	A	C	G	T	
YANG de YANG	A - Bigramme Inférieur Energie Alimentaire							C' - Trigramme Inférieur YANG QIAO MAI
	22	23	24	25	26	27	28	
	A	G	T	C	A	G	T	

INN

YANG

LE DIAMANT CHAUVÉ PLUS

Yi King

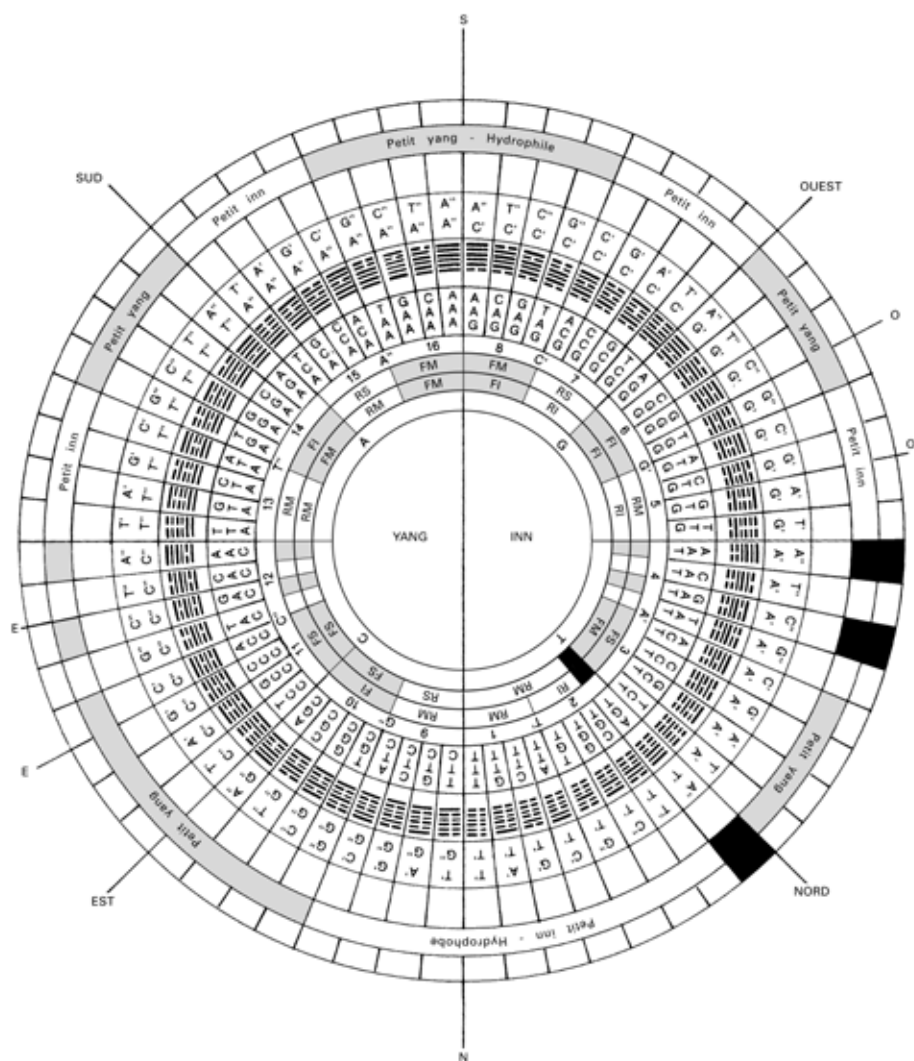


Planche 14

La Vie nous venant du centre, du nadir, du froid, de la mort, par l'intermédiaire du nord, puis de l'est qui est « aube » ou naissance, montée de la lumière, le nord sera représenté en bas.

Ainsi, l'énergie Transcendante T2 == deux fois Yin, correspond aux ténèbres, au nord, à minuit, à l'hiver, à la matrice, à la source de la vie ; l'énergie Comburante, C == montre par son trait inférieur Yang que la lumière surgit, et par son trait Yin supérieur, que l'ombre s'évapore : c'est l'aube, intermédiaire entre la nuit et le jour, à l'est ; c'est la germination et la croissance du printemps, c'est le premier souffle de vie.

L'énergie Alimentaire, A2 == deux fois Yang, correspond à la pleine lumière, au sud, à midi, à l'été, à la maturité ; l'énergie Génétique, G == indique par son trait inférieur, Yin, que l'ombre monte et s'installe, et par son trait Yang supérieur, que la lumière s'évanouit : c'est le crépuscule, intermédiaire entre le jour et la nuit, à l'ouest, c'est le retour aux sources, c'est la décrépitude, la désagrégation de l'automne, c'est la cristallisation, l'ossification, la mort !

Néanmoins, en donnant la valeur 0 à Yin — — et la valeur 1 à Yang ——— l'ordre binaire des quatre bigrammes est le suivant : (Pl. 16, fig. 1)

T2	a pour valeur 00	==	il provient de T1
G	a pour valeur 01	==	il provient de A1
C	a pour valeur 10	==	il provient de T1
A2	a pour valeur 11	==	il provient de A1

Cet ordre nous indique une linéarité, une évolution

allant du Yin vers le Yang, de 00 à 11 (voir également [Pl. 15](#), fig. 2 : flèches internes).

Il faut également noter que la polarisation des deux énergies radicales, Yin et Yang, en quatre énergies fondamentales, répond à deux logiques différentes :




La **première**, d'ordre cosmologique, est celle que nous avons définie : ([Pl. 16](#), fig. 1, traits pleins)

T2	ténèbres du nord	provient de T1	nadir et obscurité
G	crépuscule de l'ouest	provient de A1	zénith et clarté (le crépuscule fait bien suite à la clarté)
C	aube de l'est	provient de T1	nadir et obscurité (l'aube fait bien suite à l'obscurité)
A2	lumière du sud	provient de A1	zénith et clarté

Ceci nous indique que :

T2 et C sont les polarisations de T1
 A2 et G sont les polarisations de A1

La **seconde** logique, d'ordre mathématique, tient compte du trait supérieur de chaque bigramme, trait qui détermine la polarité Yin ou Yang du trait inférieur. Ainsi, on a alors une définition différente des polarisations : (Pl. 16, fig. 1, pointillés)

T2  et G  sont les polarisations de T1 
 A2  et C  sont les polarisations de A1 

Pour la compréhension de l'énergétique, on utilisera en général la première de ces approches, la logique cosmologique, qu'il s'agisse des quatre énergies fondamentales ou de celles qui leur font suite.

Ainsi, selon le même principe, chacune des quatre énergies fondamentales se polarise à son tour pour

donner, au total, huit forces secondaires. Leur définition graphique s'effectue cette fois-ci sous forme de « trigrammes » faits de trois monogrammes superposés se lisant toujours de bas en haut, ou du centre vers la périphérie (Pl. 15, fig. 1, et pl. 16, fig. 1 et 2). Ils s'organisent soit sur une circonférence, soit, dans l'espace, en relation avec les 8 faces d'un octaèdre.

T' ≡≡	force du nord, et dans l'espace, du nord inférieur
A' ≡≡	force du nord-ouest, et dans l'espace, du nord supérieur
G' ≡≡	force de l'ouest, et dans l'espace, de l'ouest inférieur
C' ≡≡	force du sud-ouest, et dans l'espace, de l'ouest supérieur
G'' ≡≡	force du nord-est, et dans l'espace, de l'est inférieur
C'' ≡≡	force de l'est, et dans l'espace, de l'est supérieur
T'' ≡≡	force du sud-est, et dans l'espace, du sud inférieur
À'' ≡≡	force du sud, et dans l'espace, du sud supérieur

Sur une circonférence (Pl. 16 fig. 2), comme sur le diamant octaédrique, on s'aperçoit alors que la génération des huit forces secondaires à partir des quatre énergies fondamentales, a entraîné un mouvement de rotation dans le sens des aiguilles d'une montre : le nord s'est décalé vers l'est, de T2 en T', l'est vers le sud, de C en C''... La génération, la construction de l'univers, s'effectue dans le sens des aiguilles d'une montre ; n'est-ce pas là le symbole de la Svastika, cette croix millénaire que nous ont transmise les grandes traditions ?

Mais n'allons pas plus loin pour l'instant, et regardons ce que nous avons trouvé :

- 2 énergies radicales, celles de la Terre et du Ciel, Yin et Yang.
- 4 énergies fondamentales, celles des quatre orientes, énergies Transcendante, Comburante, Alimentaire et Génétique.
- 8 forces secondaires, polarisations des quatre énergies précédentes.

Ce sont bien là les définitions de base de ce qui est manifesté, apparent, de tout système énergétique dans notre monde à trois dimensions ; ce système fabrique ou spécifie des énergies, les distribue, et enfin les utilise.

Les quatre énergies fondamentales sont celles de la manifestation, entre la Terre et le Ciel, et elles jouent entre elles dans les trois dimensions de l'espace, dans les « trois Foyers », trois par trois, par « triplets ».

Comment analyser le plus simplement le fonctionnement des trois Foyers, sinon en utilisant les quatre bigrammes représentant ces quatre énergies, et en notant toutes leurs mutations, trois par trois.

Or, 4^3 nous donne 64 mutations, autrement dit 64 hexagrammes composés chacun de trois fois deux traits superposés, de trois bigrammes.

Les huit forces secondaires sont celles qui sont distribuées par les huit pyramides tétraédriques qui composent le diamant octaédrique, entre la Terre et le Ciel ; elles jouent entre elles le jeu de leur polarité, deux par deux, par « doublets », puisqu'elles sont les quatre énergies précédentes polarisées, quatre Yin et quatre Yang, à l'image de la Terre, et à celle du Ciel, ces deux grands distributeurs de l'énergie de Vie, ces deux mains de l'Un.

LE DIAMANT CHAUVÉ PLUS

Fig. 1

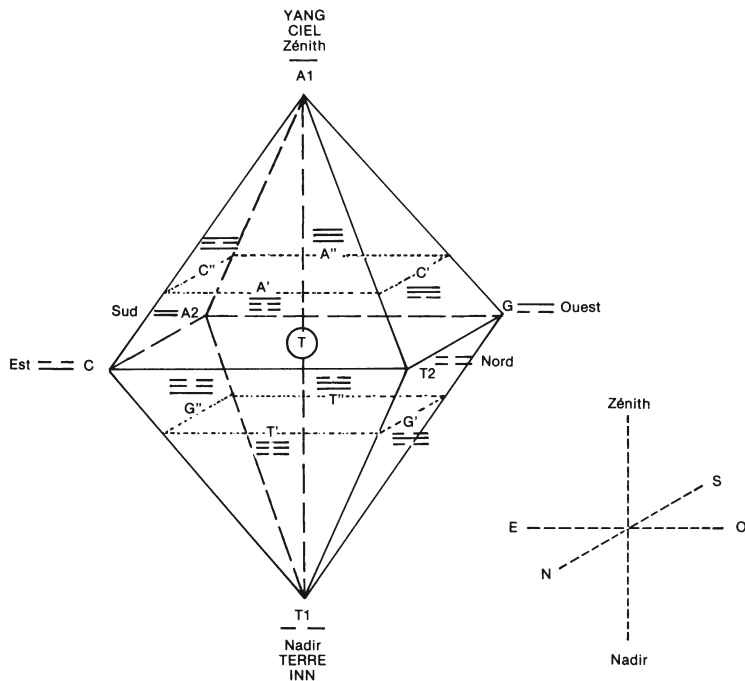


Fig. 2

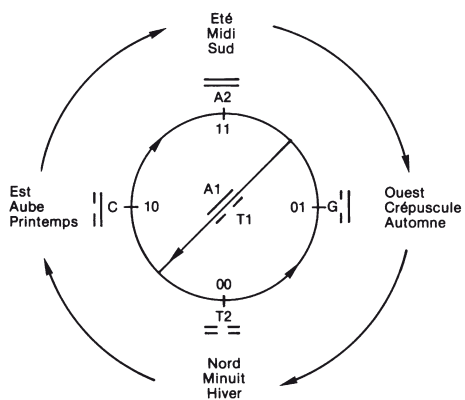


Planche 15

LE DIAMANT CHAUVÉ PLUS

Fig. 1

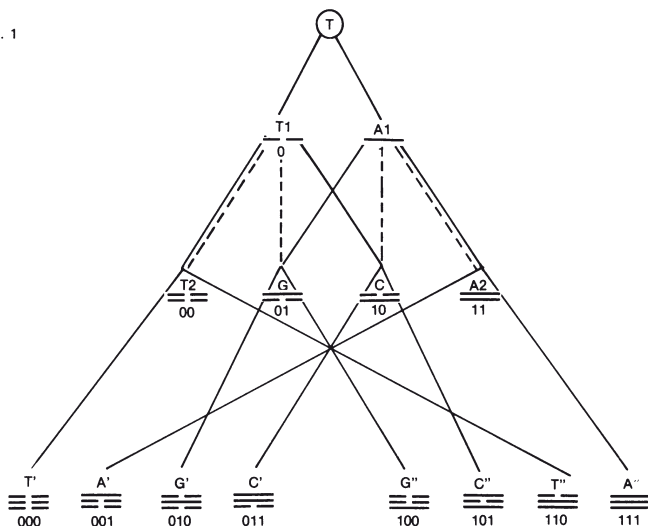


Fig. 2

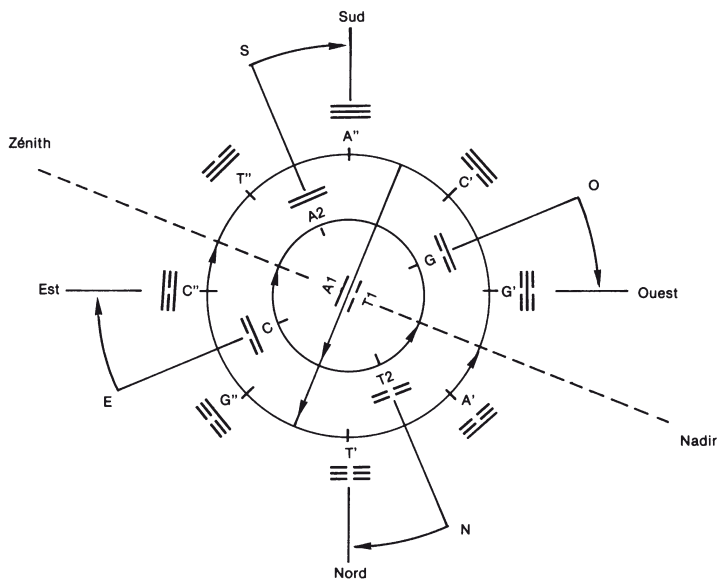


Planche 16

Or, 8^2 nous donne 64 mutations, autrement dit 64 hexagrammes composés chacun de deux fois trois traits superposés, de deux trigrammes.

L'étude de ces 64 hexagrammes permet de comprendre le fonctionnement de ce générateur, distributeur d'énergies, autrement dit, par analogie, le fonctionnement des huit merveilleux vaisseaux de l'acupuncture, comme celui des huit groupes de glandes endocrines.

Les deux énergies radicales sont celles de la Terre et du Ciel, utilisées par les « 6 Qualités du Ciel et de la Terre » faites de feu et de froid, de pression (de vent) et de dépression (de chaleur), d'humidité et de sécheresse.

Transmises par les huit forces secondaires, ces deux énergies radicales jouent entre elles six par six. Or, 2^6 nous donne 64 mutations, soit, une fois de plus 64 hexagrammes dans lesquels on considère les six monogrammes superposés dont chacun est constitué. Leur étude définira le fonctionnement de cet « utilisateur d'énergies », c'est-à-dire, par analogie, des 5 Éléments de la Terre et des 6 Qualités du Ciel, des 11 organes et viscères et des 12 méridiens de l'acupuncture, ou encore des 23 acides aminés spécifiés par l'ADN.

64 hexagrammes, c'est le Yi King, mais il y a donc trois manières de l'étudier, selon les composants que l'on considère pour chacun des hexagrammes ([Pl. 13](#) et [14](#)):

- trois bigrammes superposés, ce sont les trois fonctions vitales des trois Foyers et leurs quatre énergies fondamentales.

- deux trigrammes superposés, ce sont les deux aspects, Terre et Ciel, de toute création, de toute génération, de toute distribution d'énergie, et leurs huit forces secondaires polarisées provenant des trois Foyers.
- six monogrammes superposés, ce sont les 5 Éléments de la Terre et les 6 Qualités du Ciel, utilisatrices des deux énergies radicales de la Terre et du Ciel, spécifiées dans les trois Foyers, puis distribuées par l'intermédiaire des huit forces secondaires.

L'analyse des hexagrammes du Yi King donne ainsi les précisions suivantes :

Le monogramme inférieur (ou interne) définit la polarité Yin ou Yang et donc le type d'énergie de l'hexagramme, c'est-à-dire la polarisation du principe T en T1 (Yin) et A1 (Yang), en Terre et Ciel, soit deux zones de 32 hexagrammes chacune ([Pl. 14](#), circonférence centrale).

Le bigramme inférieur définit la base énergétique de l'hexagramme, avec les quatre énergies fondamentales, soit quatre groupes ou « quadrants » de 16 hexagrammes chacun, et les trois Foyers correspondants, y compris les trois Réchauffeurs ([Pl. 14](#), 3 circonférences suivantes).

T2	énergie Transcendante	Foyer Médian	FM
G	énergie Génétique	Foyer Inférieur	FI
C	énergie Comburante	Foyer Supérieur	FS
A2	énergie Alimentaire	Foyer Médian	FM

Le trigramme inférieur définit la base énergétique polarisée de l'hexagramme, celle des huit forces secondaires, soit huit sous-groupes ou « secteurs » de huit hexagrammes chacun ([Pl. 14](#), 5^e circonférence).

LE DIAMANT CHAUVE PLUS

T'	énergie Transcendante	Yin	Terre	<i>Kun</i>
A'	énergie Alimentaire	Yin	Montagne	<i>Gen</i>
G'	énergie Génétique	Yin	Eau	<i>Kan</i>
C'	énergie Comburante	Yin	Vent	<i>Xun</i>
G''	énergie Génétique	Yang	Foudre	<i>Zhen</i>
C''	énergie Comburante	Yang	Feu	<i>Li</i>
T''	énergie Transcendante	Yang	Marais	<i>Dui</i>
A''	énergie Alimentaire	Yang	Ciel	<i>Qian</i>

Les deux **bigrammes inférieurs** définissent le jeu par couple des quatre énergies fondamentales, soit seize séries de quatre hexagrammes chacune ([Pl. 14](#), 5^e circonférence).

1	TT	5	GT	9	CT	13	AT
2	TG	6	GG	10	CG	14	AG
3	TC	7	GC	11	CC	15	AC
4	TA	8	GA	12	CA	16	AA

Le jeu des **trois bigrammes superposés** formant un hexagramme définit l'ensemble des mutations des quatre énergies fondamentales par triplets, soit au total 64 mutations (Pl. 14, 6^e circonférence).

Exemple :

- TTT = énergie Transcendante + énergie Transcendante + énergie Transcendante
- TGA = énergie Transcendante + énergie Génétique + énergie Alimentaire

Le jeu des **deux trigrammes superposés** formant un hexagramme définit l'ensemble des mutations des huit forces secondaires, par doublets, soit au total 64 mutations (Pl. 14, 8^e circonférence).

Exemple :

- T'T' = énergie Transcendante Yin + énergie Transcendante Yin
- T'A'' = énergie Transcendante Yin + énergie Alimentaire Yang...

Le jeu des six monogrammes superposés formant un hexagramme définit l'ensemble des mutations des deux énergies radicales de la Terre et du Ciel, par six, soit au total 64 mutations.

L'ensemble des monogrammes, bigrammes ou trigrammes constituant un hexagramme, détermine une orientation précise :

- À partir des monogrammes, le monogramme inférieur définit la zone Yin ou Yang ; les monogrammes suivants déterminent progressivement l'orientation « magnétique » précise de l'hexagramme.
- À partir des bigrammes, le bigramme inférieur détermine un quadrant (T-G-C-A) ; le bigramme moyen détermine une série (de 1 à 16) ; le bigramme supérieur détermine l'orientation « magnétique » exacte de l'hexagramme.
- À partir des trigrammes, le trigramme inférieur détermine l'un des huit secteurs (T'-A'-G'-C'-G''-C''-T''-A'') ; le trigramme supérieur détermine l'orientation « magnétique » exacte de l'hexagramme.

Ressortant de cet ensemble, les relations applicables aux merveilleux vaisseaux sont les suivantes. Les quatre énergies fondamentales définissent des rapports de proximité, ou de « couplage », entre les forces secondaires :

LE DIAMANT CHAUVE PLUS

T — E. Transcendante	T' — E. Transcendante Yin	<i>Chong Mai</i>
	A' — E. Alimentaire Yin	<i>Yin Wei Mai</i>
G — E. Génétique	G' — E. Génétique Yin	<i>Yin Qiao Mai</i>
	C' — E. Comburante Yin	<i>Ren Mai</i>
C — E. Comburante	G'' — E. Génétique Yang	<i>Du Mai</i>
	C'' — E. Comburante Yang	<i>Yang Qiao Mai</i>
A — E. Alimentaire	T'' — E. Transcendante Yang	<i>Yang Wei Mai</i>
	A'' — E. Alimentaire Yang	<i>Dai Mai</i>

Les forces secondaires diamétralement opposées sont antagonistes et complémentaires en raison de leurs polarités exactement inverses (rapport des hexagrammes des uns par rapport à ceux des autres) :

T' — A'' = E. Transcendante Yin — E. Alimentaire Yang	<i>Chong Mai</i>
	<i>Dai Mai</i>
A' — T'' = E. Alimentaire Yin — E. Transcendante Yang	<i>Yin Wei Mai</i>
	<i>Yang Wei Mai</i>
G' — C'' = E. Génétique Yin — E. Comburante Yang	<i>Yin Qiao Mai</i>
	<i>Yang Qiao Mai</i>
C' — G'' = E. Comburante Yin — E. Génétique Yang	<i>Ren Mai</i>
	<i>Du Mai</i>

Ce rapport « antagoniste et complémentaire » est donc également valable pour chacun des hexagrammes diamétralement opposés.

Du fait de leurs couplages ainsi que de leur polarité, les forces secondaires « polarisées » (T'/T''-A'/A'') sont également « antagonistes et complémentaires » :

T' couplé à A' est antagoniste de T'' (polarité opposée)
A' couplé à T' est antagoniste de A'' (polarité opposée)
G' couplé à C' est antagoniste de G'' (polarité opposée)
C' couplé à G' est antagoniste de C'' (polarité opposée)

Dans le jeu des énergies fondamentales T2-G-C-A2, les énergies T2 et A2 provenant en ligne directe de T, Tao, par T1 et A1, sont inséparables l'une de l'autre en tant que constituants directs du Principe lui-même. C'est dans leur relation avec le Foyer Médian qu'elles sont Un :

Énergie Alimentaire et Transcendante	- Foyer Médian
Énergie Génétique	- Foyer Inférieur
Énergie Comburante	- Foyer Supérieur

Enfin en étudiant de plus près les seize séries d'hexagrammes, on s'aperçoit qu'il existe deux groupements de ces séries, groupements différents de ceux des zones Yin et Yang que nous avons découverts. Nous les avons nommés « petit inn » et « petit yang » (Pl. 14, 10^e conférence). Ces séries « petit inn » et « petit yang » auront la particularité de « générer » d'une part les énergies de fonctions externes des méridiens (séries petit inn) et d'autre part celles de fonctions internes des organes et des viscères (séries petit yang).

L'étude des « Périodicités⁶⁹ » nous en donnera l'organisation suivante :

- Séries « petit inn » : 1 - 2 - 5 - 7 - 9 - 13 - 15
- Séries « petit yang » : 3 - 6 - 8 - 10 - 11 - 14 - 16
- Séries mixtes (2 hexagrammes petit inn et 2 hexagrammes petit yang dans chacune) : 4 et 12.

Rappelons tout d'abord que chacune des séries, de 1 à 16, comporte quatre hexagrammes et se trouve

⁶⁹ Voir chap. 15: *Périodicités et régulation*.

définie par les deux bigrammes inférieurs (tétragrammes) communs à ces quatre hexagrammes.

Sans entrer dans le détail de leur organisation que nous découvrirons avec les *Périodicités*, nous pouvons dès à présent noter que le dernier hexagramme de la deuxième série, TGA, présente une particularité essentielle : il est composé des deux trigrammes T' et A''.

Selon les commentaires du Yi King, ces deux trigrammes ont tendance à s'écarter l'un de l'autre, le premier, T' la « Terre » s'enfonçant toujours vers le bas et le second, A'' le « Ciel », montant toujours davantage vers le haut. Leurs mouvements vont donc dans des directions opposées. Ils représentent ainsi la première polarisation, Terre et Ciel, T1 et A1, avant que la manifestation ne puisse s'effectuer par l'intermédiaire des quatre « orientés » ou des quatre énergies fondamentales... mais aussi à la fin de la manifestation, après la manifestation. Cela aura une énorme importance dont nous découvrirons les effets avec l'étude du code génétique.

De plus, cet hexagramme, T'A'' ou TGA, se trouve en correspondance avec le nord du quadrant T défini précédemment, et le Nord est le point par lequel le centre se manifeste et où tout retourne. Enfin, dans son ensemble, toujours selon les commentaires, il signifie « stagnation ».

L'hexagramme TGA peut donc être considéré comme une relation directe avec le centre, comme le « Centre », avant que quoi que ce soit n'existe, après que quoi que ce soit ait existé.

Un peu plus loin, dans la quatrième série, deux hexagrammes présentent à leur tour des particularités importantes: A'C'' ou TAG et A'A'' ou TAA.

Le commentaire du Yi King nous dit que la signification de l'hexagramme TAG est « Voyageur - Séparation »: les deux trigrammes qui le composent (A' et C'', Montagne et Feu) vont en effet dans des directions opposées: la flamme monte, alors que la montagne pousse toujours vers le bas, immobilise.

De son côté, l'hexagramme TAA signifie « Retraite ». Constitué par les trigrammes inférieurs A', Montagne, et supérieur A'', Ciel, il est ainsi écartelé entre la montagne qui est « immobilité, retard, enfoncement », et le ciel qui est « mouvement, vigueur ».

Ces deux hexagrammes seront également à ranger dans la catégorie « Centre », mais avec des implications différentes de TGA, en ce sens qu'ils correspondent plus à un début de manifestation, non structurée encore, en quelque sorte non aboutie, à des sens interdits, à « un retour en arrière sur ses propres pas » selon les termes du commentaire. Ce sont des centres « non-sens » ou des ponctuations, en fait l'expression du Maître du Cœur Fonction, organe qui n'a pas pu se structurer, diffus dans tout l'organisme, ou encore, dans notre système solaire, de la Ceinture d'Astéroïdes, planète non structurée, entre l'orbite de Mars et celle de Jupiter. Là encore nous en découvrirons les effets en particulier avec l'étude du code génétique.

En définitive, nous aurons donc :

LE DIAMANT CHAUVE PLUS

SÉRIES	QUALITÉ	TÉTRAGRAMMES DE BASE	
1	Petit inn	TT	
2	Petit inn	TG	
3	Petit yang	TC	
4	Mixte	TA	
5	Petit inn	GT	
6	Petit yang	GG	
7	Petit inn	GC	
8	Petit yang	GA	
9	Petit inn	CT	
10	Petit yang	CG	
11	Petit yang	CC	
12	Mixte	CA	
13	Petit inn	AT	
14	Petit yang	AG	
15	Petit inn	AC	
16	Petit yang	AA	

Enfin, si l'on tient compte des six monogrammes composant chaque hexagramme, les séries « petit inn » correspondront au système des douze méridiens et aux « 6 Qualités du Ciel », système chargé de la fonction externe de nutrition, de défense, et d'adaptation de l'organisme ; les séries « petit yang » correspondront, pour leur part, aux onze organes et viscères de l'ensemble des « 5 Éléments de la Terre » et à leurs qualités, ensemble chargé des fonctions

internes, sanguine, nerveuse, respiratoire, osseuse et locomotrice⁷⁰.

Cependant, ce ne sont là que les structures, le squelette. Mais ce squelette peut prendre de multiples formes, de multiples couleurs, au gré de l'imagination du Créateur: Univers des atomes et de leurs particules, Monde des molécules et de la double hélice d'ADN, Archipels des cristaux et des cellules, Organismes complexes végétaux, animaux ou humains, Galaxies des étoiles et de leurs multiples planètes, tous si dissemblables apparemment, ont cette même charpente, cette même ossature mathématique, tous sont faits des mêmes vibrations énergétiques...

⁷⁰ Pour la détermination des séries « petit inn » et « petit yang », voir chap. 15, *Périodicités*.

9. Génération des trois réchauffeurs et des trois foyers

En reprenant la définition d'un système énergétique générateur et de ses polarisations cosmologiques, nous trouvons la figure 1 (Pl. 17) sur laquelle apparaissent les polarisations successives, de zone Yin en zone Yang et réciproquement. Les huit radicaux polarisés, analogues aux huit merveilleux vaisseaux, fonctionnent par doublets, définissant ainsi huit secteurs et seize séries de quatre doublets chacune.

Une autre représentation de la réalité est celle de la fig. 2 (Pl. 17) dans laquelle les quatre radicaux de base T G C A fonctionnant par triplets, analogues aux quatre énergies fondamentales des trois Foyers, définissent directement seize séries de quatre triplets chacune, dont sept « petit inn », sept « petit yang » et deux mixtes, les séries 4 et 12.

Les radicaux/énergies fondamentales T, G, C ou A jouent par triplets (3 bigrammes superposés dans chaque hexagramme) et les séries 1 à 16 sont définies par les deux bigrammes inférieurs (Pl. 18). De ce fait,

- les séries « petit inn » vont se structurer en 3 niveaux :
 - T-A séries 1, 2, 4 (triplets TAT-TAC) ; 5, 9, 12 (triplets CAT-CAC) ; 13, 15 / TT-TG-TA-GT-CT-CA-AT-AC
soit T énergie transcendante, énergie originelle (*Yuan Qi*)
À énergie alimentaire (*Gu Qi*)
Nous avons dit en effet que T et A étaient indissociables.

- G séries 2, 5, 7 / TG - GT - GC
soit G énergie génétique, ancestrale (*Jing Qi*)
- C séries 7, 9, 12 (triplets CAT-CAC), 15 / GC - CT - CA - AC
soit C énergie comburante (*Qing Qi*)
- les séries « petit yang » vont se structurer en 3 niveaux :
 - T-A séries 3, 4 (triplets TAG-TAA), 8, 12 (triplets CAG-CAA), 14, 16 / TC - TA - GA - CA - AG - AA
soit T énergie transcendante (*Yuan Qi*), A énergie alimentaire (*Gu Qi*)
 - G séries 6, 8, 10, 14 / GG - GA - CG - AG
soit G énergie génétique, ancestrale (*Jing Qi*)
 - C séries 3, 10, 11, 12 (triplets CAG-CAA) / TC - CG - CC - CA
soit C énergie comburante (*Qing Qi*)

Dans les « petit inn » comme dans les « petit yang » :

- Le niveau T-A, énergies transcendante et alimentaire, qui vient du centre, est centre, médiateur, médian.
- Le niveau G, énergie génétique, ancestrale, stabilité, fidélité, mémoire, reproductibilité, don du centre, est en bas, inférieur.
- Le niveau C, énergie comburante, d'activité, de combustion, purificatrice, comme la flamme qui monte, est en haut, supérieur.

Ainsi que nous l'avons vu :

- Les trois niveaux « petit inn », médian, inférieur et supérieur, constituent un préchauffage périphérique, « 3 Réchauffeurs » du système énergétique.
- Les trois niveaux « petit yang », médian, inférieur et supérieur, constituent une chaudière centrale, « 3 Foyers proprement dit » du système énergétique.

Les deux constituent les aspects périphériques et

centraux du système traditionnel des trois Foyers. Leur répartition sur le Yi King est la suivante⁷¹ :

- 3 Réchauffeurs : séries 1-2-4 (triplets TAT-TAC)-5-7-9-12 (triplets CAT-CAC)-13-15 ;
- 3 Foyers proprement dit : séries 3-4 (triplets TAG-TAA)-6-8-10-11-12 (triplets CAG-CAA)-14-16.

À noter qu'en série 2, l'hexagramme TGA, appartient lui aussi aux Foyers, mais en tant que porte du Centre, avant que quoi que ce soit n'existe et après que quoi que ce soit ait existé⁷².

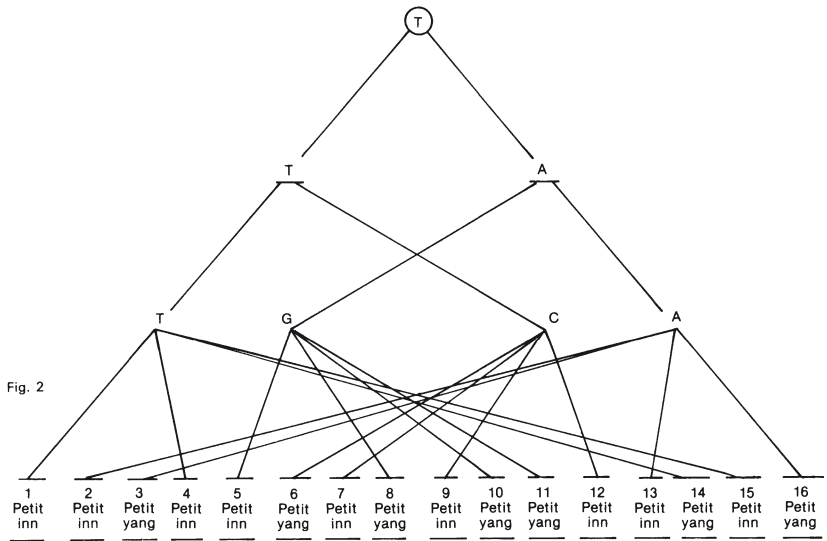
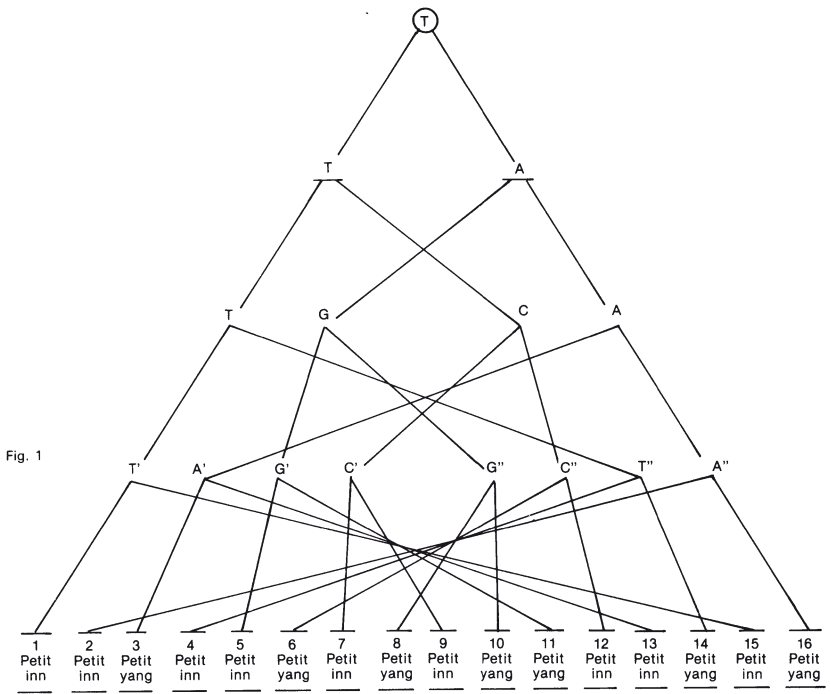
Les trois niveaux « petit inn » auront donc une fonction périphérique Yang de réception et de « pré-digestion » des énergies en provenance du système générateur précédent :

1. **Réchauffeur médian** : digère les énergies T et A, transcendante et alimentaire.
2. **Réchauffeur inférieur** : réceptionne et transmet intacte l'énergie G, génétique.
3. **Réchauffeur supérieur** : digère l'énergie C, comburante.

Les trois niveaux « petit yang » auront une fonction centrale Yin d'assimilation des énergies digérées et des énergies en provenance directe du système précédent, d'élaboration d'énergies utilisables par leur propre système énergétique :

⁷¹ Voir [pl. 17](#) et [18](#).

⁷² Voir chap. 8, *Les Mutations du Yi King* et chap. 15, *Périodicités et régulation*.



- Le **Foyer médian** assimile l'ensemble des énergies, mais d'abord T principe vital et l'énergie alimentaire A et élabore surtout de l'énergie nutritive.
- Le **Foyer inférieur** assimile, ou plutôt spécifie l'énergie génétique G pour la stabilité et la fidélité de reproduction des autres énergies ; mais ne peut pas élaborer du neuf, nous verrons plus loin pourquoi, seulement apporter son soutien aux deux autres foyers.
- Le **Foyer supérieur** assimile l'énergie comburante C, accélératrice, défensive, purificatrice et élabore surtout l'énergie défensive, éliminatrice.

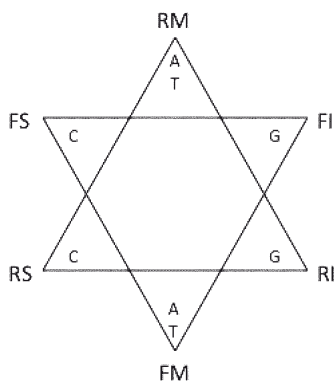


Schéma 9

En effet, si nous suivons le cycle des séries et des hexagrammes « petit inn », 3 Réchauffeurs, à partir de la série 1, au nord — d'où vient le flux d'énergie du principe T par la série TT, série 1 — et dans le sens de la génération de la vie, par l'est puis le sud et l'ouest, sens sénestrogyre, nous trouvons :

série 1 - TT	en T, est TT E. Transcendante
	en T, E. Transcendante
	Réchauffeur Médian

LE DIAMANT CHAUVE PLUS

série 9 - CT	en C, est CT E. Comburante et Transcendante
	en C, E. Comburante
	Réchauffeurs Supérieur et Médian
série 12 - CA	en C, est CA E. Comburante et Alimentaire (CAT-CAC)
	en C, E. Comburant
	Réchauffeurs Supérieur et Médian
série 13 - AT	en A, est AT E. Alimentaire et Transcendante
	en A, E. Alimentaire
	Réchauffeur Médian
série 15 - AC	en A, est AC E. Alimentaire et Comburante
	en A, E. Alimentaire
	Réchauffeurs Médian et Supérieur
série 7 - GC	en G, est GC E. Génétique et Comburante
	en G, E. Génétique
	Réchauffeurs Inférieur et Supérieur
série 5 - GT	en G, est GT E. Génétique et Transcendante
	en G, E. Génétique
	Réchauffeurs Inférieur et Médian
série 4 - TA	en T, est TA E. Transcendante et Alimentaire (TAT-TAC)
	en T, E. Transcendante
	Réchauffeur Médian
série 2 - TG	en T, est TG E. Transcendante et Génétique
	en T, E. Transcendante
	Réchauffeur Médian et Inférieur

Cet ensemble correspond en fait à l'évolution suivante :

en 1 - TT	l'énergie transcendante est maîtresse en zone Yin.
en 9 - CT	l'énergie comburante apporte, à partir de l'énergie transcendante, la combustion, le mouvement et l'élimination des déchets.
en 12 - CA	continuation de l'action de l'énergie comburante avec apport d'énergie alimentaire.
en 13 - AT	l'énergie alimentaire prend forme, liée à l'énergie transcendante.
en 15 - AC	l'énergie alimentaire intervient avec l'énergie comburante.

LE DIAMANT CHAUVE PLUS

en 7 - GC	l'énergie génétique apparaît pour assurer la fidélité et la stabilité des formes. L'énergie comburante assure la combustion et l'élimination des déchets.
en 5 - GT	l'énergie génétique bénéficie d'un nouvel apport d'énergie transcendante.
en 4 - TA	l'énergie transcendante continue son œuvre avec l'apport supplémentaire de l'énergie alimentaire.
en 2 - TG	l'énergie transcendante et l'énergie génétique vont ainsi se transmettre à la fonction centrale des trois Foyers.

LE DIAMANT CHAUVE PLUS

Yi King

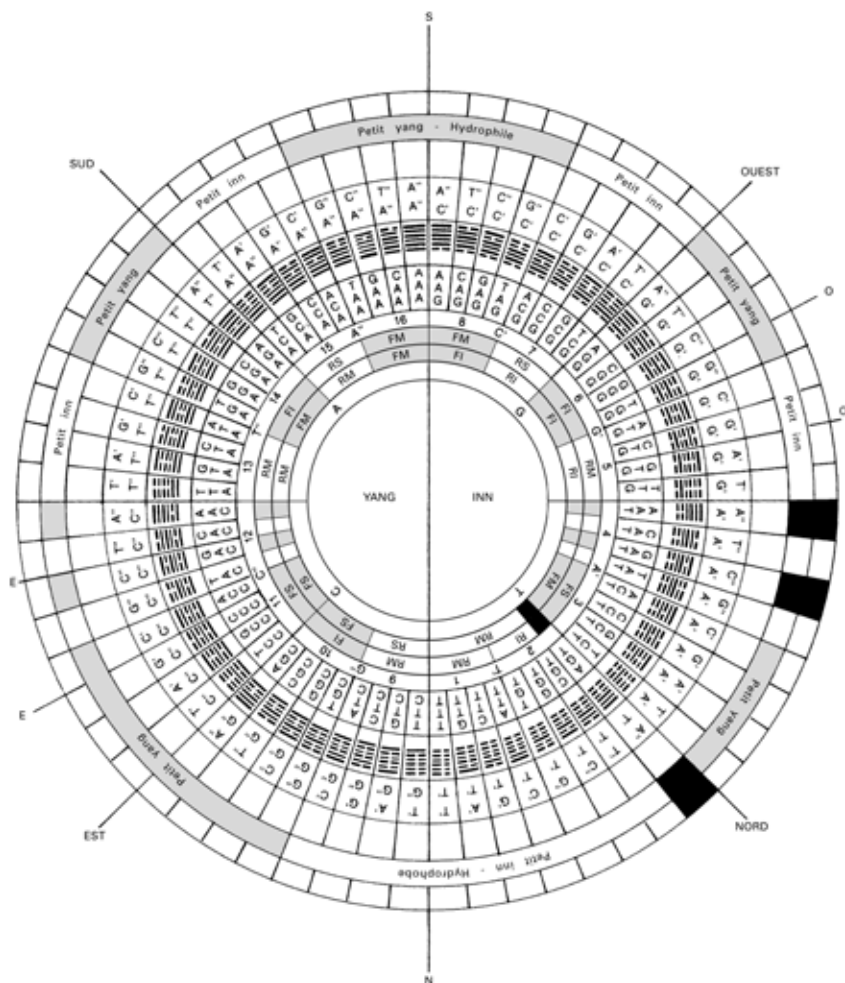


Planche 18

Les trois Réchauffeurs apparaissent alors comme le système de préchauffage, de « prédigestion » des énergies en provenance du système énergétique précédent.

Dans les séries « petit yang », 3 Foyers, toujours à partir du nord, dans le sens sénestrogyre⁷³, on trouve :

série 10 — CG	en C, est CG E. Comburante et Génétique
	en C, E. Comburante
	Foyers Supérieur et Inférieur
série 11 — CC	en C, est CC E. Comburante
	en C, E. Comburante
	Foyer Supérieur
série 12 — CA	en C, est CA E. Comburante et Alimentaire (CAG-CAA)
	en C, E. Comburante
	Foyers Supérieur et Médian
série 14 — AG	en A, est AG E. Alimentaire et Génétique
	en A, E. Alimentaire
	Foyers Médian et Inférieur
série 16 — AA	en A, est AA E. Alimentaire
	en A, E. Alimentaire
	Foyer Médian
série 8 — GA	en G, est GA E. Génétique et Alimentaire
	en G, E. Génétique
	Foyers Inférieur et Médian
série 6 — GG	en G, est GG E. Génétique
	en G E. Génétique
	Foyer Inférieur

⁷³ Voir plus loin la génération des 5 Éléments à partir du *He Tu*— chap. 10.

série 4 — TA	en T, est TA E. Transcendante et Alimentaire (TAG-TAA)
	en T, E. Transcendante
	Foyer Médian
série 3 — TC	en T, est TC E. Transcendante et Comburante
	en T, E. Transcendante
	Foyers Médian et Supérieur

Là encore l'évolution des énergies se marque de la manière suivante :

- en 10-CG — l'énergie comburante assure la transmutation des énergies provenant du système générateur précédent et des trois Réchauffeurs, et l'énergie génétique, la stabilité et la fidélité de reproduction des structures Yin.
- en 11-CC — l'énergie comburante atteint son maximum de puissance pour assurer la transmutation des énergies réceptionnées.
- en 12-CA — l'énergie comburante poursuit son travail, se purifie et se transmute en énergie défensive et éliminatrice. L'énergie alimentaire apparaît pour nourrir l'ensemble en cours de constitution.
- en 14-AG — l'énergie alimentaire s'amplifie et l'énergie génétique encore une fois maintient la stabilité et la fidélité des structures.
- en 16-AA — l'énergie alimentaire purifiée est devenue énergie nutritive.
- en 8-GA — l'énergie génétique dynamisée par l'énergie alimentaire mais jamais transmutée assure la fidélité et la stabilité de la reproduction dans sa totalité.
- en 6-GG — l'énergie génétique continue la construction stable et fidèle des structures.
- en 4-TA — l'énergie transcendante intervient pour la première fois, complétant l'action de l'énergie alimentaire et assurant la vie de l'organisme.

- en 3-TC — on ne trouve plus que les énergies transcendante et comburante : cette dernière est devenue énergie défensive et éliminatrice des dernières toxines. Les énergies génétique et alimentaire ont été transmises ; la première dans son intégralité, la deuxième purifiée est devenue énergie nutritive.

Les trois Foyers sont bien le système d'assimilation et de transmutation des énergies précédentes, élaborant ainsi les énergies utilisables par leur propre système énergétique.

**10. He Tu : Génération des « six Qualités du Ciel »
12 composants
Génération des « cinq Éléments de la Terre »
11 composants**

Dans l'homme, les trois Foyers, premier étage d'un système énergétique, élaborent deux grandes énergies, l'énergie nutritive (*Ying Qi*), à partir de l'énergie alimentaire, et l'énergie défensive et éliminatrice (*Wei Qi*), en provenance particulièrement de la respiration, de l'énergie comburante qui brûle les déchets. Complémentaires des énergies comburante et alimentaire, les énergies transcendante et ancestrale participent à cette élaboration : rappelons que la fidélité et la stabilité de reproduction des structures sont assurées par l'énergie ancestrale, génétique, et que l'énergie de Vie elle-même, l'énergie transcendante, provient du « Principe générateur », du Tao.

La distribution des deux énergies, nutritive et défensive, va demander une structuration spéciale du système énergétique en cours d'élaboration : un « générateur », deuxième étage de ce système, distributeur d'énergies à huit composants, va dès lors assurer leur distribution, les huit forces secondaires qui lui sont propres étant en quelque sorte des polarisations des quatre énergies fondamentales. C'est ainsi que ces douze énergies ainsi regroupées sous deux formes principales, énergie nutritive et énergie défensive, vont former le troisième étage du système

énergétique, étage d'utilisation des énergies élaborées et distribuées par les deux étages précédents.

Le modèle le plus simple dont nous disposons pour étudier cette distribution d'énergies est sans conteste celui des huit trigrammes orientés selon l'organisation de l'Empereur Fu Xi, le *He Tu* ([Pl. 19](#), fig. 1), modèle étudié précédemment. Nous verrons plus loin comment le Yi King et ses 64 hexagrammes peuvent nous permettre de préciser certains points particuliers.

Une première approche va nous permettre de nous faire une idée générale de cette distribution d'énergies.

Nous avons vu qu'à partir de la polarisation primordiale, celle de la Terre et du Ciel, du nadir et du zénith, Yin et Yang, énergie Transcendante et énergie d'Amour, **T1** et **A1** (circonférence centrale), naissent les quatre « énergies fondamentales » des quatre points cardinaux : nord, est, sud, ouest — les quatre énergies de la manifestation, entre la Terre et le Ciel, énergies transcendante **T2**, comburante **C**, alimentaire **A2**, génétique **G** (la circonférence intermédiaire correspond à ce centre quadruple).

Les quatre énergies fondamentales donnent naissance, à leur tour, à huit « forces secondaires » (circonférence externe : la superficie), déterminant ainsi un mouvement dans le sens des aiguilles d'une montre, le nord (N) se décalant de **T2** en **T'**, l'est (E) de **C** en **C''**, le sud (S) de **A2** en **A''**, et l'ouest (O) de **G** en **G'** : la création, la « génération », s'effectue dans le sens des aiguilles d'une montre.

Enfin, il faut se souvenir que, selon la tradition, la Vie vient du froid, de la mort, du nord, et apparaît à l'est avec l'aube qui est « naissance ».

Ainsi, la génération à partir du *He Tu*, modèle de distribution des quatre énergies fondamentales et des huit forces secondaires, va s'effectuer de la manière suivante.

Au commencement, première énergie de la manifestation, l'énergie transcendante du nord (N), T2, ☰, en profondeur, au centre. Elle ne peut apparaître qu'en se mouvant vers l'est, au nord-est, par son intermédiaire. Cette énergie a un maximum de Yin : deux traits Yin la définissent. On va donc ensuite avoir obligatoirement une inversion de polarité, de Yin à Yang, et du centre (Yin) à la superficie (Yang).

On trouve en superficie, en zone Yang, au nord-est, l'énergie génétique, G'', ☷.

Dans la même zone yang, superficielle, c'est alors la recherche d'une énergie encore plus Yang, plus superficielle : énergie comburante, C'', ☰ à l'est. Cette énergie est à la limite du maximum de Yang de la zone Yang définie par A1, ☰, zénith ou « Milieu du Ciel ». On aura donc ensuite une inversion de polarité pour trouver le Yin, la profondeur.

Toujours dans le sens des aiguilles d'une montre, la première énergie Yin rencontrée est l'énergie comburante, C', ☷, au sud-ouest.

Étant en zone Yin, profonde, on recherche alors une énergie encore plus Yin, plus profonde : énergie génétique, G, ☷, au centre. Cette énergie étant centrale, à la limite du maximum de Yin de la zone Yin

définie par T1, — —, nadir ou « Milieu de la Terre », on aura donc une inversion de polarité pour trouver la superficie et le Yang.

La première énergie Yang disponible en superficie est l'énergie transcendante, T'', ≡≡, au sud-est, mais ce serait alors un retour en arrière qu'il ne nous est pas permis d'effectuer, puisque la génération ne peut se faire qu'en avant, dans le sens des aiguilles d'une montre, et non en sens inverse. Il ne nous reste donc qu'une seule possibilité **superficielle**, l'énergie Yin suivante, énergie génétique, G', ≡≡, à l'ouest. Celle-ci est en relation avec la limite du maximum de Yin de la zone Yin, T1, — —, nadir. On doit donc avoir une nouvelle inversion de polarité, de la superficie à la profondeur, et du Yin au Yang.

On devrait ainsi passer au centre, en zone Yang, c'est-à-dire trouver l'énergie comburante, C, ==, à l'est, seule possibilité qui nous reste dans le sens des aiguilles d'une montre. Mais comme l'on est venu du centre, de G, == il est impossible d'y retourner, de « revenir sur ses propres pas » ; on doit donc continuer, toujours dans le sens de la génération, et demeurer en superficie. Le problème étant le même que précédemment en ce qui concerne T'', ≡≡, au sud-est, ce qui serait un retour en arrière, on trouve alors l'énergie alimentaire, A', ≡≡, au nord-ouest ; créant en quelque sorte une « hernie » dans le mur T1. Ce n'est qu'après elle que l'on pourra avoir une inversion de polarité de zone Yin en zone Yang et de superficie en profondeur.

On trouve enfin le centre où l'on n'avait pas pu se rendre précédemment, avec l'énergie comburante, C,

☰, à l'est. À son tour, cette énergie est à la limite du maximum de Yang de la zone Yang, A1, ☰, Zénith. On aura donc ensuite une inversion de polarité pour trouver le Yin, et la superficie à la suite du centre.

La seule énergie Yin qui reste disponible est l'énergie transcendante, T', ☷, superficielle, au nord ; apparemment, il s'agit d'un retour en arrière, mais en fait c'est comme si cette énergie T' nous mettait en relation avec l'ensemble de la zone Yin, T1, ☷ — puisque'elle vient, dans la suite des polarisations, en ligne directe de T1, avec un maximum de trois traits Yin. À sa suite on aura donc une nouvelle inversion de polarité de Yin en Yang. Il nous est impossible de retourner en profondeur, puisque l'on en vient.

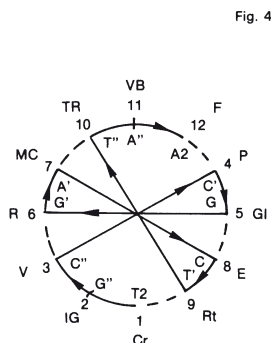
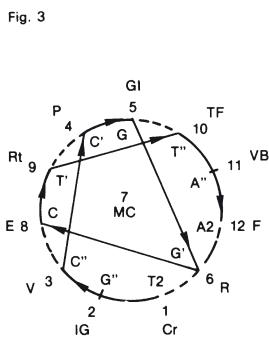
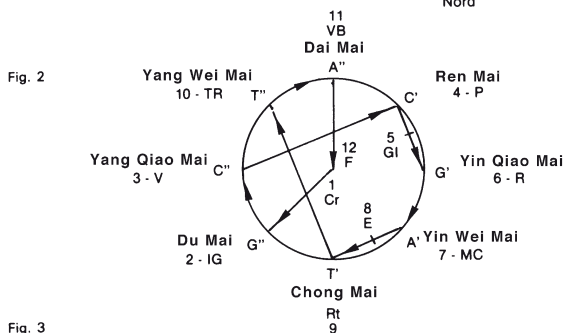
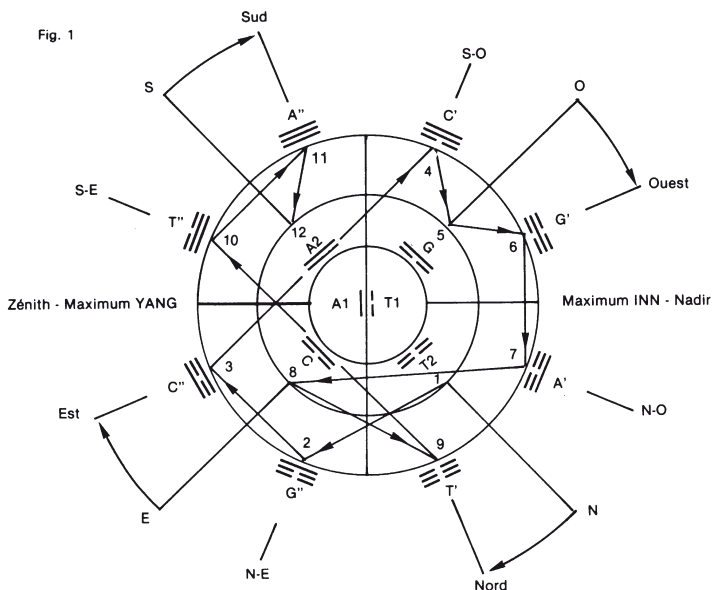
On parvient maintenant à l'énergie transcendante, T'', ☷, en superficie et en zone Yang, au sud-est.

Dans la même zone Yang, recherche d'une énergie encore plus Yang, plus superficielle : énergie alimentaire, A'', ☷, au sud, qui a un maximum de trois « traits » Yang. Après celle-ci on aura donc une dernière inversion, non pas de Yang en Yin, puisqu'il n'y a plus d'énergies Yin disponibles, mais de superficie en profondeur.

De la superficie, on passe au centre, pour aboutir enfin à l'énergie alimentaire du sud avec A2, ☷.

Schématiquement, l'ensemble de cette génération des énergies du troisième étage d'un système énergétique, celui d'utilisation des énergies, correspond à la [pl. 19](#), fig. 2.

LE DIAMANT CHAUVÉ PLUS



Nous avons dit que cet étage se différenciait en fonctions interne et externe, la première correspondant aux 11 organes et viscères dans l'organisme humain et la seconde aux 12 méridiens d'acupuncture.

Quelles sont donc les correspondances analogiques des 12 énergies puis des 11 organes et viscères ?

Rappelons tout d'abord la relation analogique de chacune des huit forces secondaires avec les huit merveilleux vaisseaux qui interviennent en acupuncture ([Pl. 19](#), fig. 2).

Lorsqu'en 1973 j'ai commencé à élaborer la théorie de l'énergétique, j'avais en tête les deux séries comportant chacune huit paramètres mais dont, à ma connaissance, on n'avait jamais considéré les analogies suivantes : les huit trigrammes (*Ba Gua*) selon le *He Tu*⁷⁴ et les huit merveilleux vaisseaux (*Qi Jing Ba Mai*).

Dans la série des huit trigrammes, quatre étaient à base Yin et quatre à base Yang, les extrêmes Yin et Yang étant indiqués par les deux trigrammes comportant des traits de même nature (trois traits Yin au nord, ou trois traits Yang au Sud).

Dans la série des huit merveilleux vaisseaux, il existait également quatre Yin et quatre Yang, et de plus,

⁷⁴ Dans la plupart des textes traditionnels, seules sont données les relations des 8 trigrammes selon le «*Lo Shu*» avec les 8 points maîtres des merveilleux vaisseaux. Cependant, le *Zhen Jiu Da Cheng* de Yang Ji Zhou, et le *Qi Jing Ba Mai Kao* de Li Shi Zhen donnent des indications permettant d'établir une relation entre les points Maîtres et l'organisation des trigrammes selon le *He Tu*. (Voir chap. 39).

deux merveilleux vaisseaux me paraissaient correspondre aux extrêmes, d'une part le merveilleux vaisseau médian postérieur Yang, *Du Mai*, d'autre part le merveilleux vaisseau médian antérieur Yin, *Ren Mai*.

Je savais par ailleurs que les points maîtres des huit merveilleux vaisseaux étaient situés respectivement sur huit méridiens différents et en suivant les indications du maître Li Shi Zhen, que les merveilleux vaisseaux distribuaient l'énergie aux méridiens. De là à considérer que le modèle de distribution des énergies aux méridiens par les merveilleux vaisseaux se trouvait, par analogie, dans les huit trigrammes du *He Tu*, il n'y avait qu'un pas que je franchis allégrement⁷⁵.

Je débutais ainsi dans cette recherche, en situant le *Du Mai* au sud et le *Ren Mai* au nord, en analogie avec les trigrammes extrêmes Yang et Yin. En fonction des couplages connus, le *Yang Qiao Mai* devait se trouver au sud-est et le *Yin Qiao Mai* au nord-ouest. En ce qui concerne les quatre autres merveilleux vaisseaux, je plaçais le *Chong Mai* au sud-ouest à proximité de l'axe d'inversion Yin-Yang et, diamétralement opposé, au nord-est, le *Dai Mai*. Enfin, toujours selon les couplages, le *Yin Wei Mai* venait à l'ouest et le *Yang Wei Mai* à l'est.

Durant des semaines et des mois, je travaillais d'arrache-pied sur ces données... en pure perte. Rien

⁷⁵ Au 16^e siècle, dans son Compendium général de la matière médicale chinoise, le Maître Li Shi Zhen précise que les 8 merveilleux vaisseaux ne sont pas conditionnés par les trop-pleins des 12 méridiens, mais que ce sont les merveilleux vaisseaux qui conditionnent ces 12 méridiens.

n'en sortait. Le système était bancal. Cependant, cela m'avait appris à raisonner « à la chinoise », à faire table rase de tout mon savoir, à ne plus penser que selon la Tradition... et le bon sens paysan, celui de l'observation jour après jour, mois après mois, année après année, des lois et des cycles de la nature.

Et puis un jour, rencontrant le Maître Charles Laville-Méry, j'eus l'idée de lui demander si, dans un texte ancien, il aurait relevé une correspondance analogique quelconque entre un merveilleux vaisseau et une orientation. Il me donna alors la réponse définitive : « Bien sûr, me dit-il, le *Chong Mai* est au nord ! C'est Li Shi Zhen qui le précise dans le *Qi Jing Ba Mai Kao*. »

Je repris alors tout le système des correspondances analogiques : *Chong Mai* au nord voulait dire *Dai Mai* au sud, *Yin Wei Mai* au nord-ouest, *Yang Wei Mai* au sud-est. Mais cela voulait aussi dire que l'axe d'inversion Yin-Yang des trigrammes correspondait d'un côté, au sud-ouest, au *Ren Mai*, et de l'autre, au nord-est, au *Du Mai*, et que le *Yin Qiao Mai* était à l'ouest et le *Yang Qiao Mai* à l'est !

La merveille s'accomplit alors sous mes yeux : la distribution des énergies aux méridiens par les merveilleux vaisseaux fonctionnait. Elle répondait aux lois du Yin et du Yang, d'inversion de polarité, non seulement générale, mais encore entre la superficie et la profondeur. C'est ce que nous sommes en train de découvrir.

Précisons maintenant les relations analogiques des huit merveilleux vaisseaux, de leurs points Maîtres et

des huit forces secondaires représentées par les huit trigrammes (Pl. 19, fig. 2).

		FORCES SECONDAIRES		MERVEILLEUX VAISSEAUX	
T'	☶	<i>Kun</i>	Terre	<i>Chong Mai</i>	Rt 4
A'	☶	<i>Gen</i>	Montagne	<i>Yin Wei Mai</i>	MC 6
G'	☵	<i>Kan</i>	Eau	<i>Yin Qiao Mai</i>	R 6
C'	☴	<i>Xun</i>	Vent	<i>Ren Mai</i>	P 7
G''	☳	<i>Zhen</i>	Foudre	<i>Du Mai</i>	IG 3
C''	☲	<i>Li</i>	Feu	<i>Yang Qiao Mai</i>	V 62
T''	☱	<i>Dui</i>	Marais	<i>Yang Wei Mai</i>	TR 5
À''	☰	<i>Qian</i>	Ciel	<i>Dai Mai</i>	VB 41

De leur côté, les quatre énergies fondamentales des quatre orientes ont pour correspondances analogiques les quatre énergies des trois Foyers :

T2	☶	énergie Originelle, Transcendante, vitale, <i>Yuan Qi</i> , du Foyer médian
G	☵	énergie Génétique, ancestrale, <i>Jing Qi</i> , du Foyer inférieur
C	☴	énergie Comburante, respiratoire, <i>Qing Qi</i> , du Foyer supérieur
A2	☶	énergie Alimentaire, <i>Gu Qi</i> , du Foyer médian.

Distribution par les huit merveilleux vaisseaux (Pl. 19 , fig. 1 et 2)

La première énergie qui soit générée est l'énergie transcendante, vitale, T2, qui provient du centre, du nord, le grand distributeur général des énergies. Au niveau du troisième étage, elle ne peut devenir que

l'énergie qui se manifeste sous la forme du Cœur, grand distributeur général du sang et de la vie.

Le Cœur, Cr, apparaît ainsi par l'intermédiaire du nord-est et du merveilleux vaisseau *Du Mai*, en G'' ; cette seconde force, G'', force génétique Yang, doit donc être, en quelque sorte, un corollaire de la première, d'autant plus qu'elle se trouve en quadrant C, correspondant à l'énergie comburante.

L'Intestin Grêle, IG, dans lequel le sang se charge d'énergies, par l'intermédiaire des villosités intestinales qui plongent, comme les « racines » d'un arbre, dans l'humus du bol alimentaire, en sera ainsi l'aboutissement. 3 IG, point maître du *Du Mai*.

En C'', le *Yang Qiao Mai* va à son tour générer, à partir de sa force comburante Yang, un viscère et son énergie, la Vessie, V, dont la fonction sera la combustion, la purification et l'élimination des déchets Yang énergétiques, autrement dit des fluides (Yin matériel). 62 V, point maître du *Yang Qiao Mai*.

En C', *Ren Mai*, on trouve la force comburante Yin, mais en quadrant G, correspondant à l'énergie génétique. La structuration des formes apparaît, la cristallisation, après l'élimination des premières impuretés par le viscère précédent, la Vessie. C'est maintenant le premier souffle, avec les Poumons, P, et leur énergie, qui se manifeste. Les oxydations peuvent se produire. 7 P, point maître du *Ren Mai*.

On retourne au centre avec l'énergie génétique G qui procède de la même activité. Avec les oxydations « organiques » c'est aussi l'élimination des déchets Yin, énergétiques, autrement dit des matières, Yang :

ce sera le Gros Intestin, GI, et son énergie, qui en proviendra.

En G', *Yin Qiao Mai*, c'est encore la force génétique, de structuration, de fixité, de transmission du capital génétique, permettant la stabilité et la fidélité de reproduction ; le squelette en est la manifestation première, l'archétype, et ce seront les Reins, R, et leur énergie, qui en proviendront. 6 R, point maître du *Yin Qiao Mai*.

En A', *Yin Wei Mai*, c'est la force alimentaire Yin, mais aussi en quadrant T2, l'énergie transcendante, vitale, que l'on retrouve. Liée à T2, et au Cœur qui en provient, cette force en est en quelque sorte le « Maître », puisqu'elle lui apporte la force alimentaire (A'), superficielle. Mais d'autre part, nous avons vu qu'il avait été nécessaire de passer de G' en A', de *Yin Qiao Mai* en *Yin Wei Mai* (Pl. 19, fig.1), alors que l'on aurait dû avoir une inversion de polarité et passer en zone Yang. De plus, A', *Yin Wei Mai*, est bloqué entre la limite du maximum de Yin de la zone Yin, T1, — —, nadir, et la limite du maximum de Yin du quadrant T2, = =, nord (N).

Ainsi, A', *Yin Wei Mai*, déversoir de la force génétique précédente, représente un « cul-de-sac », nous parlions tout à l'heure de « hernie », où cette force génétique se trouve bloquée, ne pouvant être que transmise à l'extérieur, sans pouvoir jamais être renouvelée. L'énergie du troisième étage provenant de A', du *Yin Wei Mai*, a donc un double aspect, celui de « Maître du Cœur », MC, mais aussi celui de Maître de la genèse de l'organisme, de Maître de la sexualité. À ce double

titre, le Maître du Cœur ne peut pas se structurer en tant qu'organe ; il sera diffus dans tout le corps. 6 MC, point maître du *Yin Wei Mai*.

En C, énergie comburante, centrale, on est aussi en zone A1, zone du Ciel, de l'amour, du don, de la nourriture. C'est l'Estomac, E, et son énergie qui apparaît ainsi comme centre de liaison de l'énergie comburante, respiratoire et de l'énergie des nourritures.

En T', *Chong Mai*, on retrouve un « centre », avec les trois traits Yin du trigramme correspondant au nord, mais en superficie : c'est la force transcendante Yin. Cette force qui préside ainsi à la manifestation du Tout sera le portail de l'énergie vitale, le chef d'orchestre de l'ensemble, avec la Rate, Rt, et son énergie, qui en provient⁷⁶. 4 Rt, point maître du *Chong Mai*.

En T'', *Yang Wei Mai*, c'est encore la force transcendante, mais Yang, en quadrant A2, énergie alimentaire. On trouve ainsi réunies les deux énergies transcendante et alimentaire d'où découlent les deux autres, énergies comburante et génétique. Il s'agit en quelque sorte d'un résumé, d'une synthèse superficielle de l'ensemble des organes et des viscères des 3 Foyers: le triple Foyer, TF. Plus précisément il s'agit du Pancréas exocrine, viscère Yang, et de son énergie. 5 TR, point maître du *Yang Wei Mai*.

En A'', *Dai Mai*, la force alimentaire est purifiée, elle est devenue l'énergie nutritive, et elle apparaît avec la Vésicule Biliaire, VB, réceptacle de la bile, énergie purifiée de l'organisme. 41 VB, point maître du *Dai Mai*.

⁷⁶ Voir chap. 31 : *Colonne vertébrale, points d'acupuncture et chakras*.

En A2, on retourne au centre, à l'énergie Alimentaire fondamentale; on aboutit alors au réceptacle de l'ensemble des énergies élaborées et distribuées, au pôle opposé du Cœur (Cr) distributeur du sang et de la vie, au Foie, F, et à son énergie, celle en particulier des sucres qu'il stocke sous forme de glycogène.

C'est ainsi que douze fonctions, mais seulement onze organes se structurent à partir des quatre énergies fondamentales et des huit forces secondaires, selon un ordre bien précis. Au cours de la vie fœtale, l'apparition des principaux organes s'effectue bien, semble-t-il, dans cet ordre, avec en fin de troisième semaine, le Cœur, Cr, puis en quatrième semaine, dans l'ordre, Intestin Grêle, IG, Vessie, V, Poumons, P, Gros Intestin, GI, Reins, R, et en cinquième semaine, Estomac, E, et Rate, Rt. Une contradiction apparente concerne le Foie, F, et la Vésicule Biliaire, VB, qui apparaissent en quatrième semaine après les Reins, R. Cependant, on ne trouve le tissu fibreux et hématopoïétique du Foie qu'en cinquième et sixième semaine, c'est-à-dire après la formation de la Rate, Rt, et de l'Estomac, E... De même, il faut noter qu'en ce qui concerne l'Estomac, E, qui se forme à partir du segment antérieur de l'Intestin primitif, il est très difficile de préciser sa date de différenciation, avant ou après la Rate, Rt.

Génération et structuration des organes et des viscères (Pl. 19, fig. 3)

Schématiquement, la génération des onze organes et viscères va provoquer une structuration particu-

lière qui va tenir compte des diverses inversions de polarité ou de plans définies plus haut.

Le Cœur, Cr, apparaît en premier, au nord, c'est un organe Yin, provenant du centre T2 par l'intermédiaire de G'', *Du Mai*; il est suivi immédiatement, dans le sens des aiguilles d'une montre, sens de la génération, d'Intestin Grêle, IG, et Vessie, V, viscères Yang, provenant de G'', *Du Mai*, et C'', *Yang Qiao Mai*.

En passant de C'', *Yang Qiao Mai* à C', *Ren Mai*, de Vessie, V, à Poumons, P, on passe d'un viscère Yang à un organe Yin avec inversion de polarité. Les Poumons (P) ne peuvent donc suivre directement et l'on doit passer par l'intérieur d'une circonférence fictive, sans toutefois aller en un point diamétralement opposé, puisqu'il n'existe que 11 organes structurés, ce qui élimine toute opposition. Comme l'on est passé par l'intérieur de la circonférence, il est impossible d'y repasser pour marquer l'inversion de polarité de Poumons, organe Yin à Gros Intestin (GI), viscère Yang, provenant de G. Le Gros Intestin suit les Poumons.

Après Gros Intestin (GI), viscère Yang, inversion de polarité pour aller à Reins (R), organe Yin, générés par G', *Yin Qiao Mai*, donc passage par l'intérieur de la circonférence.

Après les Reins (R), on devrait trouver le Maître du Cœur et de la Sexualité (MC), généré par A', *Yin Wei Mai*, mais le Maître du Cœur est diffus dans tout l'organisme. On repasse donc obligatoirement par l'intérieur de la circonférence et Maître du Cœur (MC) pour trouver ensuite Estomac (E), viscère Yang, puis Rate (Rt), organe Yin, provenant respectivement de

C et de T', *Chong Mai*. On ne peut, après Estomac, repasser par l'intérieur de la circonférence, puisque l'on en vient.

Après la Rate, organe Yin, inversion et passage par l'intérieur de la circonférence, pour trouver le Triple Foyer (TF), le Pancréas exocrine, viscère Yang, généré par T'', *Yang Wei Mai*, puis Vésicule Biliaire (VB), viscère Yang, généré par A'', *Dai Mai*, et enfin le Foie (F), organe Yin, généré par A2 et qui vient en superficie par l'intermédiaire de A'', *Dai Mai*.

Une circulation apparente des énergies semble ainsi se manifester selon la circonférence fictive qui relie les organes et viscères, dans l'ordre : Cœur (Cr), Intestin Grêle (IG), Vessie (V), Estomac (E), Rate (Rt), Poumons (P), Gros Intestin (GI), Triple Foyer (TF), Vésicule Biliaire (VB), Foie (F) et enfin Reins (R).

Nous verrons à quel point cette suite est importante en thérapeutique, et lorsque nous étudierons, par analogie, la genèse de notre système solaire⁷⁷.

Les 11 organes et viscères sont les supports, les points d'appui, des cinq fonctions internes de l'organisme, liées au cycle saisonnier des quatre saisons plus une, le printemps, l'été, la canicule, l'automne, l'hiver⁷⁸, et au système général des « 5 Éléments de la Terre ».

Cependant, les organes et viscères disposent d'antennes superficielles, les 12 méridiens principaux,

⁷⁷ Voir chap. 34 : *Architecture cosmique, système solaire et galaxie.*

⁷⁸ Voir chap. 15 : *Périodicités et Régulation.*

Jing Mai, chargés de leur donner des informations sur les variations atmosphériques du milieu ambiant, de défendre l'organisme et d'éliminer les déchets « énergétiques ».

Génération et structuration des 12 méridiens

(Pl. 19, fig. 4)

Ces 12 méridiens sont eux aussi soumis aux règles de la génération, et leur structuration définitive va, comme pour les organes et les viscères, s'effectuer selon un ordre bien précis.

Le méridien du Cœur (Cr) apparaît en premier, au nord, méridien Yin provenant du centre, T2, par l'intermédiaire de G'', *Du Mai*; il est suivi immédiatement, dans le sens des aiguilles d'une montre, sens de la génération, du méridien d'Intestin Grêle (IG) et de celui de Vessie (V), méridiens Yang, provenant de G'', *Du Mai*, et C'', *Yang Qiao Mai*.

En passant de C'', *Yang Qiao Mai*, à C', *Ren Mai*, du méridien de Vessie à celui des Poumons (P), on passe d'un méridien Yang à un Yin, avec inversion de polarité. Le méridien des Poumons (P) ne peut donc suivre directement, et l'on doit passer par le centre d'une circonférence fictive pour aboutir en un point diamétralement opposé à Vessie, puisqu'il existe 12 méridiens. Comme l'on vient du centre de la circonférence, il est impossible d'y repasser pour marquer l'inversion de polarité de Poumons, méridien Yin, à Gros Intestin (GI), méridien Yang, provenant de G : le Gros Intestin suit les Poumons.

Après le Gros Intestin (GI), méridien Yang, inversion de polarité pour aller à Reins (R), méridien Yin,

généralisé par **G'**, *Yin Qiao Mai*, donc passage par le centre de la circonférence. Les Reins sont suivis du Maître du Cœur et de la Sexualité (MC), méridien Yin également, généralisé par **A'**, *Yin Wei Mai*.

Après le Maître du Cœur, méridien Yin, inversion de polarité, et donc passage par le centre de la circonférence, pour aller à Estomac (E), méridien Yang, généralisé par **C**, suivi de Rate (Rt), méridien Yin, généralisé par **T'**, *Chong Mai*. On ne peut après Estomac, repasser par le centre, puisque l'on en vient.

Après la Rate (Rt), méridien Yin, inversion et passage par le centre de la circonférence, pour trouver le Triple Réchauffeur (TR), méridien Yang, généralisé par **T''**, *Yang Wei Mai*, puis Vésicule Biliaire (VB), méridien Yang, généralisé par **A''**, *Dai Mai*, et enfin le Foie (F), méridien Yin, généralisé par **A2** et qui vient en superficie, par l'intermédiaire du *Dai Mai A''*.

Une circulation apparente des énergies se manifeste ainsi, selon la circonférence, fictive semble-t-il, qui relie les méridiens, dans l'ordre : Cœur (Cr), Intestin Grêle (IG), Vessie (V), Reins (R), Maître du Cœur (MC), Triple Réchauffeur (TR), Vésicule Biliaire (VB), Foie (F), Poumons (P), Gros Intestin (GI), Estomac (E), Rate (Rt). Là encore, en procédant par analogie, pour la genèse de notre galaxie, nous verrons combien cette suite, bien connue en énergétique chinoise, est riche d'enseignements⁷⁹.

Ces 12 méridiens principaux sont les supports des 6 fonctions externes des « 6 Qualités du Ciel » de l'or-

⁷⁹ Voir chap. 34 : *Architecture cosmique, système solaire et galaxie.*

ganisme, et sont liés, à ce titre, au cycle circadien, cycle de 24 heures, dont les rythmes biologiques de notre métabolisme dépendent pour une part, le cycle saisonnier en relation avec les organes et viscères étant l'autre grand cycle auquel nous serons soumis.

Sur les 12 méridiens, quatre proviennent des quatre énergies fondamentales des trois Foyers. Les huit autres méridiens principaux provenant directement des huit merveilleux vaisseaux, étant générés directement par eux, en sont en quelque sorte les antennes superficielles. Chacun de ces huit méridiens principaux entraîne donc avec lui un fil conducteur direct le reliant au merveilleux vaisseau qui l'a généré. C'est ainsi qu'un point de commande, un point Maître de merveilleux vaisseau, se trouve être la terminaison apparente de ce fil conducteur sur chacun des huit méridiens correspondants, confirmant ainsi les données de la tradition :

- Intestin Grêle, généré par le *Du Mai* (G'') porte son point maître - IG 3
- Vessie, généré par le *Yang Qiao Mai* (C'') porte son point maître - V 62
- Poumons, généré par le *Ren Mai* (C') porte son point maître - P 7
- Reins, généré par le *Yin Qiao Mai* (G') porte son point maître - R 6
- Maître du Cœur, généré par le *Yin Wei Mai* (A') porte son point maître - MC 6
- Rate, généré par le *Chong Mai* (T') porte son point maître - Rt 4
- Triple Réchauffeur, généré par le *Yang Wei Mai* (T'') porte son point maître - TR 5

- Vésicule Biliaire, généré par le *Dai Mai* (A'') porte son point maître - VB 41

Mais les 12 méridiens principaux sont d'abord, il faut le rappeler, les antennes périphériques des 12 fonctions attachées aux 11 organes et viscères et des cinq fonctions internes, sanguine, nerveuse, respiratoire, osseuse, locomotrice.

Nous venons de voir une première démonstration de la génération des organes et des méridiens d'acupuncture. En fait, ce n'est qu'après bien des années que sa grande simplicité m'est apparue. En effet, lorsque j'ai entrepris cette recherche, c'est une autre démonstration qui m'a permis de découvrir le cycle de la génération, mais, étant donné sa complexité, j'ai préféré ne la restituer que maintenant.

Cette démonstration fait appel à toutes les données traditionnelles, cosmologiques, alchimiques, mathématiques, et j'avoue qu'elle ne cesse de m'émerveiller par sa rigueur en même temps que par la richesse de ses symboles.

Pour ceux qui ont horreur des démonstrations tant mathématiques qu'énergétiques, le chapitre 12 les attend... ainsi que bien d'autres, à leur gré!

Seconde approche de la « génération », selon le He Tu

De ce que nous avons découvert jusqu'à présent, il ressort les points suivants :

1. Il existe une orientation de base selon le cycle :

LE DIAMANT CHAUVE PLUS

Nord
Est
Sud
Ouest
Centre

2. Les polarisations successives déterminent un chiffre :

Nord	– T	– 1	correspondant à l'élément Eau
Sud	– A	– 2	correspondant à l'élément Feu
Est	– C	– 3	correspondant à l'élément Bois
Ouest	– G	– 4	correspondant à l'élément Métal
Centre	– α	– 5	correspondant à l'élément Terre

3. Le chiffre se poursuit selon la progression des polarisations : ([Pl. 20](#) fig. 1 et 2)

T' - Nord	– 1	génération de l'Eau	en quadrant T
A' - Nord-Ouest	– 6	production de l'Eau	
A'' - Sud	– 2	génération du Feu	en quadrant A
T'' - Sud-Est	– 7	production du Feu	
C'' - Est	– 3	génération du Bois	en quadrant C
G'' - Nord-Est	– 8	production du Bois	
G' - Ouest	– 4	génération du Métal	en quadrant G
C' - Sud-Ouest	– 9	production du Métal	
α - Centre	– 5	génération de la Terre	au Centre*
γ - Centre	– 10	production de la Terre	

* Les termes « génération » et « production » sont ceux attachés traditionnellement à cet ensemble (voir à ce propos, Mitchi Mesa Nishizawa, *Traité général de Médecine Chinoise*).

LE DIAMANT CHAUVÉ PLUS

POLARISATIONS ET CHIFFRAGE

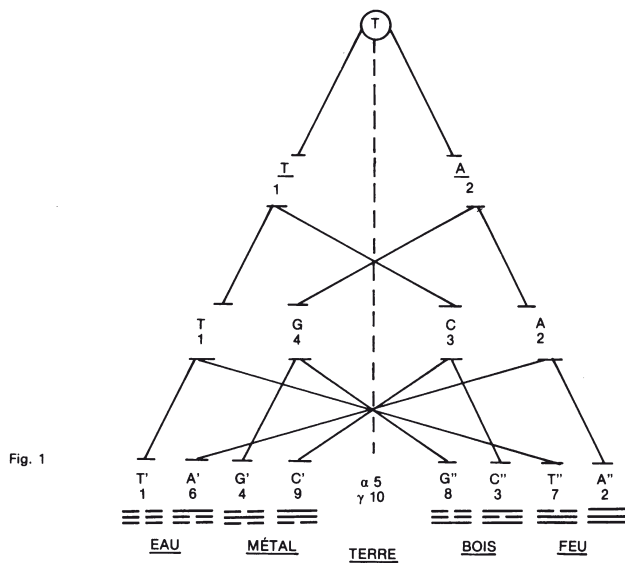


Fig. 2

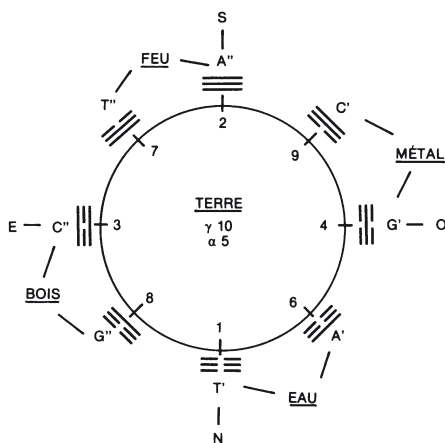


Planche 20

4. On peut déduire de ce qui précède que dans le chiffre que nous venons de définir, de 1 à 10 :

Avant 1, il y a O, donc « grand centre », T,
 Après 4 et avant 6, il y a le centre 5,
 Après 9, il y a le centre 10,
 Après 10, il y a aura donc à nouveau « grand centre », A.

Les quatre radicaux apparaissent ainsi en superficie :

T = T2	– (grand centre Yin)
α 5 = C	– Centre
γ 10 = G	– Centre
A = A2	– (grand centre Yang)

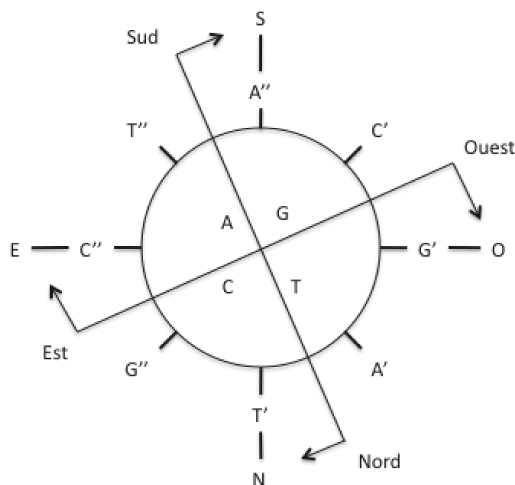
5. a) La voie de la Terre, Yin, (structuration des Yin), est dextrogyre (sens trigonométrique), et part du nord, par l'ouest⁸⁰.

La voie du Ciel, Yang, (structuration des Yang), est sénestroyre (sens des aiguilles d'une montre), et part du nord par l'est.

b) Par ailleurs, nous avons vu que le sens de la génération est toujours sénestroyre (sens des aiguilles d'une montre). En effet, T' vient de T, A'' vient de A, C'' vient de C, G' vient de G, chacun en voie directe.

⁸⁰ Pour les Chinois, dextrogyre signifie sens inverse des aiguilles d'une montre, et sénestroyre, sens des aiguilles d'une montre : les mouvements des bras droit et gauche dans le *Tai Qi* définissent ces deux aspects circulaires.

LE DIAMANT CHAUVE PLUS



Les quatre points cardinaux se décalent donc dans le même sens sénestrogre, au fur et à mesure des polarisations, donc de la génération :

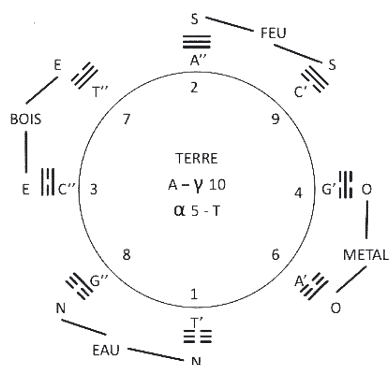
- le Nord se décale vers l'Est
- le Sud se décale vers l'Ouest
- l'Est se décale vers le Sud
- l'Ouest se décale vers le Nord.

6. Dans la génération à partir du *He Tu* (8 radicaux polarisés/trigrammes), le « grand centre » T est avant 1, T', Eau.

- L'Élément Eau va donc se décaler d'un cran (45°) vers l'est, afin de laisser apparaître T, grand centre, et G'' sera Eau⁸¹.
- Ce décalage va entraîner celui des 4 points cardinaux et de leur codage en Eau - Bois - Feu - Métal.

⁸¹ L'inversion de polarité de T à G'' est obligatoire : T étant le Yin extrême, ne peut aboutir qu'à un Yang et non à un autre Yin.

- Les nombres seuls demeurent en place ainsi que les radicaux polarisés correspondants :



He Tu : génération

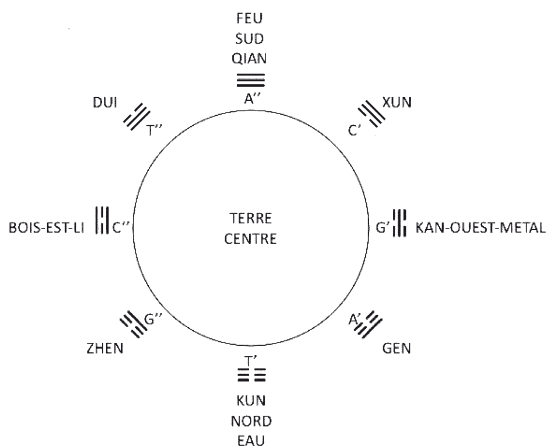
1. Définitions

La disposition des trigrammes selon l'Empereur Fu Xi, le *He Tu*, est orientée par rapport aux quatre points cardinaux avec, au nord, Yin, Kun ☷☷, et au sud, Yang, Qian ☰☰; naturellement, Li ☲☲, Yang, est à l'est et Kan, ☵☵, Yin, est à l'ouest.

On a ainsi défini les quatre points cardinaux et un centre, suite que l'on a nommée selon les 5 Éléments chinois :

Nord	Eau
Sud	Feu
Est	Bois
Ouest	Métal
Centre	Terre

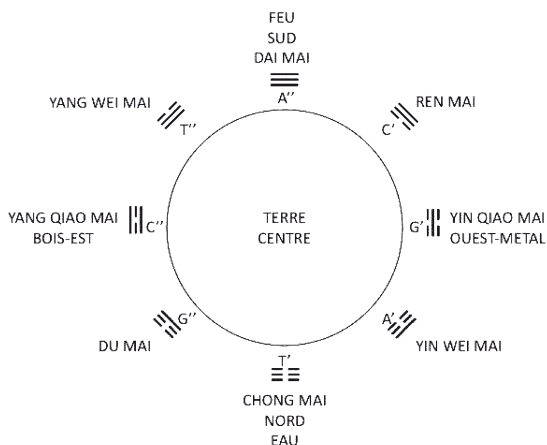
LE DIAMANT CHAUVE PLUS



À ce stade, nous rappellerons la relation de chacun des huit radicaux polarisés et des 8 trigrammes (*Ba Gua*) avec les merveilleux vaisseaux et leurs points maîtres :

T'	<i>Kun</i>	Terre	<i>Chong Mai</i>	Rate 4
A'	<i>Gen</i>	Montagne	<i>Yin Wei Mai</i>	Maître du Cœur 6
G'	<i>Kan</i>	Eau	<i>Yin Qiao Mai</i>	Rein 6
C'	<i>Xun</i>	Vent	<i>Ren Mai</i>	Poumon 7
G''	<i>Zhen</i>	Foudre	<i>Du Mai</i>	Intestin Grêle 3
C''	<i>Li</i>	Feu	<i>Yang Qiao Mai</i>	Vessie 62
T''	<i>Dui</i>	Marais	<i>Yang Wei Mai</i>	Triple Réchauffeur 5
À''	<i>Qian</i>	Ciel	<i>Dai Mai</i>	Vésicule Biliaire 41

LE DIAMANT CHAUVE PLUS



Ainsi sont définies les oppositions Yin - Yang des radicaux polarisés, ou merveilleux vaisseaux diamétralement opposés :

<i>Du Mai</i>	G''	opposé à	<i>Ren Mai</i>	C'
<i>Yang Qiao Mai</i>	C''	opposé à	<i>Yin Qiao Mai</i>	G'
<i>Yang Wei Mai</i>	T''	opposé à	<i>Yin Wei Mai</i>	A'
<i>Dai Mai</i>	A''	opposé à	<i>Chong Mai</i>	T'

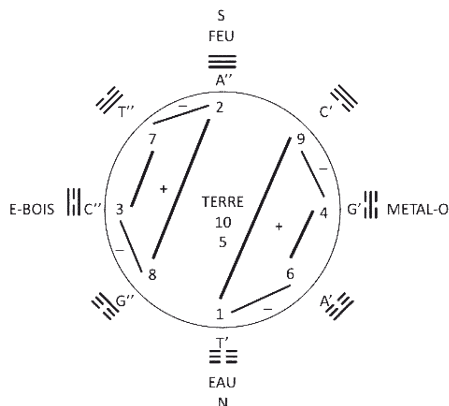
Ainsi sont également définis les couplages des radicaux polarisés ou merveilleux vaisseaux voisins⁸² :

« Père »	<i>Chong Mai</i>	T'	en quadrant T
« Mère »	<i>Yin Wei Mai</i>	A'	
« Invité »	<i>Yin Qiao Mai</i>	G'	en quadrant G
« Hôte »	<i>Ren Mai</i>	C'	
« Mari »	<i>Du Mai</i>	G''	en quadrant C
« Femme »	<i>Yang Qiao Mai</i>	C''	
« Fille »	<i>Yang Wei Mai</i>	T''	en quadrant A
« Fils »	<i>Dai Mai</i>	A''	

⁸² Yang Ji Zhou – *Zhen Jiu Da Cheng* : livre V, énoncé 107.

2. Chiffrage

Nord-Sud-Est-Ouest-Centre, ou Eau-Feu-Bois-Métal-Terre, 1, 2, 3, 4, 5/6, 7, 8, 9, 10; c'est, nous l'avons vu, la clé de chiffrage à partir des polarisations successives.

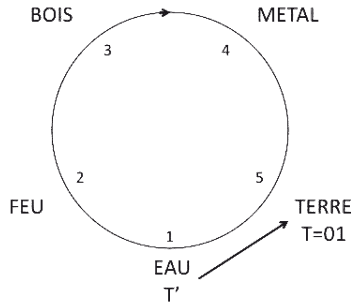


Notons au passage que ce chiffrage définit un carré magique à base 5, dans le sens de la circonférence et à base 10 en transversale ($9 - 4 = 5 \dots 7 + 3 = 10 \dots$).

3. Lecture

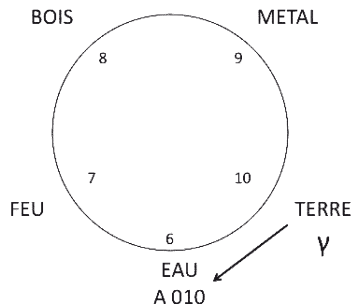
a. Nous avons vu qu'avant T', 1, il y a « grand centre » et après γ , 10, il y a « grand centre ».

T', 1, est « génération de l'Eau », donc le grand centre qui le précède, selon le cycle de chiffrage, est obligatoirement « génération de la Terre ».



Le « grand centre » avant T' , 1, peut donc être noté 01, et nous l'appellerons T, et T, 01, est « génération de la Terre ».

γ , 10, est « production de la Terre », donc le grand centre qui suit, selon le cycle de chiffrage, est obligatoirement « production de l'Eau ».



Le « grand centre » après γ , 10, peut donc être noté 010, et nous l'appellerons A, et A, 010, est « production de l'Eau ».

Nous obtenons alors :

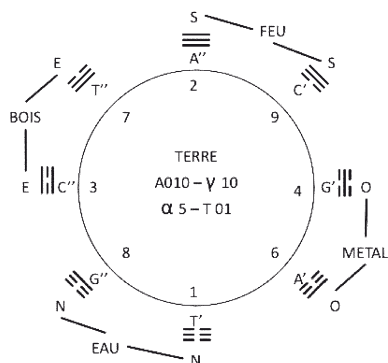
LE DIAMANT CHAUVE PLUS

T	01	génération de la Terre
T'	1	génération de l'Eau
A''	2	génération du Feu
C''	3	génération du Bois
G'	4	génération du Métal
α	5	génération de la Terre
A'	6	production de l'Eau
T''	7	production du Feu
G''	8	production du Bois
C'	9	production du Métal
γ	10	production de la Terre
A	010	production de l'Eau

Ainsi que nous l'avons vu plus haut, les 4 radicaux T A C G apparaissent ainsi en superficie :

T	01	n'est autre que T2 et ne peut que générer le Cœur
A	010	n'est autre que A2 et ne peut que générer le Foie
α	5	n'est autre que C et ne peut que générer l'Estomac
γ	10	n'est autre que G et ne peut que générer le Gros Intestin

b) Reprenons notre schéma du *He Tu* :



La génération commence au nord et s'effectue dans le sens sénestrogyre. Nous avons également vu que les axes des points cardinaux sont déportés dans le sens sénestrogyre :

G''	8	devient Eau	T'	1	le demeure
T''	7	devient Bois	C''	3	le demeure
C'	9	devient Feu	A''	2	le demeure
A'	6	devient Métal	G'	4	le demeure

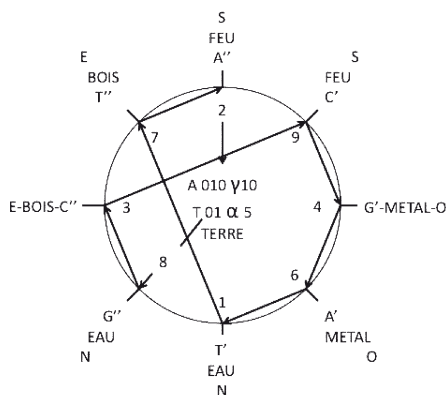
Nous n'avons plus qu'à lire dans le sens sénestrogyre et en tenant compte des indications chiffrées⁸³ :

Le grand centre T, 01, Yin engendre :

Eau	G''	8	Yang qui engendre
Bois	C''	3	Yang qui engendre
Feu, mais quel Feu, A''2 ou C'9 ? Obligatoirement C'9, puisqu'il y a passage par le centre de la circonférence donc inversion de polarité du Yang au Yin :			
	C'	9	Yin qui engendre (nous sommes à 9, donc 10, avec inversion de polarité)
Terre	γ	10	Yang qui engendre (inversion de polarité)
Métal	G'	4	Yin qui engendre (nous sommes à 4, donc 5 ; mais on ne peut repasser par le centre puisqu'on en vient)
Métal	A'	6	Yin qui engendre (inversion de polarité)
Terre	α	5	Yang qui engendre (inversion de polarité)
Eau	T'	1	Yin qui engendre (inversion de polarité)
Bois	T''	7	Yang qui engendre
Feu	A''	2	Yang qui engendre :

⁸³ Voir schéma page suivante.

Le grand centre A 010, Yin (le « grand centre », en profondeur, est Yin).



Remarques complémentaires :

- Le cycle de génération est donc : Eau-Bois-Feu-Terre-Métal car en arrivant à 9, Feu, C', on doit passer par le centre 10, γ , avant d'arriver au Métal.
- Arrivé au Métal, 4, G', nouveau passage au centre en 5, mais ceci est impossible, car ce serait un retour en arrière, d'où engendrement du nouveau Métal 6, A', qui, lui, peut donner naissance à Eau 1, T'.
- Mais pour arriver à 1, le passage au centre est nécessaire (il y a 0 avant 1) et c'est la Terre 5, α , qui n'avait pu aboutir après Métal 4, G', qui sert de liaison avec Eau 1, T'.

Dans la nouvelle structuration du système énergétique, les 12 composants qui viennent d'être ainsi générés à partir du *He Tu* et par l'intermédiaire des 5 Éléments, Eau, Bois, Feu, Terre, Métal, vont se définir en fonction de l'utilisation qu'ils font des énergies provenant des trois Réchauffeurs et des trois Foyers. Au niveau de la physiologie humaine ou animale

on aura les correspondances définies au cours de la première démonstration, chacun de ces douze composants se retrouvant analogiquement dans chacun des 12 méridiens d'acupuncture du même nom. Huit d'entre eux supportent les points Maîtres des merveilleux vaisseaux correspondants.

Cr - IG - V - P - GI - R - MC - E - Rt - TR - VB - F. Ces 12 méridiens auront une fonction externe de relation avec le milieu ambiant.

On peut dès lors établir et confirmer les relations suivantes :

T	01			génère Cr	Yin	
	G''	8	<i>Du Mai</i>	génère IG	Yang	IG 3
	C''	3	<i>Yang Qiao Mai</i>	génère V	Yang	V 62
	C'	9	<i>Ren Mai</i>	génère P	Yin	P 7
G	γ 10			génère GI	Yang	
	G'	4	<i>Yin Qiao Mai</i>	génère R	Yin	R 6
	A'	6	<i>Yin Wei Mai</i>	génère MC	Yin	MC 6
C	α 5			génère E	Yang	
	T'	1	<i>Chong Mai</i>	génère Rt	Yin	Rt 4
	T''	7	<i>Yang Wei Mai</i>	génère TR	Yang	TR 5
	A''	2	<i>Dai Mai</i>	génère VB	Yang	VB 41
A	010			génère F	Yin	

IG méridien qui vient de G'' *Du Mai* supporte son point maître : IG 3

V méridien qui vient de C'' *Yang Qiao Mai* supporte son point maître : V 62

P méridien qui vient de C' *Ren Mai* supporte son point maître : P 7

R méridien qui vient de **G'** *Yin Qiao Mai* supporte son point maître: R 6

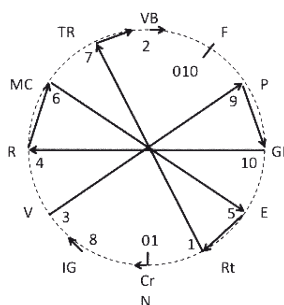
MC méridien qui vient de **A'** *Yin Wei Mai* supporte son point maître: MC 6

Rt méridien qui vient de **T'** *Chong Mai* supporte son point maître: Rt 4

TR méridien qui vient de **T''** *Yang Wei Mai* supporte son point maître: TR 5

VB méridien qui vient de **A''** *Dai Mai* supporte son point maître: VB 41

c) Le positionnement des méridiens sur une circonférence en fonction de la génération s'effectue dans le sens sénestrogyre. Partant de Cr, **T 01**, qui apparaît au nord, on a, dans le sens sénestrogyre, IG, **G''8**, puis V, **C''3**.

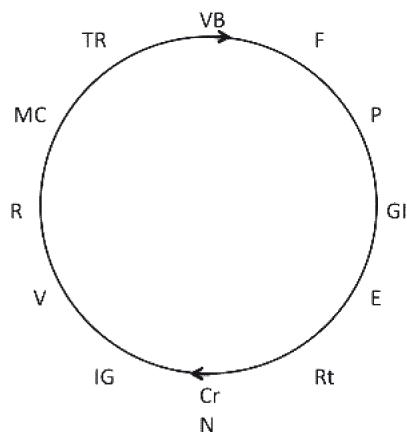


En passant de V, **C''3**, à P, **C'9**, on passe du niveau des Yang à celui des Yin avec inversion de polarité. P ne peut donc être que diamétralement opposé à V. La génération (circulation de l'énergie), s'effectuant dans le sens sénestrogyre, GI, **G γ 10**, Terre, suit P, mais passage au centre, donc R, **G'4**, lui est diamétralement opposé.

Après MC, A'6, passage par le centre, Terre, diamétralement opposé (inversion de polarité du Yin au Yang) E, C α 5, puis Rt, T'1.

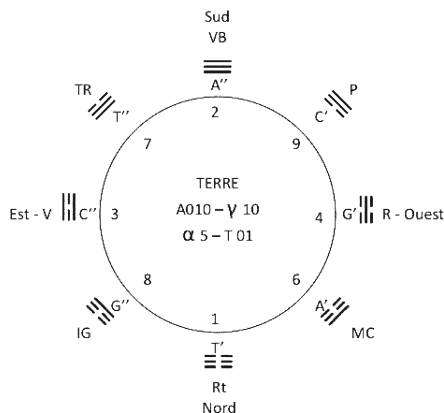
Puis nouveau passage du Yin au Yang, donc TR, T''7, est diamétralement opposé. Enfin VB, A''2, puis F, A010, qui vient en surface.

Une nouvelle circulation de l'énergie apparaît alors, cycle circulaire de la « grande circulation » des méridiens telle qu'elle à été définie précédemment ([Pl. 19](#) fig. 4).



Parallèlement, simultanément à la génération des méridiens, une autre génération a eu lieu, celle des 5 Éléments/organes :

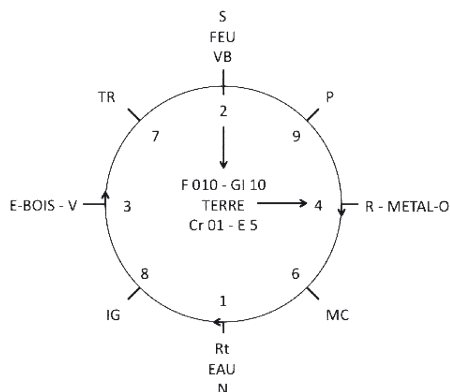
Lois de génération des Éléments



Nous nous souvenons que la signification des nombres de 01 à 010 est la suivante :

T	Cr	01	= génération de la Terre, c'est-à-dire donne naissance à la Terre
T'	Rt	1	= génération de l'Eau, c'est-à-dire donne naissance à l'Eau
A''	VB	2	= génération du Feu, c'est-à-dire donne naissance au Feu
C''	V	3	= génération du Bois, c'est-à-dire donne naissance au Bois
G'	R	4	= génération du Métal, c'est-à-dire donne naissance au Métal
α	E	5	= génération de la Terre, c'est-à-dire donne naissance à la Terre
A'	MC	6	= production de l'Eau, est produit par l'Eau
T''	TR	7	= production du Feu, est produit par le Feu
G''	IG	8	= production du Bois, est produit par le Bois
C'	P	9	= production du Métal, est produit par le Métal
γ	GI	10	= production de la Terre, est produit par la Terre
A	F	010	= production de l'Eau, est produit par l'Eau

En tenant compte du cycle de génération, Eau, Bois, Feu, Terre, Métal, sénestogyre, on obtient le schéma suivant⁸⁴:



Il ne nous reste plus qu'à lire les indications chiffrées:

- Yin-Cr (01) génère la Terre, donc Cr = Feu Yin (Feu précède Terre dans le cycle, donc la génère en lui cédant son énergie)
- Yin-Rt (1) génère l'Eau, donc Rt = Terre Yin (après 6 et avant 1, il y a centre et le centre = Terre)
- Yang-VB (2) génère le Feu, donc VB = Bois Yang
- Yang-V (3) génère le Bois, donc V = Eau Yang
- Yin-R (4) génère le Métal, donc R = Eau Yin (tentative de retour en arrière après R 4, donc inversion du système)
- Yang-E (5) génère la Terre donc E = Terre Yang. Le cycle sénestogyre voudrait que E soit Feu, mais c'est GI 10 qui est engendré auparavant par Feu P, 9; E est l'accomplissement du centre Terre qui n'avait pu aboutir après R 4; il est donc bien Terre: dans ce cas, c'est la Terre qui génère la Terre.

⁸⁴ Voir chap. 15: *Périodicités et Régulation*.

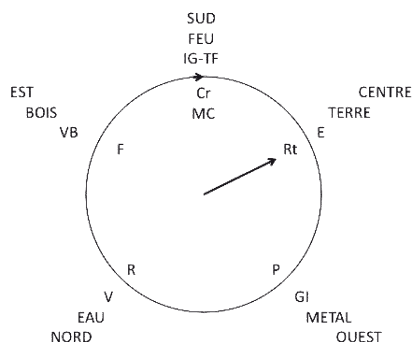
- Yin MC (6) est produit par l'Eau, donc MC = Impossibilité. En effet, le cycle sénestogyre voudrait que MC soit Bois, mais MC est 6, et donc avant 6, et après Eau (MC est produit par Eau) il y a passage au centre comme avant 1. MC devrait donc être Terre, Centre, mais le retour au «centre» (entre 4 et 6) est impossible. MC ne peut donc se structurer en tant qu'organe appartenant aux 5 Éléments⁸⁵.
- Yang TR (7) est produit par le Feu, donc TR = 2^e Feu Yang. Le cycle sénestogyre des Yang voudrait que TR soit centre, Terre, mais c'est une impossibilité, car E , 5, qui génère la Terre est Terre. Seul le grand centre, feu central, peut accueillir son produit TR comme 2^e Feu Yang, ou Feu terrestre.
- Yang IG (8) est produit par le Bois, donc IG = Feu Yang.
- Yin P (9) est produit par le Métal, donc P = Métal Yin. On a vu en effet que Métal 4 engendre Métal 6.
- Yang GI (10) est produit par la Terre, donc GI = Métal Yang.
- Yin F (010) est produit par l'Eau, donc F = Bois Yin.

Selon le cycle de génération, Eau, Bois, Feu, Terre, Métal, et l'orientation de base qui nous a déjà servi,

- le **Feu** se situera au sud – midi/été : Cr, IG, TR, (MC)
- le **Bois** se situera à l'est – aube/printemps : F, VB
- l'**Eau** se situera au nord – minuit/hiver : R, V
- le **Métal** se situera à l'ouest – crépuscule/automne : P, GI
- la **Terre** centre, apparaîtra entre sud et ouest, entre Feu et Métal : Rt, E.

⁸⁵ Voir chap. 13: *Yi King, génération des 5 Éléments de la Terre, 11 composants.*

LE DIAMANT CHAUVÉ PLUS



Nous avons ainsi défini la fonction interne, 5 Éléments ; de ce fait TR (triple Réchauffeur) correspond à la fonction centrale d'assimilation TF (triple Foyer) et doit donc à ce niveau être désigné par cette dernière référence. Il faut noter enfin que si le cycle de génération commence « à travers » l'Élément Eau, il ne se manifeste réellement qu'à partir du Bois (G''). Le cycle de génération est donc Bois-Feu-Terre-Métal-Eau.

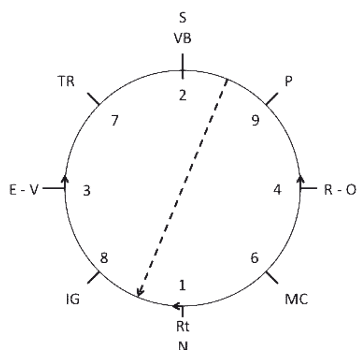
Dans la cosmogonie chinoise, la génération des *Tian Gan*, les 10 « Troncs célestes » (ou énergies de la Terre) est la même, compte tenu des correspondances suivantes :

Bois	<i>Yia</i>	Yang	VB
	<i>Yi</i>	Yin	F
Feu	<i>Bing</i>	Yang	IG
	<i>Ding</i>	Yin	Cr
Terre	<i>Wu</i>	Yang	TF (E est central)
	<i>Ji</i>	Yin	Rt
Métal	<i>Geng</i>	Yang	GI
	<i>Xin</i>	Yin	P
Eau	<i>Ren</i>	Yang	V
	<i>Gui</i>	Yin	R

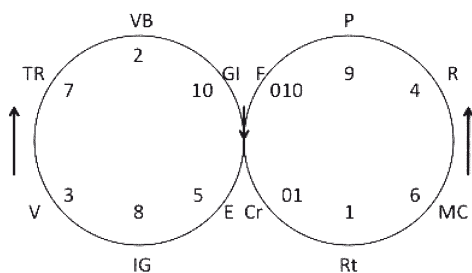
4. Couplages ou « grands méridiens »

Nous avons vu que la voie du Ciel, Yang, est sénestogyre et la voie de la Terre, Yin, dextrogyre.

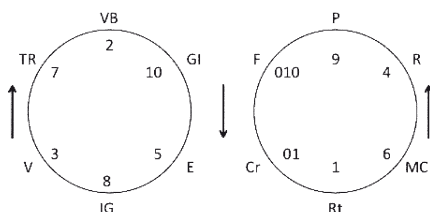
Reprenons notre schéma du *He Tu* mais en séparant la voie de la Terre de la voie du Ciel :



Dans les Yin, le grand centre, Cr(01) précède Rt(1) puis on trouve dans le sens dextrogyre (voie de la Terre et du Yin) MC-R-P et là, retour au grand centre F; ensuite, inversion pour passer au niveau des Yang, avec centre E, puis IG-V-TR-VB et enfin retour au centre GI, ceci dans le sens sénestogyre (voie du Ciel et du Yang) :



Ou encore :



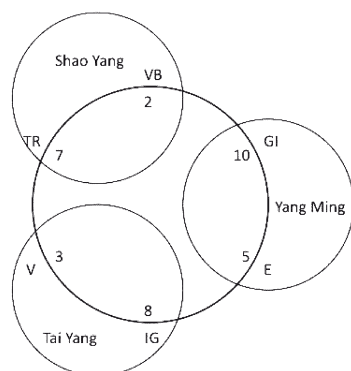
Il s'agit là de la suite des méridiens Yin et de celle des méridiens Yang, bien entendu en sens inverse l'une par rapport à l'autre.

Au niveau des Yin,	Cr est distributeur
	F est réceptacle
Au niveau des Yang,	E est assimilation
	GI est élimination

Chacun de ces deux systèmes de six méridiens va se structurer en trois couples soit six « grands méridiens ».

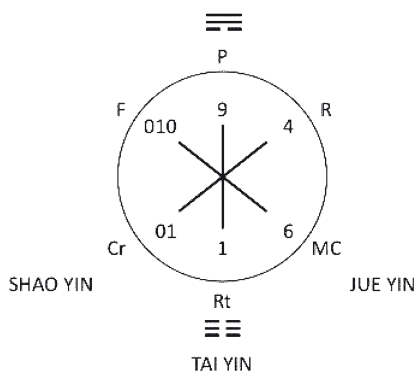
Dans le système des Yang, Intestin Grêle et Vessie commencement du cycle de génération (après Cr) avec axe nord/sud décalé, vont naturellement ensemble, en correspondance avec les couplages des merveilleux vaisseaux dont ils supportent les points maîtres. Triple Réchauffeur et Vésicule Biliaire, fin du même cycle (avant Foie), vont également ensemble dans les mêmes conditions. Enfin, Gros Intestin et Estomac, centres, sont également liés l'un à l'autre.

LE DIAMANT CHAUVE PLUS



IG - V	= <i>Tai yang</i>	– Yang suprême
TR - VB	= <i>Shao Yang</i>	– Yang moyen
GI - E	= <i>Yang Ming</i>	– Yang brillant, inférieur

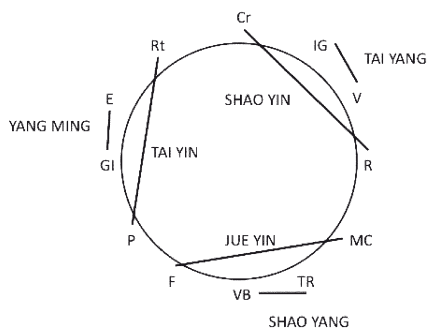
Dans le système des Yin, diamétralement opposés, Rate (Rt) et Poumons (P) se rejoignent : Rt, venant de *Kun* ☷ avec P, venant de *Xun* ☴, trigrammes extrêmes de la zone Yin. Naturellement Rein sera couplé avec son opposé Coeur, et Foie avec son opposé Maître du Cœur.



LE DIAMANT CHAUVE PLUS

Rt - P	= <i>Tai Yin</i>	– Yin suprême
R - Cr	= <i>Shao Yin</i>	– Yin moyen
F - MC	= <i>Jue Yin</i>	– Fin du Yin ou Yin mourant

Appliquons maintenant ces couplages à l'ensemble des méridiens, l'axe nord-sud étant défini par le Cœur, Feu, au sud, comme nous l'avons vu dans la génération des 5 Éléments.



Les Yang sont externes, les Yin internes.

Ce sont là les « 6 Qualités du Ciel », les six grands méridiens :

<i>Tai Yang</i>	= Froid
<i>Shao Yin</i>	= Feu qui irradie (de la chaleur)
<i>Shao Yang</i>	= Chaleur qui brûle - Dépression
<i>Jue Yin</i>	= Feng - Vent - Pression atmosphérique
<i>Yang Ming</i>	= Sécheresse
<i>Tai Yin</i>	= Humidité

Dans la cosmogonie chinoise, on peut appliquer le même système de génération et de couplage aux *Di Zhi*, les 12 « Rameaux Terrestres » (ou énergies du Ciel), si l'on tient compte des correspondances suivantes :

LE DIAMANT CHAUVE PLUS

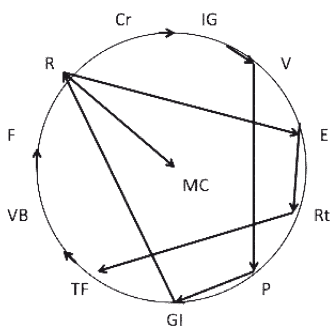
– Wu	Cr	Yin	– Zi	VB	Yang
– Wei	IG	Yang	– Chou	F	Yin
– Shen	V	Yang	– Yin	P	Yin
– Yu	R	Yin	– Mao	GI	Yang
– Xu	MC	Yin	– Chen	E	Yang
– Hai	TR	Yang	– Si	Rt	Yin

Ou encore :

– Tai Yang	IG	Wei	– Jue Yin	MC	Xu
	V	Shen		F	Chou
– Shao Yin	Cr	Wu	– Yang Ming	GI	Mao
	R	Yu		E	Chen
– Shao Yang	VB	Zi	– Tai Yin	P	Yin
	TR	Hai		Rt	Si

5. Structuration des 11 composants des 5 Éléments

Le positionnement des 11 composants des 5 Éléments sur une circonférence va s'effectuer dans le sens sénestrogre, en fonction de leur génération à partir du *He Tu* :



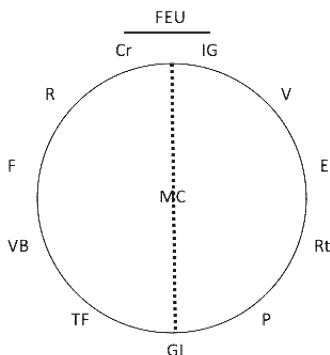
- En partant du sud, Feu, Cr - IG, on a successivement dans le sens sénestogyre, Cr - IG - V.
- Après V, passage par l'intérieur de la circonférence, pour aller de V à P et GI; comme on ne dispose que de 11 composants, P ne peut être diamétralement opposé.
- Après GI, passage par l'intérieur de la circonférence, pour aller à R; GI est « centre » et l'on vient en périphérie.
- Après R, comme MC est diffus « impossible » en tant qu'organe structuré, nouveau passage par l'intérieur de la circonférence, pour aller à E (centre) et Rt.
- Après Rt, dernier passage par l'intérieur de la circonférence pour aller à TF, VB et F.

Nous avons ainsi découvert la suite des composants des 5 Éléments sur cette nouvelle circonférence, dans le sens sénestogyre :

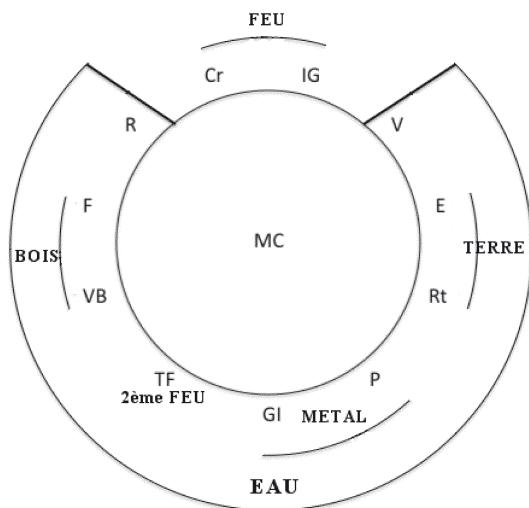
Cr - IG - V - E - Rt - P - GI - TF - VB - F - R

Un certain nombre de remarques s'imposent :

— GI est sur un axe passant par le centre de la circonférence et entre Cr et IG : premier centre à apparaître après le « grand centre » Cr, GI est donc en opposition à l'élément Feu dont les composants sont Cr et IG :



L'indication des Éléments sur ce cycle nous montre que les 4 éléments, Terre (E - Rt), Métal (P - GI), 2^e Feu (TF) et Bois (VB - F) sont en quelque sorte « englobés » dans l'Élément Eau (V - R). Seul le Feu (Cr - IG) semble surgir, en premier, à la surface, l'Élément Eau s'entrouvrant comme une figue mûre, pour générer ce qu'il convient ; c'est le feu du volcan qui surgit de la mer. La vie surgissant de l'océan primordial !

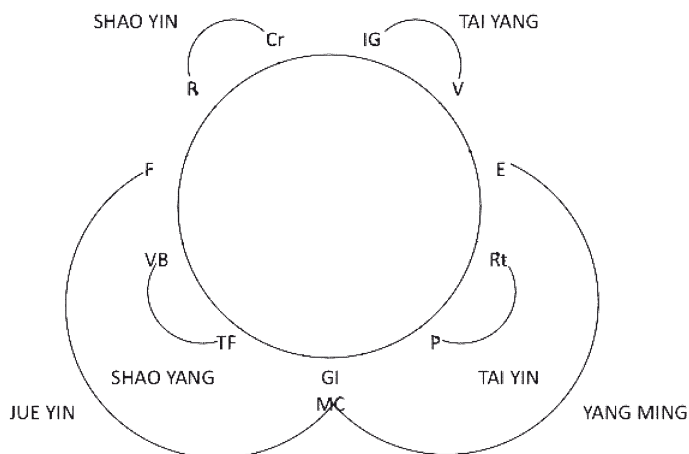


Il faut noter que le 2^e Feu (triple Foyer) a ainsi 3 « Qualités », ce qui est logique :

Feu :	en tant que 2 ^e Feu
Terre :	il est « production du Feu »
Eau :	dans le cycle de génération des 5 Éléments, il est à la place de l'Élément Eau, entre Métal et Bois.

Si l'on relie le système des 6 Qualités du Ciel (antennes externes des 5 Éléments de la Terre) à ce cycle, on trouve (par rapport à l'axe GI/Cr.IG) une

organisation précise et symétrique de ces 6 Qualités, complémentaires deux par deux. On se souvient en effet que le composant MC (6) (impossibilité, organe non structuré au niveau des 5 Éléments) est apparu après R (4) comme remplaçant du centre GI (10) où l'on ne pouvait retourner (retour en arrière impossible). En plaçant MC à proximité de GI, on a alors la disposition suivante :



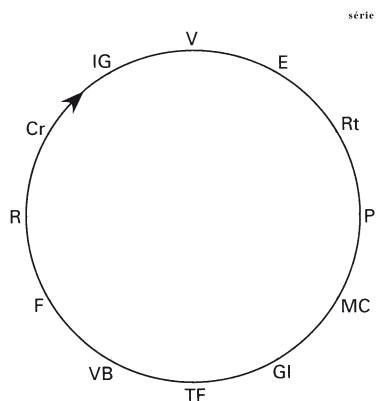
Les couples complémentaires sont :

– <i>Shao Yin</i>	(R - Cr)	– <i>Tai Yang</i>	(IG - V)	Feu - Froid
– <i>Tai Yin</i>	(Rt - P)	– <i>Yang Ming</i>	(E - GI)	Humidité - Sécheresse
– <i>Jue Yin</i>	(MC - F)	– <i>Shao Yang</i>	(TR - VB)	Pression - Dépression

Nous venons de voir que MC se place naturellement à proximité de GI et ceci nous amène à revenir sur la suite des composants des 5 Éléments découverte plus haut. En effet, si MC ne peut se structurer en tant qu'organe, la fonction « Maître du Cœur » est

indéniable et, sur un plan pratique, nous devons donc l'inclure dans la suite des composants des 5 Éléments.

Tout ce qui précède détermine la position de MC dans cette suite :



Étant à la suite des reins, R, au cours de la génération et donc dans le positionnement et la structuration des composants de fonction interne, le Maître du Coeur, MC, diffus dans tout l'organisme, se trouve donc au centre.

Cependant, venant à proximité de Gi, il va trouver naturellement sa place entre P et GI. Nous en trouverons une confirmation éclatante par la suite⁸⁶.

On obtient ainsi la « grande circulation » des 12 fonctions internes, composantes des 5 Éléments, dont nous découvrirons l'application sur le plan thérapeutique.

⁸⁶ Voir chap. 34: *Architecture cosmique*.

6. Synthèse

Ainsi, dans le système de génération selon le *He Tu*, on trouve :

Un système d'orientation de base :

Nord	= Eau
Sud	= Feu
Est	= Bois
Ouest	= Métal
Centre	= Terre

Un système de chiffrage :

Eau	= 1 - 6
Feu	= 2 - 7
Bois	= 3 - 8
Métal	= 4 - 9
Terre	= 5 - 10

Un système de lecture double :

Terre - Yin	= sens dextrogyre
Ciel - Yang	= sens sénestrogyre

Un système de lecture simple, de génération, dans le sens sénestrogyre, tenant compte des valeurs de chiffrage pour les passages au centre, les axes nord-sud et est-ouest étant décalés dans le même sens de 45°.

Clé de lecture : Eau - Bois - Feu - Terre - Métal. C'est le cycle de génération, cycle *Sheng*.

Un système de recodage, corollaire du système de lecture, puisqu'il en est l'application pratique, en tenant compte des inversions Yin - Yang.

Dans son *Traité général de médecine chinoise*, Mitchi Mesa Nishizawa précise que «la cause de la naissance des *Di Zhi* (les 12 Rameaux terrestres) est dans le *He Tu*. Les *Di Zhi* sont inséparables des *Tian Gan* (les 10 Troncs célestes) et naissent simultanément. Le résultat des *Di Zhi* se trouve dans le *Lo Shu*.»

Les deux premières affirmations viennent d'être démontrées, nous allons maintenant découvrir la troisième, dans le prochain chapitre, avec l'étude des trigrammes organisés selon le *Lo Shu* du roi Wen.

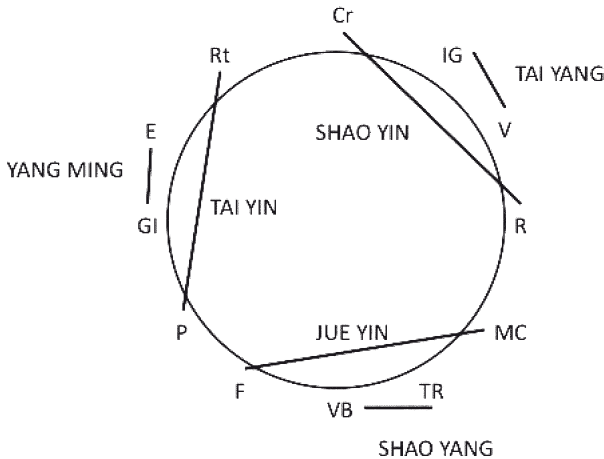
He Tu, selon l'Empereur Fu Xi,
Merveilleux Vaisseaux et Points Maîtres



11. Lo Shu : Fin des six Qualités du Ciel et des Cinq Éléments de la Terre

Du fait de sa génération, poussé par l'énergie transcendante, vitale, qui afflue en lui, le système énergétique qui vient de naître tend à générer un nouveau système énergétique ; il spécifie donc les énergies qui vont se former en trois Réchauffeurs et trois Foyers pour digérer les énergies qu'il leur cède et élaborer celles que leur propre système pourra utiliser. Cette cession d'énergie du système générateur au système généré et la victoire du second sur le premier sont définies par le *Lo Shu*⁸⁷, disposition des huit trigrammes selon le roi Wen.

Nous connaissons les 12 méridiens, ou six grands méridiens :



⁸⁷ *Lo Shu* : cycle de Victoire.

Axes d'orientation à partir desquels s'effectue le cycle de victoire (schéma page suivante)

Les reins, R, source d'énergie de vie, en relation avec l'énergie ancestrale, appartiennent à l'élément Eau et sont orientés au nord ; le sud, diamétralement opposé, correspondra au gros intestin, GI, l'est à la vésicule biliaire, VB et l'ouest au cœur, Cr.

Comme il s'agit du cycle de victoire, de destruction, la lecture du cycle de grande circulation des méridiens, inversée, sera dextrogyre, sens inverse des aiguilles d'une montre : la valeur des axes sera donc,

Nord : Eau - Ouest : Bois - Sud : Feu - Est : Métal.

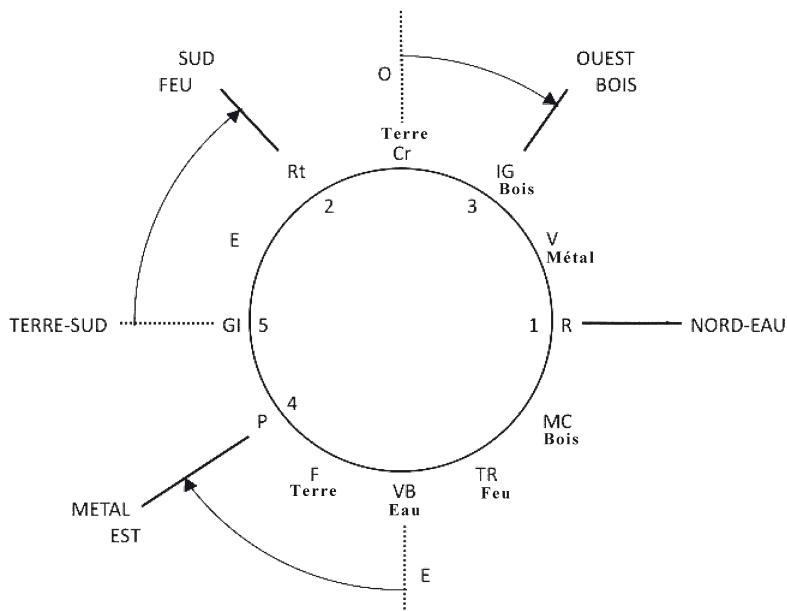
Cependant, GI et E ainsi que Cr et F, depuis l'origine du *He Tu*, proviennent du centre. Ils ont donc une valeur Terre et de ce fait, l'axe sud, valeur Feu, sera légèrement « courbé » vers rate Rt, l'axe ouest, valeur Bois, va s'orienter vers intestin grêle IG, et l'axe est, valeur Métal, va s'orienter vers poumons P.

Cr et F, grands centres Terre correspondaient, dans le *He Tu*, au début et à la fin du cycle de génération. À l'inverse, dans le *Lo Shu*, F et Cr correspondront au début et à la fin du cycle de victoire. Il en sera de même pour GI et E centres, Terre, qui ponctuaient le milieu du cycle de génération.

À partir de ces grands axes, nous connaissons la clé de lecture du cycle de victoire, le cycle *Ke* : Eau - Feu - Métal - Bois - Terre ; bien entendu à appliquer aux autres méridiens, dans le sens dextrogyre.

- À partir du Foie, F, Grand Centre, Terre, appliquons le cycle *Ke* :

- VB prend une valeur Eau⁸⁸,
 - TR prend une valeur Feu (la Terre est victorieuse de l'Eau qui est victorieuse du Feu).
- Avant le Cœur, Cr, Grand Centre Terre, toujours en tenant compte du cycle *Ke*:
 - IG à l'ouest conserve sa valeur Bois et
 - V prend une valeur Métal (le Métal est victorieux du Bois qui est victorieux de la Terre).
- MC, fonction non structurée, prend alors obligatoirement une valeur Bois, la seule encore disponible.



En relation avec ce qui précède, nous avons vu que l'axe sud qui correspond traditionnellement au Feu a

⁸⁸ Nous avons vu avec le *He Tu* que les énergies prennent une valeur «élément» particulière en relation avec les orientations et le chiffreage traditionnels.

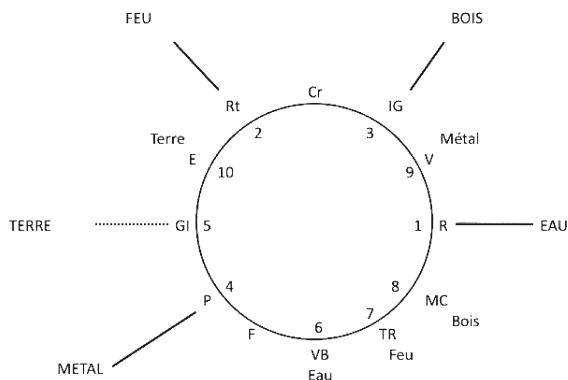
été légèrement « courbé » vers Rt ; l'axe ouest, valeur Bois, s'est orienté vers IG, et l'axe est, valeur Métal, vers P.

Foie, F, et cœur, Cr, ne rentrent pas en ligne de compte pour le chiffrage qui va suivre, puisqu'ils sont « grand centre », Terre, et doivent, comme nous l'avons dit plus haut, déterminer le début et la fin du cycle.

Chiffrage

Rappelons-nous que la loi de chiffrage, découverte avec le *He Tu*⁸⁹, est la suivante :

Eau	1 - 6
Feu	2 - 7
Bois	3 - 8
Métal	4 - 9
Terre	5 - 10



⁸⁹ Voir chap. 10: *He Tu*

Appliquons cette loi, en premier lieu aux énergies correspondant aux grands axes que nous venons de définir, (R - Rt - IG - P - GI), puis à la série qui suit (VB - TR - MC - V - E), en tenant compte simplement de leur valeur « élément » ; selon le cycle de chiffrage, on trouve alors :

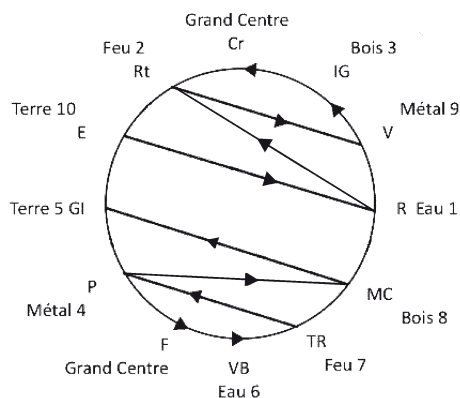
R	Eau	= 1	VB	Eau	= 6
Rt	Feu	= 2	TR	Feu	= 7
IG	Bois	= 3	MC	Bois	= 8
P	Métal	= 4	V	Métal	= 9
GI	Terre	= 5	E	Terre	= 10

Lecture

Le décodage de notre chiffrage et sa lecture vont s'effectuer selon le cycle de victoire : Eau - Feu - Métal - Bois - Terre, à partir du système de grande circulation des méridiens.

Le cycle de génération du *He Tu* s'était terminé par le foie, F, dans le sens sénestogyre.

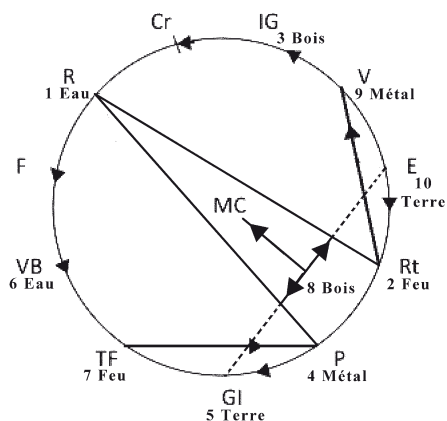
Le cycle de victoire du *Lo Shu* va donc commencer par le foie, F, dans le sens dextrogyre.



Dans l'ordre, en relation avec les éléments et le chiffre correspondant :

F retourne au grand centre Terre et vainc		
VB 6	Eau	qui vainc
TR 7	Feu	qui vainc V 9 ou P 4 (Métal); cependant un couple Yang ne peut qu'aboutir à un Yin; donc TR 7 vainc.
P 4	Métal	qui vainc
MC 8	Bois	qui vainc
GI 5 suivi de E 10 Terre, centre, qui vainc		
R 1	Eau	qui vainc
Rt 2	Feu	qui vainc
V 9	Métal	qui vainc
IG 3	Bois	qui vainc
Cr qui retourne au grand centre Terre.		

C'est encore le même cycle que l'on trouve à partir du système de grande circulation des 11 composants + 1 des 5 Éléments :



Dans l'ordre :

F retourne au grand centre Terre en vainquant		
6	Eau,	VB qui vainc
7	Feu,	TF qui vainc
4	Métal,	P qui vainc
8	Bois,	MC non structuré, diffus dans l'organisme, qui vainc
5 et 10	Terre,	GI - E qui vainc
1	Eau,	R qui vainc
2	Feu,	Rt qui vainc
9	Métal,	V qui vainc
3	Bois	IG qui vainc
Cr qui retourne au grand centre Terre.		

Construction et disposition du Lo Shu

Il faut d'abord se souvenir des correspondances établies dans le *He Tu* entre d'une part les merveilleux vaisseaux et leurs points maîtres, et d'autre part les 8 trigrammes :

<i>Chong Mai</i>	(Rt 4)	= <i>Kun</i>	T'	☰☰	
<i>Yin Wei Mai</i>	(MC 6)	= <i>Gen</i>	A'		☷☷
<i>Yin Qiao Mai</i>	(R 6)	= <i>Kan</i>	G'	☵☵	
<i>Ren Mai</i>	(P 7)	= <i>Xun</i>	C'		☴☴
<i>Du Mai</i>	(IG 3)	= <i>Zhen</i>	G''	☳☳	
<i>Yang Qiao Mai</i>	(V 62)	= <i>Li</i>	C''		☲☲
<i>Yang Wei Mai</i>	(TR 5)	= <i>Dui</i>	T''	☱☱	
<i>Dai Mai</i>	(VB 41)	= <i>Qian</i>	A''		☰☰

Le cycle de **victoire**, Eau - Feu - Métal - Bois - Terre, appliqué au système des merveilleux vaisseaux et des trigrammes, est traditionnellement dextrogyre, ce qui nous donne la disposition suivante sur une circonférence orientée :

- La zone de l'Eau sera au nord et au nord-ouest
- la zone du Feu sera à l'ouest et au sud-ouest
- la zone du Métal sera au sud et au sud-est
- la zone du Bois sera à l'est et au nord-est
- la zone de la Terre sera au centre.

Selon la valeur élément et le chiffre plus haut,

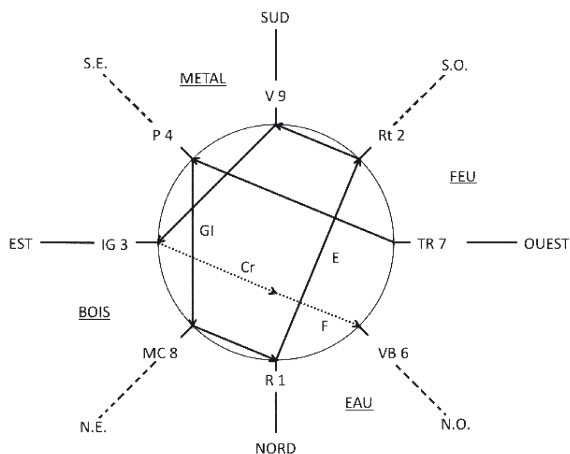
- R (1) et VB (6) seront donc au nord, et au nord-ouest (Eau)
- TR (7) et Rt (2) seront à l'ouest et au sud-ouest (Feu)
- V (9) et P (4) seront au sud et au sud-est (Métal)
- IG (3) et MC (8) seront à l'est et au nord-est (Bois)

Démonstration

Souvenons-nous que le rein, R (1), appartenant à l'élément Eau, sera situé au nord, ce qui détermine le point de départ pour la construction du cycle de victoire ; la suite en découle, à la lecture du cycle des 12 méridiens :

- Eau VB (6) sera au nord-ouest (zone Eau) et débutera la mise en place du *Lo Shu*, le foie, F ayant disparu au centre.

LE DIAMANT CHAUVE PLUS



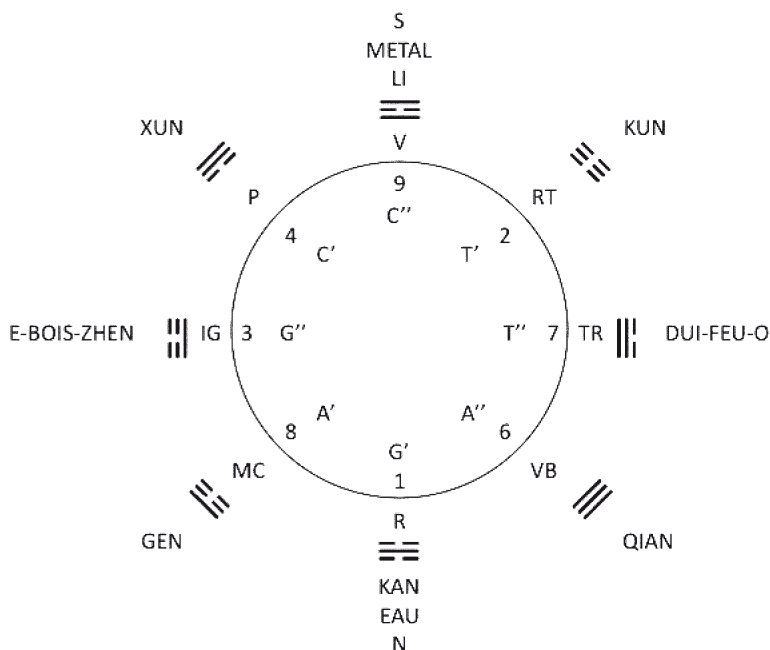
- Feu TR (7), après Eau VB (6), sans inversion de polarité et donc sans passage au centre, sera à l'ouest (zone Feu) dans le sens dextrogyre de victoire.
- Métal P (4) : comme nous avons une inversion de polarité, du Yang au Yin, avec passage au centre, P (4) va se situer au sud-est (zone Métal) ; pour cela, on utilisera le même angle de passage de 135° que précédemment dans le *He Tu*⁹⁰, mais cette fois-ci, dans le sens dextrogyre au lieu du sens sénestogyre utilisé alors.
- Après (4) P, on trouve (5), donc le centre, GI, mais P, Métal est victorieux de MC, Bois.
- Bois MC (8) se place naturellement au nord-est (zone Bois) : en tant que Bois, il ne peut être ailleurs, l'est lui étant interdit puisqu'il y a eu passage au centre. MC Bois est alors victorieux de GI et de E, Terre.
- Le centre Gi (5) Terre, disparaît mais E (10) Terre, ne peut disparaître directement après MC et avant R (1) dont il est victorieux, puisque l'on vient du centre GI (5). On doit donc continuer directement de MC (8) vers R (1).

⁹⁰ Voir chap. 10 : *He Tu*, passage de 135° de V (3) à P (9).

LE DIAMANT CHAUVE PLUS

- Eau R (1) s'installe au nord (zone Eau) comme nous l'avons indiqué plus haut.
- La disparition du centre E (10), avec passage au centre et inversion de polarité, peut maintenant intervenir, R (1) Eau étant victorieux du Feu Rt (2).
- Feu Rt (2), après Eau, R (1), vient alors obligatoirement au sud-ouest (zone Feu), seule place disponible pour le Feu. Rt (2), Feu, est victorieux de V (9) Métal.
- Métal V (9) se situe obligatoirement au sud (zone Métal), seule place disponible pour le Métal.
- Bois IG (3) vient obligatoirement à l'est (zone Bois), seule place disponible pour le Bois, après passage par l'intérieur de la circonférence (10) à la suite de V (9) Métal. Le cœur, Cr disparaît alors dans le grand centre.

En notant les trigrammes analogues, on obtient le *Lo Shu*, organisation des trigrammes selon le roi Wen.

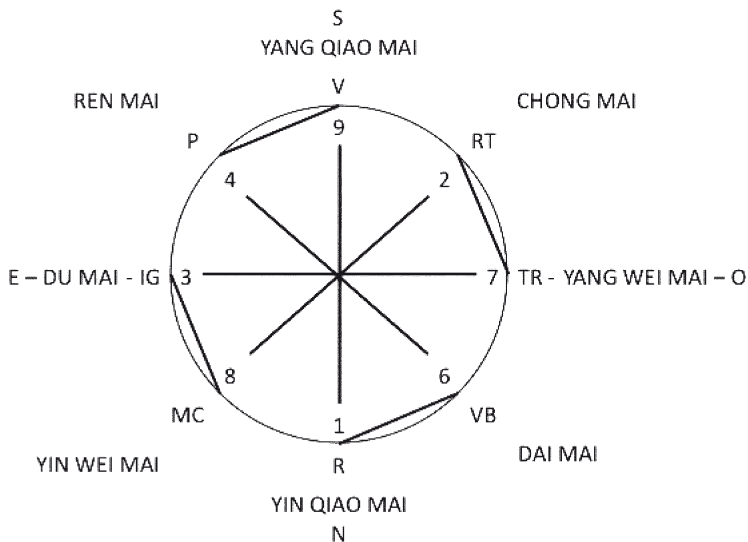


Dans celui-ci, le cycle *Ke* de victoire a été parfaitement respecté :

Terre	- F		a vaincu	Eau	VB (6)
Eau	- VB	(6)	a vaincu	Feu	TR (7)
Feu	- TR	(7)	a vaincu	Métal	P (4)
Métal	- P	(4)	a vaincu	Bois	MC (8)
Bois	- MC	(8)	a vaincu	Terre	GI (5) E (10)
Terre	- E	(10)	a vaincu	Eau	R (1)
Eau	- R	(1)	a vaincu	Feu	Rt (2)
Feu	- Rt	(2)	a vaincu	Métal	V (9)
Métal	- V	(9)	a vaincu	Bois	IG (3)
Bois	- IG	(3)	a vaincu	Terre	Cr

On a parallèlement assisté à la naissance d'un nouveau carré magique à base 5 et 10 :

$$9 - 4 = 5... \text{ et } 9 + 1 = 10...$$



Synthèse

Ainsi, dans ce cycle de victoire du *Lo Shu*, on a :

- Un système d'orientation et de correspondance des Éléments dans le sens dextrogyre, basé sur le cycle de victoire, cycle *Ke* :
 - Eau - Feu - Métal - Bois - Terre
 - Nord / Ouest / Sud / Est / Centre
- Un système de chiffrage invariable :

Eau	=	1-6
Feu	=	2-7
Bois	=	3-8
Métal	=	4-9
Terre	=	5-10

- Un système de lecture basé sur le cycle *Ke* de victoire :
 - Eau - Feu - Métal - Bois - Terre
- Un système de recodage utilisant le cycle précédent dans le sens dextrogyre, voie de victoire, l'Eau étant toujours orientée au nord :
 - Dans le *He Tu* on trouvait :

1-6	= Eau	= Rt	(1)	– MC	(6)	venant de T' - A'
2-7	= Feu	= VB	(2)	– TR	(7)	venant de A'' - T''
3-8	= Bois	= V	(3)	– IG	(8)	venant de C'' - G''
4-9	= Métal	= R	(4)	– P	(9)	venant de G' - C'
5-10	= Terre	= E	(5)	– GI	(10)	venant de C - G

Dans le *Lo Shu*, les correspondances sont maintenant les suivantes :

1-6	=	Eau	= R	(1)	- VB	(6)	allant à G' - A''
2-7	=	Feu	= Rt	(2)	- TR	(7)	allant à T' - T''
3-8	=	Bois	= IG	(3)	- MC	(8)	allant à G'' - A'
4-9	=	Métal	= P	(4)	- V	(9)	allant à C' - C''
5-10	=	Terre	= GI	(5)	- E	(10)	allant à G - C

Ceci confirme les propos de Mitchi Mesa Nishizawa, relevés précédemment : « La cause de la naissance des *Di Zhi* (les 12 Rameaux terrestres) est dans le *He Tu*. Les *Di Zhi* sont inséparables des *Tian Gan* (les 10 Troncs célestes) et naissent simultanément. Le résultat des *Di Zhi* se trouve dans le *Lo Shu*. »⁹¹

Nous avons conservé jusqu'au bout les correspondances des 8 points maîtres, des 8 radicaux polarisés et des 8 merveilleux vaisseaux avec les trigrammes, selon le *He Tu*. Ils ont seulement, ensemble, changé d'orientation et leur chiffrage en a été modifié. Le *He Tu* est le cycle de « génération » du Ciel antérieur, *Xian Tian*. Le *Lo Shu* est le cycle de « victoire », de destruction, du Ciel postérieur, *Hou Tian*.

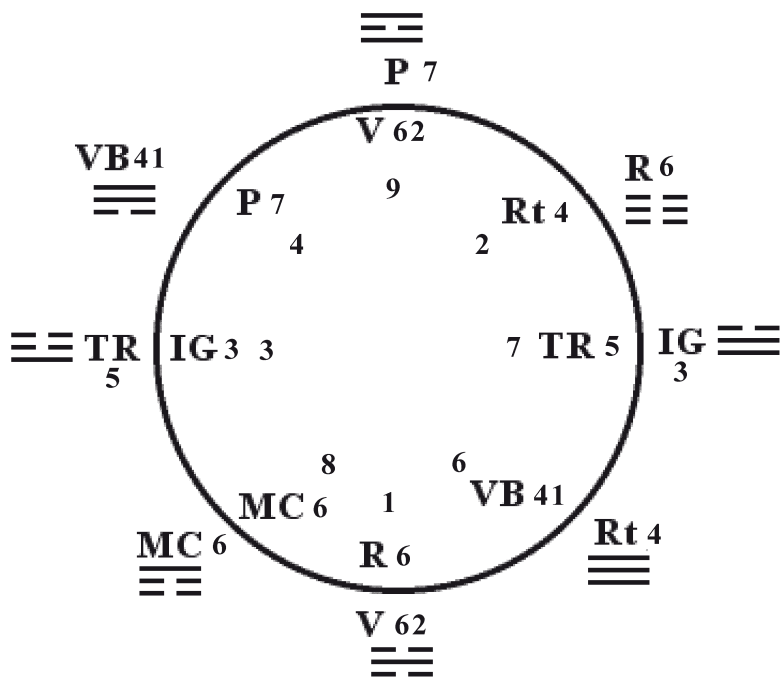
Il est alors intéressant de noter les transferts réalisés, lorsque l'on tient compte des correspondances traditionnelles des points maîtres de merveilleux vaisseaux avec les trigrammes du *Lo Shu* (schéma suivant, circonférence externe), correspondances précisées par le Maître Yang Ji Zhou⁹² :

⁹¹ Mitchi Mesa Nishizawa, *Traité général de médecine chinoise*

⁹² Yang Ji Zhou : *Zhen Jiu Da Cheng*, livre V, énoncé 110. Voir chap. 39

LE DIAMANT CHAUVE PLUS

en 1 (R 6, IQM) cède la place à	V 62	Kan	G'	YQM
en 2 (Rt 4, Chong Mai) cède la place à	R 6	Kun	T'	IQM
en 3 (IG 3, Du Mai) cède la place à	TR 5	Zhen	G''	YWM
en 4 (P 7, Ren Mai) cède la place à	VB 41	Xun	C'	Dai Mai
en 6 (VB 41, Dai Mai) cède la place à	Rt 4	Qian	A''	Chong Mai
en 7 (TR 5, YWM) cède la place à	IG 3	Dui	T''	Du Mai
en 8 (MC 6, IWM) reste en place		Gen	A'	IWM
en 9 (V 62, YQM) cède la place à	P 7	Li	C''	Ren Mai



Ces relations paraissent, de prime abord, totalement aberrantes, l'auteur assignant indifféremment des trigrammes yin ou yang aux points maîtres et aux

merveilleux vaisseaux qui leur correspondent, sans tenir compte de leur propre polarité.

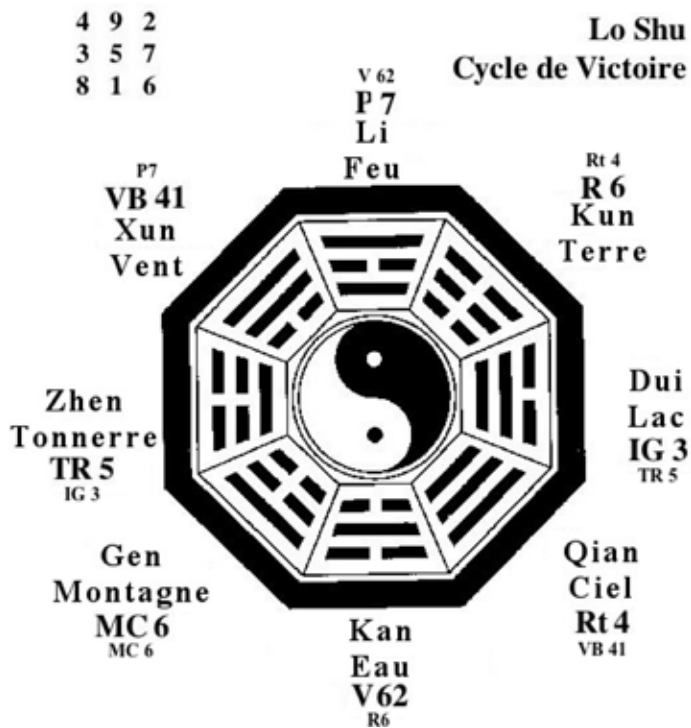
En fait, cela signifie que, selon l'organisation du *Lo Shu*, cycle de victoire (relations ciconférence externe - circonférence interne) :

1-V 62	<i>Yang Qiao Mai</i> est victorieux du <i>Yin Qiao Mai</i> (maître R 6)
2-R 6	<i>Yin Qiao Mai</i> est victorieux du <i>Chong Mai</i> (maître Rt 4)
3-TR 5	<i>Yang Wei Mai</i> est victorieux du <i>Du Mai</i> (maître IG 3)
4-VB 41	<i>Dai Mai</i> est victorieux du <i>Ren Mai</i> (maître P 7)
6-Rt 4	<i>Chong Mai</i> est victorieux du <i>Dai Mai</i> (maître VB 41)
7-IG 3	<i>Du Mai</i> est victorieux du <i>Yang Wei Mai</i> (maître TR 5)
8-MC 6	<i>Yin Wei Mai</i> n'est victorieux que de lui-même
9-P 7	<i>Ren Mai</i> est victorieux du <i>Yang Qiao Mai</i> (maître V 62)

Tout cela a été précisé par le Maître Yang Ji Zhou dans le *Zhen Jiu Da Cheng*, livre V, énoncés 106 à 110. Il suffit d'établir les relations entre ces cinq énoncés pour parvenir à cette vision d'ensemble des deux grands cycles du *He Tu* et du *Lo Shu*, de génération et de victoire, lesquels, sous d'autres cieux, furent symboliquement représentés par la *Sauvastika* et la *Svas-tika* tournant en sens inverse l'une de l'autre⁹³.

⁹³ Voir Yang Ji Zhou : *Zhen Jiu Da Cheng (Le Grand Compendium d'Acupuncture et de Moxibustion)*, in traduction Collectif : « Les Méridiens extraordinaires ».

Lo Shu, selon le Roi Wen, et Points Maîtres des Merveilleux Vaisseaux



12. Yi King génération des six Qualités du Ciel, douze composants

Le *He Tu*, organisation des huit trigrammes selon l'empereur Fu Xi, nous a permis de définir dans les grandes lignes la génération des onze organes et viscères et des douze méridiens.

L'analyse de cette génération peut maintenant être effectuée à partir des 64 hexagrammes ou mutations du Yi King ([Pl. 21](#)).

Nous avons dit que sur les seize séries de quatre hexagrammes chacune composant le Yi King, les séries et hexagrammes « petit yang » correspondaient à une fonction Yin, interne, d'expansion, et les séries et hexagrammes « petit inn » correspondaient à une fonction Yang, externe, de constriction⁹⁴.

Les onze organes et viscères appartenant à une fonction interne, Yin, dilatatrice, seront donc générés, spécifiés, par les séries « petit yang » (séries 3-6-8-10-11-14-16, plus deux hexagrammes de la série 4 et deux de la série12), dans l'ordre que nous avons découvert à partir du *He Tu*.

Les douze méridiens appartenant de leur côté à une fonction externe, Yang, constrictrice, seront, quant à eux, générés, spécifiés, par les séries « petit inn » (séries 1-2-5-7-9-13-15, plus deux hexagrammes de la série 4 et deux de la série12) dans le même ordre que les organes.

⁹⁴ Voir: Ch. 8: *Les mutations du Yi King* et ch. 15: *Périodicités*.

Voyons tout d'abord la génération des méridiens et pour cela, indiquons sur le Yi King, les correspondances des merveilleux vaisseaux avec les radicaux polarisés, dans l'ordre du cycle de génération du *He Tu*: ([Pl. 21](#), schéma central)

En G''	– <i>Du Mai</i>	(Du M)
En C''	– <i>Yang Qiao Mai</i>	(Y Q M)
En C'	– <i>Ren Mai</i>	(Ren M)
En G'	– <i>Yin Qiao Mai</i>	(I Q M)
En A'	– <i>Yin Wei Mai</i>	(I W M)
En T'	– <i>Chong Mai</i>	(Chong M)
En T''	– <i>Yang Wei Mai</i>	(Y W M)
En A''	– <i>Dai Mai</i>	(Dai M)

Dans les triplets (5^e et 8^e circonférences), la transformation de T, énergie transcendante en U, énergie universelle, traduit le passage du niveau des fonctions périphérique et centrale, trois Réchauffeurs et trois Foyers, à celui des fonctions interne et externe - 5 Éléments, 6 Qualités.

LE DIAMANT CHAUVÉ PLUS

Génération et Merveilleux Vaisseaux

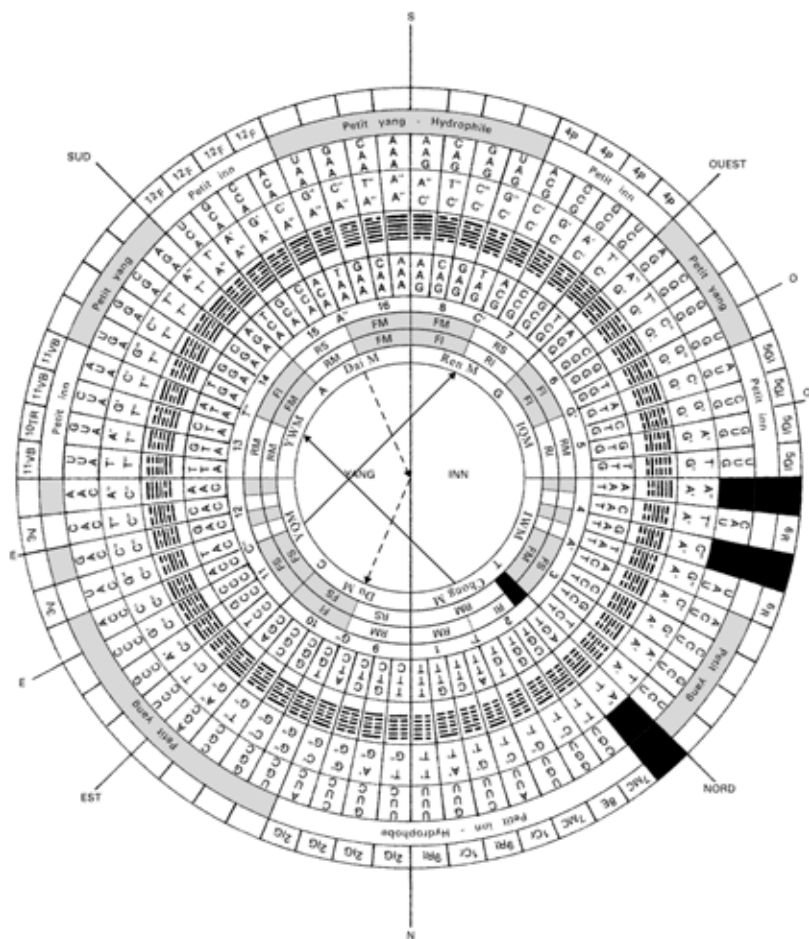


Planche 21

Nous ne nous occupons que des secteurs « petit inn » définis précédemment et qui correspondent donc à une fonction yang, externe, celle des 6 Qualités du

Ciel et de ses 12 méridiens. Appliquons simplement le cycle de génération du *He Tu* à ces Méridiens⁹⁵ :

- Cœur, Cr, Grand Centre (radical T), reçoit son énergie du *Chong Mai* et dépend des deux triplets-hexagrammes à trait supérieur yang , UUG et UUA, de la série 1, « petit inn », les deux autres triplets de cette série donnant naissance à la Rate, Rt, ainsi que nous le verrons plus loin.
- Intestin Grêle, IG, qui reçoit son énergie du *Du Mai*, dépend de la série 9, « petit inn ». Cette série suit directement, dans le sens sénestrogyre, la série 1, UU, qui donne naissance au Cœur. De ce fait Cœur et Intestin Grêle auront la même énergie, mais avec deux orientation différentes.
- Vessie, V, qui reçoit son énergie du *Yang Qiao Mai*, ne peut être en série 11, petit yang, et dépend donc des deux triplets/hexagrammes « petit inn » de la série 12 : CAU et CAC (avec trait supérieur yin).
- Poumon, P, qui reçoit son énergie du *Ren Mai*, ne peut être en série 8, « petit yang », et dépend donc de la série 7, « petit inn ».
- Gros Intestin, GI, venant du centre, après Poumon et avant Rein, dépend de la série « petit inn » suivante (dans le sens des aiguilles d'une montre), série 5, après la série 6, « petit yang ».
- Rein, R, qui reçoit son énergie du *Yin Qiao Mai*, mais aussi du centre (point *Ming Men* en relation avec le Maître du Cœur et donc avec *Yin Wei Mai*), ne peut dépendre que des deux triplets/hexagrammes « petit inn » de la série 4 : UAU et UAC (avec trait supérieur yin), seuls disponibles, au contact de la tentative avor-

⁹⁵ Voir [pl. 21](#), et ch. 10 : *He Tu, génération des 6 Qualités du Ciel et des 5 Éléments de la Terre*.

tée de retour au centre représentée par les deux autres triplets de cette série⁹⁶.

- Maître du Cœur, MC, qui reçoit son énergie du *Yin Wei Mai*, est à son tour décalé en *Chong Mai* au contact du centre UGA, « la stagnation », pour dépendre des deux triplets/hexagrammes de la série 2, petit inn, UGU et UGC (avec trait supérieur yin). Ces deux hexagrammes ont le sens de « Recueillement dans le Temple » :
 UGC est le « Rassemblement », le recueillement ; c'est le lac ☵ au dessus de la terre ☷.
 UGU est « l'Enthousiasme » ; c'est la foudre ☳, tonnerre et musique, image du Centre suprême, au dessus de la terre ☷, ce qui conduit à l'idée de « Temple ».
 Les deux hexagrammes UGC et UGU nous amènent donc au « Recueillement dans le Temple », c'est-à-dire au Maître du Cœur et de la Sexualité, Temple de la Vie. Par ailleurs, à propos de l'hexagramme UGA, il est intéressant de noter ce qu'en dit le Yi King, précisant ainsi son rôle de « Non-Sens », de ponctuation⁹⁷ :
 « Le ciel, en haut, se retire toujours davantage, et la terre, en bas, s'enfonce toujours davantage dans la profondeur. Les forces créatrices ne sont pas en relations mutuelles. C'est le temps de la décadence et de la stagnation⁹⁸. »
- Estomac, E, possède un aspect central évident, avec son trajet antérieur bien que yang, en tant qu'antenne de l'élément Terre, et dépend de l'autre triplet hexagramme de la série 2, « petit inn », UGG (avec trait

⁹⁶ Ces triplets, UAG et UAA sont eux-mêmes intimement liés au Maître du Cœur-fonction et au point *Ming Men*, DM 4.

⁹⁷ Voir chap. 29 : ADN et code génétique.

⁹⁸ R. Wilhelm et E. Perrot : *Yi King Le Livre des transformations*, hexagramme 12

supérieur yang), dont la signification est le « Progrès », « l'Expansion ».

- Rate, Rt, qui reçoit son énergie du *Chong Mai* partage avec le Cœur, Cr, comme nous l'avons vu, la série 1, « petit inn » : UUU et UUC (avec trait supérieur yin) pour la Rate, UUG et UUA (avec trait supérieur yang) pour le Cœur.
- Triple Réchauffeur, TR, qui reçoit son énergie du *Yang Wei Mai*, va dépendre d'un triplet/hexagramme tout à fait particulier de la série 13, « petit inn » : AUG. Sa signification est « diminution, commencement du déclin » mais surtout « source de développement », point de départ du renouvellement des forces, ce qui correspond bien au triple Réchauffeur ; de plus il est diamétralement opposé aux deux centres « Non Sens », UAG et UAA, ce qui lui donne une relation certaine avec le centre⁹⁹.
- Vésicule Biliaire, VB, qui reçoit son énergie du *Dai Mai*, décalée en *Yang Wei Mai* va maintenant dépendre des trois autres triplets de cette même série 13, « petit inn », AUU, AUC et AUA.
- Foie, F, dernier méridien à être généré, Grand Centre, va dépendre de la série 15, dernière série « petit inn ».

En définitive, concernant la génération des méridiens, on notera les correspondances suivantes :

⁹⁹ Il faut noter que, dans le code génétique, le triplet AUG code pour la Méthionine, signal de départ de la fabrication de toute protéine ; de plus, la Méthionine et la Cystéine — cette dernière codée par UGU et UGC, et analogue au Maître du Cœur, MC — sont les seuls acides aminés à posséder un atome de Soufre. La sulfuration ne serait-elle pas une fonction liée au 2^e Feu de TR et MC ?

LE DIAMANT CHAUVE PLUS

T'	= <i>Chong Mai</i>	gènère	Cr, Rt, E, MC
A'	= <i>Yin Wei Mai</i>	gènère	R
G'	= <i>Yin Qiao Mai</i>	gènère	GI
C'	= <i>Ren Mai</i>	gènère	P
G''	= <i>Du Mai</i>	gènère	IG
C''	= <i>Yang Qiao Mai</i>	gènère	V
T''	= <i>Yang Wei Mai</i>	gènère	VB, TR
À''	= <i>Dai Mai</i>	gènère	F

Couplages : grands méridiens (Pl. 22)

La génération selon le *He Tu* s'effectue dans l'ordre :

Cr, IG, V, P, GI, R, MC, E, Rt, TR, VB, F

Par ailleurs, nous remarquons que, selon le *Yi King*, naissent du *Chong Mai*, source de l'ensemble des énergies :

Cr, MC, E, Rt

La distribution de ces énergies se fera par un système de couples, véritable naissance successive de tout le système.

Cette naissance va déterminer un certain nombre de relations :

- Rt, le plus yin des yin va se coupler avec le plus yang des yin, P.

Rt, le plus grand yin, UUU, « humidité de la Terre » et de l'Eau, au nord, donnera sa « qualité » au couple formé avec P, le plus grand yang du yin, « sécheresse », au sud-ouest :

Rt - P = *Tai Yin* = Humidité = Yin suprême

- Cr, un peu moins yin, se couplera avec R, un peu moins yang dans le yin.
Cr, « le grand centre » moteur, avec le trait supérieur yang de ses hexagrammes, « feu central qui irradie », encore au nord mais venant du grand centre, donnera sa « qualité » au couple formé avec R, à l'ouest, et en contact avec deux centres « non-sens », « froid » :
Cr - R = *Shao Yin* = Feu qui irradie = Yin moyen
- F, se couplera avec le dernier yin, MC. F, le « grand centre » récepteur, « pression - *feng* - vent », donnera sa « qualité » au couple formé avec MC, « chaleur qui brûle ou dépression », au nord, en contact avec le centre « non-sens » UGA (c'est la dépression qui appelle le vent):
F - MC = *Jue Yin* = Feng - Pression = Yin mourant ou fin du Yin
- E, yang dans le yin, se couplera avec GI, autre yang dans le yin; GI, centre après P, à l'ouest, dans le cycle de génération, participe de sa « qualité sécheresse » et couplé à E qui ne peut être que « humidité » du nord, la lui donne (nous sommes passés du yin au yang):
E - GI = *Yang Ming* = Sécheresse = Yang brillant
Yang Ming, en naissant du centre et du yin, donne naissance du même coup à l'ensemble des yang et naissent alors successivement le couple IG, V, et le couple TR, VB; E et GI (yang dans le yin) nous ont indiqué qu'au niveau du yang, ce sont les polarités les plus proches qui s'attirent.
- IG, V, yang tous les deux, sont dans la partie la plus yin du yang (nord-est). IG, fils de Cr, dans le cycle de génération, hérite de sa « qualité » « feu qui irradie », mais couplé avec V qui ne peut être que « qualité » « froid » (comme R avec Cr) subit cette dernière (inversion du yin au yang):
IG - V = *Tai Yang* = Froid = Yang suprême

- TR, VB, yang tous les deux sont dans la partie la plus yang du yang (sud-est). VB, avant F, dans le cycle de génération participe de sa « qualité » « *feng* - pression », mais couplé avec TR qui ne peut être que « chaleur qui brûle - dépression » (comme MC avec F), subit cette dernière (inversion du yin au yang):
TR-VB = *Shao Yang* = (Chaleur qui brûle) - Dépression = Yang moyen.

L'application du système Yin - Yang aux six Qualités du Ciel peut présenter quelques difficultés si l'on ne suit pas un développement parfaitement logique et rigoureux, tenant compte des aspects « structure » et « énergie ».

Rappelons que l'on trouve :

- en *Shao Yin* = Feu
Qualité d'une structure en calcination, calcinée (Yang)
L'énergie du Feu est donc Yin
- en *Tai Yang* = Froid
Qualité d'une structure en congélation, congelée (Yin)
L'énergie du Froid est donc Yang
- en *Jue Yin* = Feng - Vent
Qualité d'une structure en compression, compressée (Yang)
L'énergie du Feng - Vent est donc Yin
- en *Shao Yang* = Chaleur
Qualité d'une structure en dépression, dilatée (Yin)
L'énergie de la Chaleur est donc Yang
- en *Tai Yin* = Humidité
Qualité d'une structure hydrophile (Yang)
L'énergie de l'Humidité est donc Yin
- en *Yang Ming* = Sécheresse
Qualité d'une structure hydrophobe (Yin)
L'énergie de la Sécheresse est donc Yang

LE DIAMANT CHAUVÉ PLUS

6 Qualités du Ciel 12 Méridiens

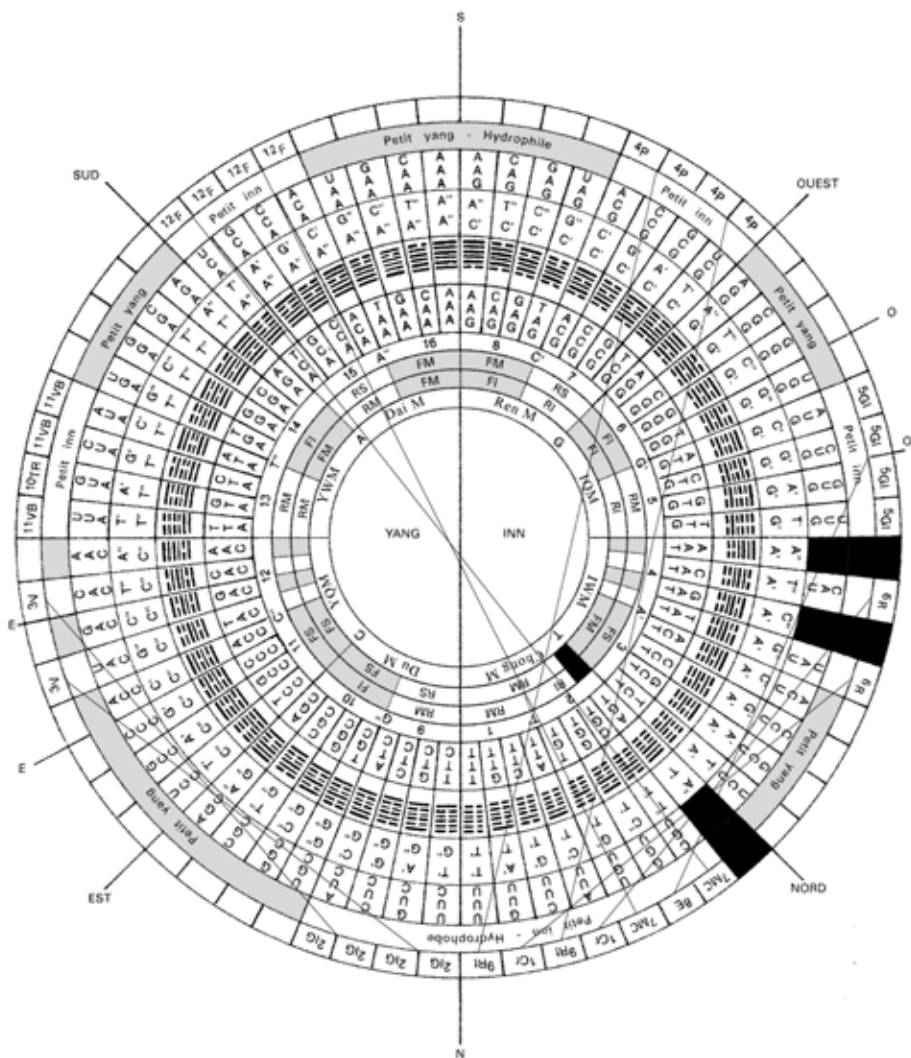


Planche 22

En définitive, la **génération des couples de méridiens** à partir des merveilleux vaisseaux est donc la suivante :

<i>Du Mai</i>	IG	<i>Tai Yang</i>
G''	série CU	
<i>Yang Qiao Mai</i>	V	
C''	CAU - CAC	
<i>Chong Mai</i>	E	<i>Yang Ming</i>
T'	UGG	
<i>Yin Qiao Mai</i>	GI	
G'	série GU	
	VB	<i>Shao Yang</i>
<i>Yang Wei Mai</i>	AUU - AUC - AUA	
T''	TR	
	AUG	
<i>Chong Mai</i>	Rt	<i>Tai Yin</i>
T'	UUU - UUC	
<i>Ren Mai</i>	P	
C'	série GC	
<i>Chong Mai</i>	Cr	<i>Shao Yin</i>
T'	UUG - UUA	
<i>Yin Wei Mai</i>	R	
A'	UAC - UAU	
<i>Chong Mai</i>	MC	<i>Jue Yin</i>
T'	UGU - UGC	
<i>Dai Mai</i>	F	
À''	série AC	

13. Yi King

Génération des cinq Éléments de la Terre, onze composants + 1

Ne nous occupons maintenant que des séries «petit yang» qui ont donc une fonction Yin, interne : « 5 Éléments de la Terre ». Tenons compte également des trois centres « non-sens » UGA, UAG et UAA, lesquels, en tant que représentants du centre non manifesté, peuvent leur être rattachés (Pl. 23).

L'orientation de base, nord-sud-est-ouest, demeure, en relation avec les radicaux polarisés/merveilleux vaisseaux qui génèrent les composants de fonction interne :

- L'axe nord-sud se trouve au nord, en T'A'' et au sud, en A''T'
- L'axe est-ouest se trouve en
 - C''T' à l'est
 - G'A'' à l'ouest

En partant du nord selon le chiffrage et les correspondances définis dans l'étude du *He Tu*, nous avons¹⁰⁰ :

¹⁰⁰ Voir Chap. 10 : *Lois de génération des 5 Éléments*.

LE DIAMANT CHAUVE PLUS

T	– Grand centre	01 =	génération de la Terre
			d'où vient Cr (Feu - Élément)
T'	– <i>Chong Mai</i> au nord	1 =	génération de l'Eau
			d'où vient Rt (Terre - Élément)
A''	– <i>Dai Mai</i> au sud	2 =	génération du Feu
			d'où vient VB (Bois - Élément)
C''	– <i>Yang Qiao Mai</i> à l'est	3 =	génération du Bois
			d'où vient V (Eau - Élément)
G'	– <i>Yin Qiao Mai</i> à l'ouest	4 =	génération du Métal
			d'où vient R (Eau - Élément)
C	– Centre	5 =	génération de la Terre
			d'où vient E (Terre - Élément)
A'	– <i>Yin Wei Mai</i>	6 =	production de l'Eau
	au nord-ouest		d'où vient MC (qui ne peut se structurer)
T''	– <i>Yang Wei Mai</i>	7 =	production du Feu
	au sud-est		d'où vient TF (2 ^e Feu - Élément)
G''	– <i>Du Mai</i>	8 =	production du Bois
	au nord-est		d'où vient IG (Feu - Élément)
C'	– <i>Ren Mai</i>	9 =	production du Métal
	au sud-ouest		d'où vient P (Métal - Élément)
G	– Centre	10 =	production de la Terre
			d'où vient GI (Métal - Élément)
A	– Grand centre	010 =	production de l'Eau
			d'où vient F (Bois - Élément)

Il s'agit maintenant de considérer les secteurs « petit yang » définis au chapitre précédent et qui correspondent donc à une fonction Yin, interne, celle des 5 Éléments de la Terre et de ses onze fonctions plus une, cette dernière étant diffuse dans tout l'organisme. Appliquons simplement le cycle de génération du *He Tu* à ces Fonctions¹⁰¹ :

- **Cœur, Cr**, provenant du centre, apparaît avec la première série « petit yang », au Nord-est, la série 10 **CG** dont il dépend.
- **Intestin Grêle, IG**, en nous déplaçant dans le même sens, dépend de la série « petit yang » suivante, série 11 **CC**.
- **Vessie, V**, dépend à son tour des deux triplets/hexagrammes « petit yang » de la série 12 **CAG** et **CAA** (avec trait supérieur yang).
- **Poumon, P**, et **Gros Intestin, GI**, se partagent les triplets/hexagrammes de la série 8, série « petit yang », dont ils dépendent : **GAA** et **GAG** (avec trait supérieur yang) pour le Poumon, **GAC** et **GAU** (avec trait supérieur yin) pour Gros Intestin.
- **Rein, R**, dépend de la série « petit yang » suivante : série 6 **GG**.
- **Maître du Cœur, MC**, non structuré, a une relation privilégiée avec les deux « Centres Non-Sens » de la série 4 et les triplets/hexagrammes « petit yang » qui leur correspondent : **UAA** et **UAG**
- **Estomac, E**, en raison du passage par le centre qui précède, va dépendre des deux triplets/hexagrammes (avec trait supérieur yin) de la série 14 « petit yang », **AGU** et **AGC**.
- **Rate, Rt**, avec un retour par le centre lié à la qualité

¹⁰¹ Voir chap. 10 : *He Tu génération des 6 Qualités et des 5 Éléments* et [Pl. 23](#), *Yi King He Tu*.

centrale de l'Estomac, dépend de la série 3 UC, « petit yang », diamétralement opposée à la série précédente. Il s'agit pour Estomac et Rate d'une même énergie, mais avec deux orientations différentes.

- **Triple Foyer, TF**, va à son tour dépendre des deux autres triplets/hexagrammes (avec trait supérieur yang) de la série 14 « petit yang » : **AGG** et **AGA**.
Si cette série 14 se partage entre E et TF, c'est que TF, en même temps 2^e Feu et Terre, ainsi que nous l'avons vu précédemment, a de son côté une relation privilégiée avec le Cœur, Feu : ils ont une même énergie, mais avec deux orientations différentes¹⁰².
- **Vésicule Biliaire, VB**, dépend des deux triplets/hexagrammes (avec trait supérieur yin) de la dernière série « petit yang », série 16 : **AAU** et **AAC**.
- **Foie, F**, dépend enfin des deux triplets/hexagrammes (avec trait supérieur yang) de cette même série 16, « petit yang », **AAG** et **AAA**.

En résumé, nous trouvons donc la génération suivante au niveau des fonctions internes dans les 5 Éléments :

<i>Du Mai</i>	génère Cr	– Yin	Élément Feu
<i>Yang Qiao Mai</i>	génère IG	– Yang	Élément Feu
	génère V	– Yang	Élément Eau
<i>Yang Wei Mai</i>	génère E	– Yang	Élément Terre
	génère TF	– Yang	Élément 2 ^e Feu

¹⁰² Voir chap. 29 : *la double hélice d'ADN et le code génétique*. Les acides aminés, sérine et arginine confirment cette double proximité entre d'une part Estomac et Rate, et d'autre part Triple Foyer et Cœur.

LE DIAMANT CHAUVE PLUS

<i>Dai Mai</i>	gènère VB	– Yang	Élément Bois
	gènère F	– Yin	Élément Bois
<i>Ren Mai</i>	gènère P	– Yin	Élément Métal
	gènère GI	– Yang	Élément Métal
<i>Yin Qiao Mai</i>	gènère R	– Yin	Élément Eau
<i>Yin Wei Mai</i>	gènère Rt	– Yin	Élément Terre

Nous savons que tout raisonnement et toute génération doivent partir de l'Eau et du nord (Pl. 23).

Nous avons vu dans la génération du *He Tu* que R, Reins (chiffré 4), est Eau et s'oriente au nord. Cr, Cœur, Feu, s'orientera donc au Sud lors de la structuration des composants des 5 Éléments.

En définitive, nous avons la génération suivante des composants des 5 Éléments à partir des merveilleux vaisseaux :

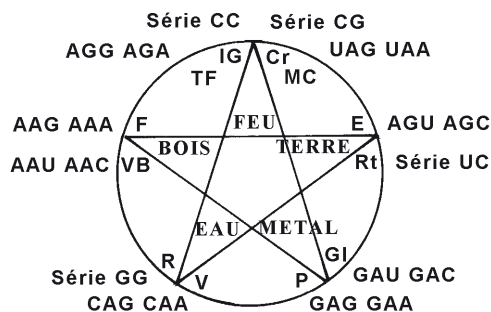
<i>G''Du Mai</i>	gènère	série CG	Cr	= Feu
<i>C'' Yang Qiao Mai</i>	gènère	série CC	IG	= Feu
	gènère	CAG - CAA	V	= Eau
<i>T'' Yang Wei Mai</i>	gènère	AGU - AGC	E	= Terre
	gènère	AGG - AGA	TF	= 2° Feu
<i>A'' Dai Mai</i>	gènère	AAU - AAC	VB	= Bois
	gènère	AAG - AAA	F	= Bois
<i>C' Ren Mai</i>	gènère	GAA - GAG	P	= Métal
	gènère	GAC - GAU	GI	= Métal
<i>G' Yin Qiao Mai</i>	gènère	série GG	R	= Eau
<i>A' Yin Wei Mai</i>	gènère	UAA - UAG	(MC)	= Non-structuré
	gènère	série UC	Rt	= Terre
<i>T' Chong Mai</i>	UGA			= Non-sens

Ou encore :

LE DIAMANT CHAUVE PLUS

<i>Du Mai</i>	G''	gènère	Cr	Feu
<i>Yang Qiao Mai</i>	C''	gènère	IG	
<i>Yang Wei Mai</i>	T''	gènère	TF	
<i>Yin Wei Mai</i>	A'	gènère	Rt	Terre
<i>Yang Wei Mai</i>	T''	gènère	E	
<i>Ren Mai</i>	C'	gènère	P	Métal
		gènère	GI	
<i>Yin Qiao Mai</i>	G'	gènère	R	Eau
<i>Yang Qiao Mai</i>	C''	gènère	V	
<i>Dai Mai</i>	A''	gènère	F	Bois
		gènère	VB	

Nous connaissons la disposition à adopter, celle du cycle circulaire de génération, cycle *Sheng* : Feu - Terre - Métal - Eau - Bois



Il est à noter que, dans cette analyse selon le Yi King, le *Chong Mai*, T', n'a pas de représentant direct au niveau des 11 composants des 5 Éléments¹⁰³.

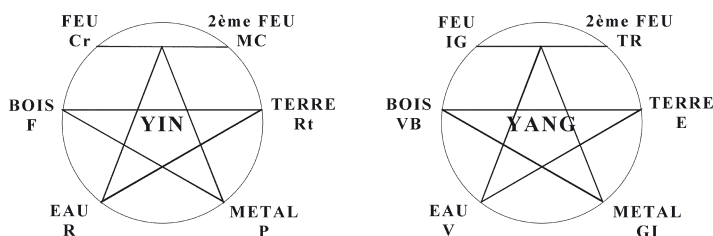
¹⁰³ Cependant, le *Chong Mai*, en tant que Vaisseau Vital, distribue directement leur énergie à l'ensemble des organes et des méridiens. (*Ling Shu*, Chap. 38: « C'est *Chong Mai*, mer des

La fonction interne des 5 Éléments en tant que facteur de génération (les 6 grands méridiens/12 composants sont nés à travers elle) va bénéficier d'une antenne extérieure lui permettant d'intégrer les signaux reçus par les fonctions externes en correspondance avec les 6 Qualités du Ciel, Feu, Froid, Pression, Dépression, Humidité, Sécheresse.

Il s'agit des deux cycles de « petite circulation » ayant pour support

- d'une part les composants-méridiens Yin
- d'autre part les composants-méridiens Yang.

En effet, si l'on sépare les composants Yin et les composants Yang, dans la fonction externe, le cycle de génération des 5 Éléments définit les deux circulations suivantes, en partant du Bois :



Dans les Yin, MC apparaît comme 2^e Feu, Yin, en parallèle avec TR, 2^e Feu, Yang dans les Yang.

Il est à noter que du fait de cette antenne extérieure de la fonction interne, il se produit une amplification

5 *zang* et des 6 *fu*, qui les alimente vraiment tous... Sa branche montante imbibe tous les Yang... Sa branche descendante imbibe les 3 Yin. »). Voir chap. 32.

telle que chacun des composants-éléments dans la fonction externe, aura en lui-même une reproduction des 5 Éléments lui permettant ainsi de coder et de signaler à la fonction interne proprement dite, les attaques extérieures sur un territoire précis.

Sur chacun des méridiens/composants de fonction externe, on trouvera donc, en acupuncture, cinq points qui auront chacun une « qualité Élément » précise ([Pl. 24](#)):

Bois - Feu - Terre - Métal ou Eau.

Dans les méridiens Yin et c'est de l'énergie Yin dont il s'agit, on aura :

Correspondant au Bois - Est - Printemps - Foie :

Le point *Jîng* ou point d'extrémité.

Ce point qui a pour qualité « Bois », aura une fonction en relation avec la fonction de l'est et du printemps ; il correspondra donc à « l'énergie qui surgit comme l'eau surgissant au fond d'un puits ».

Correspondant au Feu - Sud - Été - Cœur :

Le point *Ying* ou deuxième point. Ce point qui a pour qualité « Feu », aura une fonction en relation avec la fonction du sud et de l'été ; il correspondra donc à « l'énergie qui stationne, s'amasse, comme l'eau qui coule faiblement et stagne ».

Correspondant à la Terre - Centre - Canicule (5^e saison) - Rate :

Le point *Shu* ou troisième point.

Ce point qui a pour qualité « Terre », aura une fonction en relation avec la fonction du centre et de la cinquième saison ; il correspondra donc à « l'énergie

qui s'amplifie, là où elle se porte, la source, comme l'eau s'amplifiant et se déversant plus loin».

Correspondant au Métal - Ouest - Automne - Poux :

Le point *Jing (King)* ou quatrième point.

Ce point qui a pour qualité « Métal », aura une fonction en relation avec la fonction de l'ouest et de l'automne ; il correspondra donc à « l'énergie qui coule à flots, là où elle passe, comme l'eau qui commence à se verser à flots ».

Correspondant à l'Eau - Nord - Hiver - Reins :

Le point *He* ou cinquième point.

Ce point qui a pour qualité « Eau », aura une fonction en relation avec la fonction du nord et de l'hiver ; il correspondra donc à « l'énergie qui pénètre, là où elle entre, comme l'eau qui s'unit à la mer ».

Comme le Métal, point *Jing (King)* au niveau des méridiens Yin, est le lieu où « l'énergie coule à flots », celle-ci peut, en cet endroit, surgir, déborder, et passer au niveau des Yang.

Or « l'énergie qui surgit, comme l'eau surgissant dans le puits » correspond bien au point *Jing*, point d'extrémité des méridiens Yang, en Métal.

On trouve en effet dans les méridiens Yang et c'est de l'énergie Yang dont il s'agit :

Correspondant au Métal - Ouest - Automne - Gros Intestin :

Le point *Jing* ou point d'extrémité.

Qualité Métal

Fonction : « énergie qui surgit... »

Correspondant à l'Eau - Nord - Hiver - Vessie :

Le point *Ying* ou deuxième point.

Qualité Eau

Fonction : « énergie qui stationne... »

Correspondant au Bois - Est - Printemps - Vésicule Biliaire :

Le point *Shu* ou troisième point.

Qualité Bois

Fonction : « énergie qui s'amplifie... »

Correspondant au Feu - Sud - Été - Intestin Grêle :

Le point *Jing (King)* ou quatrième point.

Qualité Feu

Fonction : « énergie qui coule à flots... »

Correspondant à la Terre - Centre - Canicule (5e saison) - Estomac :

Le point *He* ou cinquième point.

Qualité Terre

Fonction : « énergie qui pénètre... »

Les remarques suivantes ressortent de l'analyse qui précède :

Au niveau des Yin, le Bois est le lieu où surgit l'énergie ; l'amplification de cette énergie pour passer au niveau des Yang doit donc également s'y trouver. On a en effet en Bois, sur les méridiens Yang, le point *Shu*, troisième point, « énergie qui s'amplifie... la source ». Ceci veut dire qu'au niveau des Yang, c'est le point *Shu*, source, qui va être point d'amplification, déversoir des méridiens Yin dans les méridiens Yang.

LE DIAMANT CHAUVE PLUS

6 QUALITÉS
12 FOIS 5 ÉLÉMENTS

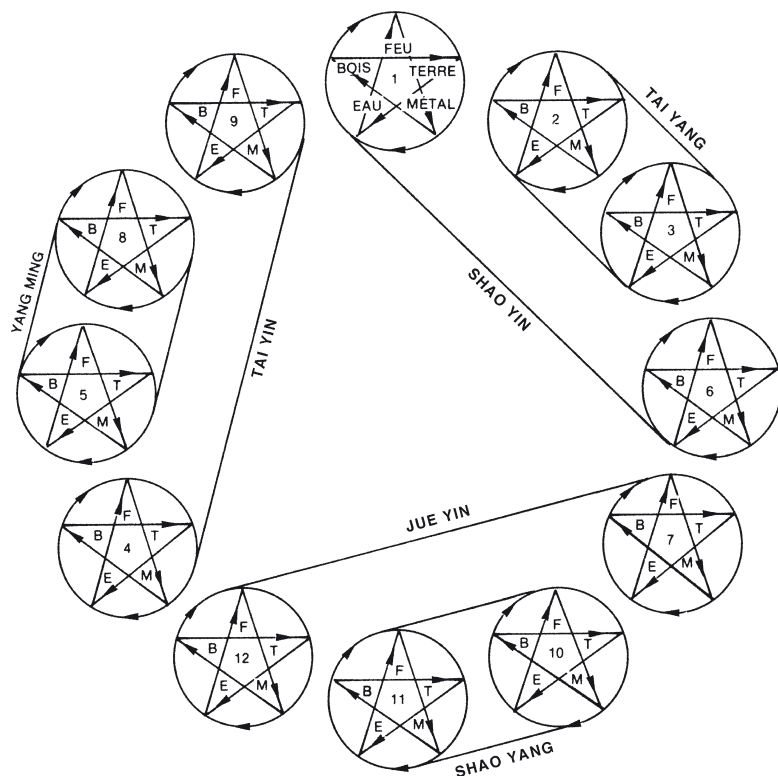


Planche 24

On remarque alors que, sur les méridiens Yin, le point *Shu*, source, est en correspondance avec la Terre, centre, (Rt), ce qui est parfaitement logique. Ce point *Shu*, source, permet alors l'amplification de l'énergie centrale, en étant le déversoir de cette éner-

gie dans l'ensemble du système énergétique des méridiens Yin et plus tard des méridiens Yang, à travers eux.

Mais le système des Yang doit avoir accès à cette « réserve » centrale d'énergie par un « déversoir » d'amplification direct ; un sixième point va permettre cet accès et sera donc Terre (centre) en même temps que 2^e Feu, Feu terrestre.

Le point *Yuan*, Terre et 2^e Feu, qui n'existe donc que sur les méridiens Yang, se trouve ainsi similaire au point *Shu* des Yin, source et amplificateur d'énergie à leur niveau, également en Terre.

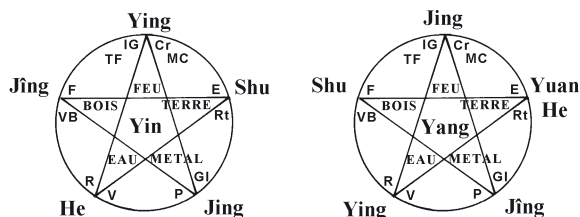
Le point *Yuan* se situera, sur les méridiens Yang, entre le troisième point *Shu*, et le quatrième point, *Jing (King)* : en effet, il est également « source » comme le troisième point et ne peut être que situé à proximité permettant ainsi à l'énergie de « couler à flots... » au point suivant, point *Jing (King)*.

Ceci n'empêche pas les méridiens Yang d'avoir un second point en contact avec le centre, Terre, le point *He*. Mais celui-ci est alors en correspondance avec « l'énergie qui pénètre, là où elle entre, comme l'eau qui s'unit à la mer » : c'est le retour de l'énergie au centre, au réservoir central, aux 5 Éléments, fonction interne.

On peut ainsi définir le point *He* comme point de pénétration de l'énergie des méridiens :

- vers les organes Yin : point *He* des Yin
- vers les viscères Yang : point *He* des Yang

LE DIAMANT CHAUVE PLUS



En corollaire à la génération des « 6 Qualités du Ciel », fonction externe Yang, et des « 5 Éléments de la Terre », fonction interne Yin, il faut rappeler que, sur les 12 énergies externes, deux sont en relation de « qualité » plus précise, UUG-UAA et la série CU (Cr-IG).

Ceci, théoriquement, réduit à 11 le nombre d'énergies externes.

Il faut se souvenir également que, sur les 11 énergies internes, deux fois deux sont en relation de « qualité » plus précise,

- AGG-AGA et la série CG (TF - Cr)
- AGU-AGC et la série UC (E - Rt)

ce qui, théoriquement, réduit à neuf le nombre d'énergies internes.

On aurait donc au total, entre les énergies de fonction externe et les énergies de fonction interne, vingt énergies ou radicaux « générés » ; cependant, on doit tenir compte de leurs orientations et il en existe donc bien vingt-trois : si certaines de ces énergies sont similaires, elles ne sont pas semblables¹⁰⁴.

Le *He Tu* avait donné les correspondances générales

¹⁰⁴ Voir chap. 15 : *Périodicités et Régulation*.

entre les trois Réchauffeurs - trois Foyers d'une part, et les 5 Éléments - 6 Qualités de l'autre, via les radicaux polarisés. Il est maintenant possible de noter les correspondances précises existant entre,

- les trois Réchauffeurs et les 6 Qualités/12 composants
- les trois Foyers et les 5 Éléments/11 composants

et ceci par l'intermédiaire des huit radicaux polarisés - merveilleux vaisseaux, comprenant 64 triplets-codons, « système générateur proprement dit » ([Pl. 23](#)).

Dans les 6 Qualités/12 composants, dans l'ordre de la grande circulation, on trouve les correspondances suivantes :

- Cœur (Cr) venant de série 1, Réchauffeur médian, via le *Chong Mai*, T', est énergie universelle (alimentaire, génétique).
 - UUA-UUG
- Intestin Grêle (IG) venant de série 9, Réchauffeur supérieur et médian, via le *Du Mai*, G'' est énergie comburante et universelle (génétique, alimentaire).
 - série CU
- Vessie (V) venant de série 12, Réchauffeur supérieur, via le *Yang Qiao Mai*, C'', est énergie comburante (alimentaire, universelle).
 - CAU-CAC
- Reins (R) venant de série 4, Réchauffeur médian, via le *Yin Wei Mai*, A', est énergie universelle (alimentaire, comburante).
 - UAU-UAC
- Maître du Cœur (MC) venant de série 2, Réchauffeur médian et inférieur, via le *Chong Mai*, T', est énergie universelle et génétique (comburante).
 - UGU-UGC

En tant que « remplaçant du centre » après R (4 dans le *He Tu*), le Maître du Cœur est aussi dépositaire de l'énergie génétique (centrale) qui venait de GI (10 dans le *He Tu*)

- Triple Réchauffeur (TR) venant de série 13, Réchauffeur médian, via le *Yang Wei Mai, T''*, est énergie alimentaire et universelle (génétique).
– AUG)
- Vésicule Biliaire (VB) venant de série 13, Réchauffeur médian, via le *Yang Wei Mai, T''*, est énergie alimentaire et universelle (comburante).
– AUU-AUC-AUA
- Foie (F) venant de série 15, Réchauffeur médian et supérieur, via le *Dai Mai, A''*, est énergie alimentaire, comburante (génétique, universelle).
– série AC
- Poumons (P) venant de série 7, Réchauffeur inférieur et supérieur, via le *Ren Mai, C'*, est énergie génétique, comburante (alimentaire, universelle).
– série GC
- Gros Intestin (GI) venant de série 5, Réchauffeur inférieur et médian, via le *Yin Qiao Mai, G'*, est énergie génétique et universelle (alimentaire, comburante).
– série GU
- Estomac (E) venant de série 2, Réchauffeur médian et inférieur, via le *Chong Mai, T'*, est énergie universelle et génétique.
– UGG
- Rate (Rt) venant de série 1, Réchauffeur médian, via le *Chong Mai, T'*, est énergie universelle (comburante).
– UUC-UUU

Dans les 5 Éléments/11 composants/12 fonctions (incluant le Maître du Cœur), dans l'ordre des Élé-

ments et du Yin au Yang, les correspondances sont les suivantes :

Bois

- Foie (F) **AAG-AAA**, Yin, venant de série 16, Foyer médian, via le *Dai Mai*, **A''**, est énergie alimentaire (génétique)
- Vésicule Biliaire (VB) **AAU-AAC**, Yang, venant de série 16, Foyer médian, via le *Dai Mai*, **A''**, est énergie alimentaire et universelle (comburante)

Feu

- Cœur (Cr) série **CG**, Yin, venant de série 10, Foyer supérieur et inférieur, via le *Du Mai*, **G''**, est énergie comburante, génétique (universelle, alimentaire)
- Intestin Grêle (IG) série **CC**, Yang, venant de série 11, Foyer supérieur, via le *Yang Qiao Mai*, **C''**, est énergie comburante (alimentaire, universelle, génétique)

2^e Feu/Terre

- Maître du Cœur (MC) **UAG-UAA**, Yin, **non structuré**, venant de série 4, Foyer médian, via le *Yin Wei Mai*, **A''**, est énergie universelle, alimentaire (génétique)
- Triple Foyer (TF) **AGG-AGA**, Yang, venant de série 14, Foyer médian et inférieur, via le *Yang Wei Mai*, **T''**, est énergie alimentaire et génétique

Terre

- Rate (Rt) série **UC**, Yin, venant de série 3, Foyer médian et supérieur, via le *Yin Wei Mai*, **A'**, est énergie universelle et comburante (alimentaire, génétique)
- Estomac (E) **AGU-AGC**, Yang, venant de série 14, Foyer

médian et inférieur, via le *Yang Wei Mai*, T'', est énergie alimentaire et génétique (universelle et comburante)

Métal

- Poumons (P) **GAG-GAA**, Yin, venant de série 8, Foyer inférieur et médian, via le *Ren Mai*, C', est énergie génétique et alimentaire
- Gros Intestin (GI) **GAU-GAC**, Yang, venant de série 8, Foyer inférieur et médian, via le *Ren Mai*, C', est énergie génétique et alimentaire (universelle, comburante)

Eau

- Reins (R) série **GG**, Yang, venant de série 6, Foyer inférieur, via le *Yin Qiao Mai*, G', est énergie génétique (alimentaire, comburante, universelle)
- Vessie (V) **CAG-CAA**, Yang, venant de série 12, Foyer supérieur et médian, via le *Yang Qiao Mai*, C'', est énergie comburante et alimentaire (génétique).

Il ressort de ces correspondances les points suivants :

Les trois Réchauffeurs étaient une fonction périphérique de préchauffage, de l'extérieur vers le centre de leur propre système énergétique ; les 6 Qualités/12 composants qu'ils sont devenus représentent une fonction externe de relation, de défense, d'élimination, de spécification, du centre vers l'extérieur de leur propre système énergétique, donc de cession d'énergie au système énergétique suivant.¹⁰⁵

¹⁰⁵ Voir chap.5 : *Le double rôle des Grands Méridiens*

LE DIAMANT CHAUVE PLUS

YI KING LO SHU

Circonférence interne:

Radicaux polarisés

Circonférences suivantes:

- 1/ Radicaux polarisés par 2 (Doublets)
- 2/ Hexagrammes
- 3/ Triplets des 4 Radicaux
- 4/ Séries «petit inn» et «petit yang»
- 5/ — 11 Composants des 5 Eléments (fond trané)
- 12 Composants des 6 Qualités (fond blanc)

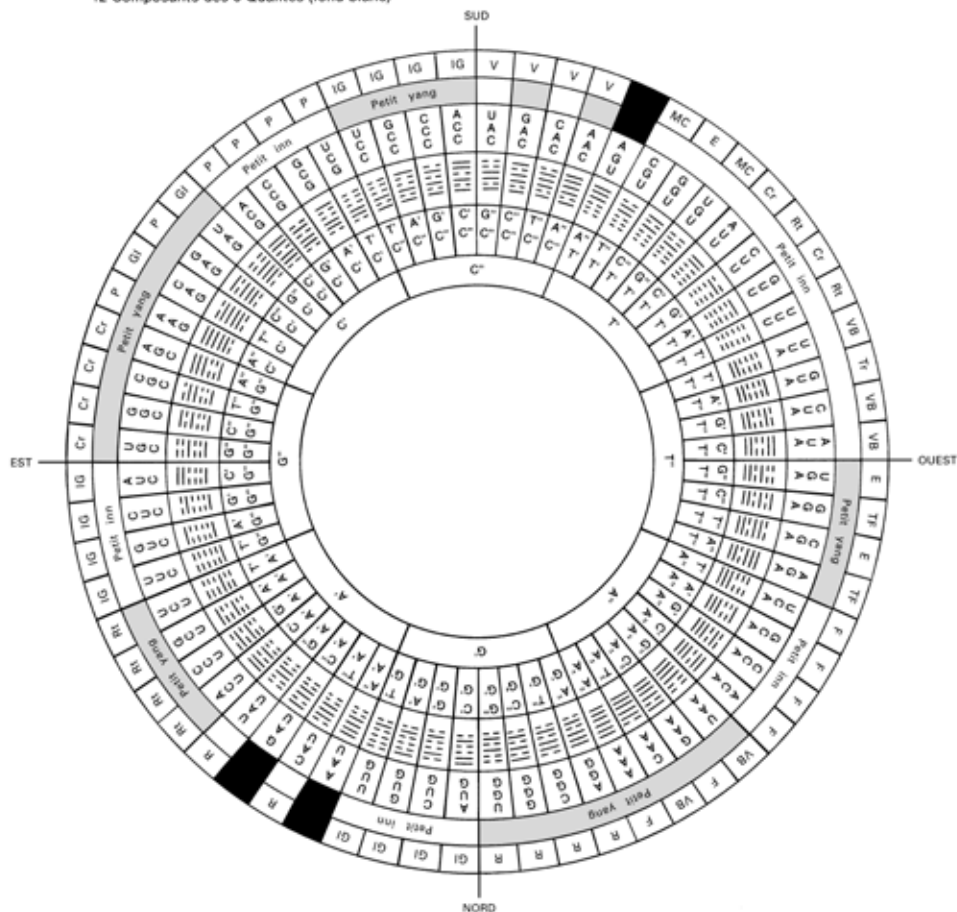


Planche 25

Les trois Foyers étaient une fonction centrale de transformation, d'élaboration et de spécification

d'énergies utilisables par leur propre système énergétique ; les 5 Éléments/11 composants qu'ils sont devenus représentent une fonction interne de nutrition et de structuration de leur propre système énergétique et de transfert de leurs énergies au système énergétique suivant.

Les 6 Qualités/12 composants ont donc pour fonction,

- Dans leur propre système :
 - Nutrition superficielle
 - défense contre les « énergies perturbées » externes :

<i>Tai Yang</i>	Froid	<i>Shao Yin</i>	Feu
<i>Yang Ming</i>	Sécheresse	<i>Tai Yin</i>	Humidité
<i>Shao Yang</i>	Dépression (Chaleur)	<i>Jue Yin</i>	Pression (Vent)

Ils répondent

- au froid superficiel par le feu interne et inversement
- à la sécheresse superficielle par l'humidité interne et inversement
- à la dépression superficielle par la pression interne et inversement
- En relation avec le système énergétique suivant :
 - Spécification des énergies pour la constitution des 3 Réchauffeurs du système énergétique suivant, TGCA, dans leurs différentes mutations « petit inn ».
 - Cession de leurs propres énergies au système énergétique suivant.

Les 5 Éléments/11 composants ont donc pour fonction :

- Dans leur propre système :
 - Nutrition générale profonde.

- Transmission d'énergie nutritive à la fonction externe.
- Défense interne de leur système.

Chacun des Éléments correspond alors à une fonction/qualité particulière :

Feu (Cr-IG-MC-TF) fonction sanguine - sang et vaisseaux : pression capillaire - viscosité - pression oncotique ; mais aussi, cycle magnésium-fer, Mg-Fe¹⁰⁶

Terre (Rt-E) fonction nerveuse - chair (cellules) : cycle sodium-potassium, Na-K

Métal (P-GI) fonction respiratoire - peau : cycle oxygène-gaz carbonique, O₂-CO₂

Eau (R-V) fonction osseuse - squelette : cycle phospho-calcique, P-Ca

Bois (F-VB) fonction locomotrice - muscles : cycle glycogène -glucose

- En relation avec le système énergétique suivant :
 - Spécification des énergies pour la constitution des 3 Foyers du système énergétique suivant, **TGCA**, dans leurs différentes mutations « petit yang ».
 - Transfert de leurs propres énergies au système énergétique suivant.

Ouvrons ici une parenthèse pour préciser qu'une organisation des 64 hexagrammes, selon le *Lo Shu* du roi Wen, rendra compte de ce transfert d'énergie au système énergétique suivant. Il ne s'agit plus alors de la génération, mais de la victoire du système généré sur le système générateur ([Pl. 25](#))¹⁰⁷.

¹⁰⁶ Magnésium ou fer dans les noyaux porphyriques de la chlorophylle et de l'hémoglobine

¹⁰⁷ À ma connaissance, cette représentation des 64 hexagrammes n'est pas traditionnelle.

Le sens de circulation de l'énergie est inversé par rapport à celui du Yi King selon le *He Tu*: il s'effectue dans le sens dextrogyre, sens inverse de celui des aiguilles d'une montre.

Revenons maintenant au Yi King traditionnel afin d'en découvrir un nouvel aspect harmonieux.

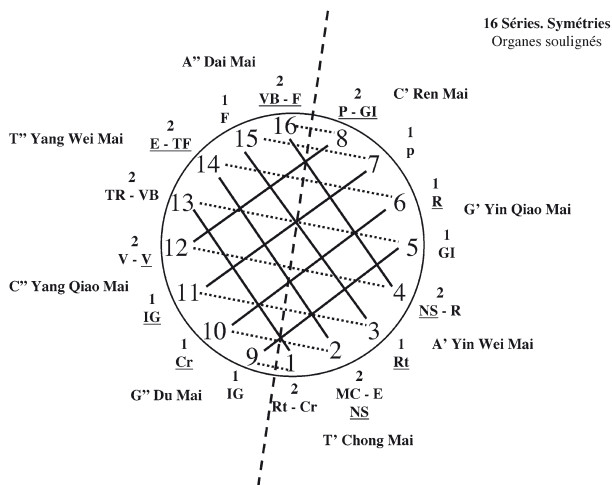
Répartition des 24 Composants des Fonctions Internes et Externes

La distribution sur la roue du Yi King¹⁰⁸ des 24 composants (méridiens et organes) des fonctions internes et externes, 5 Éléments de la Terre et 6 Qualités du Ciel, peut paraître, à première vue, complètement anarchique. Par ailleurs, pourquoi y en a-t-il deux dans les séries 1 - 2 - 4 - 8 - 12 - 13 - 14 - 16, et un seul dans les séries 3 - 5 - 6 - 7 - 9 - 10 - 11 - 15, et non pas une répartition différente ?

Ce n'est qu'en reliant ces différentes séries, en diagonale — selon les polarités (T'T" - A'A"...) des Merveilleux Vaisseaux correspondant — et à l'horizontale (enfin... presque), perpendiculaire à l'axe d'inversion Yin-Yang - selon la distribution des séries « petit inn » (méridiens) et « petit yang » (organes) - qu'une étrange symétrie apparaît, marquant ainsi l'harmonieuse organisation de la vie, en même temps que l'emplacement idéal de chacun des 24 composants :

¹⁰⁸ Voir [pl. 23](#).

LE DIAMANT CHAUVE PLUS



Les neuf Palais du *Feng Shui* transparaitraient-ils dans cette grille à neuf cases, marquant symboliquement la présence du Ciel postérieur dans le Ciel antérieur ?

À l'analyse, les points forts suivants apparaissent :

- En **T'** (*Chong Mai*) et **T''** (*Yang Wei Mai*), 4 fois deux composants, soit 8
- En **A''** (*Dai Mai*) et **A'** (*Yin Wei Mai*), 2 fois deux et deux fois un composants, soit 6
- En **C''** (*Yang Qiao Mai*) et **C'** (*Ren Mai*), 2 fois deux et deux fois un composants, soit 6
- En **G'** (*Yin Qiao Mai*) et **G''** (*Du Mai*), 4 fois un composant, soit 4

La précision du remplissage des séries du Yi King, au fur et à mesure de la mise en place des structures selon le *He Tu* — dans l'ordre 1-T Nord, 2-A Sud, 3-C Est, 4-G Ouest — est absolument parfaite.

De son côté, la symétrie des méridiens et des

organes est tout aussi stupéfiante dans sa simplicité (lignes en pointillé) :

- Séries 8 et 16 : organes de fonction interne
- Séries 7 et 15 : méridiens de fonction externe
- Séries 6 et 14 : organes de fonction interne
- Séries 5 et 13 : méridiens de fonction externe
- Séries 4 et 12 : dans chacune, un organe¹⁰⁹ de fonction interne et un méridien de fonction externe
- Séries 3 et 11 : organes de fonction interne
- Séries 2 et 10 : ici, apparemment un hiatus, puisque l'on trouve en série 2 des méridiens de fonction externe, et en série 10 un organe de fonction interne ; mais ce serait oublier la présence en série 2 du triplet/hexagramme TGA (ou UGA) "Non-Sens" principal de caractère central, et puis les caractéristiques particulières des méridiens de Maître du Cœur et d'Estomac, possédant tous deux un aspect central évident même s'ils appartiennent à la fonction externe, ce qui relie malgré tout cette série à la série 10 dont dépend le Cœur, premier organe à apparaître à partir du centre.
- Séries 1 et 9 : méridiens de fonction externe.

¹⁰⁹ Les « Non Sens » de la série 4, UAG et UAA, sont liés intimement au Maître du Cœur dans sa fonction interne, non structurée, diffuse dans tout l'organisme

14. Cycles de l'Énergie dans les Fonctions interne et externe, 5 Éléments de la Terre et 6 Qualités du Ciel

Horaire de génération de la fonction interne, 5 Éléments

On sait qu'il existe une circulation circadienne de l'énergie dans les 12 méridiens. En complément à ce cycle de 24 heures (12 fois 2 heures), un second cycle concerne les 5 Éléments. Compte tenu de leur polarisation Yin-Yang en *Tian Gan* (10 énergies terrestres), 5 Yin et 5 Yang, chacun d'eux va correspondre à une double phase d'exactly 2 h 24' :

$$2\text{ h }24' \times 10 \text{ (5 Yin et 5 Yang)} = 24 \text{ heures}$$

La Terre, est ainsi le point central autour duquel gravitent les dix énergies terrestres. L'Estomac, E, étant analogue à la Terre, c'est le Triple Foyer, TF, qui correspond alors à l'Élément Terre, Yang, Feu terrestre.

Sachant que l'énergie de génération pénètre en P (Poumons), début de la genèse, de la structuration des formes, à 3h. du matin heure solaire, on trouve dans l'ordre de génération des 10 composants des 5 Éléments :

<i>Ding</i>	– génération en G'' de	19 h 48 à 22 h 12	= Feu (Cr)
<i>Bing</i>	– génération en C'' de	22 h 12 à 0 h 36	= Feu (IG)
<i>Ren</i>	– génération en C'' de	0 h 36 à 3 h 00	= Eau (V)
<i>Xin</i>	– génération en C' de	3 h 00 à 5 h 24	= Métal (P)

LE DIAMANT CHAUVE PLUS

<i>Geng</i>	– génération en C' de	5 h 24 à 7 h 48	= Métal (GI)
<i>Gui</i>	– génération en G' de	7 h 48 à 10 h 12	= Eau (R)
<i>Si</i>	– génération en A' de	10 h 12 à 12 h 36	= Terre (Rt)
<i>Wu</i>	– génération en T'' de	12 h 36 à 15 h 00	= Terre (TF)
<i>Jia</i>	– génération en A'' de	15 h 00 à 17 h 24	= Bois (VB)
<i>Yi</i>	– génération en A'' de	17 h 24 à 19 h 48	= Bois (F)

Horaire de fonctionnement des 6 Qualités/12 composants (méridiens) de fonction externe : heure solaire

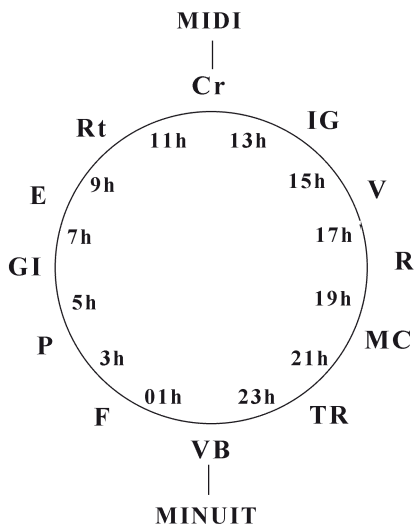
Rappelons qu'en relation avec le cycle circadien de 24 heures, la « grande circulation » de l'énergie dans les 12 composants/méridiens comprend 12 phases de deux heures chacune.

Nous venons de voir que la génération de Cr, Élément, s'effectue en 2 h 24', de 19 h 48' à 22 h 12'. Ce n'est donc qu'à 22 h 12' que l'énergie peut passer au niveau de Cr, méridien. Cependant, sa manifestation ne pourra s'effectuer que 48' plus tard. En effet, Cr et IG Éléments représentent deux phases de 2 h 24' soit 4 h 48'. Pour se caler sur deux phases de deux heures, soit quatre heures, la différence de 48' supplémentaires est nécessaire.

On peut donc considérer que l'énergie générée ne parvient réellement au méridien du Cœur (Cr-IG) que 48' plus tard, c'est-à-dire à 23 heures : l'énergie passe ainsi de 10 phases de 2 h 24' (au niveau des 5 Éléments/organes) à 12 phases de 2 heures (au niveau des 6 Qualités/méridiens).

Sachant que dans la grande circulation des méridiens, Cr vient au sud après avoir « basculé » de 180° ,

on doit comprendre que l'énergie pénétrera dans le composant – méridien du Cœur (Cr) à 11 heures du matin. Ceci nous donne l'horaire de circulation de l'énergie dans les méridiens.



L'énergie vitale pénètre en P, Poumons, à 3 h 00 du matin, ce qui est logique et permet à cette énergie de pénétrer à 11 h 00 du matin dans le méridien du Cœur en suivant la « grande circulation ».

***Horaire de fonctionnement général 5 Éléments/6 Qualités :
heure solaire***

On sait que les « petites circulations » Yin et Yang au niveau des 12 composants/méridiens des 6 Qualités du Ciel, correspondent à l'antenne générale de la fonction interne en fonction externe, et sont donc soumises aux lois des 5 Éléments.

Deux séries de correspondances vont alors entrer en ligne de compte :

- Les méridiens en relation avec les 5 Éléments et les deux petites circulations (MC et TR ont alors une valeur « Feu terrestre »):

Feu	Cr	= Feu Yin	– <i>Ding</i>
	IG	= Feu Yang	– <i>Bing</i>
Terre	Rt – MC	= Terre Yin	– <i>Ji</i>
	E – TR	= Terre Yang	– <i>Wu</i>
Métal	P	= Métal Yin	– <i>Xin</i>
	GI	= Métal Yang	– <i>Geng</i>
Eau	R	= Eau Yin	– <i>Gui</i>
	V	= Eau Yang	– <i>Ren</i>
Bois	F	= Bois Yin	– <i>Yi</i>
	VB	= Bois Yang	– <i>Jia</i>

- Les points des méridiens en correspondance avec les 5 Éléments, antennes sélectives des 5 Éléments au niveau de chacun des composants de la fonction externe :

Feu	Point <i>Ying</i>	dans les Yin
	Point <i>Jing</i>	dans les Yang
Terre	Point <i>Shu</i>	dans les Yin
	Point <i>He</i>	dans les Yang
Métal	Point <i>Jing</i>	dans les Yin
	Point <i>Jing</i>	dans les Yang
Eau	Point <i>He</i>	dans les Yin
	Point <i>Ying</i>	dans les Yang
Bois	Point <i>Jing</i>	dans les Yin
	Point <i>Shu</i>	dans les Yang

Ainsi l'on dispose,

- d'une part de dix composants/méridiens (Yin et Yang) en relation avec les 5 Éléments,
- d'autre part de cinq points, liés chacun à un élément, *Jing – Ying – Shu – Jing (King) – He*, sur chaque méridien¹¹⁰.

De ce fait, le cycle de circulation de l'énergie dans les 5 Éléments composé de dix phases de 2 h 24' chacune, se trouve démultiplié cinq fois et l'on aura, dans ce cycle circadien, 50 phases de 28'48'' chacune¹¹¹, ou cinq cycles de dix phases sur 24 heures :

1^{er} cycle Feu = 10 phases correspondant au passage de l'énergie par les 10 points Feu des 5 composants/méridiens (Éléments) Yin et des 5 composants/ méridiens (Éléments) Yang

2^e cycle Terre = 10 phases correspondant au passage de l'énergie par les 10 points Terre des 5 composants/méridiens (Éléments) Yin et des 5 composants/méridiens (Éléments) Yang

3^e cycle Métal = 10 phases correspondant au passage de l'énergie par les 10 points Métal des 5 composants/méridiens (Éléments) Yin et des 5 composants/méridiens (Éléments) Yang

4^e cycle Eau = 10 phases correspondant au passage de l'énergie par les 10 points Eau des 5 com-

¹¹⁰ On ne tient pas compte des points *Yuan* des Yang, en double avec les points *He* en Terre.

¹¹¹ 10 phases x 5 = 50 et 24/50 = 28'48'', ce qui correspond exactement aux données traditionnelles.

posants/méridiens (Éléments) Yin et des 5 composants/méridiens (Éléments) Yang

5^e cycle Bois = 10 phases correspondant au passage de l'énergie par les 10 points Bois des 5 composants/méridiens (Éléments) Yin et des 5 composants/méridiens (Éléments) Yang.

Différentes remarques s'imposent :

Aussi bien dans les 5 Éléments que dans les 6 Qualités, l'énergie pénètre au même instant et donc en même temps en P (Poumons) uniquement à 3 heures du matin. Les 50 phases s'organisent donc en fonction de cette heure précise.

Il faut noter que dans la circulation de l'énergie selon les 50 phases que nous venons de définir, c'est au niveau du point *He* que s'effectue cette pénétration en P (Poumons) et nous nous souvenons de la signification de ce point : « énergie qui pénètre, là où elle entre, comme l'eau qui s'unit à la mer ».

Les 50 phases de 28'48'' constituent dans leur ensemble le cycle le plus important du point de vue de la circulation circadienne de l'énergie, puisqu'il met en relation les fonctions interne et externe qui retrouvent ainsi leur unité.

POINTS	QUALITÉ	FONCTIONS	HORAIRE	ÉLÉMENTS
Feu - <i>Ying</i>	Yin	Cœur	11 h 38'24''	Feu
		Rate	12 h 07'12''	Terre
		Poumon	12 h 36'00''	Métal
		Rein	13 h 04'48''	Eau
		Foie	13 h 33'36''	Bois

POINTS	QUA- LITÉ	FONCTIONS	HORAIRE	ÉLÉ- MENTS
Feu - <i>Jing (King)</i>	Yang	Intestin Grêle	14 h 02'24''	Feu
		Estomac	14 h 31'12''	Terre
		Gros intestin	15 h 00'00''	Métal
		Vessie	15 h 28'48''	Eau
		Vésicule Biliaire	15 h 57'36''	Bois
Terre - <i>Shu</i>	Yin	Cœur	16 h 26'24''	Feu
		Rate	16 h 55'12''	Terre
		Poumon	17 h 24'00''	Métal
		Rein	17 h 52'48''	Eau
		Foie	18 h 21'36''	Bois
Terre - <i>He</i>	Yang	Intestin Grêle	18 h 50'24''	Feu
		Estomac	19 h 19'12''	Terre
		Gros intestin	19 h 48'00''	Métal
		Vessie	20 h 16'48''	Eau
		Vésicule Biliaire	20 h 45'36''	Bois
Métal - <i>Jing (King)</i>	Yin	Cœur	21 h 14'24''	Feu
		Rate	21 h 43'12''	Terre
		Poumon	22 h 12'00''	Métal
		Rein	22 h 40'48''	Eau
		Foie	23 h 09'36''	Bois
Métal - <i>Jing</i>	Yang	Intestin Grêle	23 h 38'24''	Feu
		Estomac	0 h 07'12''	Terre
		Gros intestin	0 h 36'00''	Métal
		Vessie	1 h 04'48''	Eau
		Vésicule Biliaire	1 h 33'36''	Bois
Eau - <i>He</i>	Yin	Cœur	2 h 02'24''	Feu
		Rate	2 h 31'12''	Terre
		Poumon	3 h 00'00''	Métal
		Rein	3 h 28'48''	Eau
		Foie	3 h 57'36''	Bois

LE DIAMANT CHAUVE PLUS

POINTS	QUA- LITÉ	FONCTIONS	HORAIRE	ÉLÉ- MENTS
Eau - <i>Ying</i>	Yang	Intestin Grêle	4 h 26'24''	Feu
		Estomac	4 h 55'12''	Terre
		Gros intestin	5 h 24'00''	Métal
		Vessie	5 h 52'48''	Eau
		Vésicule Biliaire	6 h 21'36''	Bois
Bois - <i>Jing</i>	Yin	Cœur	6 h 50'24''	Feu
		Rate	7 h 19'12''	Terre
		Poumon	7 h 48'00''	Métal
		Rein	8 h 16'48''	Eau
		Foie	8 h 45'36''	Bois
Bois - <i>Shu</i>	Yang	Intestin Grêle	9 h 14'24''	Feu
		Estomac	9 h 43'12''	Terre
		Gros intestin	10h 12'00''	Métal
		Vessie	10h 40'48''	Eau
		Vésicule Biliaire	11 h 09'39''	Bois

Est-il nécessaire de rappeler que l'on doit tenir compte de l'heure solaire locale et non de l'heure légale ?

15. Périodicités et régulation

L'apparence des êtres et des choses, c'est l'enveloppe, la peau, la périphérie, mais leur réalité, leur vérité, je ne peux la trouver qu'au centre, au-dedans de cette enveloppe ; je ne peux la découvrir que dans ce que j'ai pu imaginer lorsque, contemplant un diamant, j'ai tenté d'en saisir, la « raison d'être », la vie intérieure. Ses foyers et ses courants internes me sont alors devenus aussi familiers que son rayonnement extérieur qui n'en est que le reflet.

La Vie est au centre, et ce n'est qu'à partir de ce centre que je peux espérer l'approcher, la comprendre. Mais imaginer est insuffisant, car l'imagination porte en elle le germe de l'erreur, le risque de se fourvoyer dans des sentiers sans consistance réelle. Cependant, si mes intuitions sont exactes, alors je dois les vérifier, les démontrer.

Le centre est une « inconnue », puisque je ne peux le voir, n'ayant que sa périphérie, son nadir, son zénith, et ses quatre points cardinaux, ses quatre orient, pour le situer. Il est l'inconnue d'une équation mathématique que je peux donc résoudre si je trouve la voie simple et directe qui doit me guider jusqu'à lui.

C'est vers cette découverte progressive du centre des êtres et des choses, que les mutations du Yi King m'emportent, si je sais, là encore, regarder et saisir les relations qui unissent le centre et la périphérie.

Peut-être cette « mathématique » n'est-elle pas très classique, académique, mais elle est simple

puisqu'elle est basée sur la loi primordiale de polarisation qui va de un et de deux jusqu'à soixante-quatre... ou deux cent seize !... mais aussi de trois qui en est le corollaire, jusqu'à cent vingt-cinq... ou trois cent quarante-trois !...

Les « 5 Éléments de la Terre » et les 16 Séries du Yi King

L'énergie de la Terre est Yin, — — , celle du Ciel, Yang, ——— . Pour étudier toutes les possibilités de relation de ces deux énergies, pour définir leurs fonctions, il faut les faire « se rencontrer », autrement dit, les faire jouer ensemble. Il est relativement simple de noter qu'il existe tout d'abord deux possibilités : la première, lorsque l'énergie du Ciel commence à se manifester mais que l'énergie de la Terre est encore présente, c'est Yang, le Ciel, surmonté de Yin, la Terre, ——— ; la seconde possibilité, lorsque l'énergie de la Terre commence à se manifester mais que l'énergie du Ciel n'a pas encore disparu, c'est Yin, la Terre, surmonté de Yang, le Ciel, ——— .

Cependant, ce ne sont là que des intermédiaires, le premier indiquant la montée de la lumière, l'aube, à l'est, le second, la montée des ténèbres, le crépuscule, à l'ouest. Les extrêmes, lumière et ténèbres, se définissent alors par ———, deux traits Yang superposés, lumière, et ———, deux traits Yin superposés, obscurité.

Ces quatre mutations, ($2^2 = 4$) définissent ainsi les deux extrêmes, nord, T2, ———, et sud, A2, ———, et leurs deux intermédiaires, est, C, ———, et ouest, G,

== , autrement dit, à un autre niveau, les quatre énergies fondamentales, transcendante, alimentaire, comburante et génétique.

Néanmoins, si ces mutations se réalisent entre le nadir et le zénith, c'est à partir du centre, en fonction duquel seulement toutes les orientations se définissent. Ceci me ramène à la notion première qui veut qu'entre le nadir et le zénith, entre la Terre et le Ciel, entre le noyau et la peau, il y ait le «centre», la manifestation, la pulpe du fruit. Comment découvrir la genèse de cette manifestation, si ce n'est en considérant ces trois termes, «Terre, Ciel, Centre», ou noyau, peau et pulpe.

«Terre» et «Ciel», je les connais, ce sont les énergies Yin et Yang, analogues aux deux monogrammes, et j'ai découvert aussi toutes les relations qui les unissent en définissant les quatre énergies fondamentales en relation avec les quatre orientations et les quatre bigrammes. Le «Centre» est donc l'inconnue de cette équation. Pour le définir à son tour, il faut que je lui fasse rencontrer les deux énergies connues, autrement dit, je dois les faire jouer ensemble, tous les trois. Si j'appelle l'énergie Yin, T, et l'énergie Yang, A, et enfin si je nomme l'inconnue, le centre, O — et ce sont curieusement les trois lettres du TAO qui jouent ensemble — neuf mutations apparaissent ($3^2 = 9$); en lisant de bas en haut :

T O A T O A T O A
T T T O O O A A A

Pour comprendre comment le centre apparaît, se manifeste, c'est-à-dire, pour définir la genèse de la

manifestation, entre Ciel et Terre, il ne me reste plus qu'à donner une valeur T ou A à l'inconnue O, et ceci en tenant compte des lois de « génération » que je connais (Pl. 26, fig. 1).

Les quatre doublets, TT, AT, AA, TA, sont à écarter d'emblée, puisqu'ils correspondent respectivement aux énergies connues du nord, de l'est, du sud, et de l'ouest.

Il reste cinq mutations, TO, OT, OO, OA, AO.

Souvenons-nous que, traditionnellement, la vie vient du centre, des ténèbres de la mort, du nadir et du nord, par l'intermédiaire de l'est.

Venant du centre, le doublet OT est formé avec O inférieur et T supérieur, ce qui marque l'apparition du centre O, en superficie T. Ce doublet prendra la valeur AT, \equiv , montée de la lumière, de la vie, à l'est. C'est la germination du printemps, l'Élément Bois.

L'ascension se poursuit et avec AO, superficiel, l'énergie A de superficie occupant la place inférieure, donc se manifestant pour supporter O, venant du centre, j'aurai la valeur AA, \equiv , maximum de vie et de lumière. C'est l'épanouissement de l'été, la chaleur, l'Élément Feu.

Étant parvenu au maximum de Yang, il y a donc inversion de polarité et passage par le centre de la conférence où je rencontre obligatoirement l'inconnue, OO. Celle-ci ne peut alors prendre que la valeur inverse, TT, \equiv valeur de l'énergie centrale, de base, de la Terre, de l'Élément Terre.

Arrivé au maximum de Yin, avec les deux traits Yin superposés de TT, Élément Terre, une nouvelle

inversion de polarité s'impose pour trouver du Yang. Comme l'on vient du centre, le doublet OA, avec O inférieur, prendra la valeur TA, \equiv , montée des ténèbres, de la mort, à l'ouest. C'est la décrépitude de l'automne, l'oxydation, la rouille du métal, l'Élément Métal.

Il ne subsiste plus que le doublet TO qui prend alors la valeur TT, \equiv , celle des ténèbres, de la mort, du nord. C'est le froid de l'hiver, mais c'est aussi à partir de lui que la vie du printemps pourra se manifester à nouveau, comme la vie s'est manifestée sur Terre à partir de l'eau des océans ; c'est l'Élément Eau.

Ainsi, le centre, la pulpe, la manifestation, entre la Terre et le Ciel, apparaît selon les quatre points cardinaux, plus le centre lui-même, dans l'ordre, Est, Sud, Centre, Ouest, Nord, autrement dit Éléments Bois, Feu, Terre, Métal, Eau. C'est le cycle de génération des « 5 Éléments de la Terre », le cycle *Sheng*, que l'on retrouve analogiquement dans l'organisme avec le cycle des cinq fonctions internes réagissant les unes sur les autres : fonction locomotrice - sanguine - nerveuse - respiratoire - osseuse ([Pl. 26](#), fig 2).

Cependant, la Terre, au centre, se définit par deux traits Yin, comme l'Eau, en périphérie ; la Terre est en quelque sorte l'inverse de l'Eau, elle en est le Maître, elle est plus forte qu'elle puisque centrale, elle en est victorieuse, elle l'inhibe. À son tour, l'Eau avec ses deux traits Yin est l'inverse du Feu et de ses deux traits Yang, elle en est victorieuse, l'inhibe. Le Feu lui-même, Yang, inhibe à son tour le Métal, dernier terme à base Yin. Enfin le Métal inhibe le Bois,

son inverse. Le Bois, dernier Élément de cette série, inhibe alors le premier, la Terre, en est victorieux.

On dira que la Terre absorbe l'Eau, que l'Eau éteint le Feu, que le Feu fond le Métal, que le Métal coupe le Bois... et que le Bois se nourrit de la Terre... C'est le cycle de « victoire », le cycle *Ke*, cycle d'inhibition des 5 Éléments de la Terre, mais aussi analogiquement des cinq fonctions internes de l'organisme, représenté par l'étoile à cinq branches ([Pl. 26](#), fig. 2).

Les deux cycles de « victoire » *Ke* et de « génération » *Sheng* se complètent donc et donnent ainsi le mouvement, la vie. La Terre inhibe l'Eau, en est victorieuse, et celle-ci est obligée de transmettre l'énergie qu'elle ne peut utiliser : l'Eau génère ainsi le Bois. Le Bois, à son tour, inhibe la Terre, ce qui génère le Métal ; on dira que le « fils » venge sa « mère », que le Bois, fils de l'Eau, sa mère, la venge en inhibant la Terre qui l'avait attaquée, qui voulait la soumettre... Mais la Terre enfante à son tour le Métal, elle le génère, et le Métal inhibe alors le Bois, ce qui provoque la génération du Feu...

Il en est de même dans l'organisme où la fonction nerveuse, l'énergie de la fonction nerveuse, inhibe la fonction osseuse, inhibe son énergie, ce qui génère l'énergie de la fonction locomotrice... Celle-ci inhibe la fonction nerveuse, provoquant ainsi la génération de la fonction respiratoire et ainsi de suite...

LE DIAMANT CHAUVE PLUS

Fig. 1

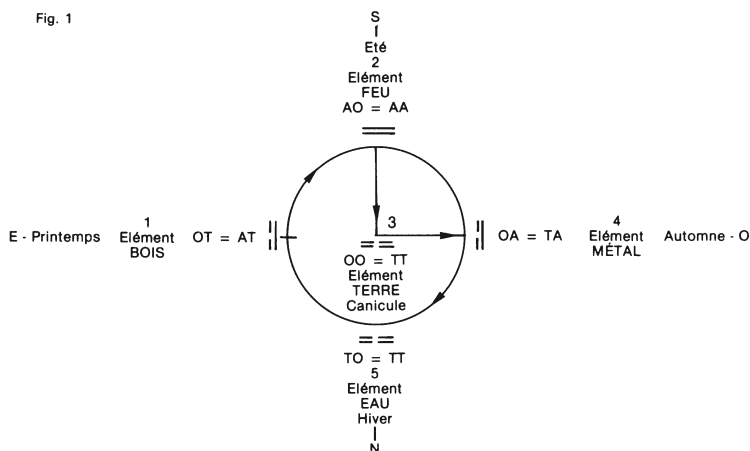


Fig. 2

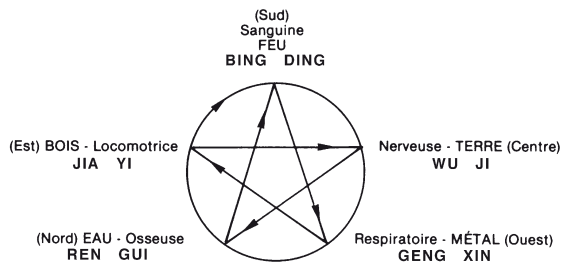


Planche 26

Les 5 Éléments de la Terre et analogiquement les cinq fonctions internes ne peuvent se définir, chacun dans leur unité, qu'en fonction de leurs aspects Yin et Yang. Aussi, dans la cosmogonie chinoise, on parlera des dix « Troncs célestes », les « *Tian Gan* », les dix énergies terrestres, énergies polarisées des 5 Éléments :

LE DIAMANT CHAUVE PLUS

<i>Yia</i> , énergie Yang du Bois	<i>Yi</i> , énergie Yin du Bois
<i>Bing</i> , énergie Yang du Feu	<i>Ding</i> , énergie Yin du Feu
<i>Wu</i> , énergie Yang de la Terre	<i>Ji</i> , énergie Yin de la Terre
<i>Geng</i> , énergie Yang du Métal	<i>Xin</i> , énergie Yin du Métal
<i>Ren</i> , énergie Yang de l'Eau	<i>Gui</i> , énergie Yin de l'Eau

Nous venons de définir l'Élément Terre, le centre, et l'Élément Eau, au nord, de la même manière, **TT**, **==**. Il s'agit maintenant de les différencier l'un de l'autre. Comment le centre des quatre « orientés » se manifeste-t-il ? La méthode à utiliser va être la même, mais cette fois-ci avec quatre énergies connues, celle du nord, de l'Eau, **T2**, énergie transcendante, celle de l'est, du Bois, **C**, énergie comburante, celle du sud, du Feu, **A2**, énergie alimentaire, enfin celle de l'ouest, du Métal, **G**, énergie génétique, et une inconnue, le « centre », Terre, **O**.

Mais auparavant, voyons rapidement les lois de structuration périodique.

Lois de structuration périodique et chiffrage

À partir du centre **T**, nous avons découvert avec le *He Tu* que les polarisations successives s'effectuent dans l'ordre :

- **T**
- 1^{re} polarisation, chiffrage :
 - 1 = **T1**
 - 2 = **A1**

- 2^e polarisation, chiffrage :
 - 1 = T2
 - 2 = A2
 - 3 = C
 - 4 = G

Sous une forme schématique, on a la suite :



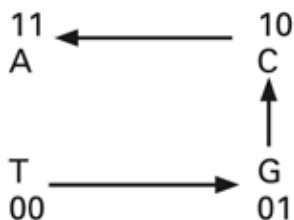
La structuration du Yin au Yang montre que l'ordre des bigrammes définissant les quatre quadrants dans le Yi King, inverse le sens de cette suite. On trouve alors, toujours à partir de T , la suite :

T - G - C - A

En effet, si l'on considère la valeur binaire de chacun des radicaux/énergies, en donnant la valeur 0 à -- -- , Yin, et la valeur 1 à — — , Yang :

T2	=	-- --	00 (début du cycle de chiffrage)
G	=	— —	01 (fin du cycle de chiffrage)
C	=	-- --	10 (inverse de G)
A2	=	— —	11 (inverse de T)

Schématiquement, selon la valeur binaire :



Si l'on étudie les mutations des quatre énergies par « doublets » (2 bigrammes superposés), les quatre quadrants se rempliront successivement dans l'ordre (bigrammes inférieurs) du Yin au Yang :

- 1 – T
- 2 – G
- 3 – C
- 4 – A

C'est par l'intermédiaire de ces quatre quadrants que le centre, T, peut se manifester progressivement, puisque c'est à partir de lui que les énergies sont générées. Mais, le centre, T, c'est l'élément Terre, en relation avec les quatre Éléments Bois – Feu – Métal – Eau, autrement dit, dans l'ordre,

C – A – G – T.

La ligne supérieure des doublets (bigrammes supérieurs) se structurera donc en fonction de l'ordre de génération des 5 Éléments. Nous avons vu, avec le *He Tu* que dans cette génération des 5 Éléments, le centre T (ou O pour plus de commodité) apparaissait en tant qu'Élément Terre selon la suite :

Bois - Feu - Terre - Métal - Eau

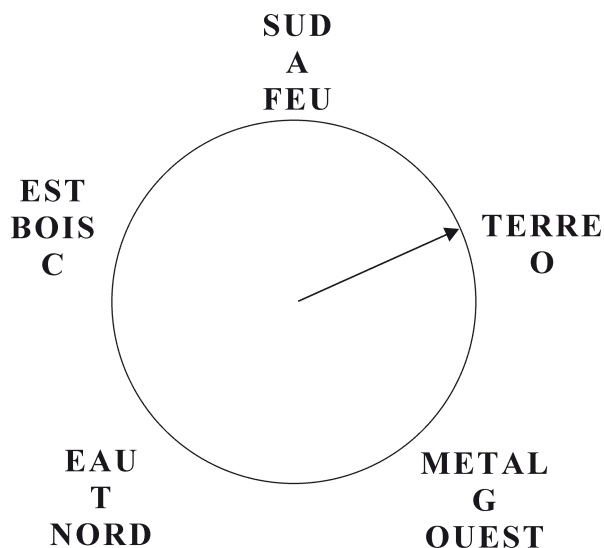
En effet, si la génération s'effectue bien à partir de l'Eau, c'est par l'intermédiaire du Bois (G'', chiffré 8 dans le *He Tu*) et c'est donc le Bois qui doit être considéré comme le commencement du cycle de génération.

Ceci nous donne la suite :

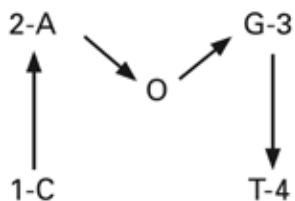
C - A - O - G - T

On se souvient en effet que

Bois	= Est	= C
Feu	= Sud	= A
Terre	= Centre	= O
Métal	= Ouest	= G
Eau	= Nord	= T



Schématiquement, on a la suite



Cependant, dans les doublets, la structuration de la base (bigramme inférieur) a été définie selon un

ordre inverse de l'ordre de polarisation (T-G-C-A au lieu de T-A-C-G).

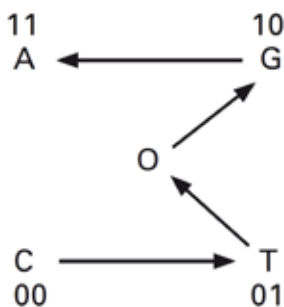
De ce fait, les bigrammes supérieurs se structurent donc également dans un ordre inverse de celui de génération des 5 Éléments: C-T-G-A au lieu de C-A-G-T. En effet, leur valeur a été inversée :

1 – C, début du cycle, a pris la valeur	=	☰	00 – (Bois)
2 – A, a pris la valeur inverse	=	☷	11 – (Feu)
3 – G, a pris la valeur C dans le Yi king	=	☱	10 – (Métal)
4 – T, fin du cycle, a pris la valeur inverse de la précédente	=	☵	01 – (Eau)

C'est-à-dire que, toujours à partir de C, Bois, on aura la suite :

C-T-(O)-G-A

Schématiquement :



En effet, on ne peut avoir la suite, inverse exacte de la précédente, c'est-à-dire dans l'ordre C-T-G-O-A :

- après T, Eau (chiffré 1 dans le *He Tu*) et dans le sens dextrogyre, sens inverse de la génération, il y a centre (Terre), et la suite est obligatoirement C T O G A.
- T centre – Terre a une valeur 0 zéro, et vient se situer

naturellement entre T, 01 (valeur négative ou yin) et G, 10 (valeur positive ou yang).

- La Terre, O, reste au centre des 4 radicaux/éléments.

Si l'on étudie les mutations des quatre énergies par « triplets » (3 bigrammes superposés), les quatre quadrants (bigrammes inférieurs) se rempliront dans l'ordre de génération des 5 Éléments, c'est-à-dire C - A - (O) - G - T (Bois - Feu - Terre - Métal - Eau).

En effet, c'est par l'intermédiaire des doublets définissant 16 séries à partir des quatre énergies fondamentales, que le centre, Terre, et par-là même les 5 Éléments se sont manifestés en s'appuyant sur l'ordre inverse de la polarisation, appliqué aux quatre radicaux inférieurs de ces doublets.

Les triplets, définissant 64 mutations, et donc étant une extension du système précédent, ont obligatoirement pour base (bigrammes inférieurs) l'ordre de génération des 5 Éléments.

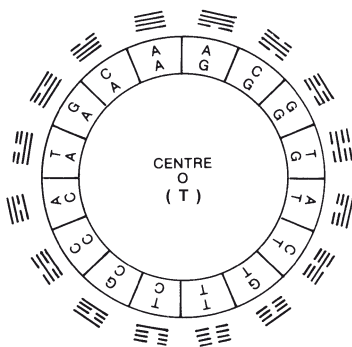
Les bigrammes des deux lignes supérieures se structureront, comme nous l'avons vu ci-dessus, dans l'ordre inverse de l'ordre de génération des 5 Éléments, étant donné la valeur binaire qu'ils ont acquise :

C	=	==	00
T	=	==	01
(O)			
G	=	==	10
À	=	==	11

16 et 25 mutations (doublets):

16 séries = 7 « petit inn » et 7 « petit yang » + 2 ambivalentes

Considérons tout d'abord les deux bigrammes inférieurs (tétragrammes) de chacun des 64 hexagrammes, autrement dit, le jeu par doublets des quatre énergies T.G.C.A., définissant les 16 séries du Yi King ($4^2 = 16$ mutations) et par là même un système énergétique.



Ces 16 séries sont comme une palissade autour d'un village qui en constituerait le centre ; elles sont l'apparence extérieure d'un système dont nous ne connaissons pas l'intérieur, le centre T, qu'elles nous cachent. Pour plus de commodité, nous définirons ce centre T par le radical O. Nous avons ainsi une équation à une inconnue : 16 doublets dont nous connaissons l'ordre de structuration (défini au début de ce chapitre), à partir des quatre énergies T.G.C.A. et un centre O, invisible de l'extérieur

Si l'on veut faire apparaître le centre O et ses différents aspects inconnus en utilisant la même forme

de doublets, on trouve alors au total 25 mutations¹¹² ($5^2 = 25$). Sur ces 25 mutations :

- 16 ne comportent que les radicaux T G C A
- 9 comportent le radical inconnu O

Ainsi le centre, considéré comme système énergétique complet à 16 composants/ doublets, ne peut se manifester que par l'intermédiaire de 9 doublets, qui représentent donc sa fonction externe, 7 doublets de fonction interne demeurant encore voilés.

Reprenons notre image du village entouré d'une palissade, numérotions les poteaux de cette palissade, de 1 à 16, et regardons au centre¹¹³.

Neuf maisons apparaissent, mais ces neuf maisons sont encore un voile, une nouvelle palissade autour de la réalité la plus profonde ; elles en sont la fonction externe, l'apparence, l'illusion. La vie est à l'intérieur de ces maisons. La valeur de cette vie, fonction interne, nous est donnée par la différence entre seize — définition d'un système énergétique complet — et neuf — fonction externe d'un système énergétique identique — c'est-à-dire sept.

En donnant au radical O de chacun de ces neuf doublets une valeur T. G. C. ou A. en fonction de l'ordre de structuration des radicaux inférieurs et supérieurs de ces doublets, on trouve alors les valeurs suivantes :

TT – TG – TA – GT – GC – CT – CA – AT – AC

¹¹² Voir [pl. 27](#), fig 1.

¹¹³ Voir [pl. 27](#), fig 2.

LE DIAMANT CHAUVÉ PLUS

16 et 25 Mutations

Fig. 1

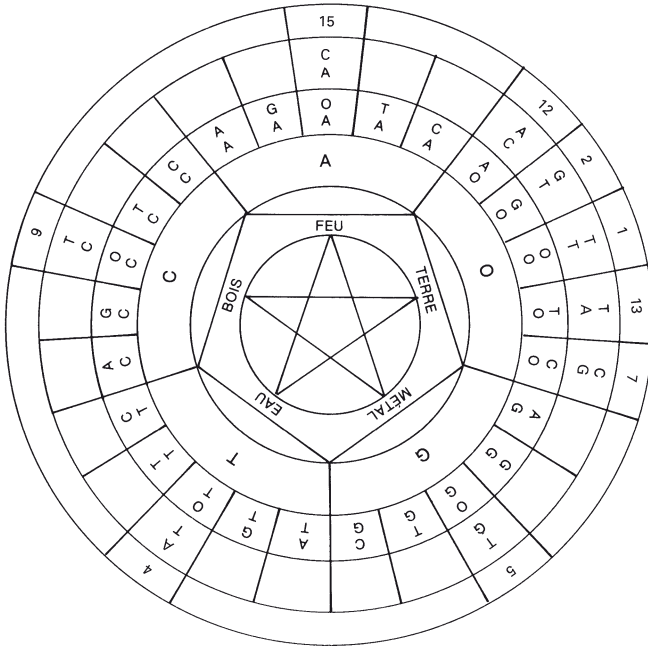


Fig. 2

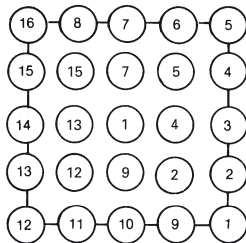


Planche 27

Autrement dit, puisque nous avons vu que les 16 séries du Yi King étaient définies par les deux bigrammes inférieurs des hexagrammes, la fonction externe du centre correspond aux séries :

TT	TG	TA	GT	GC	CT	CA	AT	AC
1	2	4	5	7	9	12	13	15

Par voie de conséquence, la fonction interne du centre est représentée par les sept séries qui n'ont pu apparaître :

TC	GG	GA	CG	CC	AG	AA
3	6	8	10	11	14	16

Il nous reste à en faire la démonstration, en fait beaucoup plus simple que celle que j'avais élaborée en 1973.

Démonstration

À l'époque, pour découvrir en quoi consistaient les 9 séries « petit inn », externes, et les 7 séries « petit yang », internes, j'avais donné la priorité à une démonstration faisant appel aux valeurs yin ou yang de chacun des traits des 16 tétragrammes, puis à une seconde découlant de l'ordonnancement des 9 séries comportant l'inconnue O. Et c'est là que je me suis magistralement planté ! Ceci d'autant mieux qu'en lisant le livre de Jacques Monod, *Le Hasard et la Nécessité*, j'avais cru comprendre que la répartition des 20 acides aminés hydrophiles et hydrophobes, analogues des méridiens et des organes générés à partir de ces séries, confirmait cette vision.

C'est en étudiant en particulier le gène de la P 53, protéine anti-oncogène, en analogie avec l'énergétique chinoise, que certaines anomalies sont apparues, à plusieurs reprises, entre les mutations intervenues dans ce gène et des pathologies précises. En particulier, la Lysine (acide aminé) aurait dû avoir pour analogue le Foie (fonction/organe), alors que le décodage, lié à la définition des séries « petit inn » et « petit yang », la faisait correspondre aux Poumons (fonction/organe).

J'ai donc repris les tables récentes concernant les acides aminés hydrophiles et hydrophobes, et il est alors apparu des différences fondamentales avec les données antérieures, en ce qui concerne quatre acides aminés¹¹⁴ :

- Glycine, au point d'équilibre, était à considérer comme hydrophile et non hydrophobe, en série 6.
- Proline, également au point d'équilibre, était aussi à considérer comme hydrophile et non hydrophobe, en série 11.
- Histidine était hydrophobe et non hydrophile, en série 12.
- (Glutamine demeurait hydrophile dans cette même série 12).
- Thréonine était hydrophobe et non hydrophile, en série 15.

Ce qui voulait dire que les 16 séries se présentaient globalement de la manière suivante :

¹¹⁴ Voir chap. 29, [pl. 104](#) : *ADN et Yi King*.

- 9 séries «petit inn» hydrophobes de fonction externe :

TT	TG	TA	GT	GC	CT	CA	AT	AC
1	2	4	5	7	9	12	13	15

- 7 séries «petit yang» hydrophiles de fonction interne :

TC	GG	GA	CG	CC	AG	AA
3	6	8	10	11	14	16

Cependant, les séries 4 et 12, bien qu'apparaissant en surface, sont mixtes, puisque coexistent dans chacune d'elles deux triplets/hexagrammes codant pour des acides aminés hydrophobes ou des méridiens, et deux codant pour des acides aminés hydrophiles ou des organes :

En série 4 :	TAT et TAC codent pour Tyrosine, hydrophobe
	TAG et TAA sont des «Non Sens» avec accès au centre de type hydrophile)
En série 12 :	CAT et CAC codent pour Histidine, hydrophobe
	CAG et CAA codent pour Glutamine, hydrophile

Nous reviendrons sur ces aspects particuliers au cours de la démonstration qui va suivre.

Démonstration selon le He Tu

Pour cette démonstration, le simple chiffrage traditionnel du *He Tu* apporte une solution idéale. Précisons que, selon les périodicités des 25 mutations, les 9 doublets comportant l'inconnue **O**, se présentent de la manière suivante (lecture de bas en haut)¹¹⁵ :

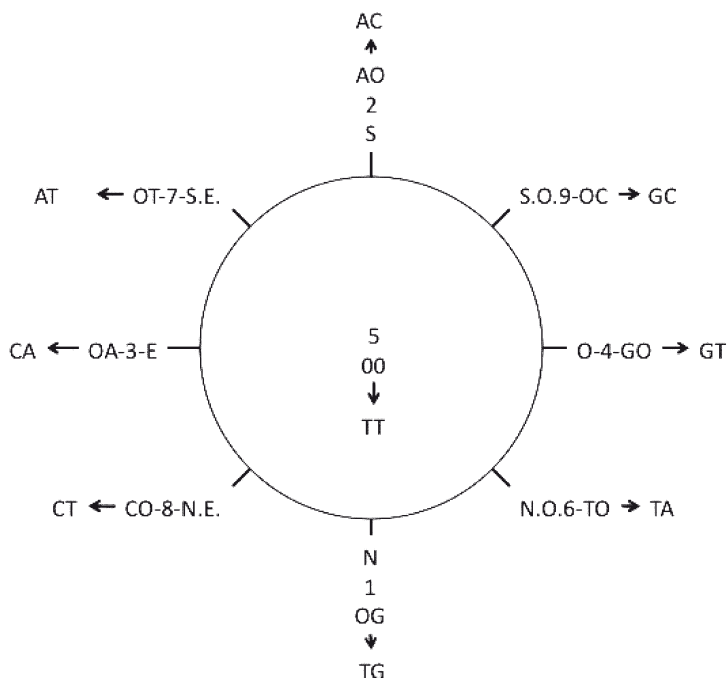
¹¹⁵ Voir [pl. 27](#), fig. 1.

O O T G O C A O O
T G O O O O C A

Notons également que les quatre énergies T.A.C.G., analogues des éléments Eau, Feu, Bois et Métal, définissent quatre quadrants correspondant respectivement, selon la tradition, aux orientations Nord et Nord-ouest, Sud et Sud-est, Est et Nord-est, Ouest et Sud-ouest ; le radical O ou T correspond, en plus, au Centre, élément Terre.



He Tu : Ciel antérieur



Portons enfin sur la circonférence orientée, là encore, selon la Tradition, avec le Sud (S) en haut, le chiffrage du *He Tu*: 1 au nord, 2 au sud, 3 à l'est, 4 à l'ouest, 5 au centre, 6 au nord-ouest, 7 au sud-est, 8 au nord-est, 9 au sud-ouest. Il ne nous reste plus qu'à suivre rigoureusement ce guide.

Notons d'emblée que **OO**, inconnue centrale, correspondra obligatoirement, en 5^e temps, à la valeur **TT** (maximum de yin).

- Commençons en 1, au Nord : si nous débutons avec **OT**, premier contact théorique entre le centre et la périphérie, la seule possibilité, dans ce quadrant T, serait à

nouveau **TT**, ce qui est impossible puisque **TT** est central. Le début ne peut donc se trouver qu'avec le doublet suivant, **OG**, ce qui détermine la valeur **TG** (nous sommes en quadrant **T**).

- En 2, au Sud : diamétralement opposé, venant du plus profond (avec **OG**) nous allons au plus superficiel, avec **AO**, ce qui détermine le doublet inverse du précédent (**TG**), c'est-à-dire **AC**.
- En 3, à l'Est : venant de la superficie (avec **AO**), nous retournons en profondeur avec, (à la suite de **OG** en 1), deux possibilités, **OC** ou **OA** ; mais comme nous sommes dans la zone la plus yang du quadrant **C**, **OA** s'impose et détermine le doublet **CA**.
- En 4, à l'Ouest : diamétralement opposé, venant du plus profond (avec **OA**) nous allons au plus superficiel, **GO**, ce qui détermine le doublet inverse du précédent (**CA**), c'est-à-dire **GT**.
- En 5, au Centre : ainsi que nous l'avons précisé plus haut, **OO** détermine le doublet **TT**.
- En 6, au Nord-ouest : dernière série en quadrant **T**, venant du plus profond (avec **OO**) nous allons au plus superficiel, seule possibilité pour ce quadrant, **TO**, ce qui détermine le doublet **TA**, puisque nous sommes dans la zone la plus yang de ce quadrant.
- En 7, au Sud-est : diamétralement opposé, en quadrant **A**, venant du plus superficiel (avec **TO**) nous allons au plus profond avec, (à la suite de **OA** en 3) deux possibilités, **OT** ou **OC** ; mais comme nous sommes dans la zone la plus yin du quadrant **A**, **OT** s'impose et détermine le doublet, inverse du précédent (**TA**), c'est-à-dire **AT**.
- En 8, au Nord-Est : dernière série en quadrant **C**, venant du plus profond (**OT**) nous allons au plus superficiel avec **CO** ; comme nous sommes dans la zone la plus yin de ce quadrant, **CO** détermine obligatoirement le doublet **CT**.

- En 9, au Sud-ouest : diamétralement opposé, en quadrant **G**, venant du plus superficiel (avec **CO**) nous allons au plus profond avec **OC**, dernier doublet disponible, ce qui détermine d'office le doublet **GC**.

Les 9 séries « petit inn » – hydrophobes, de fonction externe – dans le Yi King sont donc bien les séries :

TT	TG	TA	GT	GC	CT	CA	AT	AC
1	2	4	5	7	9	12	13	15

De leur côté, les 7 séries « petit yang » hydrophiles de fonction interne dans le Yi King sont donc les séries, complémentaires des précédentes :

TC	GG	GA	CG	CC	AG	AA
3	6	8	10	11	14	16

Rappelons que les deux séries apparaissant comme « petit inn », séries 4 **TA** et 12 **CA** (radical **A** supérieur, avec les 2 traits yang de leurs tétragrammes), sont les plus yang possibles, respectivement en quadrant **T** et en quadrant **C**. Deux de leurs hexagrammes ont, à ce titre, une orientation « petit inn » les deux autres une orientation « petit yang » :

- En série 4 : **TAT-TAC**, « petit inn », hydrophobe, et **TAG** et **TAA** liés au Centre (à caractère « petit yang », hydrophile) en tant que « Non-Sens ». ¹¹⁶
- En série 12 : **CAT** et **CAC**, « petit inn », hydrophobe, **CAG** et **CAA**, « petit yang », hydrophile. ¹¹⁷

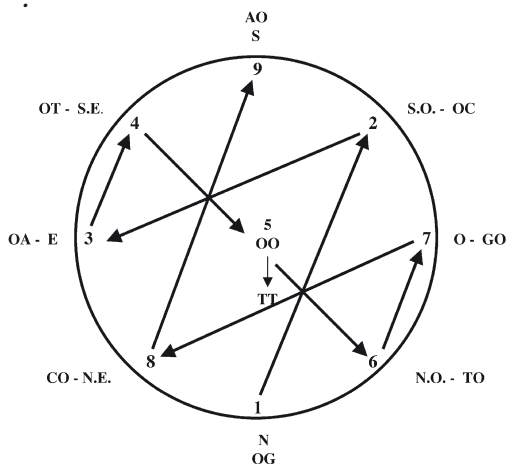
¹¹⁶ Voir 64 et 125 mutations

¹¹⁷ Voir chap. 29 : *La double hélice d'ADN*.

En définitive, ce sont donc 7 séries « petit inn », hydrophobes, et 7 séries « petit yang », hydrophiles, plus deux séries ambivalentes, qui composent les 16 séries du Yi King.

Selon le Lo Shu

À noter, pour les spécialistes du Ciel Antérieur (*He Tu*) et du Ciel Postérieur (*Lo Shu*), que la suite des 9 doublets de base **reportée sur le He Tu** est particulièrement instructive : en prenant pour point de départ le doublet **OG** (il a déterminé la valeur **TG**, série 2 au Nord) et la série comportant les doublets à base **O** (dans l'ordre **OG - OC - OA - OT - OO**), puis la série comportant les doublets à base **T, G, C** ou **A** (dans l'ordre **TO - GO - CO - AO**), cette suite de 9 doublets donne la clef du cycle d'orientation et de chiffrage traditionnel du *Lo Shu*¹¹⁸ :



¹¹⁸ C'est à partir de cette manifestation périphérique des énergies générées par le Ciel antérieur que débute le cycle de victoire, la destruction dans le Ciel postérieur.

LE DIAMANT CHAUVE PLUS

en 1, situé au Nord :	OG (TG ☰☷)	série 2	He Tu ☰☷
en 2, situé au Sud-ouest :	OC (GC ☷☱)	série 7	He Tu ☷☱
en 3, situé à l'Est :	OA (CA ☱☳)	série 12	He Tu ☱☳
en 4, situé au Sud-est :	OT (AT ☱☲)	série 13	He Tu ☱☲
en 5, situé au Centre :	OO (TT ☰☷)	centre	
en 6, situé au Nord-ouest :	TO (TA ☰☶)	série 4	He Tu ☰☶
en 7, situé à l'Ouest :	GO (GT ☶☱)	série 5	He Tu ☶☱
en 8, situé au Nord-est :	CO (CT ☶☳)	série 9	He Tu ☶☳
en 9, situé au Sud :	AO (AC ☷☲)	série 15	He Tu ☷☲

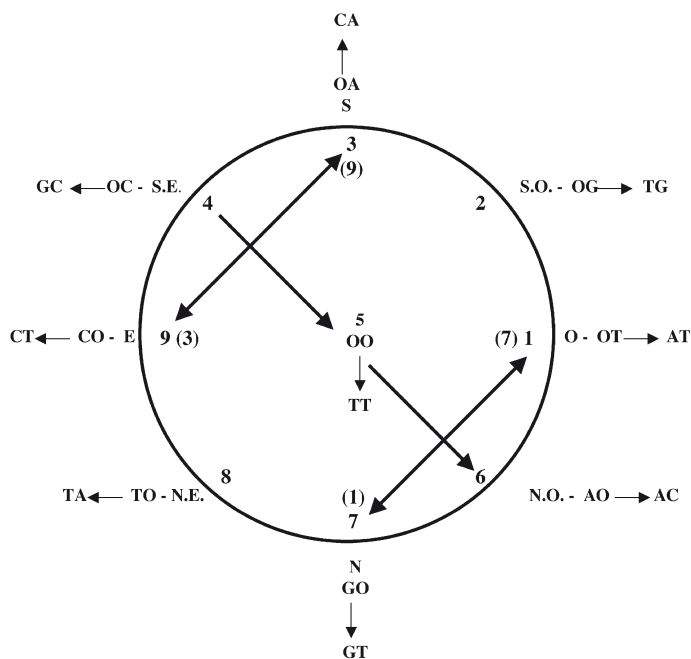
Lo Shu : Ciel postérieur



Cependant, le cycle du *Lo Shu* ou Ciel Postérieur, *Hou Tian*, est un cycle de destruction, suite et conséquence directe du *He Tu*, Ciel Antérieur, *Xian Tian*.

La mise en place des 9 doublets comportant l'inconnue **O** et de leur décodage (invariable) va, dans ce cas, s'effectuer à partir de l'Ouest, en sens inverse des aiguilles d'une montre (dextrogyre) et des quatre quadrants du *He Tu*, c'est-à-dire dans l'ordre nord, ouest, sud, est (**T-G-A-C**), d'abord avec les quatre doublets « centraux » :

1 À l'Ouest:	OT, décodage AT	☰☰	<i>Lo Shu</i> ☰☰	chiffré 7
2 Au Sud-ouest:	OG, décodage TG	☰☰	<i>Lo Shu</i> ☰☰	chiffré 2
3 Au Sud:	OA, décodage CA	☰☰	<i>Lo Shu</i> ☰☰	chiffré 9
4 Au Sud-est:	OC, décodage GC	☰☰	<i>Lo Shu</i> ☰☰	chiffré 4



Puis passage par le centre, en 5 : OO, décodage TT,

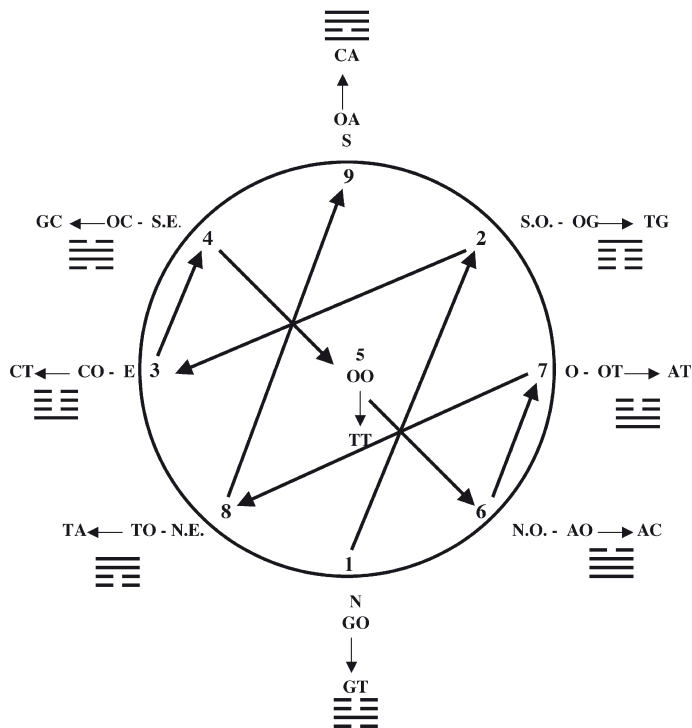
☰☰, pour parvenir aux quatre doublets périphériques, avec (en raison du passage de la ligne supérieure des bigrammes à leur ligne inférieure) une double inversion, de leur sens de lecture (sénestrogyre au lieu de dextrogyre) et du sens de déroulement de leur placement (A-G-T-C au lieu de T-G-A-C)¹¹⁹ :

6 Au Nord-ouest :	AO, décodage AC	☰☰	<i>Lo Shu</i> ☰☰	chiffré 6
7 Au Nord :	GO, décodage GT	☰☰	<i>Lo Shu</i> ☰☰	chiffré 1
8 Au Nord-est :	TO, décodage TA	☰☰	<i>Lo Shu</i> ☰☰	chiffré 8
9 A l'Est :	CO, décodage CT	☰☰	<i>Lo Shu</i> ☰☰	chiffré 3

Étant donné l'emplacement de chacun des 8 tétragrammes correspondants (et de leur trigramme de base), le chiffrage et la lecture s'effectuent du Yin au Yang, à partir de l'Eau, *Kan*, ☵☵ au Nord, en première position, pour se terminer au Sud, avec le Feu, *Li*, ☲☲ en dernière position. À partir du chiffrage ci-dessus, le nombre 1 prend alors la place du nombre 7 et réciproquement, le nombre 9 agissant de même avec le 3 (seuls les nombres sont mutés), ce qui, tout en nous donnant le chiffrage définitif de lecture du *Lo Shu*, définit le carré magique traditionnellement nommé carré de Saturne dans lequel les additions horizontales, verticales et diagonales donnent toujours le nombre 15.

¹¹⁹ Pour les doublets centraux, on était parti de T ; on part maintenant de A, son inverse.

LE DIAMANT CHAUVE PLUS



en 1, au Nord, GO donne GT,	base, ☰ l'insondable - l'Eau
en 2, au Sud-ouest, OG donne TG,	base, ☱ le réceptif - la Terre
en 3, à l'Est, CO donne CT,	base, ☱ l'éveilleur - le Tonnerre
en 4, au Sud-est, OC donne GC,	base, ☱ le doux - le Vent
en 5, au Centre, OO donne TT	
en 6, au Nord-ouest, AO donne AC,	base, ☱ le créateur - le Ciel
en 7, à l'Ouest, OT donne AT,	base, ☱ le joyeux - le Lac
en 8, au Nord-est, TO donne TA,	base, ☱ l'immobilisation - la Montagne
en 9, au Sud, OA donne CA,	base, ☰ ce qui s'attache - le Feu

Les 6 «Qualités du Ciel» et les 16 mutations

Entre la Terre et le Ciel, entre le nadir et le zénith, il y a le centre, je viens de l'étudier ou du moins d'en étudier l'un des aspects. En effet, je peux également considérer le centre, l'inconnue, en fonction de sa définition comme unité « polarisable », par exemple en X et Y, compris entre deux énergies connues, Terre, T, — —, Yin, et Ciel, A, ———, Yang.

En faisant jouer ces quatre énergies deux par deux, ce sont alors 16 mutations qui peuvent se produire ($4^2 = 16$), dont quatre me sont connues :

TT-AA-AT-TA, les quatre énergies fondamentales, ou énergies du nord, du sud, de l'est et de l'ouest¹²⁰. Les douze autres mutations comportent les inconnues X et Y. Si je donne à X la valeur T et à Y la valeur A, ces mutations se répartissent comme suit (*lecture de ligne inférieure à ligne supérieure*) :

X Y X Y T A A T	donne	T A T A T A A T	autrement dit, Nord-Sud-Est-Ouest
T A T A X Y Y X	donne	T A T A T A A T	autrement dit, Nord-Sud-Est-Ouest
X Y X Y X Y Y X	donne	T A T A T A A T	autrement dit, Nord-Sud-Est-Ouest

Je trouve ainsi trois fois la même série de quatre doublets, mais

- La première série est en relation avec la superficie : les énergies T et A, connues, sont des énergies périphériques par rapport au centre (X et Y), et elles com-

¹²⁰ Autrement dit, énergies T2, A2, C et G.

mandent chaque doublet de cette série puisqu'elles forment la ligne inférieure, la ligne « de ce qui monte », de ce qui est en augmentation, de ce qui est le support

- La deuxième série est intermédiaire, médiane, avec des énergies connues, T et A, dans chaque doublet, les énergies inconnues, X et Y, inférieures, commandant chacun de ces doublets
- La troisième série est en relation intime avec la profondeur, le centre lui-même, puisqu'elle ne comporte que les énergies inconnues, provenant du centre, X et Y.

C'est « comme si » chacun des trois Foyers, supérieur, médian et inférieur, se définissait en fonction des quatre orientes, autrement dit de la périphérie, et non pas du centre qui n'apparaît pas en tant qu'unité. Ceci est bien normal, puisque c'est à partir du centre « polarisé » que les quatre énergies fondamentales qui se trouvent dans les « trois Foyers », peuvent jouer les unes avec les autres ; elles ne font que définir la périphérie de chacun d'eux.

Chaque Foyer étant défini par quatre énergies, complémentaires deux par deux, nord-sud, TT-AA, les extrêmes d'une part, et est-ouest, AT-TA, les intermédiaires d'autre part, et ces quatre énergies étant périphériques, en tant qu'énergies du Ciel ce sont alors six aspects ou « 6 Qualités du Ciel » qui apparaissent : (pl. 28, fig. 1)

- en superficie, Foyer supérieur (FS)

Grand Yin :	TT (TX) et AA (AY) =	<i>Tai Yin</i>
Grand Yang :	AT (AX) et TA (TY) =	<i>Tai Yang</i>

- au milieu, Foyer médian (FM)

Yin moyen :	TT (XT) et AA (YA) =	<i>Shao Yin</i>
Yang moyen :	AT (YT) et TA (XA) =	<i>Shao Yang</i>

- en profondeur, Foyer inférieur (FI)

Yin inférieur :	TT (XX) et AA (YY) =	<i>Jue Yin</i>
Yang inférieur :	AT (YX) et TA (XY) =	<i>Yang Ming</i>

Ainsi, le centre polarisé, la pulpe, la manifestation, entre le Ciel et la Terre, apparaît selon les trois Foyers, les trois axes de l'espace et leurs six points extrêmes, célestes, les 6 qualités du Ciel :

- En superficie, le grand Yin (*Tai Yin*), c'est la rosée de la Terre qui lui vient du Ciel, c'est l'humidité. Le grand Yang (*Tai Yang*), c'est le froid du Ciel, produit par l'eau, par l'humidité, c'est le froid.
- Au milieu, le Yin moyen (*Shao Yin*), c'est le feu central de la Terre qui lui vient du soleil, c'est le feu qui irradie. Le Yang moyen (*Shao Yang*), c'est la chaleur du Ciel que dégage le feu, c'est la dépression qu'il produit.
- En profondeur, le Yin inférieur (*Jue Yin*), c'est la pression centrale de la Terre qui lui vient du vent du Ciel, c'est le « *feng* », la pression. Le Yang inférieur (*Yang Ming*), Yang brillant, c'est le manque d'eau, la sécheresse du Ciel que provoque le vent, la pression, c'est la sécheresse.

LE DIAMANT CHAUVÉ PLUS

Fig. 1

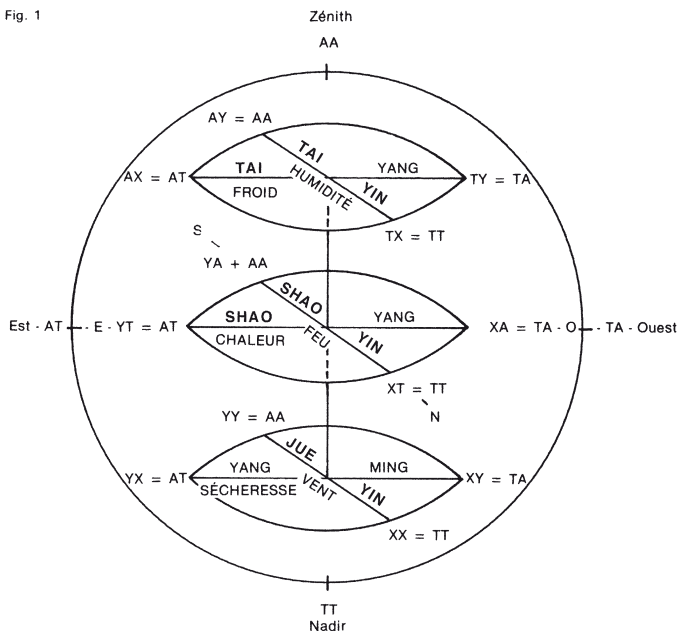


Fig. 2

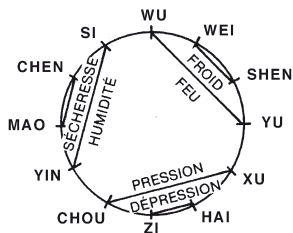


Planche 28

Telles sont les 6 Qualités du Ciel que l'on trouve analogiquement dans l'organisme sous la forme des six fonctions externes de défense et d'adaptation au milieu ambiant et qui portent le même nom.

Cependant, si le froid est produit par l'humidité, la chaleur par le feu, la sécheresse par le vent, rappelons, au risque de nous répéter, qu'il existe également une complémentarité, Yin-Yang, entre ces Qualités, deux par deux :

- L'humidité est la qualité d'une structure hydrophile, Yang, contractée, et qui a donc tendance à se gorger d'eau ; l'énergie de l'humidité est donc Yin, dilatatrice : c'est le grand Yin, *Tai Yin*.
- La sécheresse est la qualité d'une structure hydrophobe, Yin, dilatée, et qui a donc tendance à chasser l'eau ; l'énergie de la sécheresse est donc Yang, contractrice : c'est le Yang inférieur, *Yang Ming*.
- Le feu est la qualité d'une structure en calcination, Yang, contractée ; l'énergie du feu est donc Yin : c'est le Yin moyen, *Shao Yin*.
- Le froid est la qualité d'une structure en congélation, Yin, dilatée ; l'énergie du froid est donc Yang : c'est le grand Yang, *Tai Yang*.
- Le vent est la qualité d'une structure en compression, Yang, contractée ; l'énergie de la pression, du vent, du *Feng*, est donc Yin : c'est le Yin inférieur, *Jue Yin*.
- La chaleur est la qualité d'une structure en dépression, Yin, dilatée ; l'énergie de la dépression, de la chaleur, est donc Yang : c'est le Yang moyen, *Shao Yang*.

Ces « 6 Qualités du Ciel », ces six fonctions externes, ne peuvent se définir, chacune, dans leur unité, qu'en fonction de leurs aspects Yin et Yang. Aussi, dans la cosmogonie chinoise, on parlera des 12 « Rameaux terrestres », les énergies célestes, les « *Di Zhi* », polarisations des énergies des 6 Qualités, antennes externes des 5 Éléments, dont l'organisation est fonction

de leurs complémentarités et de leurs oppositions
(Pl. 28, fig. 2):

<i>Wu</i>	Qualité Feu,	antenne de l'Élément	Feu Yin
<i>Wei</i>	Qualité Froid,	antenne de l'Élément	Feu Yang
<i>Shen</i>	Qualité Froid,	antenne de l'Élément	Eau Yang
<i>Yu</i>	Qualité Feu,	antenne de l'Élément	Eau Yin
<i>Xu</i>	Qualité Vent, de la Pression,	antenne du	2^e Feu Yin
<i>Hai</i>	Qualité Chaleur, de la Dépression,	antenne du	2^e Feu Yang
<i>Zi</i>	Qualité Chaleur, de la Dépression,	antenne de l'Élément	Bois Yang
<i>Chou</i>	Qualité Vent, de la Pression,	antenne de l'Élément	Bois Yin
<i>Yin</i>	Qualité Humidité,	antenne de l'Élément	Métal Yin
<i>Mao</i>	Qualité Sécheresse,	antenne de l'Élément	Métal Yang
<i>Chen</i>	Qualité Sécheresse,	antenne de l'Élément	Terre Yang
<i>Si</i>	Qualité Humidité,	antenne de l'Élément	Terre Yin

Nous venons de définir de manière semblable, d'une part le nord et le sud, l'est et l'ouest, avec les énergies connues, T et A, et d'autre part les quatre orientes et les 6 Qualités du Ciel, à partir des deux inconnues du centre polarisé, X et Y. Il s'agit maintenant de les différencier les uns des autres. Comment le centre polarisé se manifeste-t-il en tant que centre des quatre orientes ?

C'est encore la même méthode, mais cette fois-ci avec quatre énergies connues, celles des quatre orientes, énergie transcendante, T, comburante, C, alimentaire A et génétique G¹²¹, et deux inconnues, celles du centre polarisé en X et Y.

¹²¹ T, C, A et G sont, bien entendu, des simplifications de T2, C, A2 et G.

16 et 36 mutations (doublets) = 20 subdivisions

Nous avons vu que le jeu des quatre radicaux T-G-C-A des quatre orientés, par doublets, aboutissait à 16 mutations correspondant aux 16 séries du Yi King.

En faisant apparaître le centre, polarisé en X et Y, en relation avec T, G, C et A, on obtient alors 36 mutations ($6^2 = 36$); sur ces 36 mutations ([Pl. 29](#)):

- 16 ne comportent que les radicaux T-G-C-A
- 20 comportent les radicaux X et Y.

Il faut noter que sur ces 20 dernières mutations,

- 16 comportent le radical X ou Y avec l'un des quatre autres,
- 4 ne comportent que les radicaux X et Y.

Le centre (X et Y) se manifeste donc selon 20 mutations, soit quatre de plus que la périphérie (16 mutations de T-G-C et A).

En donnant les valeurs T ou G pour X et C ou A pour Y, en fonction de l'ordre de structuration, on trouve alors les valeurs suivantes. ([Pl. 29](#))

LE DIAMANT CHAUVE PLUS

36 Mutations

fond tramé = séries petit yang

fond blanc = séries petit inn

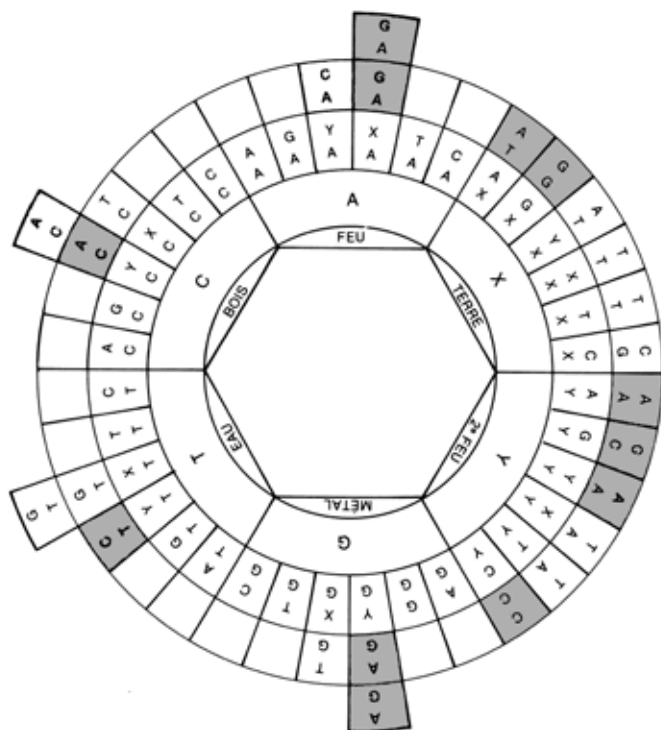


Planche 29

Les seize doublets comportant le radical X ou Y avec l'un des quatre autres (T-G-C ou A), correspondent aux 16 séries du Yi King. Dans l'ordre de structuration, on a obligatoirement :

- Séries « petit yang » en premier, en tant que fonction interne Yin , dilatatrice,

TC	TA	GG	GA	CG	CC	CA	AG	AA
TY	XY	XG	GY	YG	YC	CY	AX	YA

- Séries « petit inn » en second en tant que fonction externe Yang, constrictrice,

TT	TG	TA	GT	GC	CT	CA	AT	AC
XT	TX	XA	GX	XC	CX	CY	YT	AY

Mais on sait que les séries 4, TA et 12, CA, ont chacune deux hexagrammes « petit inn » et deux hexagrammes « petit yang », car elles se trouvent respectivement au maximum de yang en quadrant T comme en quadrant C¹²².

Les quatre doublets ne comportant que les radicaux X et Y correspondent aux deux énergies radicales (T et A), centrales, dans leurs diverses mutations. Ces quatre séries ont alors un double aspect, si l'on tient compte des spécifications précédentes :

TT pour XX	(et pour XT)
TA pour XY	(et pour XA)
AT pour YX	(et pour YT)
AA pour YY	(et pour YA)

Cependant, à partir de la génération selon le *He Tu* et le *Yi King*, nous savons que ce sont non pas 20, mais 23 énergies qui sont générées à partir du centre et des 16 séries.

¹²² Voir plus haut les 16 séries selon le *He Tu*

Compte tenu du fait que la série 4, TA, comporte deux hexagrammes « non-sens¹²³ », ce sont en définitive 24 aspects qui doivent intervenir à partir des 16 séries de base. Huit de ces séries ont donc obligatoirement un double aspect et huit un aspect simple ($16 + 8 = 24$).

Nous venons précédemment de démontrer que sur les 16 séries du Yi King, sept « petit yang » ont une fonction interne de dilatation, et sept « petit inn », une fonction externe de constriction ; deux séries sont ambivalentes : les séries 4 TA et 12 CA, avec, dans chacune deux hexagrammes « petit inn » et deux « petit yang ».

Il faut noter que, toujours à partir du Yi King, dans la suite des séries « petit inn », considérée en tant que fonction externe yang, constrictrice, la série 2 TG participe directement du centre, en raison d'une part de sa position, au contact du nord général, en quadrant T, et d'autre part de la présence de l'hexagramme TGA¹²⁴. Cette série a donc également un caractère central, unique, lié à la fonction interne, yin, dilatatrice.

En fonction interne yin, séries petit yang, dilatatrice, en plus de la fonction Maître du Cœur non structurée, il existe 11 composants ou énergies. Comme l'on ne dispose que de sept séries petit yang, auxquelles il faut rajouter la partie petit yang de la série 12, CA, ainsi qu'un deuxième aspect dans la

¹²³ Voir plus loin 125, 216, 49 et 343 mutations, et chap. 8 : *Les mutations du Yi King*.

¹²⁴ Voir chap. 8 : *Les mutations du Yi King*.

série 16, **AA** (double à partir de **YA** et de **YY**), il est évident qu'encore deux séries doivent avoir un double aspect.

On trouve alors dans l'ordre,

Série 3	TC pour TY	un seul aspect	Rt
Série 4	TA pour XA et XY	un aspect petit yang/2	NS - MC
Série 6	GG pour XG	un seul aspect	R
Série 8	GA pour GY	un double aspect	P. Gi
Série 10	CG pour YG	un seul aspect	Cr
Série 11	CC pour YC	un seul aspect	IG
Série 12	CA pour CY	un aspect petit yang/2	V
Série 14	AG pour AX	un double aspect	E. TF
Série 16	AA pour YA et YY,	donc deux aspects	VB. F

Les séries **GA** (8) et **AG** (14) provenant de **GY** et de **AX**, les plus périphériques dans chacun des quadrants concernés, auront un double aspect, ce qui porte l'ensemble à un total de 12 aspects potentiels, y compris celui concernant le Maître du Cœur.

En fonction externe yang, séries petit inn, **constrictrice**, il existe 12 composants ou énergies, mais l'on ne dispose là encore que de sept séries. De plus, rappelons que les séries 4 **TA** et 12 **CA** disposent chacune de deux hexagrammes « petit inn » et de deux hexagrammes « petit yang ». Par ailleurs, deux aspects existent pour chacune des séries **TT** (double à partir de **XT** et **XX**) et **AT** (double à partir de **YT** et **YX**). Une autre série doit donc avoir un double aspect. On trouve alors dans l'ordre :

LE DIAMANT CHAUVÉ PLUS

Série 4	TA pour XA et XY	un aspect petit inn/2	R
Série 2	TG pour TX	un double aspect	E. MC
Série 1	TT pour XT et XX	donc deux aspects	Rt. Cr
Série 15	AC pour AY	un seul aspect	F
Série 13	AT pour YT et YX	donc deux aspects	TR. VB
Série 12	CA pour CY	un aspect petit inn/2	V
Série 9	CT pour CX	un seul aspect	IG
Série 7	GC pour XC	un seul aspect	P
Série 5	GT pour GX	un seul aspect	GI

Sachant qu'une partie seulement de la série TA est « petit inn », c'est la série TG provenant de TX, la plus proche du centre du quadrant T, qui a un double aspect, Estomac E et Maître du Cœur MC, aspects centraux, ce qui porte l'ensemble à un total de 12 aspects potentiels.

Spécification ou génération des 23 composants

L'ordre de spécification ou de « génération » des composants de fonction interne et externe dans le Yi King correspond bien à ce qui précède, en notant que TGA, TAG et TAA (ou UGA, UAG et UAA) en tant que « centres non-sens » doivent être rattachés à la fonction interne ([Pl. 30](#)).

- CAU-CAC spécifient le composant 3 (V méridien).
- série GC spécifie le composant 4 (P méridien).
- série GU spécifie le composant 5 (GI méridien).
- UAC-UAU spécifient le composant 6 (R méridien).
- UGC-UGU spécifient le composant 7 (MC méridien).
- UGG spécifie le composant 8 (E méridien). Noter que UGG est couplé avec UGA, « centre non-sens ».
- UUC-UUU spécifient le composant 9 (Rt méridien).
- AUG spécifie le composant 10 (TR méridien).
- AUU-AUC-AUA spécifient le composant 11 (VB méridien).
- série AC spécifie le composant 12 (F méridien).
- Fonction interne, séries « petit yang »
 - UGA « centre non-sens » Un, source de l'ensemble.
 - série CG spécifie le composant 1 (Cr Élément). On suit toujours le même sens de « génération » sénéstrogyre.
 - série CC spécifie le composant 2 (IG Élément).
 - CAG-CAA spécifient le composant 3 (V Élément).
 - GAA-GAG spécifient le composant 4 (P Élément).
 - GAC-GAU spécifient le composant 5 (GI Élément).
 - série GG spécifie le composant 6 (R Élément).
 - UAA-UAG « centres non-sens », Un en deux.
 - Ils bloquent le passage vers la série suivante, UC, et obligent à un passage diamétralement opposé : MC Élément ne peut se structurer, mais existe bel et bien en tant que fonction. Cependant, la série diamétralement opposée est la série 13, petit inn, ce qui nous amène en série 14 (AG), petit yang.
 - AGU-AGC spécifient le composant 7 (E Élément) ; la voie est ouverte vers le passage suivant en série UC, diamétralement opposée.
 - série UC spécifie le composant 8 (Rt Élément).
 - Bloquée entre les « centres non-sens » UAA-UAG d'une

part, et d'autre part UGA, la série UC ne peut qu'aboutir en AGG-AGA, diamétralement opposés.

- AGG-AGA spécifient le composant 9 (TF Élément).
- AAU-AAC spécifient le composant 10 (VB Élément).
- AAG-AAA spécifient le composant 11 (F Élément).

64 et 125 mutations (triplets)

Abordons maintenant l'étude des trois bigrammes superposés dans les 64 hexagrammes, autrement dit, le jeu par « triplets » des quatre énergies T-G-C-A qui définissent le Yi King ($4^3 = 64$) et par-là même un système énergétique.

Là encore ces 64 hexagrammes sont comme la palissade de notre village qui en est le centre, l'inconnue.

Notre équation s'est enrichie avec :

- 64 triplets dont nous connaissons l'ordre de structuration,
- un centre O, invisible de l'extérieur.

Si l'on veut faire intervenir le centre O, et donc l'inconnue, en utilisant la même forme de « triplets », on a alors 125 mutations ($5^3 = 125$) ([Pl. 31](#), lecture des triplets de bas en haut, du centre vers l'extérieur).

On remarque que sur les 125 triplets :

- 64 sont des triplets comprenant uniquement les radicaux C-A-G-T (circonférence externe)
- 61 sont des triplets comprenant le radical O (troisième circonférence à partir du centre).

LE DIAMANT CHAUVÉ PLUS

125 Mutations

61 mutations centrales : radical O

64 mutations périphériques

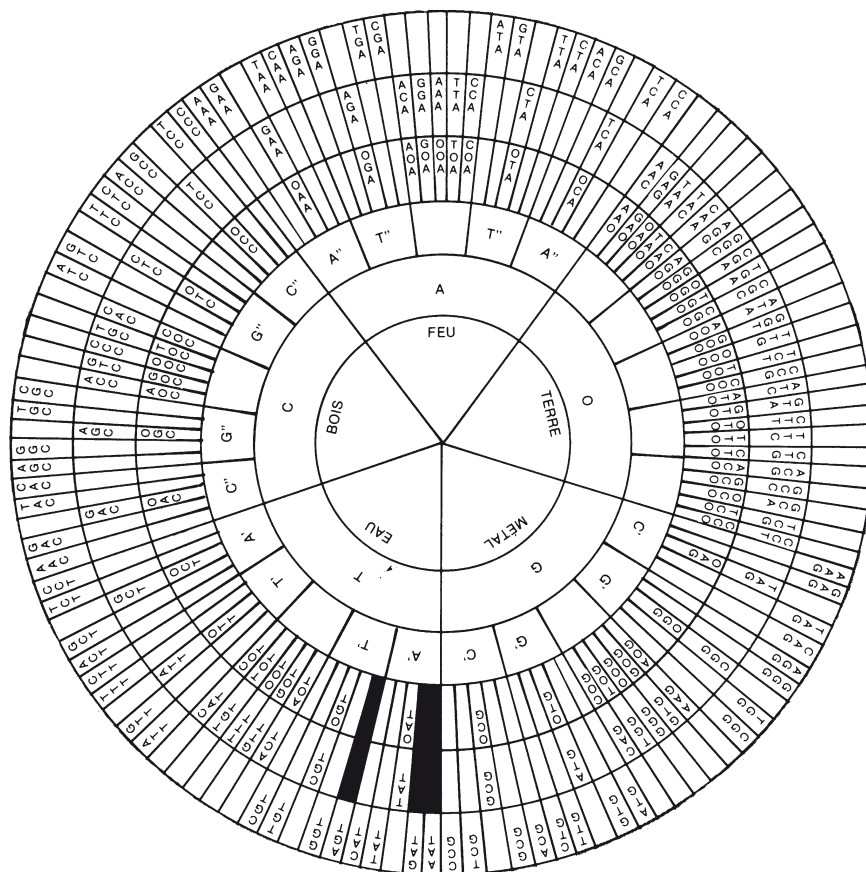


Planche 31

Ainsi, le centre, Terre, n'a pour apparaître que 61 possibilités, ce qui revient à dire que le centre, considéré comme système énergétique générateur, ne peut « spécifier » que 61 énergies.

L'ordre de génération défini plus haut, pour un

système correspondant aux 5 Éléments, détermine l'ordre de spécification des triplets

- suite C A G T pour le radical inférieur (avec O intercalé)
- suite C T G A pour les radicaux supérieurs (avec O intercalé)

On peut donc donner une valeur T G C ou A à chacun des centres O des 61 triplets. Dans cette suite de valeurs, les trois triplets, TGA, TAG et TAA sont les seuls à ne pas pouvoir apparaître (4^e circonférence à partir du centre); aucun emplacement n'est alors disponible pour eux.

Notons au départ que le quadrant O permet de compléter chacun des quatre autres quadrants qui ne possèdent que 9 triplets.

Les quadrants C, A et G se remplissent en premier et spécifient tous leurs triplets: 16 pour chaque radical.

Arrivé en quadrant T (le dernier), on a successivement :

- Dans les séries 3, TC et 1, TT, l'ensemble des triplets est spécifié: 2 fois 4.
- Dans la série 2, TG, seul le triplet TGA ne trouve aucune place disponible:
 - OOA est déjà occupé par ATA
 - OOO est déjà occupé par GTT
 - OGA est déjà occupé par GGA
 - OGO est déjà occupé par AGC
 - TOA est déjà occupé par TCA
 - TOO est déjà occupé par TTT
 - TGO est déjà occupé par TGC

- Enfin dans la série 4, **TA**, les triplets **TAG** et **TAA** (les derniers à apparaître) sont en surnombre et ne trouvent donc aucune place disponible.

Les triplets **TGA**, **TAG** et **TAA** d'un système générateur ne peuvent donc rien spécifier dans le système énergétique suivant et sont donc bien des « sens interdits », des « non-sens ». Cependant on peut émettre l'hypothèse que **TAG** et **TAA**, **présents en superficie** (dans le système des 16 et 25 mutations) sont les précurseurs de la fonction « Maître du Cœur et de la sexualité » diffuse dans tout l'organisme.

Les 125 mutations se décomposent alors de la manière suivante :

- 64 mutations représentent la périphérie (la palissade de notre village) puisqu'elles ne comportent que les radicaux périphériques T-G-C-A (circonférence ou Ciel, [Pl. 32](#)).

Sur ces 64 mutations, 16 hexagrammes ont une valeur particulière :

- huit sont formés de deux trigrammes semblables :

T'T' / A'A' / G'G' / C'C' / G''G'' / C''C'' / T''T'' / A''A''

- huit sont formés de deux trigrammes inverses :

T'A'' / A'T'' / G'C'' / C'G'' / G''C' / C''G' / T''A' / A'T'

- Ces seize hexagrammes constituent en quelque sorte la ponctuation de l'ensemble des 64 hexagrammes et, en tant que bases de départ, sont les générateurs des 48 autres hexagrammes, représentant ainsi la fonction de distribution externe du système.
- Ils trouvent leurs correspondances analogiques dans les huit merveilleux vaisseaux bilatéraux, compte tenu des versants droit et gauche du *Du Mai* et du *Ren Mai* :

T'T'	= <i>Chong Mai</i>	droit	(Yin)
T'A''	= <i>Chong Mai</i>	gauche	(Yang)
A'A'	= <i>Yin Wei Mai</i>	droit	(Yin)
A'T''	= <i>Yin Wei Mai</i>	gauche	(Yang)
G'G'	= <i>Yin Qiao Mai</i>	droit	(Yin)
G'C''	= <i>Yin Qiao Mai</i>	gauche	(Yang)
C'C'	= <i>Ren Mai</i>	versant droit	(Yin)
C'G''	= <i>Ren Mai</i>	versant gauche	(Yang)
G''C'	= <i>Du Mai</i>	versant droit	(Yin)
G''G''	= <i>Du Mai</i>	versant gauche	(Yang)
C''G'	= <i>Yang Qiao Mai</i>	droit	(Yin)
C''C''	= <i>Yang Qiao Mai</i>	gauche	(Yang)

LE DIAMANT CHAUVE PLUS

T''A'	= <i>Yang Wei Mai</i>	droit	(Yin)
T''T''	= <i>Yang Wei Mai</i>	gauche	(Yang)
A''T'	= <i>Dai Mai</i>	droit	(Yin)
A''A''	= <i>Dai Mai</i>	gauche	(Yang)

Les hexagrammes définissant les extrêmes, *Chong Mai* (centre) et *Dai Mai* (périphérie) marquent pour chacun la séparation en droite et gauche avec le maximum d'écart (1^{er} et 8^e hexagrammes de leur secteur respectif).

Au contraire, ceux marquant les versants respectifs du *Ren Mai* et du *Du Mai* sont conjoints, précisant ainsi pour chacun leur emplacement médian, mais aussi leur polarisation droite et gauche, Yin et Yang.

- 48 hexagrammes se partagent entre les deux zones Yin et Yang :

- 24 en zone Yin représentent la « fonction interne de la superficie ». Ils trouvent leurs correspondances analogiques dans les 12 méridiens principaux (*Jing Mai*) bilatéraux (12 droite et 12 gauche = 24). Les 12 *Jing Mai* (méridiens principaux) de droite (Yin) occupent le premier quadrant, T, (Yin dans Yin), dans l'ordre de « génération » défini à partir du *He Tu* :

Cr - IG - V - P - GI - R - MC - E - Rt - TR - VB - F

Les 12 *Jing Mai* (méridiens principaux) de gauche (Yang) occupent le deuxième quadrant, G, (Yang dans Yin), dans le même ordre.

- 24 en zone Yang représentent la « fonction externe de la superficie ». Ils trouvent leurs correspondances analogiques dans les 12 vaisseaux ligamentaires (*Jing Jin*) bilatéraux (12 droite et 12 gauche = 24). Les 12 *Jing Jin* (vaisseaux ligamentaires) de droite occupent le troisième quadrant, C, (Yin dans Yang), dans le même ordre.

Les 12 *Jing Jin* (vaisseaux ligamentaires) de gauche occupent le quatrième quadrant, A, (Yang dans Yang), dans le même ordre.

- **61 mutations** représentent le centre (le village) puisqu'elles comportent le radical O : (carré central ou Terre, [Pl. 31](#) et [32](#)).
 - 6 triplets, en quadrant O, ont une valeur centrale :

OOO	– valeur GTT	en série 5 (petit inn)
OOT	– valeur TCT	en série 3 (petit yang)
COO	– valeur CCC	en série 11 (petit yang)
AOO	– valeur AAA	en série 16 (petit yang)
GOO	– valeur GGG	en série 6 (petit yang)
TOO	– valeur TTT	en série 1 (petit inn)

Ils correspondent aux trois Foyers.

- 23 triplets complètent le quadrant O : onze se situent en séries « petit yang » fonction Yin, interne, et trouvent ainsi leurs correspondances analogiques dans les 11 organes et viscères.

OCC	devient TCC	Série 3 petit yang
OGA	devient GGA	Série 6 petit yang
OAG	devient GAG	Série 8 petit yang
OGG	devient CGG	Série 10 petit yang
OGC	devient CGC	Série 10 petit yang
OCG	devient CCG	Série 11 petit yang
OAA	devient CAA	Série 12 petit yang
OGT	devient AGT	Série 14 petit yang
OGO	devient AGC	Série 14 petit yang
OAO	devient AAT	Série 16 petit yang
OAC	devient AAC	Série 16 petit yang

douze se situent en séries « petit inn » fonction Yang, externe, et trouvent leurs correspondances analogiques dans les 12 vaisseaux collatéraux (*Jing Bie*).

OTO	devient TTC	1	Série 1 petit inn
OOG	devient TGG	2	Série 2 petit inn
OTC	devient GTC	5	Série 5 petit inn
OCT	devient GCT	7	Série 7 petit inn
OOC	devient GCC	7	Série 7 petit inn
OCA	devient GCA	7	Série 7 petit inn
OTT	devient CTT	9	Série 9 petit inn
OTA	devient CTA	9	Série 9 petit inn
OAT	devient CAT	12	Série 12 petit inn
OTG	devient ATG	13	Série 13 petit inn
OOA	devient ATA	13	Série 13 petit inn
OCO	devient ACG	15	Série 15 petit inn

- Les 32 triplets restant en quadrants C-A-G-T se subdivisent en huit fois quatre triplets qui nous donnent les valeurs de 32 centres d'énergie :

Ces 32 centres « merveilleux » ou 8 centres quadruples distribuent au système utilisateur de fonction interne, les 4 énergies fondamentales, transformées dans les 3 Foyers en énergies nutritive et défensive¹²⁵.

C'est par l'intermédiaire de ces huit centres merveilleux quadruples que le centre peut se manifester ; ils sont donc les « générateurs internes » des 11 organes/ fonctions et des 12 vaisseaux collatéraux (*Jing Bie*).

¹²⁵ Voir chap. 32 : *Les 343 énergies somatiques et psychiques*.

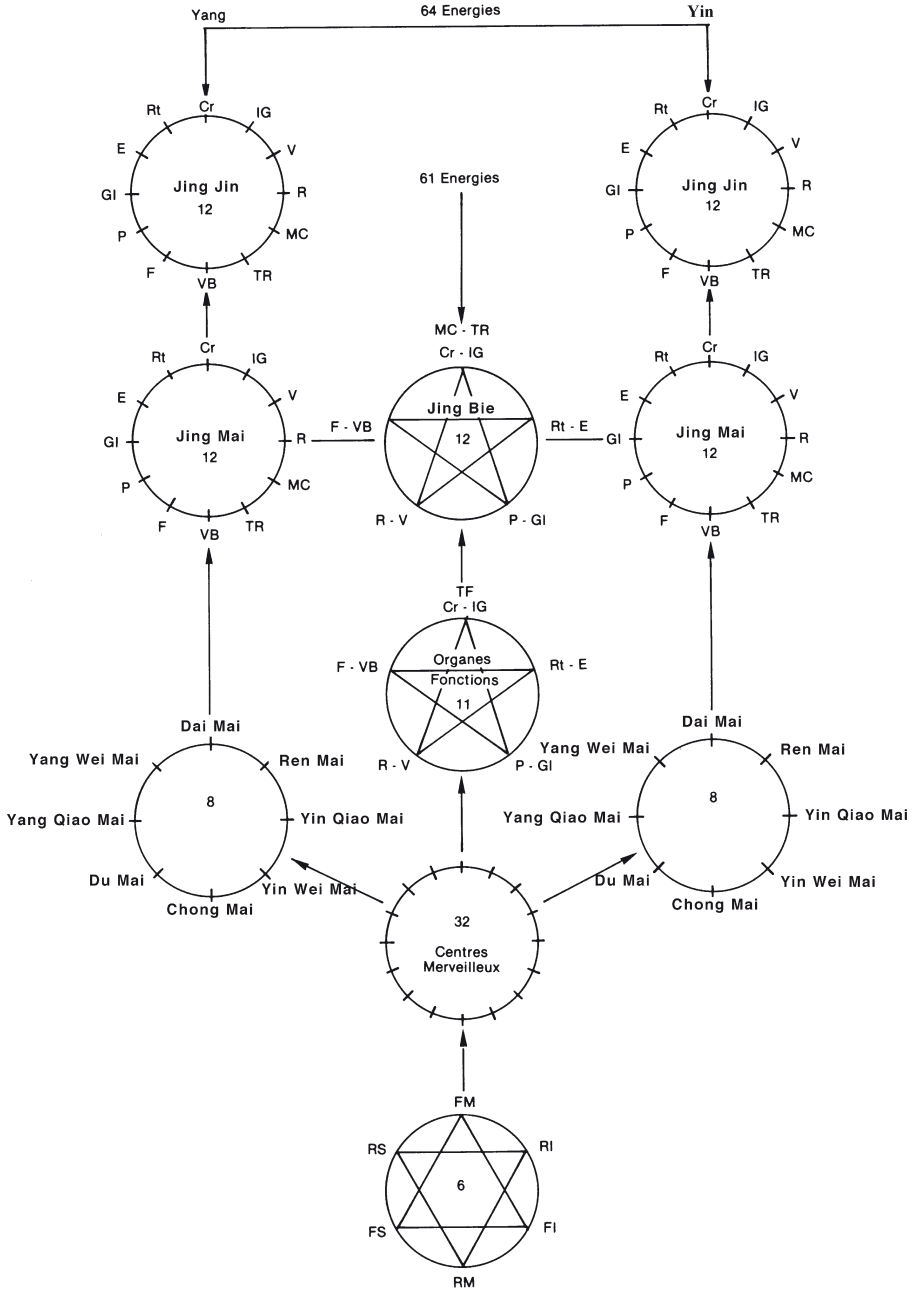


Planche 33

En définitive, un système énergétique analysé en fonction de ses 125 composants, se définit comme suit ([Pl. 31](#), [32](#) et [33](#)):

- 61 énergies sont les énergies internes du système (carré, Terre):

Fonction périphérique de réception des énergies:	
trois Réchauffeurs	3
Fonction centrale de fabrication et de spécification des énergies:	
trois Foyers	3
Générateur interne distributeur des énergies provenant des	
3 Réchauffeurs et des 3 Foyers:	
huit Centres merveilleux quadruples	32
Fonction interne de régulation interne:	
onze organes et viscères	11
Fonction externe de régulation interne, antenne interne des Organes:	
douze <i>Jing Bie</i> (vaisseaux collatéraux)	12

- 64 énergies sont les énergies externes du système (circonférence, Ciel):

Générateur externe distributeur des énergies à son niveau, antenne des huit centres quadruples:	
huit merveilleux vaisseaux bilatéraux	16
Fonction interne de régulation externe, antenne externe des onze organes:	
douze <i>Jing Mai</i> (méridiens principaux) bilatéraux	24
Fonction externe de régulation externe, antenne la plus superficielle:	
douze <i>Jing Jin</i> (vaisseaux ligamentaires) bilatéraux	24

En fait, nous savons qu'entre le Ciel et la Terre, il y a la manifestation, le troisième terme qui en est la source et l'estuaire, la synthèse.

Par ailleurs, on a coutume de dire que la profondeur se cache à la superficie. Il en est bien ainsi du cerveau et du système nerveux qui se manifestent au niveau de la peau : l'ectoderme ne se polarise-t-il pas en ectoblaste et neuroblaste !

On peut alors se demander si les trois aspects, les trois phases du commencement de l'univers telles que les décrit Jean Charon¹²⁶, avec la « matière cosmologique », le « rayonnement noir » et la « matière particulaire »¹²⁷, ne représentent pas le modèle cybernétique applicable à tout système énergétique : le bilan total d'énergie est algébriquement nul, le second terme étant l'inverse du premier et de même signe que le troisième, tout en étant son inverse ! Dans un fruit, la peau, le noyau et la pulpe ; dans une cellule, la membrane, le noyau et le cytoplasme ; dans l'homme, la peau (fonction externe, Yang, les 64 hexagrammes périphériques), le cerveau (y compris bulbe et moelle épinière), et les tissus et organes (fonction interne, Yin, les 61 hexagrammes centraux). Toute action sur la peau retentira sur les deux autres par inversion du signal. La fonction externe apparaît alors comme le semblable et de la peau et du noyau, son inverse. Elle est inverse de la fonction interne qui ne concerne que la pulpe, les organes.

La seule définition de ces deux fonctions est suffisante pour comprendre le fonctionnement des trois

¹²⁶ Jean Charon, *L'Esprit cet Inconnu*.

¹²⁷ Matière cosmologique ou matière noire = 21% de l'univers. Rayonnement noir ou énergie noire = 75% de l'univers. Matière particulaire = 4% de l'univers

niveaux de tout système énergétique : fabrication, distribution, utilisation.

6 Qualités 216 mutations

L'étude des mutations peut se poursuivre avec celle du centre polarisé en X et Y fonctionnant par triplets avec les quatre énergies fondamentales T-G-C-A. On obtient alors 216 mutations ($6^3 = 216$) dans lesquelles on remarque que sur les 216 triplets :

- 64 triplets ne comprennent que les radicaux T-G-C et A
- 152 triplets comportent les radicaux X et Y :
 - le centre X apparaît seul dans 61 triplets
 - le centre Y apparaît seul dans 61 triplets
 - les deux centres X et Y apparaissent ensemble dans 30 triplets, se décomposant eux-mêmes en groupes de 6 et 24 triplets.

Là encore, la technique de décodage consistera à donner une valeur T-G-C ou A aux inconnues X et Y pour en comprendre la valeur énergétique.

À partir du quadrant X, apparaissent les 61 mutations rencontrées précédemment en quadrant O (voir 125 mutations), augmentées de trois triplets¹²⁸, soit 64 mutations au total :

Y X Y
X Y Y
X X X

Ces trois triplets prennent alors respectivement les valeurs des centres « non-sens » :

¹²⁸ Lecture de bas en haut

A G A
G A A
T T T

À partir du quadrant Y, apparaissent, comme pour le quadrant X, 61 mutations augmentées de trois triplets, soit 64 mutations au total :

X Y X
Y X X
Y Y Y

Ces trois triplets prennent alors respectivement les valeurs des centres « non-sens » :

A G A
G A A
U U U

Dans les quadrants C-A-G et T, on trouve les 64 mutations de ces quatre énergies. La première de ces trois séries (quadrant X) correspond analogiquement à la définition du noyau d'un fruit ou à celle du brin d'ADN, la deuxième (quadrant Y) à celle de la pulpe ou de l'ARN messenger, la troisième à celle de la peau ou de l'ARN de transfert¹²⁹.

À partir des quadrants X-C-T-G-A-Y, on trouve encore trois groupes de huit triplets (valeur TGC ou A indiquée en dessous), soit 24 au total :

¹²⁹ Dans la première série, en fonction des inversions, les centres « non-sens » sont ACT, ATC et ATT. Voir chap. 29 : *La double hélice d'ADN et le code génétique.*

YYCTGAYY	YXYXYXYX	XXCTGAXX
CTYYYYGA	XYXYXYXY	CTXXXXGA
XXXXXXXXX	GGTTCCAA	YYYYYYYY

AACTGAAC	ATCTATAT	TTCTGATG
CTCAAAGA	TGTGAAGA	CTGTCTGA
TTGTTGTG	GGTTCCAA	CCAAAACA

Les huit séries TC-GT-GG-GC-CT-CG-CC-AC n'ont qu'un seul triplet pour les représenter : elles ne correspondent chacune qu'à une seule énergie.

Les huit séries TT-TG-TA-GA-CA-AT-AG-AA ont deux triplets pour les représenter : elles correspondent chacune à deux énergies, excepté dans la série TA dont deux triplets TAT (et TAC) correspondent à une énergie, les deux autres TAG (et TAA) étant des « non-sens », ainsi que nous l'avons défini dans l'étude des 125 mutations. L'énergie de ces deux derniers triplets est liée au Maître du Cœur, non structuré, diffus dans tout l'organisme.

À leur niveau central, ces 24 triplets doivent ainsi correspondre à 24 énergies représentant la source ou le « germe » des trois étages suivants. À un autre niveau, ces trois groupes de triplets sont analogues à la définition de 23 productions périphériques (11 + 12), ou à celle des 23 acides aminés spécifiés par le RNA de transfert, tout en rendant compte des deux triplets qui ne spécifient rien, apparemment, en série TA (TAG et TAA).

Les 125 mutations nous avaient apporté la démonstration que trois triplets, TGA, TAG et TAA, ne

peuvent pas se manifester dans des productions périphériques, sont des sens interdits, des non-sens. Les 216 mutations nous montrent que ces trois triplets existent bien aux trois étages d'un système générateur dont chacun se définit par 64 mutations, et que le germe de ce triple générateur est composé de 23 énergies plus une, cette dernière étant théoriquement indétectable.

L'analyse des 216 mutations et de leur organisation, révèle particulièrement les relations existant entre le germe, le noyau, la pulpe et la peau d'un fruit, ou entre les deux brins d'ADN, l'ARN messager et l'ARN de transfert, ou encore entre les composants de base de la vie, le système nerveux, les organes (fonctions internes) et la peau (fonctions externes)¹³⁰.

Les 24 triplets liés au centre, le germe, correspondent à 23 structures énergétiques effectives.

On peut se demander si ces 24 énergies de base ne correspondraient pas analogiquement aux 23 acides aminés avant leur spécification, plus une énergie servant de « terrain d'expérience » ou de « milieu » au code génétique. Elles se subdivisent en :

11 structures à caractère hydrophile	11
12 structures à caractère hydrophobe	12
1 énergie théoriquement indétectable	1

Les 64 triplets correspondant au noyau, au brin d'ADN, ou au système nerveux, se subdivisent en :

¹³⁰ Voir chap. 29 : *La double hélice d'ADN et le code génétique.*

LE DIAMANT CHAUVE PLUS

8 structures bilatérales de distribution	16
12 structures bilatérales d'utilisation interne des énergies distribuées	24
12 structures bilatérales d'utilisation externe des énergies distribuées	24

Les 64 triplets correspondant à la pulpe, à l'ARN messager, ou aux fonctions internes Yin de l'acupuncture, se subdivisent en :

3 structures de base (les 3 centres « non-sens »)	3
6 structures de réception et de transformation des énergies (3 Réchauffeurs et 3 Foyers)	6
32 structures de distribution (8 centres quadruples)	32
11 structures d'utilisation interne des énergies distribuées (organes)	11
12 structures d'utilisation externe des énergies distribuées (<i>Jing Bie</i>)	12

Les 64 triplets correspondant à la peau, à l'ARN de transfert, ou aux fonctions externes Yang de l'acupuncture, se subdivisent en :

8 structures bilatérales de distribution (<i>Ba Mai</i>)	16
12 structures bilatérales d'utilisation interne des énergies distribuées (<i>Jing Mai</i>)	24
12 structures bilatérales d'utilisation externe des énergies distribuées (<i>Jing Jin</i>)	24

49 et 343 mutations

Nous avons étudié les périodicités à partir du centre unique **O**, puis du centre polarisé en **X** et **Y**, selon les mutations :

$5^2 = 25$	$6^2 = 36$	$5^3 = 125$	$6^3 = 216$
------------	------------	-------------	-------------

Il nous reste à découvrir celles concernant le centre triple X-O-Y, équation à trois inconnues, toujours en relation avec les quatre énergies fondamentales, T-G-C-A.

J'ai conservé ces deux séries de mutations, $7^2 = 49$ et $7^3 = 343$, pour la fin de ce chapitre, bien que, apparemment secondaires aux précédentes, elles en soient en même temps le point de départ. Il ne faut pas oublier en effet que les nombres 3 et 7 que nous allons utiliser, sont des nombres parfaits, ceux liés particulièrement à la conscience et à ses différents niveaux. Nous parvenons maintenant aux portes de la vie et à son mystère !

16 et 49 mutations (4^2 et 7^2)

Dans les 49 mutations définies selon les relations par doublets de sept énergies dont trois inconnues centrales, on trouve :

- 16 séries ne comprenant que les radicaux TGCA
 - 33 séries comprenant les inconnues X-O-Y
- Sur ces 33 séries,
- 10 ont pour base les radicaux T-G-C-A-X et ne comportent que ceux-là
 - 10 ont pour base les radicaux T-G-C-A-Y et ne comportent que ceux-là
 - 13 comportent le radical O

Parmi ces 13 dernières séries, cinq, les plus centrales, ne comportent que les radicaux X, O ou Y.

À l'analyse, l'organisation suivante apparaît :

LE DIAMANT CHAUVE PLUS

- 5 séries, les plus centrales, ne comportent que les radicaux X, O, ou Y :

O	X	O	Y	O
X	O	O	O	Y

- 8 séries, moins centrales, comportent encore le radical O et l'un des quatre radicaux T G C ou A, soit 4 paires d'énergies :

O O	T G C A	O O
T G	O O O O	C A

- 20 séries comportent les radicaux X ou Y et T-G-C ou A, soit 10 paires d'énergies :

X Y X Y	T G X Y C A	T G X Y C A	X Y X Y
T T G G	X X X X X X	Y Y Y Y Y Y	C C A A

- 16 séries comportent uniquement les radicaux périphériques T-G-C ou A, soit 8 paires d'énergies :

T G C A	T G C A	T G C A	T G C A
T T T T	G G G G	C C C C	A A A A

Les cinq séries centrales du premier point ci-dessus, correspondent aux 5 Éléments de cet univers particulier et en assurent la vie :

Bois	- AT pour OX	(valeur C, à l'est)
Feu	- AA pour YO	(valeur A, au sud)
Terre	- TT pour OO	(valeur O, au centre)
Métal	- TA pour OY	(valeur G, à l'ouest)
Eau	- TT pour XO	(valeur T, au nord)

On peut émettre l'hypothèse que la Terre, TT, en

tant que centre, énergie inconnaissable, va déterminer une orientation du système :

- soit en organisme non sexué ou hermaphrodite comportant, en plus des 22 paires d'énergies des trois autres points ci-dessus (8 séries + 20 séries + 16 séries = 44 séries ou 22 paires), les deux paires correspondant aux Éléments Feu et Métal, AA et TA, d'une part, et d'autre part aux Éléments Eau et Bois, TT et AT, soit au total 24 paires d'énergies plus une énergie.
- soit en organisme mâle ou femelle¹³¹ ne comportant qu'une seule paire d'énergies, en provenance des Éléments, TT-AT, femelle ou AA-TA, mâle, en plus des 22 paires, soit au total 23 paires d'énergie plus trois énergies¹³².

Dans ce dernier cas, les 46 séries en cause ressemblent alors étrangement, dans leur organisation, aux 23 paires de chromosomes de la race humaine, dont 22 paires comportent des chromosomes homologues (les autosomes) tandis que 2 chromosomes sexuels (les gonosomes) se définissent, curieusement, en langage scientifique, par XX chez la femme, et par XY chez l'homme !

Mais ce n'est qu'une hypothèse...

64 et 343 mutations (4³ et 7³)

Les divers composants des 343 mutations ayant été traités séparément au cours des pages précédentes, je

¹³¹ Voir plus loin : 343 mutations.

¹³² Si l'on considère l'inversion structure-énergie : Femelle, structure Yin, correspond à une énergie Yang - Mâle, structure Yang, correspond à une énergie Yin.

ne reprendrai pas les démonstrations et ne ferai que préciser leur organisation :

en quadrants C-A-G et T :	64 mutations de ces quatre énergies (voir 64 mutations)
à partir du quadrant X :	64 mutations (voir 216 mutations)
à partir du quadrant Y :	64 mutations (voir 216 mutations)
à partir du quadrant O :	64 mutations (groupement similaire aux précédents)
complétant le système, 87 mutations comportent uniquement les radicaux X-O ou Y et se subdivisent en : 1 - 16 - 46 et 24 mutations.	

Reprenant l'exemple d'un fruit, nous avons maintenant à notre disposition l'ensemble de ses composants :

- **Germe, se définissant par 87 mutations :**
 - 1 énergie centrale, énergie de vie, l'Unique, ayant en elle trois aspects, mutation **OOO**, théoriquement indétectable
 - 16 énergies faisant office de « générateur central »
 - 46 énergies (ou 23 paires), « générées » par les 17 précédentes
 - 23 énergies dont 11 Yin et 12 Yang, spécifiées par 61 des mutations précédentes
 - 1 énergie théoriquement indétectable, spécifiée par deux des mutations précédentes.

L'ensemble de ces 87 énergies détermine l'organisation des étages suivants :

- **Amande, se définissant par 64 mutations :**
 - 64 énergies Yin de fonction interne, à partir du quadrant **O**, réparties en :

$$3 + 6 + 32 + 11 + 12$$
- **Coque du noyau, se définissant par 64 mutations :**

- 64 énergies Yang de fonction externe, à partir du quadrant X, réparties en :

$$16 + 24 + 24$$

- **Pulpe, se définissant par 64 mutations :**

- 64 énergies Yin de fonction interne, à partir du quadrant Y, réparties en :

$$3 + 6 + 32 + 11 + 12$$

- **Peau, se définissant par 64 mutations :**

- 64 énergies Yang de fonction externe, à partir des quadrants C-A-G et T, réparties en :

$$16 + 24 + 24$$

De même, dans un organisme, les structures physiologiques peuvent être définies à partir de l'énergétique qui s'y rattache :

- **Système génétique (germe) :**

- 1 énergie unique, vitale
- 85 énergies organisées en 16 - 46 et 23
- 1 énergie secondaire

Soit au total 87 énergies dont on peut penser qu'elles concernent les 64 codons du code et les 23 acides aminés qu'ils spécifient.

Ces 87 énergies déterminent l'organisation des étages suivants :

- **Système nerveux central (amande) :**

- 64 énergies de fonction interne Yin dont les correspondances analogiques sont à définir.

- **Système sympathique (coque) :**

- 64 énergies de fonction externe Yang dont les correspondances analogiques sont à définir.

- **Fonctions internes des organes et viscères (pulpe), y compris le système endocrinien :**

- 64 énergies de fonction interne Yin

- **Fonctions externes des merveilleux vaisseaux et méridiens (peau):**
 - 64 énergies de fonction externe Yang.

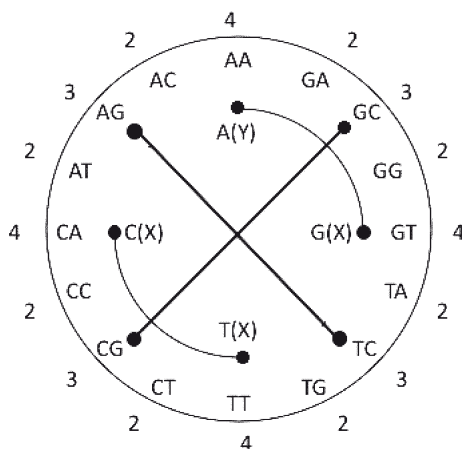
L'analyse plus approfondie de l'étage « germe » apporte des informations d'une importance capitale pour la compréhension de tout le code génétique et de la reproduction des organismes.

- Une mutation unique, vitale, mutation **OOO**, choisie, orientée par le « terrain » et en particulier le pH de la mère, semble correspondre, dans les organismes sexués, soit à **TAG** soit à **TAA**, énergie théoriquement indétectable¹³³, et doit déterminer de ce fait l'orientation (future) des gonosomes en **XX** ou **XY**, donc le sexe de l'embryon (**Pl. 34**, 5^e circonférence à partir du centre). Si l'on se reporte aux 49 mutations (7^2) qui sont à considérer ici comme schéma de synthèse et non d'analyse, il apparaît que ces deux triplets jouent le rôle de l'Élément Terre, **TT**, dans le choix des gonosomes humains¹³⁴: la paire de gonosomes du système chromosomique provient du système central des 5 Éléments, alors que les 22 autres paires de chromosomes (les autosomes) s'organisent en fonction des 16 mutations possibles, à partir de quatre radicaux énergies fonctionnant par doublets ($4^2 = 16$). En tenant compte des orientations de base des polarisations, on obtient selon les 49 mutations, le schéma ci-dessous.

¹³³ Les centres dits « non-sens » sont, rappelons-le, TGA-TAG-TAA.

¹³⁴ Voir plus haut: 49 mutations.

LE DIAMANT CHAUVE PLUS



six paires de chromosomes correspondent à quatre séries qui ont un triple aspect :	12
huit paires de chromosomes correspondent à quatre séries qui ont un quadruple aspect :	16
huit paires de chromosomes correspondent à huit séries qui ont un double aspect :	16

- 16 mutations fonctionnent en tant que «générateur central» des 46 suivantes (ou 23 paires)¹³⁵. De ce fait, le fonctionnement de ces 16 mutations s'effectue selon une polarisation interne de chaque énergie ou de chaque hexagramme qui la représente : T'T'-T'A''-A'A'-A'T''... Cette polarisation en deux trigrammes semblables ou inverses définit les 16 hexagrammes correspondants. La détermination de l'espèce à laquelle appartient l'organisme en cours de constitution, doit dépendre de l'organisation de ces seize mutations (Pl. 34, 7^e circonférence à partir du centre).
- 46 mutations restent disponibles dans ce premier

¹³⁵ Les 16 séries analysées au premier paragraphe représentent le modèle simplifié de génération des 46, appliqué au système chromosomique humain.

« palier » du « germe » du code génétique. Cela veut dire que 46 triplets vont les définir : dix en quadrant T et douze dans chacun des quadrants A, C et G (Pl. 34, 8^e circonférence). Ceci veut dire également qu'en fonction du choix qui a été effectué entre les deux possibilités TAG ou TAA, ainsi que nous l'avons vu au premier paragraphe, le triplet UAU, seul disponible dans la série 4, se reliera, en tant que précurseur du gonosome X¹³⁶, soit à un triplet de la série 3, ayant une valeur Yin, pour déterminer la paire XX femelle, soit à un triplet de la même série 3, ayant une valeur Yang, pour déterminer la paire XY, mâle¹³⁷.

- L'organisation de ces 46 énergies ou 23 paires suit alors les directives reçues des 17 premières sur le sexe et l'espèce et doit déterminer elle-même en particulier la race.
- Les 24 dernières énergies, deuxième palier du « germe », s'organisent alors, la vingt-quatrième étant cependant théoriquement indétectable.

¹³⁶ Rappelons pour mémoire qu'à un autre niveau, celui des fonctions externes, UAU spécifie le méridien du Rein.

¹³⁷ Au niveau des fonctions organiques, la série 3, avec trigramme de base A', correspond analogiquement au *Yin Wei Mai* (point maître MC 6) ou encore aux gonades, et « génère » la Rate, organe.

LE DIAMANT CHAUVE PLUS

Germe:

- 1 énergie TAG ou TAA (5^e circonférence)
- 16 énergies polarisées (7^e circonférence)
- 45 énergies ou 23 paires (8^e circonférence)
- 23 énergies générées (circonférence externe)
- 1 énergie UAG-UAA (circonférence externe)

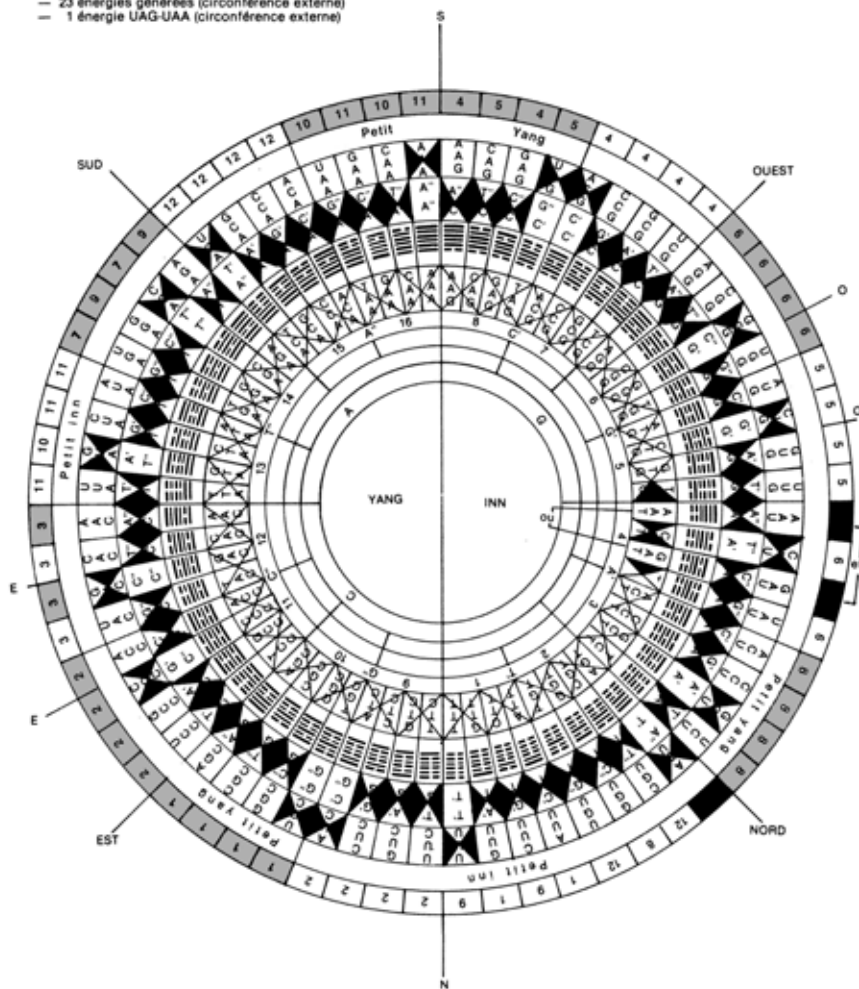


Planche 34

L'ensemble des 87 mutations répond alors au schéma suivant :

- Un « générateur » à 64 composants, $1 + 16 + 46$, la 64^e mutation n'intervenant que dans les organismes asexués ou hermaphrodites.
- Une « production » de 24 énergies, tout à fait analogue à celle effectuée par les merveilleux vaisseaux ($24 = 11$ organes + 12 méridiens + 1 « non-sens » triple, UGA, UAG, UAA) ou par le code génétique (23 acides aminés + 1 « non-sens » triple).

En définitive,

Le premier palier du « germe » comporte 63 mutations se répartissant de la manière suivante :

- Une mutation, théoriquement indétectable, est représentée par TAG ou TAA (Pl. 34, 5^e circonférence).
- 16 mutations fonctionnent par doublets en tant que « générateur central » dans lequel T'A'' (TGA) est inclus (Pl. 34, 7^e circonférence).
- Elles apparaissent comme les précurseurs des quatre brins d'ADN 1 - ADN 2 - ARN messager et ARN de transfert, définis chacun par quatre quadrants ($4 \times 4 = 16$).
- 46 mutations (ou 23 paires) sont réparties sur le reste des 64 mutations possibles, au niveau des triplets, de UUG à AAC (Pl. 34, 8^e circonférence). Elles peuvent être considérées, dans l'espèce humaine, comme les « précurseurs » des 23 paires de chromosomes.

Le second palier du « germe » comporte 24 mutations se répartissant comme suit :

- 23 mutations sont spécifiées par 61 des mutations du premier palier : $12 + 11$ (Pl. 34). Elles semblent bien être les « précurseurs » de l'organisation future des

23 acides aminés, lorsqu'ils seront spécifiés pour créer les protéines.

- Une mutation, théoriquement indétectable, est spécifiée par deux des mutations du premier palier, **UAG** et **UAA** (**A'C''** et **A'A''**). Pour sa part, **T'A''** (**UGA**) ne spécifie rien.

Le premier palier se manifeste donc par l'intermédiaire de 63 mutations et le second à partir de 63 mutations. Mais dans le premier palier, on trouve **TAG** ou **TAA** ainsi que **T'A''** (**TGA**), alors que le second palier provient, entre autres, de **UAG** (**A'C''**) et de **UAA** (**A'A''**), le doublet **T'A''** (**UGA**) ne se manifestant pas ou ne spécifiant rien.

Il semble donc qu'une mutation interne se soit produite, peut-être à la faveur de l'organisation des 23 paires d'énergies, et que **T'A''** (**TGA**) se soit transformé pour donner le triplet manquant, **UAG** (**A'C''**) ou **UAA** (**A'A''**).

Il est bien entendu, comme nous l'avons dit dans l'étude des 49 mutations (7²), que dans des organismes non sexués ou hermaphrodites, le choix n'aurait pas à s'effectuer entre **TAG** et **TAA**, ces deux aspects femelle et mâle étant présents dans le germe en même temps que **T'A''** (**TGA**).

Il n'en demeure pas moins que cet étage « germe » apparaît, dans son ensemble, aussi bien que dans chacun de ses constituants, comme le précurseur et le modèle du code génétique tout entier, de la double hélice d'ADN jusqu'aux acides aminés qu'elle spécifie et organise pour fabriquer des protéines.

Une seconde constatation, peut-être encore plus fantastique, ressort de ce qui précède.

En effet, nous avons défini l'organisation des nucléotides et des acides aminés selon un échelonnement «vertical» à 125, 216 et 343 mutations, avec pour base 85 constituants (87 mutations). Dans ces divers arrangements, les quatre bases azotées, thymine, cytosine, adénine et guanine, jouent entre elles par triplets, en tant que constituants fondamentaux du code génétique. On peut noter qu'il en est analogiquement de même parmi les éléments simples dont quatre, carbone, hydrogène, azote et oxygène, sont les éléments fondamentaux de construction de la matière.

Cependant, il est vraisemblable qu'il existe, au niveau moléculaire, un autre échelonnement, «horizontal» cette fois-ci, à 87, 125, 216 ou 343 constituants/mutations, servant de base, ou de socle, à la construction précédente. Ces arrangements périodiques seraient alors composés des divers groupes de constituants de la matière vivante : nucléotides, acides aminés, nucléosides, purines et pyrimidines, acides phosphoriques, hydrates de carbones, qui viennent progressivement participer à chacun d'entre eux.

Le monde de ces molécules se définit alors véritablement selon des arrangements tridimensionnels. Mais il demeure toujours une inconnue, centrale, à la fois point géométrique et infini, «vacuité» des Taoïstes, incompréhensible et hors d'atteinte sur le plan de la manifestation, et que nous ne pourrions réellement découvrir qu'en poursuivant notre chemin vers ce «là» d'où nous venons...

Telle est la merveille permanente de la genèse et de la vie, selon l'ordre de l'Univers...

16. Périodicités et Évolution

Involution et évolution spirituelle

L'organisation des chakras par huit peut se définir selon celle des huit trigrammes (les *Ba Gua* de l'énergétique chinoise) qui lui sert de modèle, ou encore, si l'on veut pousser l'analyse, selon les huit séries de huit hexagrammes, c'est-à-dire selon les 64 hexagrammes du Yi King.

Chacune de ces huit séries est elle-même définie par le trigramme inférieur de chacun de ses huit hexagrammes, de T' à A'' :

série T'	☵☵		– Cardiaque
série A'		☷☷	– Sacré
série G'	☵☷		– Basal
série C'		☷☵	– Splénique
série G''	☷☵		– Coronal
série C''		☷☵	– Frontal
série T''	☷☵		– Laryngé
série A''		☷☷	– Ombilical

Les huit hexagrammes de chaque série indiquent que dans chaque chakra, les sept autres sont représentés. Cette organisation correspond à la régulation mécanique et cyclique des chakras entre eux, en analogie avec celle des huit merveilleux vaisseaux de l'acupuncture.

tant que lentille de réflexion et lien entre le Ciel et la Terre. Ainsi, ces neuf chakras sont les points d'appui des sept véhicules de conscience supports de notre psychisme.

Lorsque l'on procède comme nous l'avons fait en énergétique chinoise (périodicités des quatre énergies périphériques et de la cinquième centrale : $4^2=16$ et $5^2=25...$), on s'aperçoit que si le jeu des huit trigrammes ou des huit énergies polarisées, deux par deux (8^2), nous donne 64 mutations, par contre, celui des huit énergies polarisées plus une énergie centrale inconnue, O, également deux par deux (9^2), nous amène à 81 mutations ([Pl. 35](#)).

Sur ces 81 mutations, 64 mutations ne comportent que les énergies connues T'A'G'C'G''C''T''A''.

17 mutations comportent l'inconnue O. Sur ces 17 mutations, huit ont pour base les énergies connues T'-A'-G'... et vont définir sept séries de neuf hexagrammes, alors que neuf ont pour base l'inconnue O, définissant ainsi neuf séries de sept hexagrammes.

Le problème est donc de donner une valeur T'A'G'C'G''C''T'' ou A'' au radical O dans chacun de ces deux groupes, afin de savoir comment le centre (ou l'infini) et ses sept plans de conscience vont se manifester par l'intermédiaire des neuf chakras.

N'oublions pas qu'il s'agit de la rencontre de la conscience (Yang) et de la matière (Yin), de la « psyché » et du « soma », et en définitive de la sublimation de ce dernier ; autrement dit, il s'agit de l'involution ou pénétration de la conscience dans la matière, et de l'évolution ou sublimation de la matière en conscience.

Sept séries de neuf hexagrammes : sept véhicules de conscience et neuf points d'appui.

Le point de départ sera donc inversé par rapport à celui de l'énergétique chinoise, puisqu'il se situe au niveau de la conscience et du Yang, c'est-à-dire de A''A''. C'est l'infini (Ciel) et non le centre (Terre) qui sert de base de départ pour l'involution ([Pl. 35](#) et [36](#)).

Degrés de conscience, du Yang vers le Yin :

À'' O	prendra la valeur	A''A''	Spirituelle
T'' O	prendra la valeur	T''T''	Intellectuelle
C'' O	prendra la valeur	C''C''	Intuitionnelle
G'' O	prendra la valeur	G''G''	de Réflexion
C' O	prendra la valeur	C'C'	Sentimentale
G' O	prendra la valeur	G'G'	Instinctive
A' O	prendra la valeur	A'A'	de Cohésion
T' O	prendra la valeur	T'T'	(Matière)

Le **premier hexagramme**, A''A'', définit en même temps :

- la conscience « innocente » ayant une connaissance globale, divine, mais sans conscience individuelle ;
- le véhicule de conscience suprême, « spirituel » : 6 monogrammes superposés Yang ;
- la première série de neuf hexagrammes dont il est le premier, c'est-à-dire les neuf points d'appui, neuf centres d'énergie ou *chakras* que ce véhicule de conscience va devoir utiliser progressivement¹³⁸.

¹³⁸ Chaque véhicule de conscience se manifeste par l'intermédiaire d'un chakra particulier, mais participe secondairement aux huit autres.

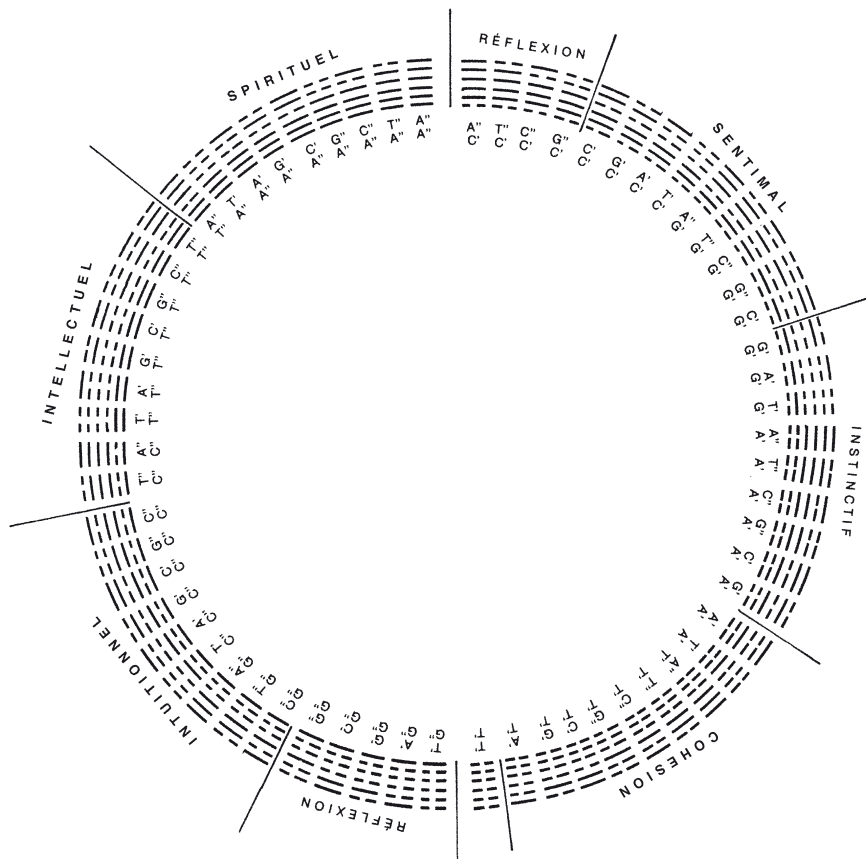
Le **second hexagramme**, T''T'', marque une pénétration de la conscience dans la matière : chaque trigramme constitutif comporte deux monogrammes Yang surmontés d'un monogramme Yin. Il définit le véhicule de conscience « intellectuel », en même temps que la seconde série de neuf hexagrammes (les neuf *chakras*) par l'intermédiaire desquels il se manifestera.

Le **troisième hexagramme**, C''C'', accentue cette involution, la matière, Yin, — — , étant au centre de chacun des trigrammes qui le composent. Il définit le véhicule de conscience « intuitionnel » et, comme précédemment, la troisième série de neuf hexagrammes (neuf *chakras*).

Le **quatrième hexagramme**, G''G'', représente avec la quatrième série de neuf hexagrammes, le véhicule de conscience de la réflexion, en même temps qu'une inversion et une liaison entre les plans supérieurs et inférieurs, entre le plan intuitionnel et le plan sentimental ; dans cette série, on trouve en effet :

- en G''G'', la conscience dominée par la matière, avec deux monogrammes Yin surmontant un monogramme Yang dans chacun des trigrammes ;
- en G''T', la domination s'accroît encore, avec un monogramme Yang surmonté de cinq Yin ;
- en C'A'', l'inversion se produit, la conscience dominant la matière, avec ses cinq monogrammes Yang surmontant un monogramme Yin.

LE DIAMANT CHAUVÉ PLUS



7 Plans de Conscience
Involution

Planche 36

Cet ensemble laisse apparaître que le rationalisme matérialiste du mental concret est lié à la domination de la conscience par la matière, alors que sa réflexion est enchaînée et perturbée lorsqu'elle vogue dans les nuées sentimentales et émotionnelles.

Selon que l'une ou l'autre, réflexion « rationnelle » ou réflexion « émotionnelle », prédominera, la pensée sera matérialiste ou mystique, avec un brin de sectarisme. L'harmonie sera en définitive le fait d'un contrôle relatif, ou plutôt d'une harmonisation de ces aspects extrêmes.

Le **cinquième hexagramme**, C'C', confirme avec le véhicule de conscience sentimental et la cinquième série de neuf hexagrammes, une suprématie de la conscience émotionnelle sur la matière : deux monogrammes Yang au-dessus d'un Yin dans chacun des trigrammes.

Le **sixième hexagramme**, G'G', qui commande la sixième série de neuf hexagrammes, marque le blocage de la conscience par la matière, mais en même temps, la prise de possession de la matière par la conscience, avec le véhicule de conscience instinctif : un monogramme Yang entre deux Yin, dans chaque trigramme.

Le **septième hexagramme**, A'A', et la septième et dernière série de neuf hexagrammes, marquent, avec le véhicule de conscience de cohésion de la matière, l'acceptation de la conscience par la matière qui lui sert de support : deux monogrammes Yin surmontés d'un monogramme Yang dans chaque trigramme.

Le **huitième hexagramme**, T'T', apparaît alors,

seul, comme une charnière, composée uniquement de matière (6 monogrammes Yin) : point final de l'involution, il sera le point à partir duquel l'évolution va pouvoir s'effectuer, comme le fronton sur lequel la balle est venue frapper pour rebondir vers son lanceur.

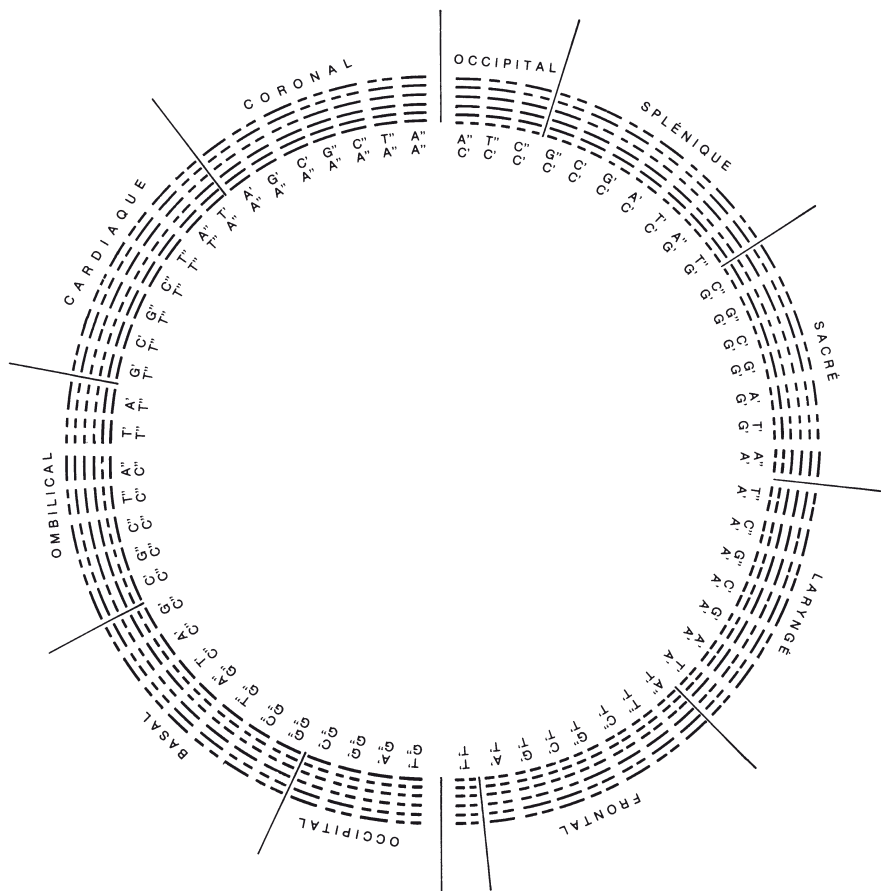
Neuf séries de sept hexagrammes : neuf chakras et sept véhicules de conscience

Les neuf hexagrammes de la série suivante¹³⁹, pour marquer l'évolution de la matière, sublimée par la conscience, vont se constituer par inversion des deux trigrammes qui les composent (Pl. 35 et 37). Seul le dernier de ces hexagrammes, qui nous est donné par le radical central O, doublé, ne peut correspondre qu'au retour à la conscience pure, à l'infini, et ne peut donc prendre que la valeur A''A''.

			CHAKRA
OA''	prendra la valeur	T'A''	Frontal
OT''	prendra la valeur	A'T''	Laryngé
OC''	prendra la valeur	G'C''	Sacré
OG''	prendra la valeur	C'G''	Splénique
OC'	prendra la valeur	G''C'	Occipital
OG'	prendra la valeur	C''G'	Basal
OA'	prendra la valeur	T''A'	Ombilical
OT'	prendra la valeur	A''T'	Cardiaque
OO	prendra la valeur	A''A''	Coronal

¹³⁹ Voir dans ce même chapitre, « Transmutation - Transformation - Transfiguration » pour la définition des relations des 9 hexagrammes et des séries dont ils forment la ponctuation, avec les 9 *chakras*.

Nous avons vu que l'hexagramme T'T' représente la matière à partir de laquelle l'évolution va s'effectuer, le fronton sur lequel la conscience est venue rebondir (Pl. 36 et 37). On trouvera donc, du Yin au Yang, dans l'ordre binaire (Pl. 37) :



9 Chakras
Evolution

Planche 37

Le premier hexagramme T'A'' est le point final de la première série de 7 hexagrammes, c'est-à-dire des 7 qualités de conscience, et des 7 feux de Kundalini, qui en définitive seront présents dans ce chakra, centre frontal, centre de création. La matière supporte la conscience comme un autel l'ostensoir : 3 monogrammes Yin surmontés de 3 monogrammes Yang¹⁴⁰.

Cet hexagramme marque ainsi l'individualisation, en même temps que la dualité de la manifestation.

9 SÉRIES	CHAKRA
série T'A''	Frontal
série A'T''	Laryngé
série G'C''	Sacré
série C'G''	Splénique
série G''C'	Occipital
série C''G'	Basal
série T''A'	Ombilical
série A''T'	Cardiaque
série A''A''	Coronal

Les huit hexagrammes suivants ponctuent à leur tour huit séries de sept hexagrammes, c'est-à-dire, comme précédemment, les sept qualités de conscience et les sept feux de *Kundalini* qui seront présents dans chacun des *chakras* correspondants.

Les huit premières séries, de T'A'' à A''T', marquent

¹⁴⁰ Chaque *chakra* est le point d'appui d'un véhicule de conscience particulier, mais il est sensible secondairement à l'énergie des six autres.

les différentes mutations que subit la matière sous l'influence de la conscience qui la modèle de plus en plus, pour finir en A''T' par la supporter entièrement et la rendre « volatile », sous l'impact de l'altruisme, de l'amour, de la sagesse et de l'intuition spirituelle du centre cardiaque : trois monogrammes Yang surmontés de trois monogrammes Yin.

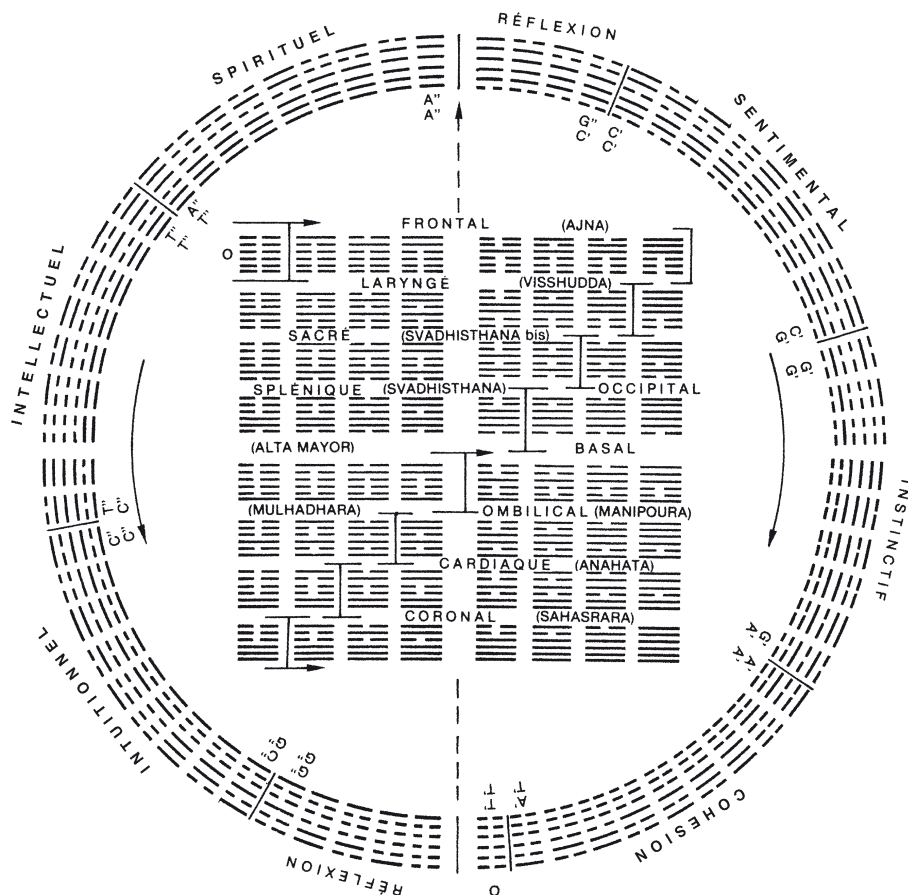
Enfin le **neuvième hexagramme**, A''A'', dernier de la neuvième série de sept, marque le retour à la conscience pure : six monogrammes Yang. Mais cette conscience a pu entre-temps assimiler la quintessence de toutes les expériences vécues. Elle a, de ce fait, acquis une connaissance supérieure et la conscience de sa personnalité propre, consubstantielle aux autres, au Tout, à Dieu.

Transmutation - Transformation - Transfiguration

La matière est l'apparence de tout système énergétique. Celui-ci se définit en relation avec la matière selon une succession de polarisations, de mutations, du Yin au Yang, de la Terre vers le Ciel que l'on peut résumer ainsi :

2 monogrammes	le Ciel et la Terre, ou le Yang et le Yin
4 bigrammes	4 énergies fondamentales
8 trigrammes	<i>Ba Gua</i> selon le <i>He Tu</i>
64 hexagrammes	<i>Yi King</i>

LE DIAMANT CHAUVÉ PLUS



- CIRCONFÉRENCE - CIEL
7 Plans de Conscience: Fonctions Psychiques
du YANG au INN

- CARRÉ - TERRE
9 Centres d'Énergie: Chakras
du INN au YANG

Planche 38

Cet ensemble à 2-4-8-64 mutations nous a permis d'apprécier, selon l'énergétique chinoise, l'as-

pect cyclique, sinusoidal, de l'espace-temps, donc les régulations cycliques et mécaniques de tout système énergétique.

Mais nous avons vu qu'un axe linéaire, évolutif, était indissociable de l'axe cyclique, sinusoidal, marquant ainsi la manifestation spatio-temporelle, entre le passé et le futur.

En accord avec l'énergétique indo-tibétaine, nous avons donc également considéré dans le Yi King l'évolution du Yin au Yang de T'T' à A''A'', et découvert les jalons de l'involution et de l'évolution¹⁴¹.

Il est alors apparu deux types d'organisation des 64 hexagrammes du Yi King ([Pl. 38](#)).

« Involution » en sept séries de neuf hexagrammes, à partir du Ciel, unité psychique (A''A''), jalonnée par sept hexagrammes formés chacun de deux trigrammes semblables. Ces sept séries correspondent à sept fonctions psychiques s'exprimant par l'intermédiaire de sept véhicules de conscience (Pl. 38, circonférence) ayant pour points d'appui neuf chakras.

9 hexagrammes de A''A''	à T''A''	Synthétique. Spirituel
9 hexagrammes de T''T''	à C''T''	Intuitif. Intellectuel
9 hexagrammes de C''C''	à G''C''	Altruiste. Intuitionnel
9 hexagrammes de G''G''	à C'G''	de Réflexion
9 hexagrammes de C'C'	à G'C'	Egotiste. Sentimental
9 hexagrammes de G'G'	à A'G'	Instinctif
9 hexagrammes de A'A'	à T'A'	Analytique, de cohésion

¹⁴¹ Je dois, ici, remercier Monsieur le Professeur Jean Lombard, du Centre de Recherche Biologique de Genève (CIRB), qui m'a mis sur la voie de cette interprétation du Yi King.

Le trigramme doublé du premier hexagramme de chaque série définit la série. Le dernier hexagramme après la septième série, T'T', représente la matière et a donc une valeur « zéro » sur le plan psychique.

Servant de points d'appui à ces sept fonctions psychiques ou à ces sept véhicules de conscience, et évoluant de leur fait, mais en sens inverse, à partir de la Terre, unité physique (T'T', valeur 0 sur le plan psychique), neuf centres d'énergies ou « *chakras* » trouvent leurs correspondances dans neuf séries de sept hexagrammes, jalonnées par neuf hexagrammes formés eux-mêmes de deux trigrammes inverses (sauf le dernier A''A'' qui est synthèse, unité spirituelle); ces neuf hexagrammes marquent ainsi l'union du Ciel et de la Terre, du psychisme et de la physiologie, et représentent donc l'expression phénoménale des sept véhicules de conscience ([Pl. 38](#), carré central).

7 hexagrammes de T'A'	à T'A''	Frontal	– <i>Ajna</i>
7 hexagrammes de A'T'	à A'T''	Laryngé	– <i>Visuddha</i>
7 hexagrammes de A'A''	à G'C''	Sacré	– <i>Svadhishthana bis</i>
7 hexagrammes de G'T''	à C'G''	Splénique	– <i>Svadhishthana</i>
7 hexagrammes de C'C''	à G''C'	Occipital	– <i>Alta mayor</i>
7 hexagrammes de G''G''	à C''G'	Basal	– <i>Mulhadhara</i>
7 hexagrammes de C''C'	à T''A'	Ombilical	– <i>Manipura</i>
7 hexagrammes de T''G'	à A''T'	Cardiaque	– <i>Anahata</i>
7 hexagrammes de A''A'	à A''A''	Coronal	– <i>Sahasrara</i>

Le dernier hexagramme de chaque série la définit.

L'analyse de ces deux types d'organisation, complémentaires l'un de l'autre, va nous en indiquer les rouages.

La « polarisation » est la loi de la manifestation. Les sept points d'appui, nécessaires pour la manifestation des sept véhicules de conscience, doivent donc avoir pour base de départ un centre polarisé (Pl. 39, circonférence centrale).

Celui-ci va se définir par Yin (— —) et Yang (—):

- 1 centre au commencement de l'évolution: Yin - Splénique
- 1 centre à la fin de cette évolution: Yang - Occipital

À noter que tous deux sont liés au système neuro-endocrinien

- le Splénique à l'hypothalamus
- l'Occipital au glomus carotidien.

L'ordre d'apparition des neuf centres et de leur dynamisation s'effectuera dans l'ordre inverse de celui des véhicules de conscience, puisque c'est la Terre (Yin) qui rejoint progressivement le Ciel (Yang), autrement dit puisque c'est la matière qui est progressivement dynamisée, sublimée, par la conscience:

1 – Splénique
2 – Basal
3 – Sacré
4 – Ombilical
5 – Laryngé
6 – Cardiaque
7 – Frontal
8 – Coronal
9 – Occipital

LE DIAMANT CHAUVÉ PLUS

7 Plans de Conscience
9 Chakras

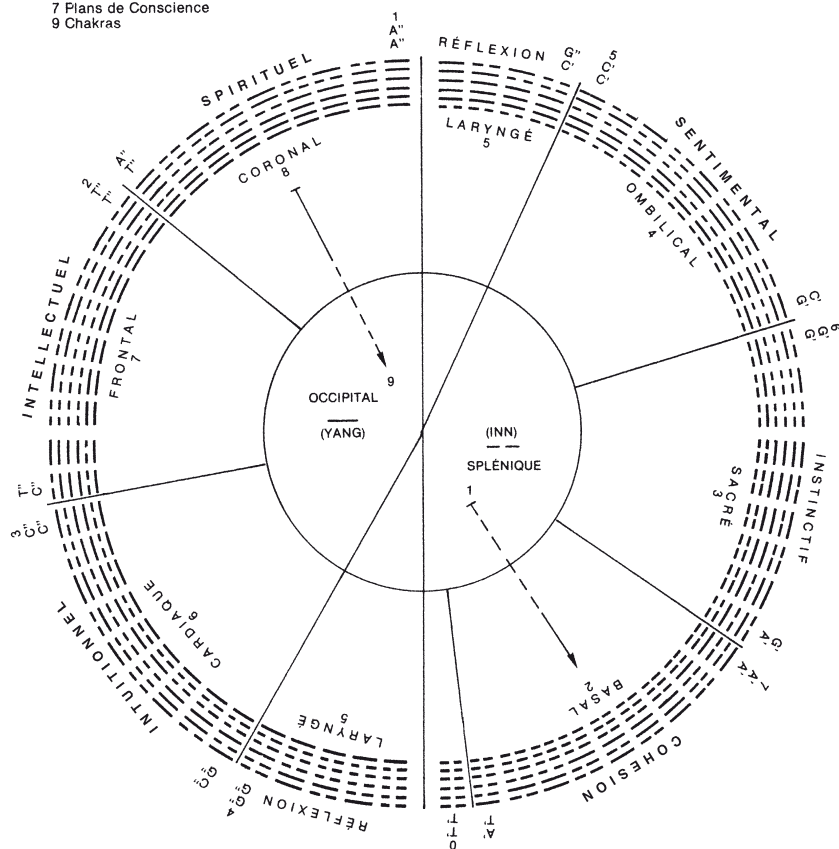


Planche 39

La localisation des « racines » respectives de ces centres d'énergie, de ces *chakras*, ainsi que leur organisation progressive et leurs correspondances pratiques avec les hexagrammes, vont découler, chez l'homme, de la loi fondamentale de l'évolution, la loi de victoire - génération, ou loi d'inhibition - activation, ainsi que nous allons le découvrir ([Pl. 40](#)).

LE DIAMANT CHAUVÉ PLUS

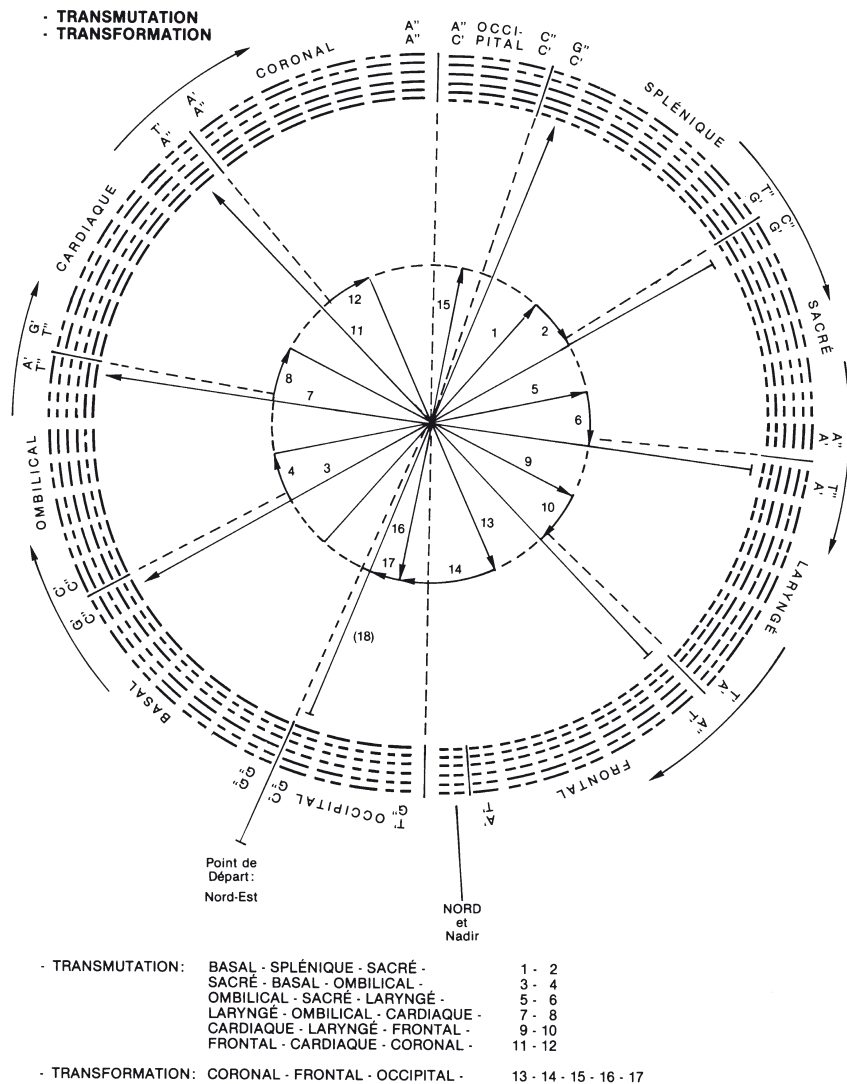


Planche 40

- 1 La fonction de la conscience de cohésion, « analytique », de son véhicule dense, représente l'énergie Yin (Terre), par rapport à la fonction de la

conscience spirituelle, « synthétique », de son véhicule subtil, de polarité Yang (Ciel).

Par ailleurs, nous avons vu en énergétique chinoise que la génération s'effectue dans le sens sénestogyre (sens des aiguilles d'une montre), à partir du nord (Yin) avec décalage vers l'est.

Le point d'appui de la fonction « analytique » de la conscience de cohésion, le centre Basal, apparaîtra donc décalé en G''G'', au nord-est, point de départ de la série de sept hexagrammes dont le dernier C''G' le définit particulièrement.

La racine du centre Basal est au niveau inférieur, en S5/Coccyx.

Le point d'appui de la fonction « synthétique » de la conscience spirituelle de vie, dans un premier temps le centre Splénique, lui sera bien entendu diamétralement opposé, de C'G'' à G'T''¹⁴².

La racine du centre Splénique est au niveau de la pointe de la onzième côte à gauche.

Le centre Basal possède en lui-même et distribue la force de *Kundalini*, le feu Serpent, énergie de la Terre.

Le centre Splénique absorbe et distribue la vitalité, *Prana*, énergie du Ciel.

- 2 La densité de la matière inhibe l'énergie diffuse, en est victorieuse ; le centre Basal, la matière, avec le feu de *Kundalini*, tend à étouffer, à inhiber, le centre Splénique (flèche 1) et la vitalité du *Prana* ;

¹⁴² À noter que du fait du décalage des axes, l'hexagramme C'G'', 1^{er} hexagramme du Splénique, n'est pas dans la zone d'opposition du centre Basal, ce qui sera, par la suite, d'une importance capitale.

il oblige ce dernier à transmettre ses énergies, selon le sens de la « génération » (sens des aiguilles d'une montre) au centre Sacré qui naît et devient actif (flèche 2).

Le centre Sacré, point d'appui de la fonction sensorielle instinctive, apparaît donc de G'C'' à A'A''. Sa racine est au niveau de L2/L3.

- 3 Le centre Sacré absorbe les énergies du centre Splénique (flèche 2) et le « fils » venge alors sa « mère » en attaquant à son tour le centre Basal dont il est victorieux, en l'inhibant, par réaction instinctive (flèche 3).

Le Sacré, G'C'', est inverse du Basal, C''G' et l'oblige ainsi à transmettre ses énergies au centre Ombilical qui naît et devient actif (4) de C''C' à T''A'.

La racine du centre Ombilical est au niveau de D8/D9.

- 4 Entre-temps, le centre Splénique a fini de transférer ses énergies (sauf C'G'' qui n'a pas été inhibé, du fait du décalage des axes) au centre Sacré qui l'inclut en lui-même.

Le centre Cardiaque commence à naître, immédiatement supérieur au centre Ombilical, de T''G' à A''T'. Sa racine est au niveau de C7/D1.

- 5 Le centre Ombilical absorbe les énergies du centre Basal (4) et le « fils » venge sa « mère » en attaquant à son tour le centre Sacré (+ Splénique), diamétralement opposé, en l'inhibant (5), et en l'obligeant à transmettre ses énergies à un nouveau centre définissant une fonction créatrice supérieure, la fonction mentale de réflexion : le

centre Laryngé qui est le point d'appui de celle-ci, naît et devient actif de A'T'' à A'T'. Sa racine est au niveau de C3/C4.

- 6 Entre-temps, le centre Basal a fini de transférer ses énergies (c'est-à-dire C''G', seul hexagramme inhibé par le Sacré) au centre Ombilical qui l'inclut ainsi en lui-même : c'est la première sphère du feu de *Kundalini* qui a été dynamisée ; les six autres continuent à palpiter doucement, en sommeil.

Le centre Frontal commence à naître comme point d'appui de la fonction d'activité intelligente de la conscience intellectuelle, de T'A'' à T'A', immédiatement supérieur au centre Laryngé. Sa racine est au niveau de l'hypophyse.

- 7 Le centre Laryngé absorbe les énergies du centre Sacré (+ Splénique) (6) et le « fils » venge sa « mère », en attaquant à son tour le centre Ombilical (+ Basal), en l'inhibant (7) :

Le Laryngé, A'T'', est inverse de l'Ombilical, T''A' et l'oblige ainsi à transmettre ses énergies au centre Cardiaque qui devient actif (8).

- 8 Entre-temps, le centre Sacré (+ Splénique) a fini de transmettre ses énergies (sauf G'C'' qui n'a pas été inhibé du fait du décalage des axes) au centre Laryngé qui les inclut ainsi en lui-même.

Le centre Coronal commence à naître comme point d'appui de la fonction synthétique, de A''A' à A''A'', immédiatement supérieur au centre Frontal. Sa racine est au niveau de l'épiphyse.

- 9 Le centre Cardiaque absorbe les énergies du centre Ombilical (+ Basal) (8) et le « fils » venge sa

- « mère » en attaquant à son tour le centre Laryngé (+ Sacré + Splénique), diamétralement opposé, en l'inhibant (9) et en l'obligeant à soumettre ses énergies au centre Frontal qui devient actif (10). Ceci provoque un début d'excitation du centre Occipital, subsidiaire du centre Laryngé.
- 10 Entre-temps, le centre Ombilical (+ Basal) a fini de transmettre ses énergies (c'est-à-dire T''A', seul hexagramme inhibé par le Laryngé) au centre Cardiaque qui les inclut ainsi en lui-même : la première sphère du feu de *Kundalini* continue à monter, son passage ayant été préparé par l'aspect correspondant de la conscience astrale, sentimentale. Le centre Occipital, centre secondaire du centre Laryngé, commence à naître, de G''T' à G''C', immédiatement inférieur au centre Frontal. Sa racine est au niveau de la charnière occiput/atlas.
- 11 Le centre Frontal absorbe et dirige les énergies du centre Laryngé (+ Sacré + Splénique) (10) et le « fils » venge sa « mère » en attaquant à son tour le centre Cardiaque (+ Ombilical + Basal), en l'inhibant (11) :
- Le Frontal, T'A'', est inverse du Cardiaque, A''T' et l'oblige ainsi à soumettre ses énergies au centre Coronal qui devient actif (12).
- 12 Le centre Coronal absorbe les énergies du centre Cardiaque (+ Ombilical + Basal) (12) et inverse le sens des énergies, jusque là ascendant, en transmettant au centre Frontal, diamétralement opposé, l'énergie la plus spirituelle, celle du pur esprit, de la Monade, (13), et en l'obligeant à la

transmettre au centre Occipital de G''T' à G''C', qui devient actif (14).

Mais l'Occipital s'inhibe lui-même (15-16), C'A'' à C'C'' étant diamétralement opposés à G''T' et la suite, sauf G''C' qui est alors activé (17).

L'Occipital a sa racine au niveau de l'occiput.

Cependant, le transfert d'énergies du centre Coronaral au centre Frontal et du centre Frontal au centre Occipital provoque une vibration particulière :

Occipital,	en G''T' à G''C', est en zone Yang
	en C'A'' à C'C'', est en zone Yin

La vibration liée à cette inversion de polarité est consécutive à l'impact des énergies qui étaient jusque-là ascendantes, et qui, provenant maintenant de la Monade, sont descendantes et induisent une nouvelle période dans l'évolution spirituelle.

Les six premières phases ([Pl. 40](#), de 1 à 12) correspondaient à la période de « Transmutation », c'est-à-dire de transfert des énergies du bas vers le haut. Ces transferts étaient tous déterminés par l'action réciproque de la dualité de la première sphère de *Kundalini* et de *Prana*, dualité représentée par les centres Basal et Splénique s'inhibant tour à tour :

- Basal inhibe Splénique (1)
- Sacré + Splénique inhibent Basal (3)
- Ombilical + Basal inhibent Sacré + Splénique (5)
- Laryngé + Sacré + Splénique inhibent Ombilical + Basal (7)
- Cardiaque + Ombilical + Basal inhibent Laryngé + Sacré + Splénique (9)

- Frontal + Laryngé + Sacré + Splénique inhibent Cardiaque + Ombilical + Basal (11), lesquels transmutent leurs énergies pour les transférer au Coronal (12).

La phase suivante marque le déclenchement par le centre Coronal de la période de « Transformation », c'est-à-dire de descente de l'énergie de la Monade qui va rejoindre l'énergie de *Kundalini* (13-14... 17)¹⁴³.

Cependant, juste avant que cette phase ne se déclenche, l'homme court un très grand danger. En effet, c'est par l'intermédiaire de la matière pure, T'T', que le Frontal transmet ses énergies à l'Occipital. Au cours de cette « rencontre », l'homme peut se perdre, s'il n'y prend garde, dans le matérialisme le plus sclérosant.

Ces différentes phases ne peuvent s'effectuer que sur de nombreuses incarnations et des régulations intermédiaires, cinq par cinq, vont donc exister, dans l'ordre :

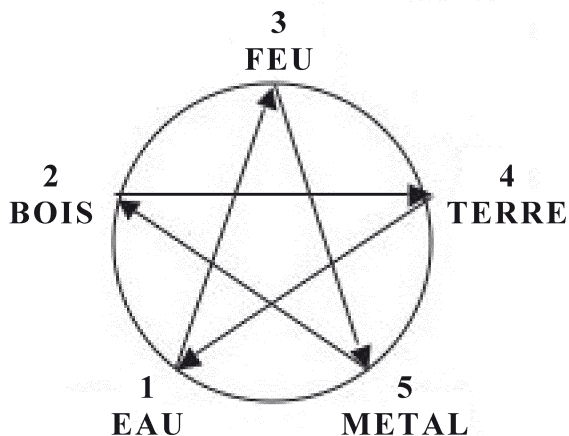
- 1 Basal - 2 Ombilical - 3 Cardiaque - 4 Sacré (Splénique) - 5 laryngé
- 1 Frontal - 2 Ombilical (Basal) - 3 Cardiaque - 4 Sacré (Splénique) - 5 Laryngé
- 1 Frontal - 2 Ombilical (Basal) - 3 Cardiaque - 4 Coronal - 5 Laryngé (Sacré - Splénique)
 - 1 Frontal - 2 Occipital - 3 Cardiaque (Ombilical - Basal) - 4 Coronal - 5 Laryngé (Sacré - Splénique).

Le schéma général de fonctionnement de ces quatre premières phases de régulations intermédiaires est celui des 5 Éléments chinois, dans l'ordre :

¹⁴³ La Monade comporte en elle-même les trois aspects divins de Volonté, d'Amour Sagesse et d'Intelligence active.

1 Eau - 2 Bois - 3 Feu - 4 Terre - 5 Métal

Les lois d'inhibition et d'activation, lois de « victoire » et de « génération » des cycles *Ke* et *Sheng* de l'énergétique chinoise sont alors mises en œuvre.



L'ordre de mise en place des centres majeurs (ou chakras) est donc en définitive :

	CHAKRA	RACINE
1	Basal	niveau S5/Coccyx
2	Splénique	niveau pointe 11 ^e Côte à gauche
3	Sacré	niveau L2/L3
4	Ombilical	niveau D8/D9
5	Cardiaque	niveau C7/D1
6	Laryngé	niveau C3/C4
7	Frontal	niveau Hypophyse
8	Coronal	niveau Épiphyse
9	Occipital	niveau Occiput/Atlas

La suite des inhibitions et activations qui interviennent alors, aboutit, par l'intermédiaire de la

période de « Transformation », descente de l'énergie de la Monade, à la période de « Transfiguration », période de jonction et d'harmonisation des énergies du Ciel et de la Terre ; période d'harmonisation de la Monade dont le *Prana* splénique n'était qu'un aspect inférieur, le plus dense, et de *Kundalini*.

Nous avons vu précédemment (Pl. 40) que, grâce à l'apport de l'énergie provenant du Coronal par l'intermédiaire du Frontal, l'Occipital, mis en vibration, s'inhibait lui-même en partie (15 - 16), ce qui activait G''C' (17):

- G''C' de l'Occipital inhibe son inverse, C'G'' du Splénique (18), ce qui active les six autres hexagrammes/énergies du Splénique (Pl. 41: 1 et 2).
- Les six hexagrammes/énergies du Splénique inhibent progressivement, l'un après l'autre, ceux du Basal diamétralement opposés (sauf C''G' en raison du décalage des axes).
- Les six sphères du feu de *Kundalini* qui étaient jusque-là restées en sommeil dans le centre Basal, se trouvent de ce fait dynamisées et transmettent progressivement leurs énergies à C''G', dernier hexagramme/énergie du centre Basal (3-4).
- C''G' du Basal inhibe son inverse G'C'' du Sacré, ce qui active les six autres hexagrammes/énergies du Sacré (5-6).
- Les six hexagrammes/énergies du Sacré inhibent l'Ombilical, diamétralement opposé (sauf T''A' en raison du décalage des axes), éveillant les six aspects de ce centre encore en sommeil, ce qui active T''A' (7-8).
- T''A' de l'Ombilical inhibe son inverse A'T'' du Laryngé, ce qui active les six autres hexagrammes/énergies du Laryngé (9-10).

- Les six hexagrammes/énergies du Laryngé inhibent le Cardiaque, diamétralement opposé (sauf A''T' en raison du décalage des axes) éveillant les six aspects de ce centre encore en sommeil, ce qui active A''T' (11-12).
- A''T' du Cardiaque inhibe son inverse T'A'' du Frontal, ce qui active les six autres hexagrammes/énergies du Frontal (13-14).
- Les six hexagrammes/énergies du Frontal inhibent le Coronal, diamétralement opposé (sauf A''A'' en raison du décalage des axes) éveillant les six aspects de ce centre encore en sommeil, ce qui active A''A'' (15-16).
- A''A'' du Coronal inhibe alors son inverse T'T' (17), c'est-à-dire que le Ciel rejoint et domine la Terre; autrement dit l'Infini, Un, rejoint et domine le centre, la matière, ce qui dynamise obligatoirement l'ensemble de l'Occipital. Ce dernier, en effet, de C'A'' à C'C'' et de G''T' à G''C' se trouve sur l'axe de symétrie du Yin et du Yang, avec liaison par le centre.

L'Occipital est, en tant qu'axe de symétrie, l'instrument de la Créativité, assurant la liaison entre Coronal et Frontal, mais aussi entre Splénique et Basal: il est la « Vibration Créatrice ».

Il unifie alors le système nerveux et le courant sanguin par ses liaisons complémentaires avec le Splénique, conjoint en C'G'', et le Basal, conjoint en G''G''. Le *Prana* et ses sept « aspects vibratoires » et *Kundalini* et ses sept « sphères de feu » sont alors également harmonisés et unifiés.

LE DIAMANT CHAUVÉ PLUS

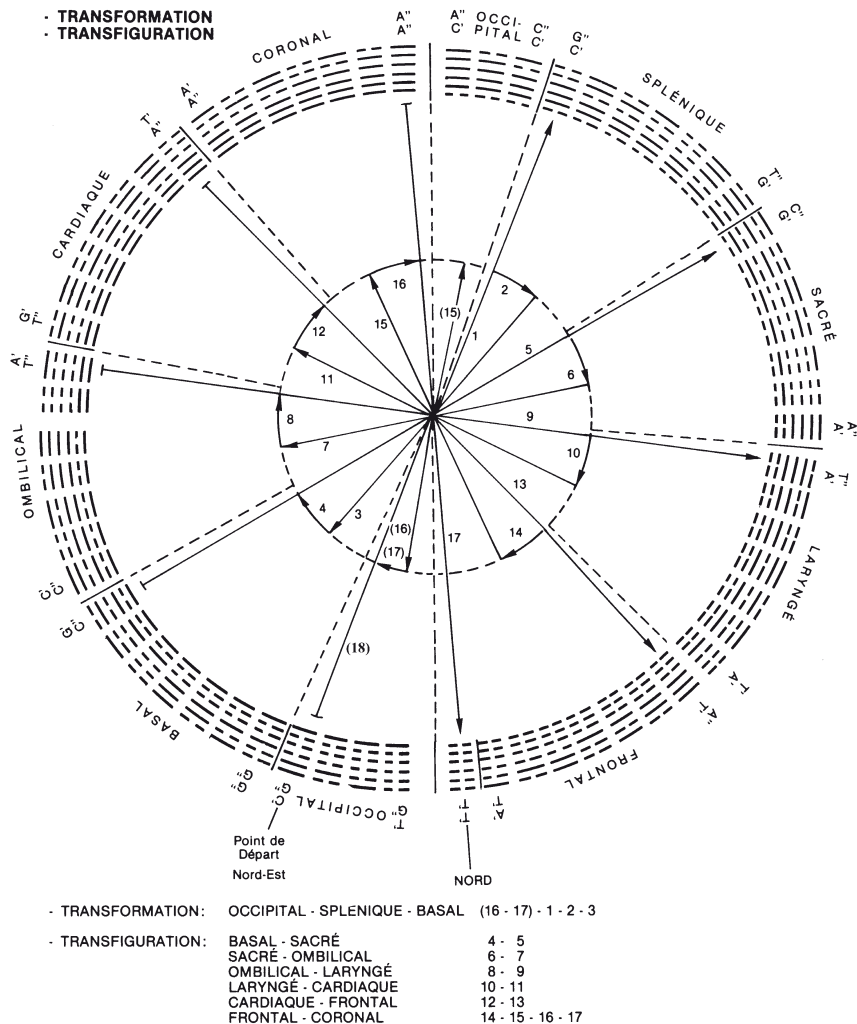


Planche 41

La Fleur aux douze pétales d'or du centre Cardiaque peut maintenant resplendir au centre du chakra Coronal et de ses 960 pétales, les quatre pétales orangés du Basal formant le vortex de cet ensemble.

En résumé, à la fin de la période de « Transmuta-

tion », due à la montée depuis le Basal de la première sphère du feu de *Kundalini* et à son action, les centres se sont partiellement synthétisés dans la triplicité, ayant pour support les trois centres céphaliques :

- le **Coronal** qui contrôle Cardiaque-Ombilical-Basal, c'est-à-dire les aspects « Amour intuition », « Désir sentiment » et « Volonté » ;
- le **Frontal** qui contrôle Splénique-Sacré-Laryngé, c'est-à-dire les aspects
- « Procréation », « Créativité mentale » et « Intelligence créatrice » ;
- l'**Occipital** qui assure la liaison définitive entre les deux groupes précédents.

Le Baptême de Jésus sur le Jourdain est le symbole de cette « transmutation » par le « Feu » de l'eau.

Depuis le Coronal, le courant descendant de l'énergie du Ciel rejoignant l'énergie de la Terre, provoque la « **Transformation** », et ce sont les langues de feu de l'Esprit Saint descendant sur les apôtres à la Pentecôte qui symbolisent cette étape.

La dynamisation des sept centres intermédiaires, entre le Basal et le Coronal, par la montée des six autres sphères du feu de *Kundalini*, représente la phase finale de « **Transfiguration** » dans laquelle l'énergie de la Terre ne fait progressivement plus qu'un avec l'énergie du Ciel, Un en Trois. C'est la Transfiguration du Christ sur la montagne, en compagnie de Moïse et d'Elie¹⁴⁴, symbole de l'unité du corps, de l'âme et de l'esprit...

¹⁴⁴ Voir chap. 30 : *L'Homme-diamant, Psyché, Énergie et Soma*.

**7 Véhicules de Conscience, 9 Chakras,
8 Merveilleux Vaisseaux**

Il est maintenant possible, à partir de ce qui précède, d'établir les relations définitives entre les sept véhicules de conscience, les neuf chakras et les huit merveilleux vaisseaux. Mais on ne saurait comparer que des structures ou des énergies se situant dans un même champ de cohérence. Il nous faut donc les ramener à un même commun dénominateur.

Nous avons vu que l'étude des 64 hexagrammes, à partir de leurs trigrammes constitutifs, en tenant compte des séries « petit yang » et des séries « petit inn »¹⁴⁵, permet de relier ces trois aspects de la manière suivante :

- 7 séries « petit yang » de fonction interne Yin : 7 véhicules de conscience.
- 9 séries « petit inn » de fonction externe Yang : 9 chakras.
- 16 séries à partir des 8 trigrammes : 8 Merveilleux Vaisseaux¹⁴⁶.

Leur organisation nous est donnée par l'ensemble

¹⁴⁵ Voir chap. 2 : *Croissance ou le Septénaire et ses avatars* et chap. 8 : *Les mutations du Yi King*.

¹⁴⁶ On pourrait penser que la manifestation est d'ordre « seize », puisque les huit Merveilleux Vaisseaux sont représentés chacun par deux séries dans le Yi King ; cependant ces 16 séries sont complémentaires deux par deux (ainsi que chacun des hexagrammes qui les composent), ce qui ramène bien aux huit trigrammes fondamentaux à partir desquels 32 hexagrammes sont constitués, les 32 autres n'en étant que les « inverses complémentaires » (T'A''-A''T'....).

de la génération et des relations analogiques qui en découlent :

Série	1 - TT	(petit inn) :	Centre Cardiaque - <i>Chong Mai</i>
			(Rt - Cr - méridiens générés)
Série	2 - TG	(petit inn) :	Centre Occipital' - <i>Chong Mai</i>
			(MC - E - méridiens générés)
Série	3 - TC	(petit yang) :	Véhicule Éthérique - <i>Yin Wei Mai</i>
			(Rt organe généré)
Série	4 - TA	(petit inn) : (et petit yang)	Centre Sacré - <i>Yin Wei Mai</i>
			(R méridien généré –)
			MC fonction non structurée)
Série	5 - GT	(petit inn) :	Centre Basal - <i>Yin Qiao Mai</i>
			(GI méridien généré)
Série	6 - GG	(petit yang) :	Véhicule Dense - <i>Yin Qiao Mai</i>
			(R organe généré)
Série	7 - GC	(petit inn) :	Centre Splénique - <i>Ren Mai</i>
			(P méridien généré)
Série	8 - GA	(petit yang) :	Véhicule Intuitionnel - <i>Ren Mai</i>
			(P - GI - organes générés)
Série	9 - CT	(petit inn) :	Centre Coronal - <i>Du Mai</i>
			(IG méridien généré)
Série	10 - CG	(petit yang) :	Véhicule Spirituel - <i>Du Mai</i>
			(Cr organe généré)
Série	11 - CC	(petit yang) :	Véhicule Intellectuel - <i>Yang Qiao Mai</i>
			(IG organe généré)
Série	12 - CA	(petit inn) : (et petit yang)	Centre Frontal - <i>Yang Qiao Mai</i>
			(V méridien généré –
			V organe généré)

Série	13 - AT	(petit inn) :	Centre Laryngé - <i>Yang Wei Mai</i>
			(TR - VB méridiens générés)
Série	14 - AG	(petit yang) :	Véhicule Mental - <i>Yang Wei Mai</i>
			(E - TF organes générés)
Série	15 - AC	(petit inn) :	Centre Omphalique - <i>Dai Mai</i>
			(F méridien généré)
Série	16 - AA	(petit yang) :	Véhicule Astral - <i>Dai Mai</i>
			(VB - F - organes générés)
* Dans cette série 2, TG, accès à la liaison centrale par l'intermédiaire de l'hexagramme TGA, centre			

Il apparaît ainsi des relations privilégiées d'une part entre les véhicules de conscience et les organes, d'autre part entre les centres d'énergie ou chakras et les méridiens de l'acupuncture ; l'ensemble de ces relations s'effectue par l'intermédiaire des 8 Merveilleux Vaisseaux qui, deux par deux, composent chaque hexagramme et représentent donc, sur le plan manifesté, la synthèse des 7 véhicules de conscience et de leurs 9 centres d'énergie.

En définitive, le Yi King, avec ses 64 hexagrammes et ses 16 séries, représente ainsi le dénominateur commun des 2, 4, 8, 7 et 9 structures énergétiques :

- Les deux énergies radicales ou 2 monogrammes, jouant six par six, selon les 6 Qualités du Ciel et de la Terre, sont $2^6 = 64$ hexagrammes
- Les quatre énergies fondamentales ou 4 bigrammes, jouant trois par trois, selon l'organisation des 3 Foyers, sont $4^3 = 64$ hexagrammes
- Les huit forces secondaires ou 8 trigrammes, jouant deux par deux, selon leur polarité, sont $8^2 = 64$ hexagrammes

- $(7 \times 4) + (9 \times 4) = 28 + 36 = 64$ hexagrammes

Les 16 séries de quatre hexagrammes chacune nous précisent donc d'une part le jeu des deux monogrammes par six, des quatre bigrammes par trois, et des huit trigrammes par deux ; d'autre part la valeur en hexagrammes des 7 véhicules de conscience ($7 \times 4 = 28$) et des 9 chakras ($9 \times 4 = 36$). Ces 16 séries concernent donc aussi bien l'ensemble des énergies assurant la régulation mécanique et cyclique de l'organisme (2, 4, 8) que celui des énergies participant à l'évolution psychique et spirituelle de chaque être (7 et 9).

Par ailleurs, il faut noter que la moyenne arithmétique des 7 plans de conscience et des 9 chakras correspond aux 8 forces secondaires/merveilleux vaisseaux qui en sont la synthèse sur le plan manifesté :

$$\frac{7+9}{2} = 8$$

À ce propos, il faut se souvenir qu'il existe une constante mathématique qui veut que deux nombres multipliés l'un par l'autre donnent un résultat égal au carré de leur moyenne arithmétique moins la moitié de leur différence au carré :

$$\frac{7+9}{2} = 8 \quad \frac{7 \times 9}{2} = 8^2 - \left(\frac{2}{2}\right)^2 = 64 - 1 = 63$$

On peut donc considérer que si la Conscience (C) est d'ordre 7, son expression l'énergie Psychique (P) d'ordre 9, l'énergie Somatique (S) d'ordre 8, et la moitié de la Différence (D) des deux premiers (P - C =) d'ordre 1,

$$\frac{7+9}{2} = 8 \text{ et } 7 \times 9 = 8^2 - \left(\frac{2}{2}\right)^2 = 64 - 1 = 63$$

De plus, il faut savoir que, dans un système donné, si C augmente, P diminue, ou vice versa, tandis que S reste constant. Donc, si l'un d'entre eux tend vers 0, l'autre tend vers son propre infini et S reste constant.

Par exemple, dans le système ci-dessus, lorsque C diminue de 2 unités, P augmente de 2 unités soit :

$$C = 7 - 2 = 5, P = 9 + 2 = 11$$

$$\frac{5+11}{2} = 8 \quad \text{et} \quad 5 \times 11 = 8^2 - \left(\frac{6}{2}\right)^2 = 64 - 9 = 55$$

Nous venons de découvrir deux équations particulièrement intéressantes,

$$\frac{C+P}{2} = S \quad \text{et} \quad C \times P = S^2 - \left(\frac{D}{2}\right)^2$$

Mais, « à quoi cela peut-il bien servir ? » comme disait Leibnitz lorsqu'il découvrit le système binaire ! En l'occurrence, cela va nous permettre de mieux comprendre un phénomène universel, celui de la naissance et de la mort.

Nous savons que l'énergie (C) des 7 plans subtils de conscience se densifie en énergies des 11 organes dont deux à double orientation, soit 9 organes. On parle alors des « entités viscérales », du psychisme des organes. On sait également que l'énergie (P) des 9 chakras, plus dense, se manifeste en énergies des 12 méridiens dont un à double orientation, soit 11 méridiens.

Nous sommes donc en doit d'écrire l'équation suivante à propos des neuf organes (C) et des onze méridiens (P):

$$\left(\frac{C+P}{2} = S\right) \text{ ou } \frac{9+11}{2} = 10 \text{ et } 9 \times 11 = 10^2 - \left(\frac{2}{2}\right)^2 = 99 \quad (C \times P = S^2 - \left(\frac{D}{2}\right)^2)$$

Les énergies somatiques correspondantes, S, de valeur 10, correspondent sans doute, ici, aux aspects yin et yang des 5 Éléments.

Cependant, lorsque l'énergie Yin profonde, de valeur 9, abandonne les organes (C devient alors progressivement égal à 0) pour s'accumuler et s'unifier avec l'énergie Yang dans les méridiens superficiels¹⁴⁷ (P est en définitive égal à 20), on aboutit à :

$$0 \times 20 = 10^2 - \left(\frac{20}{2}\right)^2 = 0 \quad (C \times P = S^2 - \left(\frac{D}{2}\right)^2)$$

$$\text{ou encore : } P = 20 = \frac{10^2 - 10^2}{0} = \frac{0}{0}$$

La conscience (C) des organes et les énergies somatiques (S) ont disparu au profit des énergies psychiques (P) des méridiens.

On peut pourtant faire remarquer que :

$$\frac{C+P}{2} = S \quad \text{d'où} \quad \frac{0+20}{2} = 10 = S$$

Mais ces énergies somatiques (S) ne sont plus que « potentielles », car la liaison avec les énergies psy-

¹⁴⁷ On connaît bien ce phénomène énergétique en médecine traditionnelle chinoise.

chiques (P), constituées par la conscience des organes (C), a complètement disparu. Elles sont retournées à « l'indifférenciation », dans le réservoir de la matière, la Terre.

Il faut qu'une nouvelle différenciation/polarisation en C et P apparaisse, pour que S puisse se manifester ou qu'une nouvelle incarnation se réalise¹⁴⁸.

De même, lorsque les énergies psychiques (P) des chakras, qui sont de valeur 9, les abandonnent pour s'accumuler et s'unifier dans les plans subtils de conscience (C), de valeur 7, on aboutit à :

$$16 \times 0 = 8^2 - \left(\frac{16}{2}\right)^2 = 0 \quad (C \times P = S^2 - \left(\frac{D}{2}\right)^2)$$

$$\text{ou encore:} \quad C = 16 = \frac{8^2 - 8^2}{0} = \frac{0}{0}$$

Les énergies somatiques (S) et psychiques (P) disparaissent au profit de la Conscience (C). L'unité essentielle est alors atteinte¹⁴⁹.

Cependant, d'une manière générale, C représente le centre, P en est l'expression phénoménale, et S la résultante des deux, le substrat apparent.

Il faut enfin noter que chaque monogramme, bigramme, trigramme, hexagramme du Yi King correspond à un paquet, à un « quantum d'énergie » et

¹⁴⁸ C et P, organes et méridiens, sont la Terre et le Ciel de la manifestation somatique (S) qui en est le substrat.

¹⁴⁹ C et P, conscience des 7 plans et énergie des 9 chakras, sont le Ciel et la Terre des énergies somatiques (S) qui en sont le substrat.

que le passage de l'un à l'autre ne peut s'effectuer que par « saut », du plus Yin au plus Yang ou du plus Yang au plus Yin, selon l'ordre binaire...

L'aspect ondulatoire qui en est indissociable est celui, cosmologique, cyclique, qui ressort du mouvement de l'extrême Yin à l'extrême Yang, de la nuit au jour par l'intermédiaire de l'aube, et de l'extrême Yang à l'extrême Yin, du jour à la nuit par l'intermédiaire du crépuscule...

C'est ainsi que les Sept et les Neuf, « ondes de lumière » et « quanta d'énergie », demeurent la seule réalité mouvante et insaisissable, en perpétuelle transformation et en constante évolution, au sein de la stabilité illusoire des 64 mutations du Yi King, depuis le Rien qui est Tout, vers le Tout qui est Rien¹⁵⁰ !

¹⁵⁰ Cette équation n'établirait-elle pas alors la relation entre la mécanique ondulatoire (C), la mécanique quantique (P) et la physique de Newton (S) !

IV — L'ORGANISATION DE LA VIE

*Le Tao a produit un,
Un a produit deux,
Deux a produit trois,
Trois a produit les dix mille êtres.*

LAO ZI

17. Élaboration d'un système énergétique en trois dimensions

En fonction de l'espace et du temps, et selon la loi de polarisation, un donne deux, deux donne quatre ; autrement dit le Tao, la vacuité, donne deux, le Ciel et la Terre, les deux énergies radicales ; entre le Ciel et la Terre se situe le troisième terme¹⁵¹, la manifestation, qui s'exprime dans les quatre Orient, dans les quatre énergies fondamentales : énergies transcendante ou vitale, génétique, comburante et alimentaire, T-G-C-A.

Ainsi se mettent en place les trois dimensions de l'espace, les trois foyers, ceux de l'univers entier comme ceux du diamant octaédrique. Dans ce diamant, lui-même fait du carbone le plus pur, de ce carbone qui, avec ses quatre électrons périphériques, est à la base de notre univers biologique, transparaissent déjà toutes les structures énergétiques de cet univers (Pl. 42).

Les deux extrêmes, Ciel et Terre, nadir et zénith, les quatre orient, nord, sud, est, ouest, et le centre lui-même à partir duquel ils se définissent, sont, à eux sept, les reflets de sept plans subtils, les sept « plans de conscience » qui s'expriment dans les sept véhicules de conscience de l'homme :

¹⁵¹ En accord avec le « Un a produit deux, deux a produit trois » de Lao Tseu, *Tao Te King*.

- au nadir, le plan de cohésion de la matière, et, au zénith, le plan spirituel, atmique
- au nord, l'instinctif, et au sud, l'intelligence active, manasique
- à l'ouest, le sentimental, l'égotiste, et, à l'est l'intuitionnel, bouddhique
- au centre enfin, la réflexion, l'intellect, point focal de l'ensemble, lentille de « réflexion » des plans supérieurs et inférieurs.

Neuf points d'appui, les neuf chakras du yoga, orientés dans l'espace, vont transmettre l'énergie, la lumière, et permettre à l'ensemble d'évoluer.

La génération s'effectuant traditionnellement dans le sens sénestogyre, sens des aiguilles d'une montre, le nord se décale vers l'est, l'est vers le sud, le sud vers l'ouest, l'ouest vers le nord. De la sorte, les neuf chakras se répartissent, en liaison avec les sept « véhicules de conscience », au centre de chacune des huit faces du diamant et au centre de sa masse¹⁵² ([Pl. 42](#)) :

- au nord inférieur (1), le cardiaque et, au sud supérieur (2), l'ombilical
- à l'est supérieur (3), le frontal et, à l'ouest inférieur (4), le basal
- au centre (5), l'occipital, point d'inversion et de liaison
- au nord supérieur (6), le sacré et, au sud inférieur (7), le laryngé
- à l'est inférieur (8), le coronal et, à l'ouest supérieur (9), le splénique

¹⁵² Voir chap. 2 : *Croissance ou le septénaire et ses avatars*, et chap. 31 : *Colonne vertébrale, points d'acupuncture et chakras*.

LE DIAMANT CHAUVÉ PLUS

7 Plans de Conscience

Zénith: Spirituel
Sud: Intellectuel
Est: Intuitionnel
Centre: Mental
Ouest: Sentimental
Nord: Instinctif
Nadir: Cohésion

9 Chakras

1 — Cardiaque
 2 — Omphalique
 3 — Frontal
 4 — Basal
 5 — Occipital
 6 — Sacré
 7 — Laryngé
 8 — Coronale
 9 — Splénique

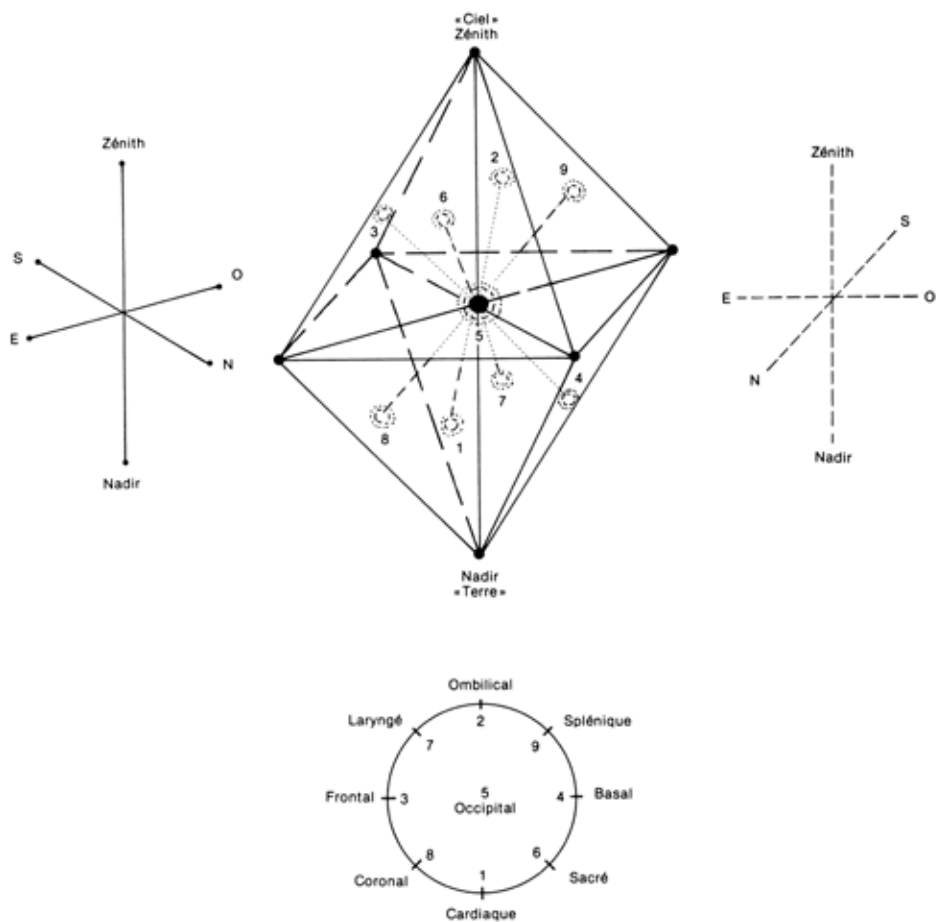


Planche 42

Ce sont les huit tétraèdres composant ce diamant qui diffusent l'énergie, celle des huit forces secondaires, les huit rayons de lumière aux sept couleurs d'arc-en-ciel, et qui les distribuent aux onze « faces » dont trois centrales et huit périphériques¹⁵³ (Pl. 43 et 45). Analogues aux huit merveilleux vaisseaux de l'acupuncture, ces 8 tétraèdres ont chacun leur fonction selon leur orientation magnétique. Dans l'espace, cette orientation se définit à partir de ce qui est en bas, Yin comme la Terre, et de ce qui est en haut, Yang comme le Ciel ; à partir du nord, yin dans le Yin, de l'ouest, yang dans le Yin, de l'est, yin dans le Yang, et du sud, yang dans le Yang¹⁵⁴ :

- Au nord inférieur, en T', secteur d'émergence de l'énergie du centre, par l'intermédiaire du nadir, le *Chong Mai*, merveilleux vaisseau Vital, en relation avec le centre cardiaque.
- Au sud supérieur, en A'', secteur de relations périphériques, de l'énergie de superficie, par l'intermédiaire du zénith, opposé et complémentaire du précédent (*Chong Mai*), le *Dai Mai*, merveilleux vaisseau Ceinture, en relation avec le centre ombilical.
- Au nord supérieur, en A', couplé avec le *Chong Mai*, le *Yin Wei Mai*, merveilleux vaisseau Régulateur des Yin, en relation avec le centre sacré.
- Au sud inférieur, en T'', couplé avec le *Dai Mai*, le *Yang Wei Mai*, merveilleux vaisseau Régulateur des Yang, en relation avec le centre laryngé.

¹⁵³ Faces centrales : Le plan médian, horizontal, et les 2 plans verticaux médians, perpendiculaires les uns par rapport aux autres.

¹⁵⁴ Voir chap. 8 : *Les mutations du Yi King*.

- À l'ouest supérieur, en C', secteur lié au plan d'inversion entre la zone Yin et la zone Yang, le *Ren Mai*, merveilleux vaisseau de la Conception, merveilleux vaisseau médian antérieur chez l'homme, en relation avec le centre splénique.
- À l'est inférieur, en G'', secteur inverse en zone Yang, opposé et complémentaire du précédent, le *Du Mai*, merveilleux vaisseau Gouverneur, merveilleux vaisseau médian postérieur chez l'homme, en relation avec le centre coronal.
- À l'ouest inférieur, en G', couplé avec le *Ren Mai*, le *Yin Qiao Mai*, merveilleux vaisseau de la Motilité du Yin, en relation avec le centre basal.
- À l'est supérieur, en C'', couplé avec le *Du Mai*, le *Yang Qiao Mai*, merveilleux vaisseau de la Motilité du Yang, en relation avec le centre frontal.

Recevant leur énergie de ces huit tétraèdres, de ces huit merveilleux vaisseaux, les onze organes s'organisent, comme les onze faces du diamant, trois centrales et huit périphériques, dans l'ordre de leur génération.

Antennes des organes, projetées vers la superficie, les douze méridiens de l'acupuncture trouvent leur analogie dans les douze « arêtes » du diamant là aussi dans l'ordre de leur génération depuis les huit merveilleux vaisseaux, les huit pyramides tétraédriques.

Reprenons maintenant le détail de l'élaboration de cet ensemble des énergies somatiques, c'est-à-dire celles des 3 Réchauffeurs et des 3 Foyers, des 8 merveilleux vaisseaux, des 11 organes et des 12 méridiens. Si l'on considère les polarisations successives à partir du principe T, celui-ci se polarise, transmet son énergie en T1, au nadir et en A1, au zénith.

LE DIAMANT CHAUVÉ PLUS

- 8 «Merveilleux Vaisseaux»: 8 Tétrahèdres
- 11 «Organes»: 11 Faces (Pointillé)
- 12 «Méridiens»: 12 Arêtes

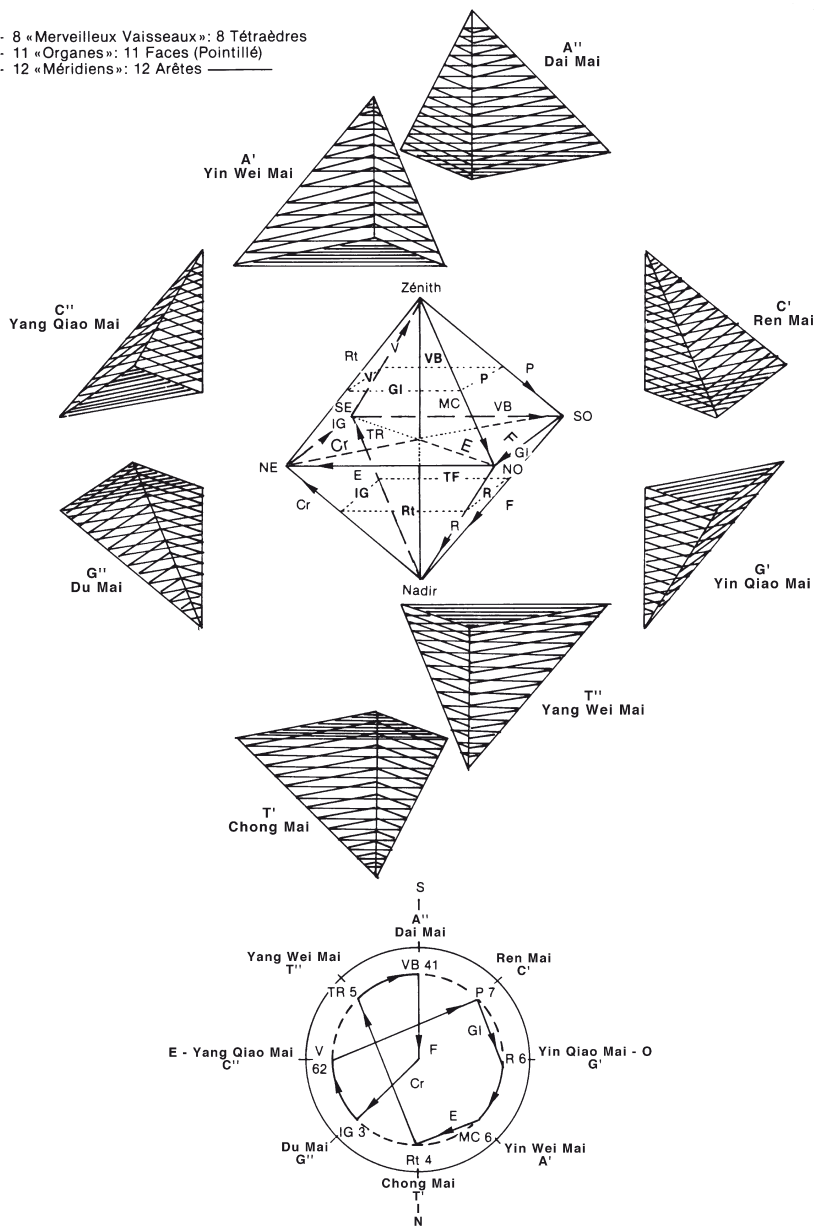


Planche 43

Mais T continue à exister en tant que centre générateur.

T1 et A1 se polarisent à leur tour (transmettent leurs énergies) selon quatre points notables diamétralement opposés deux par deux. Ces quatre points définissent ainsi deux axes perpendiculaires l'un par rapport à l'autre et par rapport au premier axe reliant T1 à A1 :

T2 - A2 et C - G

Ces trois axes, ces trois « Foyers », peuvent être rapprochés analogiquement de la définition que donne Jean Charon des trois phases du commencement de l'Univers, dont la seconde est de signe opposé à la première et de même signe que la troisième, tout en étant son inverse¹⁵⁵ : T2 – A2, dans un plan horizontal est de signe opposé à T1 – A1, dans un plan vertical, et de même signe que C – G, dans le même plan horizontal, tout en étant son inverse puisque perpendiculaire à l'axe reliant C à G :

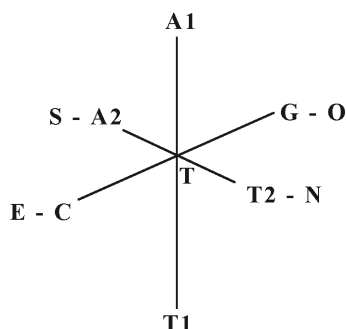
T1 - A1: axe vertical, nadir – zénith

T2 - A2: axe horizontal, nord – sud

C - G : axe horizontal, est – ouest

Soit au total six points notables, mathématiquement analogues aux trois Réchauffeurs et aux trois Foyers :

¹⁵⁵ Jean Charon, *L'Esprit cet Inconnu*.



Cette structuration des quatre radicaux/énergies, T-G-C-A, définit du même coup leur polarisation secondaire en T'A'G'C'G''C''T''A''. En effet, si l'on admet que l'énergie continue à affluer depuis le centre T par l'intermédiaire de T1 – A1 et de T2-G-C-A2, en s'appuyant sur eux, la charpente ainsi créée s'étoffe progressivement, ce qui donne ainsi naissance à une sphère ou à un octaèdre (mathématiquement semblables). Les huit radicaux polarisés correspondent alors aux huit pyramides tétraédriques constituant cet octaèdre, lui-même défini par les trois axes nadir-zénith, nord-sud et est-ouest, et leurs six sommets (Pl. 43).

Pendant, du fait même de la génération de ces huit pyramides tétraédriques/radicaux polarisés, les axes primitifs, nord-sud et est-ouest, se décalent de 45° dans le sens des aiguilles d'une montre (Pl. 43 et 44) :

- T' et A', en quadrant T dans le Yi King, sont au nord
- G' et C', en quadrant G dans le Yi King, sont à l'ouest
- G'' et C'', en quadrant C dans le Yi King sont à l'est
- T'' et A'', en quadrant A dans le Yi King, sont au sud

LE DIAMANT CHAUVÉ PLUS

Yi King

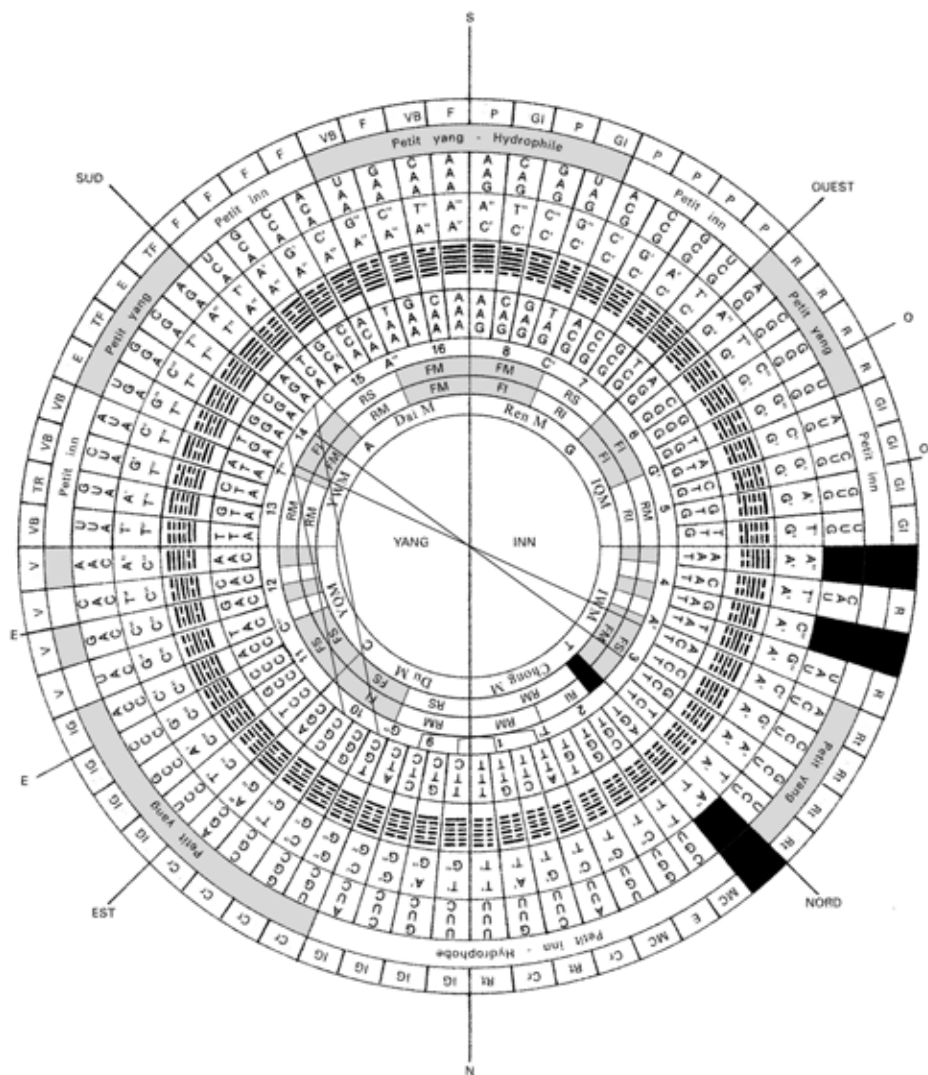


Planche 44

Par ailleurs, on sait que :

- le Yin est au nord et à l'ouest
- le Yang est au sud et à l'est ;

donc, dans l'octaèdre :

- les pyramides tétraédriques, au nord et à l'ouest, sont Yin
- les pyramides tétraédriques, au sud et à l'est, sont Yang.

On sait également que :

- le Yin est en bas, au nadir (au centre)
- le Yang est en haut, au zénith (infini) ;

et, dans l'octaèdre :

- les pyramides tétraédriques inférieures sont Yin
- les pyramides tétraédriques supérieures sont Yang.

Ceci nous donne, dans l'ordre ([Pl. 43](#)) :

T'	pyramide nord	inférieure	= Yin dans Yin
A'	pyramide nord	supérieure	= Yang dans Yin
G'	pyramide ouest	inférieure	= Yin dans Yin
C'	pyramide ouest	supérieure	= Yang dans Yin
G''	pyramide est	inférieure	= Yin dans Yang
C''	pyramide est	supérieure	= Yang dans Yang
T''	pyramide sud	inférieure	= Yin dans Yang
A''	pyramide sud	supérieure	= Yang dans Yang

Sont diamétralement opposées, en analogie avec les merveilleux vaisseaux correspondants :

T' – <i>Chong Mai</i>	A'' – <i>Dai Mai</i>
A' – <i>Yin Wei Mai</i>	T'' – <i>Yang Wei Mai</i>
G' – <i>Yin Qiao Mai</i>	C'' – <i>Yang Qiao Mai</i>
C' – <i>Ren Mai</i>	G'' – <i>Du Mai</i>

Sont couplées, en analogie avec les merveilleux vaisseaux correspondants :

au nord	T' – <i>Chong Mai</i>	A' <i>Yin Wei Mai</i>	en T
à l'ouest	G' – <i>Yin Qiao Mai</i>	C' <i>Ren Mai</i>	en G
à l'est	G'' – <i>Du Mai</i>	C'' <i>Yang Qiao Mai</i>	en C
au sud	T'' – <i>Yang Wei Mai</i>	A'' <i>Dai Mai</i>	en A

L'énergie des huit pyramides va être transmise à son tour et diffuser en quelque sorte par l'intermédiaire des trois plans internes (théoriques) de l'octaèdre séparant les pyramides les unes des autres, mais aussi par l'intermédiaire des huit faces externes ([Pl. 43](#) et [45](#)).

Analogiquement, ces onze faces sont comme les onze organes et viscères du corps humain. Selon l'ordre de génération de ces derniers, défini dans l'étude du *He Tu*, ces onze faces vont donc être occupées respectivement par chacun d'entre eux :

- provenant du centre, par l'intermédiaire du *Du Mai*, le **Cœur**, **Cr**, grand distributeur du sang et de la vie, occupe la face verticale, centrale, allant du nord-est au sud-ouest, en relation avec les huit merveilleux vaisseaux qu'elle sépare verticalement ;
- provenant du *Yang Qiao Mai*, l'**Intestin Grêle**, **IG**, lui fait suite, en occupant la face Est inférieure, puis la **Vessie**, **V**, la face Est supérieure ;
- l'inversion de polarité pour parvenir aux **Poumons**, **P**, et au **Gros Intestin**, **GI**, tous deux provenant du *Ren Mai*, se marque avec le passage à la face Ouest supérieure, puis à la face Ouest inférieure ;
- provenant du *Yin Qiao Mai*, le **Rein**, **R**, occupe maintenant la face verticale, centrale, orientée Nord-Ouest

- Sud-Est, elle aussi en relation avec les tétraèdres des huit merveilleux vaisseaux qu'elle sépare ;
- provenant du *Yang Wei Mai*, l'**Estomac, E**, occupe la face Nord supérieure¹⁵⁶, tandis que la **Rate, Rt**, provenant du *YinWei Mai* occupe la face Nord inférieure ;
 - le **Triple Foyer, TF**, provenant à son tour du *Yang Wei Mai*, avec cette dernière inversion de polarité, occupe alors la face centrale, horizontale, en relation avec les tétraèdres des huit merveilleux vaisseaux qu'elle sépare, mais également avec l'ensemble des organes ;
 - provenant tous deux du **Dai Mai**, la **Vésicule Biliaire, VB**, et le **Foie, F**, occupent respectivement la face Sud inférieure et la face Sud supérieure.

¹⁵⁶ Seule face disponible à cet effet... Ceci explique peut-être la position du méridien d'estomac, méridien yang, sur la face antérieure du tronc !

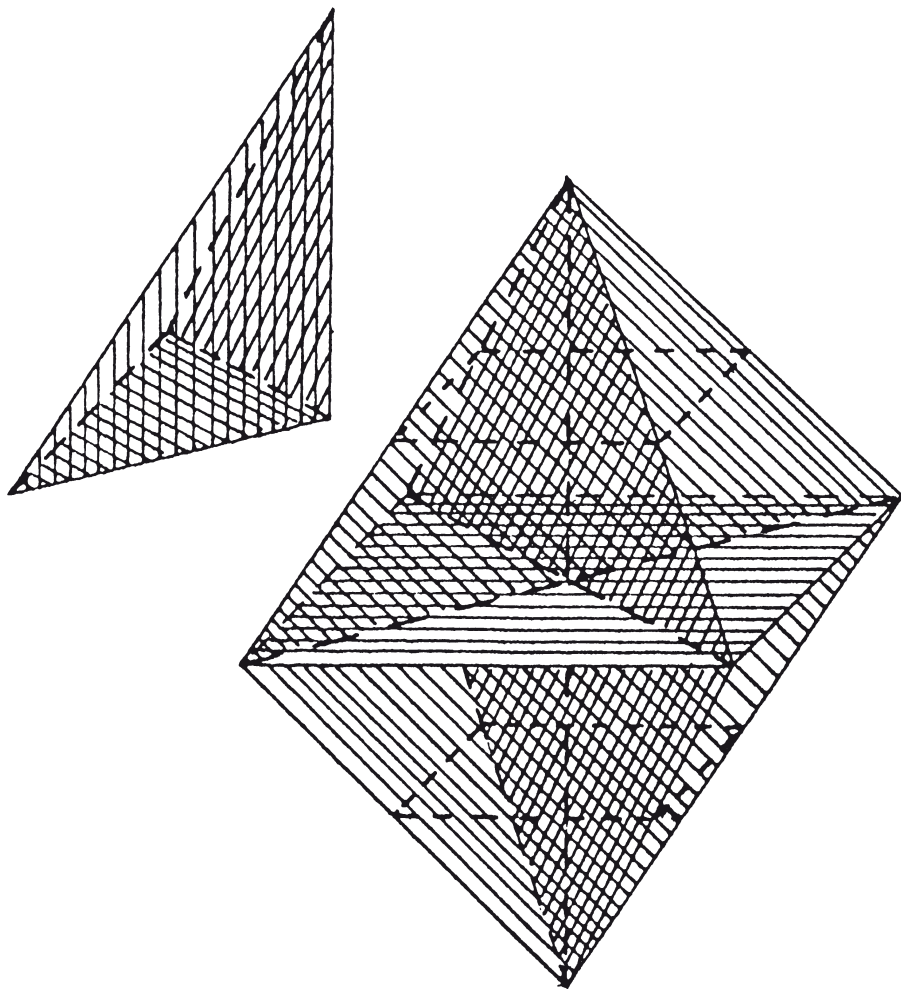


Planche 45

LE DIAMANT CHAUVÉ PLUS

GÉNÉRATION

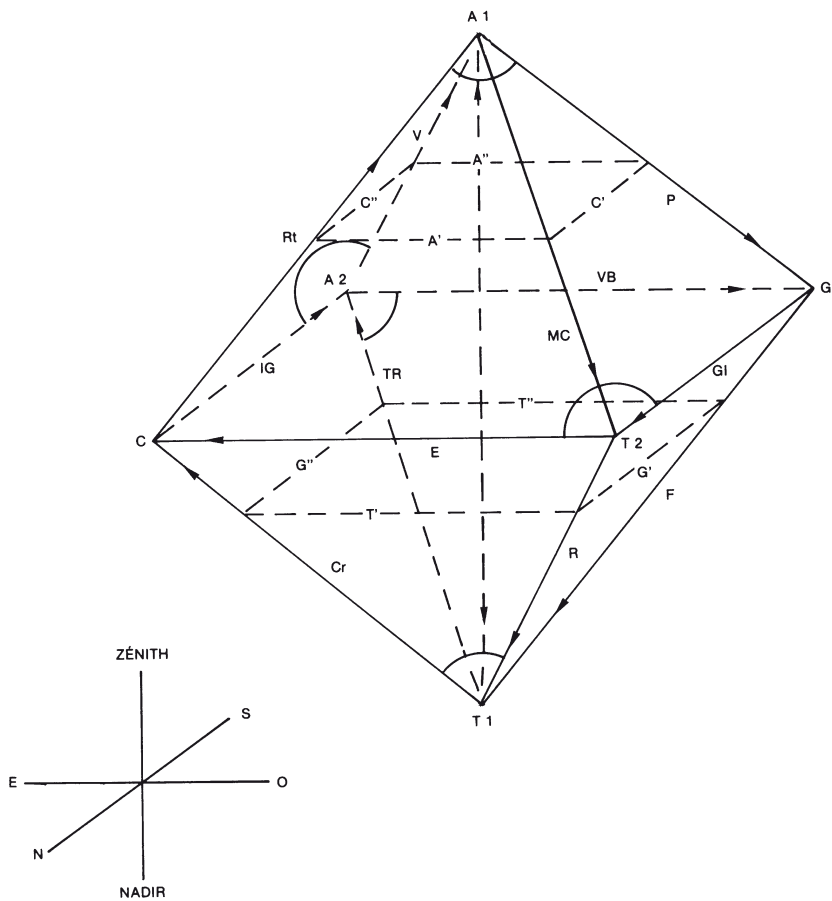


Planche 46

Les onze organes et viscères, en se structurant en onze faces, créent parallèlement des tensions au niveau des arêtes de l'octaèdre qui les relient et du même coup, une circulation d'énergie à partir de T1, au nadir, provenant directement du centre, source et commencement de la génération de la vie.

De plus, sachant que l'octaèdre est orienté dans l'espace, les variations de pression, d'hygrométrie et de température subies par ses faces, vont provoquer des différences de potentiel, de potentiel thermique en particulier. Or, qui dit « différence de potentiel » dit « circulation d'énergie ». On peut imaginer que cette circulation s'effectuera le long des lignes de force représentées par les 12 arêtes de l'octaèdre, autrement dit, analogiquement, le long de ses « méridiens » (Pl. 43 et 46).

Les méridiens, occupant alors respectivement chaque arête de l'octaèdre, vont être organisés, dans l'ordre de génération des énergies selon le *He Tu* et le *Yi King*, de la manière suivante :

T1 - C	Cœur, Cr, vient de T', <i>Chong Mai</i> , et du centre.
C - A2	Intestin Grêle, IG, vient de G', <i>Du Mai</i> , et porte son point maître, IG 3.
A2 - A1	Vessie, V, vient de C'', <i>Yang Qiao Mai</i> , et porte son point maître, V 62.
A1 - G	Poumons, P, vient de C', <i>Ren Mai</i> , et porte son point maître, P 7.
G - T2	Gros Intestin, GI, vient de G', <i>Yin Qiao Mai</i> , et du centre.
T2 - T1	Reins, R, provient de A', <i>Yin Wei Mai</i> , mais porte le point maître du <i>Yin Qiao Mai</i> , R 6.
T1 - A1	axe central : recherche du centre entre R et MC.

LE DIAMANT CHAUVE PLUS

A1 - T2	Maître du Cœur, MC , provenant de T', <i>Chong Mai</i> , mais porte le point maître du <i>Yin Wei Mai</i> , couplé, MC 6 .
T2 - C	Estomac, E , vient de T', <i>Chong Mai</i> , et du centre.
C - A1	Rate, Rt , vient de T', <i>Chong Mai</i> , et porte son point maître, Rt 4 .
A1 - T1	passage au centre avec inversion de polarité.
T1 - A2	Triple Réchauffeur, TR , vient de T'', <i>Yang Wei Mai</i> , et porte son point maître, TR 5 .
A2 - G	Vésicule Biliaire, VB , provenant de T'', <i>Yang Wei Mai</i> , mais porte le point maître du <i>Dai Mai</i> , couplé, VB 41 .
G - T1	Foie, F , vient de A'', Dai Mai , et du centre.

La projection en deux dimensions permet de mieux apprécier les rapports existants ([Pl. 47](#)).

Les 6 Qualités du Ciel/12 composants, ou les six grands méridiens sont reliés comme suit ([Pl. 46](#) et [47](#)):

<i>Tai Yang</i>	(Froid)	= IG – V en A2 (C-A2 et A2-A1)
<i>Shao Yang</i>	(Chaleur, Dépression)	= TR – VB en A2 (T1-A2 et A2-G)
<i>Yang Ming</i>	(Sécheresse)	= GI – E en T2 (G-T2 et T2-C)
<i>Tai Yin</i>	(Humidité)	= Rt – P en A1 (C-A1 et A1-G)
<i>Shao Yin</i>	(Feu qui irradie)	= R – Cr en T1 (T2-T1 et T1-C)
<i>Jue Yin</i>	(Feng – Pression)	= F – MC par l'axe central : (dans l'ordre: G-T1, axe central T1-A1, puis A1-T2)

LE DIAMANT CHAUVE PLUS

GÉNÉRATION

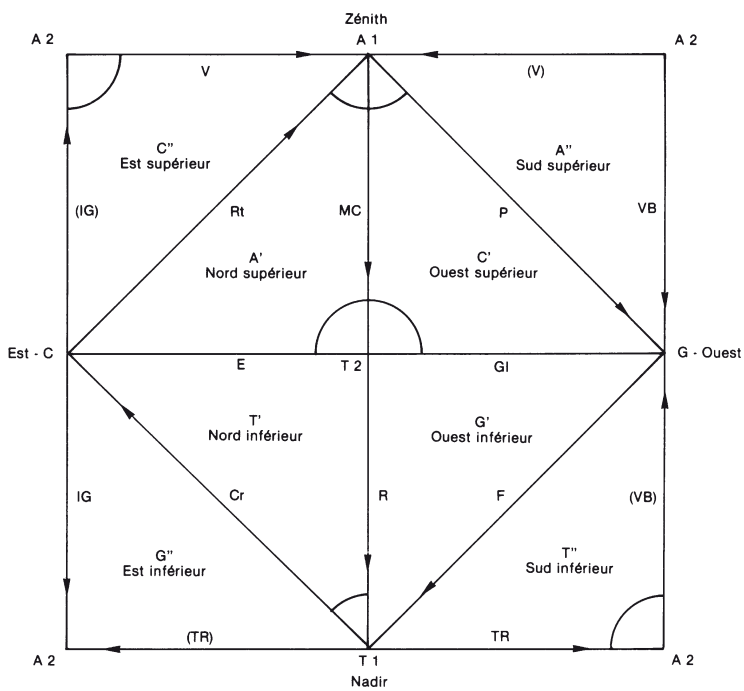


Planche 47

LE DIAMANT CHAUVÉ PLUS

GRANDE CIRCULATION

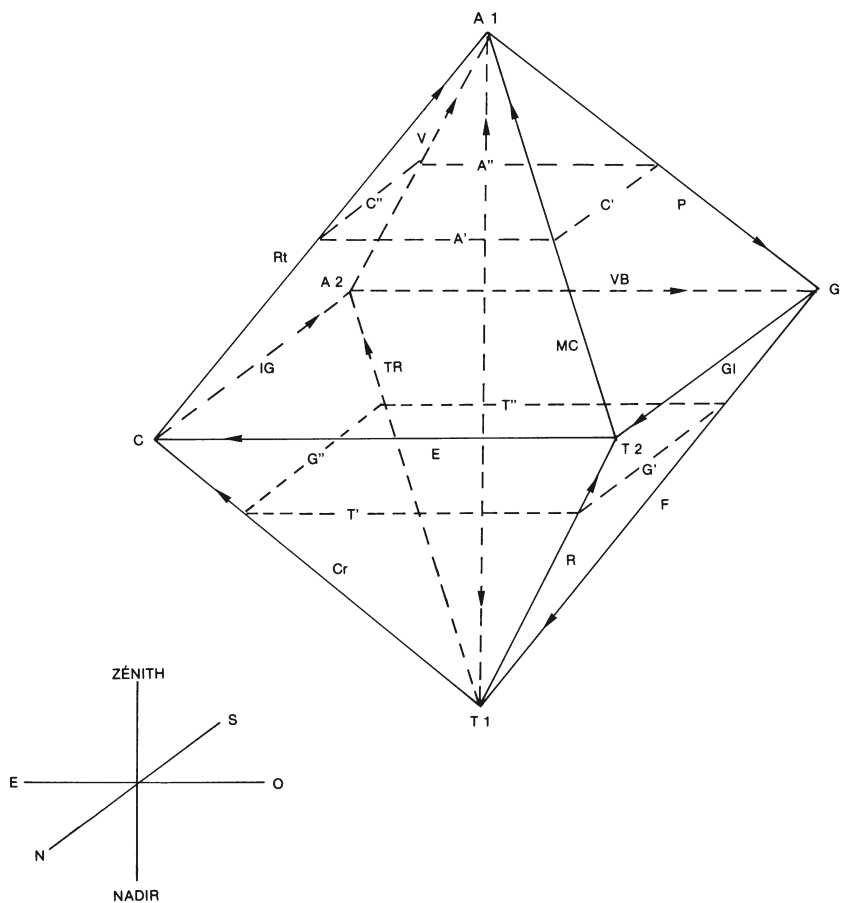


Planche 48

La « grande circulation » des douze composants de fonction externe à partir de 3 h 00 du matin s'effectue de la manière suivante ([Pl. 48](#) et [49](#)) :

A1 - G	Poumons, P
G - T2	Gros Intestin, GI
T2 - C	Estomac, E
C - A1	Rate, Rt
A1 - T1	inversion par le centre de Rt à Cr (grand centre)
T1 - C	Cœur, Cr
C - A2	Intestin Grêle, IG
A2 - A1	Vessie, V
A1 - T1	inversion par le centre de V à R (diamétralement opposés dans le <i>He Tu</i>)
T1 - T2	Reins, R
T2 - A1	Maître du Cœur, MC
A1 - T1	inversion par le centre de MC à TR (diamétralement opposés dans le <i>He Tu</i>)
T1 - A2	Triple Réchauffeur, TR
A2 - G	Vésicule Biliaire, VB
G - T1	Foie, F
T1 - A1	inversion par le centre pour retrouver P depuis F (grand centre)

En développant cette grande circulation, on découvre successivement les figures 1, 2 et 3 ([Pl. 50](#)), avec décalage du nadir et du nord vers l'est et inversion de l'orientation de R-MC qui allait jusqu'alors du nadir au zénith, (en supprimant l'axe central de liaison pour simplifier le schéma).

LE DIAMANT CHAUVÉ PLUS

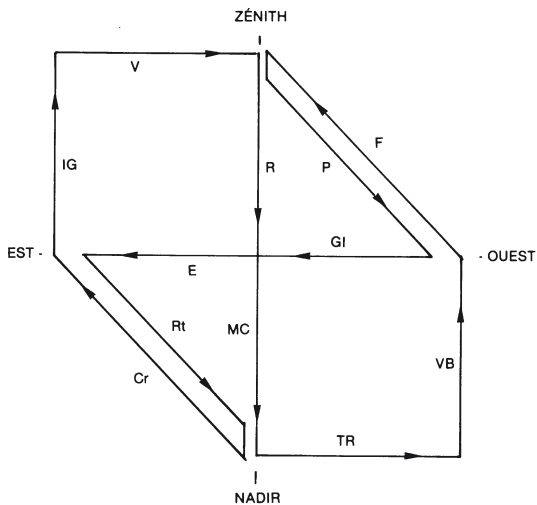


Fig. 1

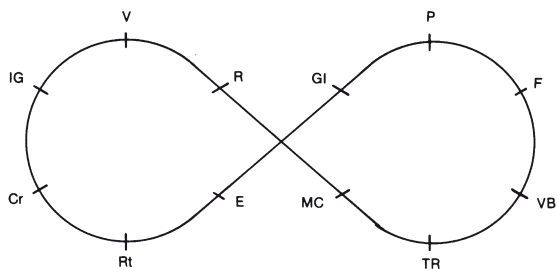


Fig. 2

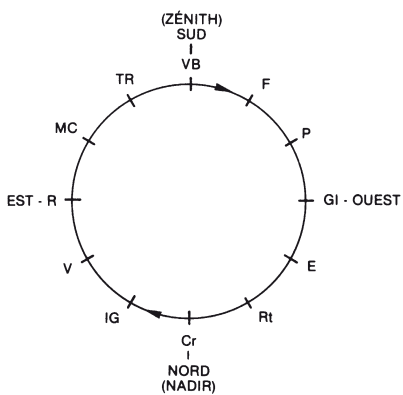


Fig. 3

Planche 50

Selon une représentation en deux ou en trois dimensions, on trouvera en fonction externe ([Pl. 51](#)):

- Un cycle circulaire en deux dimensions, du nord au sud, par l'est (Fig. 1). En relation avec l'Élément Feu et le cycle circadien, Cr, méridien, s'oriente au sud, de 11 h à 13 h (Fig. 2).
- Un cycle circulaire et une représentation en trois dimensions, selon une sphère dans laquelle le cycle de circulation des énergies des douze composants des « 6 Qualités du Ciel » définit un plan circulaire, perpendiculaire à l'axe nord-sud: le Cœur, méridien, apparaît au nadir, à partir de la Rate, Rt (Fig. 3); c'est ce que nous avons vu plus haut ([Pl. 48](#)). L'octaèdre est devenu une sphère.

Sur cette sphère, en relation avec le cycle circadien, Cœur, Cr, méridien, provenant du Feu, s'oriente donc au zénith, de 11 h à 13 h, après avoir basculé de 180° selon l'axe est-ouest.

Cr engendre ainsi IG qui engendre V... selon l'ordre de circulation ou d'apparition des énergies (ou des structures qui leur correspondent) pour l'observateur situé au centre et regardant vers l'est, vers l'Orient ([Pl. 51](#), fig. 4).

En relation avec le cycle annuel saisonnier dans l'hémisphère nord, avec pour repères les solstices et les équinoxes ([Pl. 52](#), fig. 5), les douze énergies célestes, les *Di Zhi*, correspondent aux signes du zodiaque, le Cœur, Cr, méridien étant assimilable au signe du Lion¹⁵⁷.

¹⁵⁷ Voir chap. 34: *Architecture cosmique, système solaire et galaxie*

- Cr, méridien, énergie céleste *Wu*, correspond au signe du Lion, ♌
- IG, méridien, énergie céleste *Wei*, correspond au signe de la Vierge ♍
- V, méridien, énergie céleste *Shen*, correspond au signe de la Balance ♎
- R, méridien, énergie céleste *Yu*, correspond au signe du Scorpion ♏
- MC, méridien, énergie céleste *Hsiu*, correspond au signe du Sagittaire ♐
- TR, méridien, énergie céleste *Hai*, correspond au signe du Capricorne ♑
- VB, méridien, énergie céleste *Zi*, correspond au signe du Verseau ♒
- F, méridien, énergie céleste *Chou*, correspond au signe des Poissons ♓
- P, méridien, énergie céleste *Yin*, correspond au signe du Bélier ♈
- GI, méridien, énergie céleste *Mao*, correspond au signe du Taureau ♉
- E, méridien, énergie céleste *Chen*, correspond au signe des Gémeaux ♊
- Rt, méridien, énergie céleste *Si*, correspond au signe du Cancer ♋

LE DIAMANT CHAUVÉ PLUS

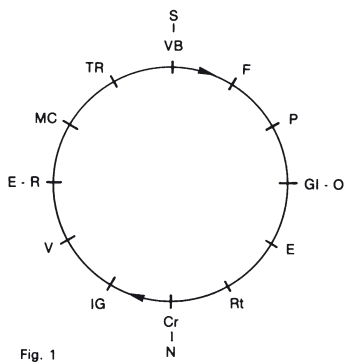


Fig. 1
Génération

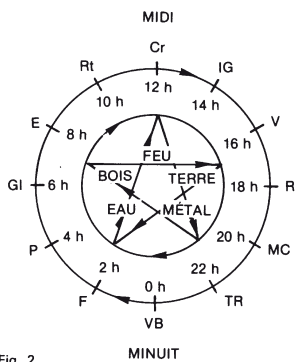


Fig. 2
Cycle Circadien

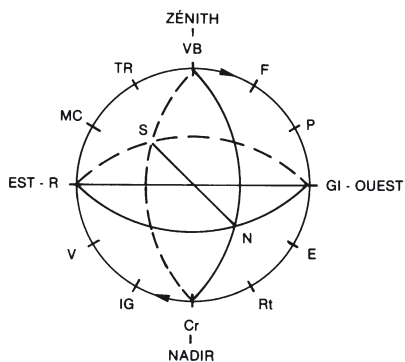


Fig. 3
Génération d'une sphère

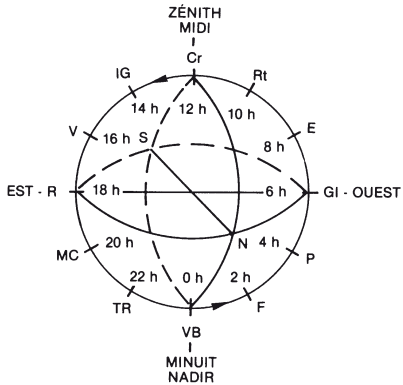


Fig. 4
Sphère
Relation avec le Cycle Circadien

Cœur, Cr, méridien, et Lion ♌ sont assimilables à la cinquième Saison (Canicule) selon les cinq saisons chinoises dans l'hémisphère nord. Mais la « Cinquième Saison », temps de passage d'une saison à une autre, va donc intervenir quatre fois au cours de l'année (Pl. 52, fig. 6).

Ainsi, ce que nous avons par commodité défini comme sud, dans la fonction externe, correspond à midi (en deux dimensions) et au zénith (en trois dimensions) ; ce que nous avons défini comme nord correspond à minuit (en deux dimensions) et au nadir (en trois dimensions) (Pl. 51, fig. 2 et 4,).

En fonction interne, le cycle pratique des 5 Éléments de la Terre donne les correspondances analogiques suivantes (Pl. 52, fig. 7 : indication des *Tian Gan*, les dix énergies terrestres) :

Feu, sud	<i>Bing – Ding</i>	est en correspondance avec l'axe du solstice d'été (et le zénith) Yang
Eau, nord	<i>Ren – Gui</i>	est en correspondance avec l'axe du solstice d'hiver (et le nadir) Yin
Bois, est	<i>Jia – Yi</i>	est en correspondance avec l'axe de l'équinoxe de printemps (et l'est) Yang
Métal, ouest	<i>Geng – Xin</i>	est en correspondance avec l'axe de l'équinoxe d'automne (et l'ouest) Yin
Terre, centre	<i>Wu – Ji</i>	est en correspondance avec les quatre cinquièmes Saisons, mais en particulier avec la canicule, cinquième saison entre été et automne, entre Feu et Métal.

En définitive :

- Les onze composants de fonction interne, correspondant en fait aux dix énergies terrestres, les *Tian Gan* (cinq yang et cinq yin), et aux planètes et luminaires

de notre système solaire, ont une orientation, en fonction des saisons ; **IG et Cr, Feu** (*Bing-Ding*) sont alors en relation avec les signes du zodiaque marquant la période du solstice d'Été :

Feu - IG - Cr - *Bing-Ding* : **II** Gémeaux, ♋ Cancer - solstice d'été

- Les douze composants de fonction externe, correspondant aux douze énergies célestes, les *Di Zhi* (six yang et six yin), et aux douze signes du zodiaque, ont une orientation :
 - en fonction du cycle circadien, le composant Cr/ méridien correspond au soleil à midi en conjonction avec l'un des douze signes auquel il donne sa qualité selon les époques de l'année :
 - Cr/soleil ☉ midi - zénith : en Bélier ♈ en avril, en Taureau ♉ en mai, etc. Le signe suivant, en passant au zénith, prendra la qualité IG, le suivant, la qualité V, etc. ;
- en fonction du cycle annuel, le composant Cr méridien correspond à la constellation du Lion ♌, antenne périphérique de l'Élément Feu qui est lié au solstice d'été :
 - Cr - *Wu* - Lion ♌ : canicule, antenne du Feu (Cr) du solstice d'été. Dans ce cas, ce sont E - Rt/méridiens, *Chen - Si*, **II** Gémeaux - ♋ Cancer, qui sont axés sur le solstice d'été :
 - IG - Cr, *Bing - Ding*, composants de fonction interne « Feu » sont alors en relation avec E - Rt/méridien, *Chen - Si*, composants de fonction externe.
 - TF - Rt, *Wu - Ji*, composants de fonction interne, « Terre »/Canicule, sont en relation avec Cr, méridien, *Wu*, composant de fonction externe.

LE DIAMANT CHAUVE PLUS

6 QUALITÉS
12 FOIS 5 ÉLÉMENTS

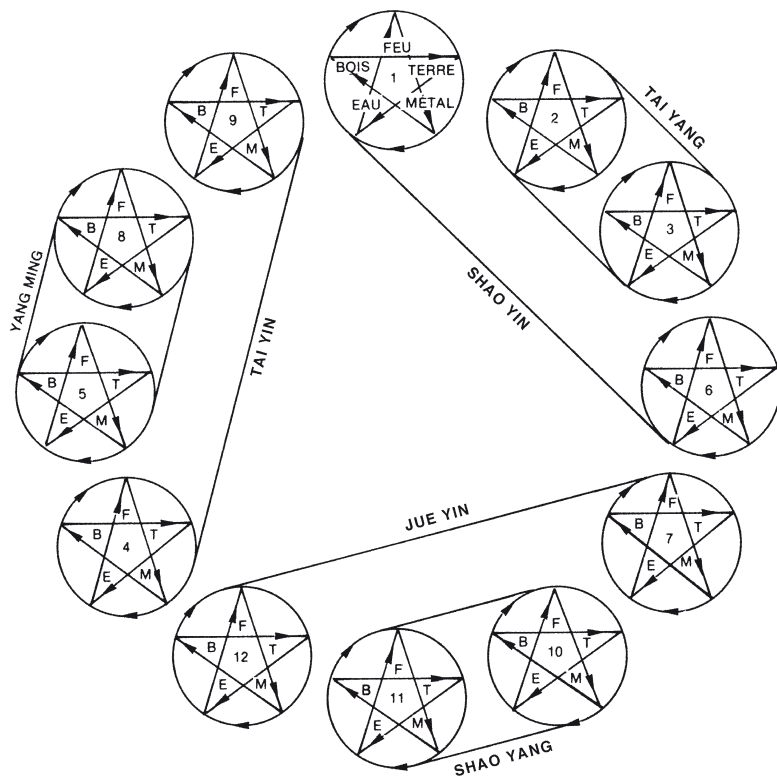


Planche 53

Ainsi se trouvent résolues les questions que l'on pouvait se poser au sujet des hémisphères nord et sud dans lesquelles une inversion se produisait.

Cœur - Feu - soleil étaient en correspondance analogique :

- avec le sud pour les habitants de l'hémisphère nord
- avec le nord pour les habitants de l'hémisphère sud

Mais en fait, pour tous, Cœur, Feu, soleil sont en correspondance analogique avec le zénith.

La course apparente du soleil s'effectuant d'est en ouest, IG - V - R... apparaîtront alors successivement à l'horizon oriental.

Le cycle saisonnier rend compte de la circulation des énergies dans les cinq fonctions selon le cycle *Sheng* de génération, à partir du Printemps, Bois, quel que soit l'hémisphère, nord ou sud, considéré.

Le cycle circadien rend compte de la circulation des énergies dans les méridiens, à partir des Poumons, P, à 3 h 00 du matin.

Deux remarques s'imposent :

Tout d'abord, la polarisation du principe T montre que si l'énergie va de T1 à A1, du Yin au Yang (énergie T), elle va aussi de A1 à T1, du Yang au Yin (énergie A) en vertu de la loi Yin-Yang d'oscillation, de vibration, d'un extrême à un autre extrême¹⁵⁸.

La « génération » dans le sens T1 - A1 n'est donc qu'un aspect du problème, du plus petit au plus grand (du centre vers l'infini).

¹⁵⁸ Voir chap. 22 : *Génération, régénération, reproduction.*

De l'infini vers le centre, la « régénération », du plus grand au plus petit, est le second aspect, complémentaire du premier :

- du centre T1 à l'infini A1 : la génération s'effectue à partir du nadir et de la Terre ;
- de l'infini A1 au centre T1 : la régénération s'effectue à partir du zénith et du Ciel.

Nous y reviendrons dans un prochain chapitre.

Ensuite, il faut noter qu'un grand système de fonction externe, 6 Qualités/12 composants, contient de multiples systèmes 5 Éléments/11 composants, dont au moins un pour chaque composant de fonction externe, qu'il soit en cours de constitution, déjà constitué ou en cours de destruction¹⁵⁹ ([Pl. 53](#)).

Les trois Réchauffeurs et les trois Foyers apparaissent ainsi comme le système de réception et d'élaboration des énergies qui vont ensuite permettre à l'ensemble du système énergétique de fonctionner.

En « sautant » le « générateur proprement dit », les correspondances suivantes apparaissent entre :

- Les trois Réchauffeurs et les composants de fonction externe ([Pl. 43](#)), qui en sont les supports en tant que 6 fonctions régulatrices.
- Les trois Foyers et les composants de fonction interne ([Pl. 44](#)), qui en sont les supports en tant que fonctions de fabrication.

¹⁵⁹ Voir chap. 13: *Yi King ; génération des 5 Éléments de la Terre, 11 composants.*

Trois Réchauffeurs :

- *Réchauffeur supérieur :*
 - composants du Réchauffeur : séries 7, 9, 12, 15.
 - composants de fonction externe : P, IG, V, F.
- *Réchauffeur médian :*
 - composants du Réchauffeur : séries 1, 2, 4, 5, 9, 12, 13, 15.
 - composants de fonction externe : Rt, Cr, E, MC, R, GI, IG, V, TR, VB, F.
- *Réchauffeur inférieur :*
 - composants du Réchauffeur : séries 2, 5, 7.
 - composants de fonction externe : E, MC, GI, P.

Trois Foyers :

- *Foyer supérieur :*
 - composants du Foyer : séries 3, 10, 11, 12.
 - composants de fonction interne : Rt, Cr, IG, V.
- *Foyer médian :*
 - composants du Foyer : séries 3, en série 4 (UAG-
UAA), 8, 12, 14, 16, + en série 2 (UGA).
 - composants de fonction interne : Rt, (MC), GI, P, V, TF, E, VB, F.
- *Foyer inférieur :*
 - composants du Foyer : séries 6, 8, 10, 14, + en série 2 (UGA).
 - composants de fonction interne : R, GI, P, Cr, TF, E.

En effectuant la synthèse des trois Réchauffeurs et des trois Foyers, on remarque alors qu'à chaque niveau, on trouve le Cœur, Cr, grand centre, feu central, nécessaire au fonctionnement de chacun d'eux :

- Cr dans Foyer supérieur
- Cr dans Réchauffeur médian
- Cr dans Foyer inférieur.

De plus, au niveau du Foyer médian, on trouve les deux « non-sens », UAG et UAA, qui permettent l'expression du Maître du Cœur, fonction interne non structurée en organe, diffuse dans tout l'organisme ; ainsi que UGA, centre insondable, au contact de l'axe primordial T - A, d'où vient toute génération et toute vie.

Enfin, UGA apparaît également dans le Foyer inférieur celui dans lequel prédomine l'énergie génétique ou ancestrale.

18. Trois Réchauffeurs et trois Foyers Régulation, Rapports et Lois

Selon le cycle de génération (sénestrogre), la régulation des trois Réchauffeurs est la suivante, en ne tenant compte que du bigramme inférieur ([Pl. 44](#)):

- Réchauffeur médian RM (T) active Réchauffeur supérieur RS (C)
- Réchauffeur supérieur RS (C) active Réchauffeur médian RM (A)
- Réchauffeur médian RM (A) active Réchauffeur inférieur RI (G)
- Réchauffeur inférieur RI (G) active Réchauffeur médian RM (T)

De plus, en fonction des zones de « recouvrement » des Réchauffeurs (deux bigrammes ou radicaux inférieurs des triplets) dans le Yi King :

- RM (T et A) active RS (C)
- RM (T et A) active RI (G)

et

- RS (C) active RI (G)
- RI (G) active RS (C)

Chacun des Réchauffeurs est donc indispensable aux deux autres et à eux trois ils forment une unité. L'activation de l'un activera les deux autres, le freinage de l'un freinera les deux autres.

De même, la régulation des trois Foyers est la suivante, en ne tenant compte que du bigramme inférieur ([Pl. 44](#)):

Foyer médian	FM (T)	active Foyer supérieur FS (C)
Foyer supérieur	FS (C)	active Foyer médian FM (A)
Foyer médian	(FM)	active Foyer inférieur FI (G)
Foyer inférieur	(FI)	active Foyer médian FM (T)

De plus, en fonction des zones de « recouvrement » des Foyers (deux bigrammes ou radicaux inférieurs des triplets) dans le Yi King:

- FM (T et A) active FS (C)
- FM (T et A) active FI (G)
- et
- FS (C) active FI (G)
- FI (G) active FS (C)

Chacun des trois Foyers est donc indispensable aux deux autres et à eux trois ils forment une unité. L'activation de l'un activera les deux autres, le freinage de l'un freinera les deux autres.

De manière plus précise, on pourra noter les relations existant entre les Réchauffeurs et les Foyers :

RM série 4 (TAG-TAT)	freine FM (TAG-TAA) en série 4 qui l'active active FM en série 3, lequel le freine
RM série 2	freine FM en série 3 qui l'active
RS série 9	active FS série 10 qui le freine
RS série 12 (CAT-CAC)	freine FS série 11 qui l'active
RS série 12 (CAT-CAC)	active FS série 12 (CAG-CAA) qui le freine
RM série 13	freine FS en série 12 (CAG-CAA) qui l'active active FM en série 14 qui le freine

LE DIAMANT CHAUVE PLUS

RM série 15	freine FM en série 14 qui l'active
RM série 15	active FM en série 16 qui le freine
RI série 7	freine FI en série 8 qui l'active
RI série 7	active FI en série 6 qui le freine
RI série 5	freine FI en série 6 qui l'active
RI série 5	active FM (TAA-TAG) en série 4 qui le freine
....	
RM série 4 (TAG-TAT)	active FM et FS en série 3 qui le freine
RM-RI série 2	freinent FM et FS en série 2 qui les activent
RS-RM série 9	activent FS et FI en série 10 qui les freinent
RS-RM série 12 (CAT-CAC)	freinent FS en série 11 qui les active
RS-RM série 12 (CAT-CAC)	activent FS et FM (CAG-CAA) en série 12 qui les freinent
RM série 13	freine FS et FM (CAG-CAA) en série 12 qui l'activent
RM série 13	active FM et FI en série 14 qui le freinent
RM-RS série 15	freinent FM et FI en série 14 qui les activent
RM-RS série 15	activent FM en série 16 qui les freinent
RI-RS série 7	freinent FI et FM en série 8 qui les activent
RI-RS série 7	activent FI en série 6 qui les freine
RI-RM série 5	freinent FI en série 6 qui les active
RI-RM série 5	activent FM (TAA-TAG) en série 4 qui les freine

Il ressort de ce qui précède que les Trois Réchauffeurs et les Trois Foyers se contrôlent mutuellement, à l'exception du Réchauffeur Inférieur (RI), qui n'active pas le Foyer Supérieur (FS), pas plus qu'il n'est freiné par ce dernier.

Sauf dans ce cas précis, toute stimulation d'un Réchauffeur assure la régulation des trois Foyers et réciproquement.

Ceci tendrait à démontrer qu'en ce qui concerne

le fonctionnement du Réchauffeur inférieur, celui-ci nécessite la synthèse des Trois Foyers, le Réchauffeur inférieur correspondant alors à la transmission de l'énergie génétique, pour la « génération », la « régénération » ou la « procréation », ce qui équivaut à une perte d'énergie vitale pour l'organisme en cause.

L'énergie génétique, « ancestrale », ne peut être qu'activée et transmise, mais ne peut jamais être augmentée ni remplacée.

19. Générateur à huit composants : Régulation, Rapports et Lois

De la génération des trois Réchauffeurs, trois Foyers, 5 Éléments et 6 Qualités ainsi que de l'étude préliminaire effectuée sur les quatre radicaux et leurs mutations, ressortent les conclusions qui suivent¹⁶⁰.

L'ensemble des hexagrammes (64), représentatif des énergies, constitue un système énergétique producteur ou générateur d'énergie.

Les quatre radicaux T A C G, polarisation des radicaux primaires T1 et A1 fonctionnant par triplets (3 bigrammes superposés) constituent au total 16 séries de quatre triplets chacune, huit Yin et huit Yang ; ces séries se scindent en trois groupes, sept « petit inn », sept « petit yang » et deux « mixtes » comportant chacune ces deux aspects :

- Petit inn : TT, TG, GT, GC, CT, AT, AC
 - Petit yang : TC, GG, GA, CG, CC, AG, AA
 - Petit inn et petit yang :
 - TA : TAT et TAC petit inn – TAG et TAA petit yang
 - CA : CAT et CAC petit inn – CAG et CAA petit yang
- Ces 16 séries sont directement spécifiées par le système énergétique précédent :
- les séries ou hexagrammes « petit inn » se structurent en trois Réchauffeurs, fonction périphérique
 - les séries ou hexagrammes « petit yang » se structurent en trois Foyers, fonction centrale

Ce sont des fonctions de digestion des énergies T,

¹⁶⁰ Voir [pl. 44](#).

A, C, G et d'élaboration d'énergies utilisables par leur propre système énergétique.

La digestion et la transformation des quatre radicaux/énergies TACG déterminent une polarisation de chacun d'eux, soit huit radicaux/énergies polarisés.

Ceux-ci appartiennent donc à deux groupes : Yin et Yang.

Yin	T' et A' en T – G' et C' en G
Yang	G'' et C'' en C – T'' et A'' en A

Les huit radicaux polarisés fonctionnent alors par doublets (deux trigrammes superposés) ; ces doublets, au nombre de 64, composent le générateur proprement dit du système énergétique auquel ils appartiennent.

Les huit radicaux polarisés constitués en « générateur » spécifient alors les énergies des 5 Éléments de la Terre, fonction interne à onze composants, et celles des 6 Qualités du Ciel, fonction externe à douze composants.

- Les séries et hexagrammes « petit yang » englobent, par inversion, en passant d'un étage à l'étage suivant, les onze composants des 5 Éléments, fonction interne, Yin.
- Les séries et hexagrammes « petit inn » englobent, de même, les douze composants des 6 Qualités, fonction externe, Yang.

Les hexagrammes/triplets (trois bigrammes ou six monogrammes superposés) qui les composent vont définir, chacun, l'un des 23 composants/énergies en cause.

Les fonctions interne et externe sont des fonctions de nutrition, de régulation et de relation avec le milieu ambiant ainsi que de spécification du système énergétique suivant.

Les relations « générateur proprement dit » avec les fonctions interne et externe, selon le cycle de génération défini dans notre étude du *He Tu* puis du *Yi King*, sont les suivantes :

G'' — *Du Mai* génère l'intestin grêle, IG (fonction externe) et le cœur, Cr (fonction interne) : séries CU et CG ;

en acupuncture : point source, *Shu*, IG 3, maître du *Du Mai* ;

en effet, IG est la source de l'énergie en relation avec le Cœur, « grand centre », au début de la génération.

C'' — *Yang Qiao Mai* génère l'intestin grêle, IG et la vessie V (fonctions internes) ; vessie V (fonction externe) : séries CC et CA ;

en acupuncture : point d'entrée et point maître du *Yang Qiao Mai*, V 62.

C' — *Ren Mai* génère le poumon, P, et le gros intestin GI (fonctions internes) ; le poumon, P (fonction externe) : séries GA et GC ;

en acupuncture : point *Luo* (passage) entre P et GI, P 7, maître du *Ren Mai* ;

après V, dans le cycle de génération, on a P¹⁶¹ ; après P, on a un centre, GI, avec inversion de polarité, d'où ce point passage, *Luo*.

¹⁶¹ La vessie natatoire que l'on trouve chez les poissons donne naissance à l'appareil respiratoire.

G' — *Yin Qiao Mai* génère le rein, R (fonction interne) et le gros intestin, GI (fonction externe) : séries GG et GU ;

en acupuncture : point d'entrée et point maître du *Yin Qiao Mai*, R 6 ;

avant R, on a trouvé GI (centre) ; après R, la tentative de retour en arrière (au centre) est avortée : R ne peut avoir un point *Luo* (passage) en tant que point maître, d'où l'utilisation du point d'entrée du *Yin Qiao Mai*.

A' — Du fait de la différenciation entre organes et méridiens, dans le Yi King, *Yin Wei Mai* génère le rein, R (fonction externe) et permet au maître du cœur, MC (fonction interne non structurée) de s'exprimer grâce aux centres UAG et UAA ; de plus il génère la rate, Rt (fonction interne) : séries UA et UC ;

en acupuncture : point *Luo* (passage) entre MC et TR, MC 6, maître du *Yin Wei Mai* ;

après R, dans le *He Tu* et avant MC, nous avons vu la tentative avortée de retour en arrière ; ce n'est qu'après MC, que l'on peut retourner au centre en E puis trouver TR.

T' — *Chong Mai* génère la rate, Rt, le cœur, Cr, l'estomac, E, le maître du cœur, MC (fonctions externes) : séries UU et UG ;

en acupuncture : point *Luo* (passage) de E à Rt, Rt 4, maître du *Chong Mai* ;

E, centre, proche de UGA (trait yang supérieur de leurs hexagrammes), centre impossible, est avant Rt, plus périphérique.

T'' — *Yang Wei Mai* génère le triple Réchauffeur,

TR, et la vésicule biliaire, VB (fonctions externes); le triple Foyer, TF, et l'estomac E (fonctions internes): séries AU et AG¹⁶²;

en acupuncture: point *Luo* (passage) de TR à MC, TR 5, maître du *Yang Wei Mai*.

TR est relié à MC dans des séries diamétralement opposées (AU pour TR fonction externe, UA pour MC fonction interne): ce sont leurs points *Luo* qui interviennent.

A'' — *Dai Mai* génère le foie, F (fonction externe); la vésicule biliaire, VB et le foie F (fonctions internes): séries AC et AA;

en acupuncture: point *Shu*, source, VB 41, maître du *Dai Mai*.

En effet, à la fin de la génération, VB est la source de l'énergie en relation avec le « grand centre » F.

Ainsi, l'énergie vient du centre par l'intermédiaire du *Chong Mai* et du *Du Mai* où naît le cœur, Cr, « grand centre ». Cr précède l'intestin grêle, IG et son point *Shu*, source, antenne de fonction interne en fonction externe. L'énergie retourne ensuite au « grand centre » foie, F, via le *Dai Mai*. F est précédé de la vésicule biliaire, VB avec son point *Shu*, source, antenne de fonction interne en fonction externe. Entre les deux extrémités et les deux points *Shu*, on trouve des « passages » *Luo*, au niveau de la fonction

¹⁶² Ne pas confondre les trois Réchauffeurs, fonction périphérique de réception et de préchauffage, et le triple Réchauffeur, méridien de fonction externe. Ne pas confondre les trois Foyers, fonction centrale, et le triple Foyer, viscère-atelier de fonction interne 2^e Feu yang

externe. Seuls vessie, V et rein, R qui n'ont pas de valeur centrale (le retour au centre est interdit après R) ne peuvent avoir de point *Luo* (passage) comme points maîtres de merveilleux vaisseaux et doivent utiliser à cet effet le point d'entrée du merveilleux vaisseau correspondant.

Dans cette optique, toute l'énergie des fonctions interne et externe vient bien du *Chong Mai*, portail de l'énergie.

Les fonctions interne et externe vont jouer sur le « générateur » un rôle de régulation par l'intermédiaire des antennes qu'il envoie à leur niveau (les points maîtres de merveilleux vaisseaux en acupuncture) en codant à son intention les impulsions qu'elles reçoivent :

COMPOSANTS	QUALITÉ	FONCTION	POINT MAÎTRE	MERVEILLEUX VAISSEAU	RADICAL POLARISÉ
Rt	Humidité	Externe	Rt 4	Chong Mai	T'
Cr	Feu irradiant				
E	Sécheresse				
MC	Pression (Vent)				
R	Feu irradiant	Externe	MC 6	Yin Wei Mai	A'
Rt	Terre élément	Interne			
MC non structuré	2 ^e Feu élément				
GI	Sécheresse	Externe	R 6	Yin Qiao Mai	G'
R	Eau élément	Interne			
P	Humidité	Externe	P7	Ren Mai	C'
P - GI	Métal élément	Interne			
IG	Froid	Externe	IG 3	Du Mai	G «
Cr	Feu élément	Interne			

LE DIAMANT CHAUVE PLUS

COMPOSANTS	QUALITÉ	FONCTION	POINT MAÎTRE	MERVEILLEUX VAISSEAU	RADICAL POLARISÉ
V	Froid	Externe	V 62	Yang Qiao Mai	C''
IG	Feu élément	Interne			
V	Eau élément	Interne			
TR – VB	Dépression (Chaleur)	Externe	TR 5	Yang Wei Mai	T''
TF	2e Feu élément	Interne			
E	Terre élément	Interne			
F	Pression (Vent)	Externe	VB 41	Dai Mai	A''
VB - F	Bois élément	Interne			

Les composants des fonctions interne et externe spécifient à leur tour les composants des fonctions périphérique et centrale d'un nouveau système énergétique en leur cédant leurs énergies, selon les lois de génération, c'est-à-dire :

- orientation
- sens de génération
- structuration en quatre radicaux/énergies fonctionnant par triplets.

Les radicaux ainsi spécifiés incluent leurs « générateurs » dans leur propre système, se nourrissant de leurs énergies, à charge pour eux de les régénérer, ce que nous étudierons dans un prochain chapitre.

Le *Lo Shu*, cycle de victoire, rend compte de cette perte d'énergie du « générateur » et de la victoire (ou gain d'énergie) du « généré » ([Pl. 54](#), Yi King selon le *Lo Shu*).

Au cours de la génération, la lecture du Yi King selon le *He Tu*, dans le sens sénestogyre, nous a montré la facilitation du système généré par le système générateur.

Dans la victoire du système généré sur le système générateur, la lecture du Yi King selon le *Lo Shu*, dans le sens dextrogyre, montre l'inhibition du système générateur par le système généré.

Dans cette disposition des hexagrammes, on notera particulièrement la présence de :

- U G A (T'A'') « centre », au sud-ouest, qui réceptionne alors les énergies
- U A G et U A A (A'C'' et A'A''), « centres non-sens », au nord-est ; le second, UAA, étant diamétralement opposé à UGA.

Ainsi, tout système générateur facilite le système qu'il génère et se trouve inhibé par ce dernier. Tous deux ne pourront survivre que si le généré devient régénérateur du premier.

Si l'on se souvient que les huit radicaux polarisés du *He Tu* définissent chacun huit doublets dans le Yi King, et compte tenu des relations définies précé-

demment, les lois suivantes s'imposent au niveau du générateur proprement dit :

Loi de couplage

- L'activation de l'un des radicaux polarisés active celui qui lui est couplé et réciproquement ;
- Le freinage de l'un des radicaux polarisés freine celui qui lui est couplé et réciproquement.

Il s'agit donc d'une loi de soutien mutuel.

Couplages :

T' – A' *Chong Mai – Yin Wei Mai* en T: Père – Mère
 G' – C' *Yin Qiao Mai – Ren Mai* en G: Invitée – Hôte
 G'' – C'' *Du Mai – Yang Qiao Mai* en C: Mari – Femme
 T'' – A'' *Yang Wei Mai – Dai mai* en A: Fille – Fils

Loi d'opposition

- l'activation de l'un des radicaux polarisés inhibe ou disperse celui qui lui est diamétralement opposé et réciproquement ;
- le freinage ou la dispersion de l'un des radicaux polarisés facilite ou active celui qui lui est diamétralement opposé et réciproquement.

Oppositions :

T' – A''	<i>Chong Mai – Dai Mai</i>	Père – Fils
A' – T''	<i>Yin Wei Mai – Yang Wei Mai</i>	Mère – Fille
G' – C''	<i>Yin Qiao Mai – Yang Qiao Mai</i>	Invitée – Femme
C' – G''	<i>Ren Mai – Du Mai</i>	Hôte – Mari

Loi de polarisation

- l'activation de l'un des radicaux polarisés inhibe ou disperse celui de polarité inverse et réciproquement ;
- le freinage ou la dispersion de l'un des radicaux polarisés facilite ou active celui de polarité inverse et réciproquement.

Polarisations :

T' – T''	<i>Chong Mai – Yang Wei Mai</i>	Père – Fille
A' – A''	<i>Yin Wei Mai – Dai Mai</i>	Mère – Fils
G' – G''	<i>Yin Qiao Mai – Du Mai</i>	Invitée – Mari
C' – C''	<i>Ren Mai – Yang Yiao Mai</i>	Hôte – Femme

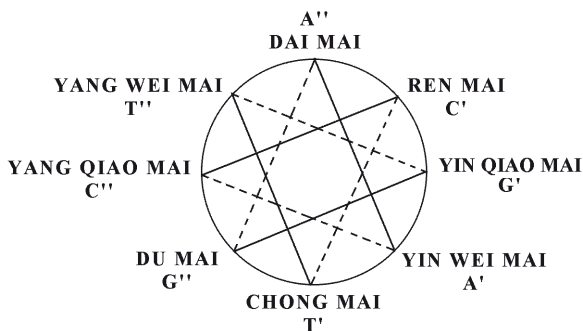
Cette loi qui correspond à l'application simultanée des deux précédentes n'est pas, en fait, à considérer isolément.

Loi de régulation

En fonction de ce qui précède, il apparaît deux systèmes complémentaires des merveilleux vaisseaux, liés chacun par les lois de complémentarité et d'opposition :

- *Chong Mai - Yin Wei Mai et Yang Wei Mai - Dai Mai*
- *Du Mai - Yang Qiao Mai et Ren Mai - Yin Qiao Mai*

La régulation entre ces deux systèmes, corollaire de la loi de polarisation, s'effectue alors selon l'étoile à huit branches qui correspond en fait à un cycle d'inhibition ou de facilitation, selon le sens de l'impulsion donnée à chaque radical polarisé (tonification ou dispersion) :



La liaison entre les deux systèmes s'effectue d'abord entre C', *Ren Mai* et T', *Chong Mai*, d'une part et, d'autre part, entre G'', *Du Mai*, et A'', *Dai Mai* ; ensuite entre A', *Yin Wei Mai*, et C'', *Yang Qiao Mai*, d'une part et, d'autre part, entre T'', *Yang Wei Mai* et G', *Yin Qiao Mai*.

***Loi de relation « générateur proprement dit »/
fonctions interne et externe***

Toute stimulation d'un point/antenne au niveau des fonctions interne et externe retentit à l'inverse (tonification : inhibition/dispersion : facilitation) sur les énergies du composant correspondant du « générateur » et retentit sur la régulation de la fonction génératrice dans son ensemble en raison des lois qui lui sont propres (c'est-à-dire des quatre lois précédentes).

Il reste à considérer les points « centres - réunions - croisements », CRX, propres à chacun des merveilleux vaisseaux.

D'une manière générale, on ne devra utiliser un

point CRX qu'en dispersion, lorsqu'un merveilleux vaisseau est en plénitude, afin de diriger son énergie vers les méridiens correspondants. Nous en reparlerons en thérapeutique¹⁶³.

¹⁶³ Voir chap. 37 : *l'Acupuncture énergétique*.

20. Cinq Éléments de la Terre, onze composants + 1: Régulation, Rapports et Lois

De la génération des 5 Éléments - 11 composants plus un, le Maître du Cœur (fonction non structurée) inclus, ressortent les conclusions suivantes ([Pl. 44](#)) :

L'ensemble des triplets ou des hexagrammes « petit yang » constitue un système généré (par les huit radicaux polarisés). Ce système se structure, du fait de sa génération, en 5 Éléments, 11 composants :

Bois – Feu – Terre – Métal – Eau

Chacun des Éléments est polarisé en Yin et en Yang :

Exemple :

Eau	Yin	série GG	= R
	Yang	CAG – CAA	= V...

L'ensemble des 5 Éléments en tant que « générateur » va spécifier les trois Foyers d'un nouveau système (généré) qui deviendra à son tour générateur.

La loi de génération, de structuration et de régulation des 5 Éléments est représentée par deux grands cycles ([Pl. 55](#), fig. 1) :

- Cycle *Sheng*, circulaire, dans lequel, pour les Yin d'une part, pour les Yang de l'autre :
 - le groupe de triplets d'un Éléments (mère) active le groupe de triplets de l'Éléments suivant (fils) :
Eau active Bois qui active Feu... (Eau cède son éner-

gie au Bois...) R active F qui active Cr... Série GG active AAG-AAA qui active série CG...

- inversement, le groupe de triplets d'un Élément (fils) freine le groupe de triplets de l'Élément précédent (mère):

Feu freine Bois qui freine Eau... (Feu absorbe l'énergie du Bois...); Cr freine F qui freine R... série CG freine AAG-AAA qui freine série GG...

- Cycle *Ke* de l'étoile à cinq branches, dans lequel, pour les Yin d'une part, pour les Yang de l'autre ([Pl. 55](#), fig. 2):

- Le groupe de **doublets** du « générateur proprement dit » correspondant à un Élément facilite les composants de l'Éléments précédent « généré ». Inversement, les composants de l'Élément généré inhibent le groupe de **doublets** de l'Élément générateur suivant dans le cycle *Ke*.

Exemple :

- Feu généré inhibe Métal générateur
- (Cr) généré inhibe (P) générateur
- série CG générée inhibe C'A''-C'C'' générateur

LE DIAMANT CHAUVE PLUS

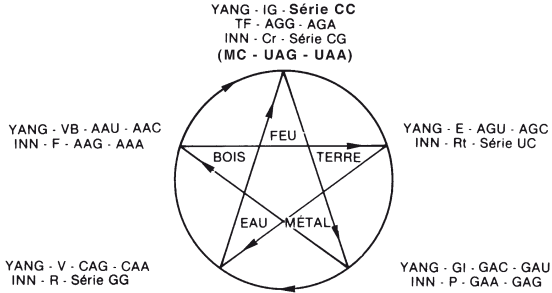


Fig. 1 — RÉGULATION FONCTION INTERNE

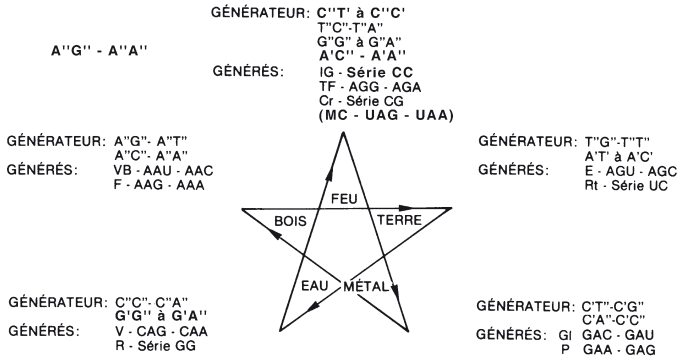


Fig. 2 — RELATIONS FONCTION INTERNE — SYSTÈME GÉNÉRATEUR

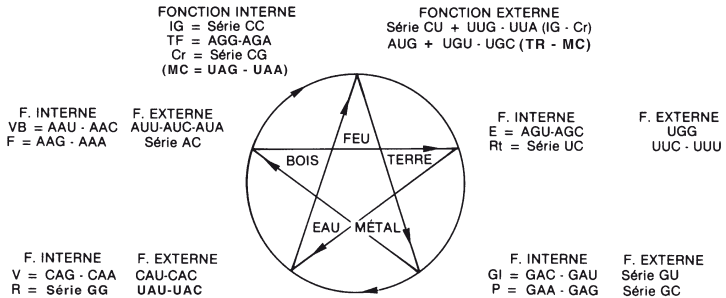


Fig. 3 — RELATIONS FONCTION INTERNE — FONCTION EXTERNE

Par extension, on peut considérer que le groupe de triplets d'un Élément inhibe le groupe de triplets de l'Élément suivant dans le cycle *Ke*. (Pl. 55, fig. 1)

Du fait des « antennes » projetées par la fonction interne, 5 Éléments/11 composants, au niveau de la fonction externe, 6 Qualités/12 composants, les composants de fonction externe réagiront dans le même sens que les composants de fonction interne aux stimulations subies par ces derniers, selon les lois des 5 Éléments (Pl. 55, Fig. 3) :

- la stimulation du Feu, composant Cr, Yin, série 10, CG, stimulera du même coup
 - la valeur Feu de chacun des six composants Yin de fonction externe [point *Ying*]
 - le composant Cr de fonction externe, UUG-UUA (aspect Feu de la qualité Feu)
- la stimulation du Feu, composant IG, Yang, série CC, stimulera du même coup
 - la valeur Feu de chacun des six composants Yang de fonction externe [point *Jing (King)*]
 - le composant IG de fonction externe, série CU (aspect Feu de la qualité Froid)
- la stimulation de Terre, composant Rt, Yin, série 3, UC, stimulera du même coup
 - la valeur Terre de chacun des six composants Yin de fonction externe [point *Shu*]
 - le composant Rt de fonction externe, UUU-UUC (aspect Humide de la qualité Humidité)...

Il en sera de même pour chacun des composants des 5 Éléments.

Il est à noter que, du fait des similitudes entre :

LE DIAMANT CHAUVE PLUS

Rt et E	Éléments	(Série UC et AGU – AGC)
Cr et TF	Éléments	(Série CG et AGG – AGA)
Cr et IG	Méridiens	(UUG – UUA et série CU)

- toute stimulation de Rt Élément stimulera du même coup,
 - la valeur Terre de chacun des 12 composants de fonction externe qu'ils soient Yin ou Yang ;
 - E, Élément, et par répercussion Rt et E, méridiens.
- toute stimulation de E Élément stimulera du même coup,
 - la valeur Terre de chacun des 12 composants de fonction externe qu'ils soient Yang ou Yin ;
 - Rt Élément et par répercussion E et Rt méridiens.
- toute stimulation de Cr Élément stimulera du même coup,
 - la valeur Feu de chacun des 12 composants de fonction externe qu'ils soient Yin ou Yang ;
 - TF Élément et par répercussion Cr, TR et IG méridiens.
- toute stimulation de TF Élément stimulera du même coup,
 - la valeur Feu de chacun des 12 composants de fonction externe qu'ils soient Yin ou Yang ;
 - Cr Élément et par répercussion TR, Cr et IG méridiens.
- toute stimulation de IG méridien stimulera du même coup,
 - la valeur Feu de chacun des 12 composants de fonction externe qu'ils soient Yin ou Yang ;
 - et par répercussion IG et Cr méridiens.

Les antennes au niveau de la fonction externe (petites circulations des Yin et des Yang et points spécifiques) décodent donc ces informations et les

intégreront dans le système des 6 Qualités/12 composants-méridiens.

Le composant « triple Foyer » et le groupe de triplets qui le représente au niveau de la fonction interne (AGG-AGA) codent les impulsions reçues par les 5 Éléments, permettant ainsi à la fonction centrale, trois Foyers, d'intégrer les informations correspondantes et de réagir selon ses propres lois.

Par voie de conséquence, les lois suivantes s'imposent au niveau de la fonction interne, 5 Éléments :

- **Loi mère-fils** (Pl. 55, fig. 1)
 - tout Éléments (mère) active l'Éléments suivant (fils) dans le cycle *Sheng*
 - tout Éléments (fils) freine l'Éléments précédent (mère) dans le cycle *Sheng*.
- **Loi de victoire ou d'inhibition** (Pl. 55, fig. 1)
 - tout Éléments est victorieux ou inhibe l'Éléments suivant dans le cycle *Ke*
 - tout Éléments facilite l'Éléments précédent dans le cycle *Ke*.

La seconde de ces lois fait également le pont entre le générateur proprement dit et le système de fonction interne (Pl. 55, fig. 2) :

- dans le sens générateur – généré : facilitation
 - dans le sens généré – générateur : inhibition
- **Loi de relation 5 Éléments/6 Qualités** (Pl. 55, fig.3)

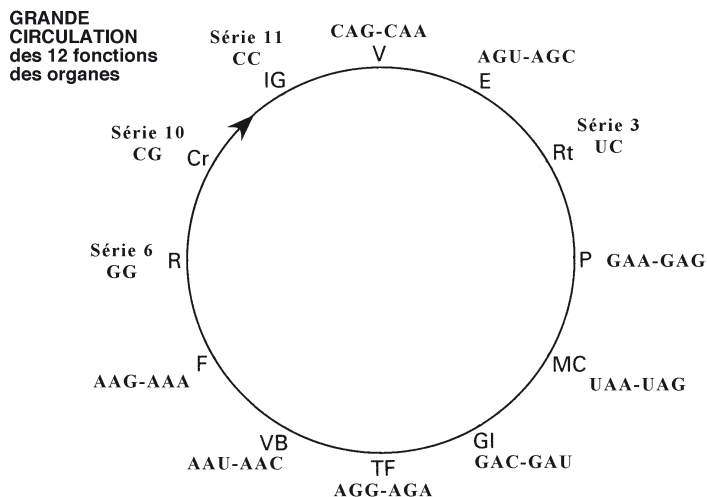
Tout Éléments stimulé stimulera sa Qualité/Éléments correspondante au niveau de la fonction externe. Celle-ci intégrera alors l'information transmise dans son propre système de 6 Qualités/grands méridiens.
 - **Loi de relation 5 Éléments/trois Foyers – fonction centrale**

Tout Élément stimulé transmet cette stimulation à la fonction centrale, trois Foyers, par l'intermédiaire de TF, triple Foyer, Élément, 2^e Feu, AGG-AGA.

De la découverte du cycle de « Grande Circulation » des 12 fonctions des 5 Éléments, Maître du Cœur (fonction non structurée) inclus, effectuée à partir du cycle de génération du *He Tu*, et en corollaire aux lois précédentes, on peut déduire les lois suivantes le concernant :

• Loi mère-fils :

- toute activation d'un composant (mère) active le composant (fils) qui le suit dans la grande circulation ;
- tout freinage d'un composant (fils) freine le composant (mère) qui le précède dans la grande circulation.



En appliquant le cycle de Victoire ou d'inhibition, cycle *Ke*, à cette « Grande Circulation » des fonctions

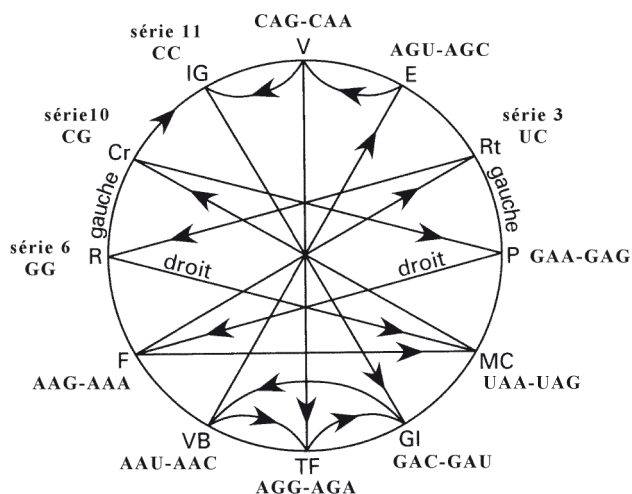
LE DIAMANT CHAUVE PLUS

des organes et des viscères dans les 5 Éléments, nous découvrons tout d'abord la suite des organes :

Cr, Feu	série 10 CG	est victorieux de P, Métal	GAA-GAG
P, Métal	GAA-GAG	est victorieux de F, Bois	AAG-AAA
F, Bois	AAG-AAA	est victorieux de Rt, Terre	série 3 UC
Rt, Terre	série 3 UC	est victorieux de R, Eau	série 6 GG
R, Eau	série 6 GG	est victorieux de MC, 2 ^e Feu	UAG-UAA
MC, 2 ^e Feu	UAG-UAA	est victorieux de Cr, Feu	série 10 CG

Mais, MC est à la fois 2^e Feu et Terre ce qui induit la suite :

F, Bois	AAG-AAA	est victorieux de MC (Terre)	UAG-UAA
---------	---------	------------------------------	---------



En second lieu, intervient la suite des viscères :

IG, Feu	série 11 CC	est victorieux de GI, Métal	GAC-GAU
GI, Métal	GAC-GAU	est victorieux de VB, Bois	AAU-AAC
VB, Bois	AAU-AAC	est victorieux de E, Terre	AGU-AGC
E, Terre	AGU-AGC	est victorieux de V, Eau	CAG-CAA
V, Eau	CAG-CAA	est victorieux de IG, Feu	série 11 CC
V, Eau	CAG-CAA	est victorieux de TF, 2 ^e Feu	AGG-AGA
TF, 2 ^e Feu	AGG-AGA	est victorieux de GI, Métal	GAC-GAU

Mais, TF est à la fois 2^e Feu et Terre ce qui induit la suite :

VB, Bois	AAU AAC	est victorieux de TF (Terre)	AGG-AGA
----------	---------	------------------------------	---------

De ce qui précède ressort la seconde loi concernant la « Grande Circulation » des 12 fonctions des 5 Éléments :

• **Loi de victoire ou d'inhibition**

- tout Élément est victorieux ou inhibe l'Élément suivant dans le cycle interne des organes ou dans celui des viscères, similaires au cycle *Ke*.

À noter qu'en accord avec la « Voie de l'eau et des céréales » traditionnelle, le Rein droit est victorieux du Maître du Cœur¹⁶⁴, alors que le Rein gauche donne son énergie au Cœur. De même, c'est le Poumon gauche qui reçoit l'énergie de Rate, alors que le Poumon droit est victorieux du Foie. Enfin le Maître du Cœur contrôle le Cœur.

En définitive, si l'on admet cette « Grande Circu-

¹⁶⁴ Maître du Cœur est en relation avec le point *Ming Men* (*Du mai* 4) où est focalisée l'énergie originelle, transcendante, *Yuan Qi*

lation» des 12 fonctions des organes et des viscères, celle-ci nous donne l'image de leurs relations dans l'espace et dans le temps, et l'on peut en déduire que ces fonctions doivent correspondre également à un certain nombre de réactions physico-chimiques spécifiques¹⁶⁵.

La définition de cette « Grande Circulation » des fonctions des organes et des viscères ainsi que l'étude des cycles qui la concernent, ne se trouvent, à ma connaissance, dans aucun des textes classiques, mais résultent cependant de la logique chinoise de l'énergétique. Les règles d'application que nous avons précisées, ont été appliquées et vérifiées par de nombreux praticiens en acupuncture depuis des décennies et se sont toujours révélées parfaitement en harmonie avec la réalité des faits.

Nous verrons par la suite quels sont les pathologies concernées ainsi que les points spécifiques à utiliser en relation avec cette « Grande Circulation »¹⁶⁶.

¹⁶⁵ Voir au chap. 33: *le cycle de Krebs*.

¹⁶⁶ Voir chap. 32: *Les 343 énergies somatiques et psychiques*.

21. Six Qualités du Ciel, douze composants : Régulation Rapports et Lois

De la génération des 6 Qualités/12 composants (méridiens) ressortent les conclusions suivantes (Pl. 56) :

L'ensemble des triplets « petit inn » constitue un système « généré » qui se structure lui-même en 6 Grands Méridiens-Qualités :

1 – <i>Tai Yang</i>	Froid
2 – <i>Shao Yang</i>	Dépression (Chaleur qui brûle)
3 – <i>Yang Ming</i>	Sécheresse
4 – <i>Tai Yin</i>	Humidité
5 – <i>Shao Yin</i>	Feu qui irradie [de la chaleur]
6 – <i>Jue Yin</i>	Pression (Feng-Vent)

Chacune des 6 Qualités est constituée par deux composants (méridiens) de qualité inverse, l'un des deux composants prenant le pas sur l'autre pour donner sa qualité propre au grand méridien formé.

Exemple :

Froid *Tai Yang* IG - V - série CU + CAU-CAC = Feu + Froid

Les grands méridiens sont polarisés deux par deux en Yin et Yang.

Exemple :

Shao Yin = Feu (Yin)

Tai Yang = Froid (Yang)

LE DIAMANT CHAUVÉ PLUS

6 Qualités du Ciel 12 Méridiens

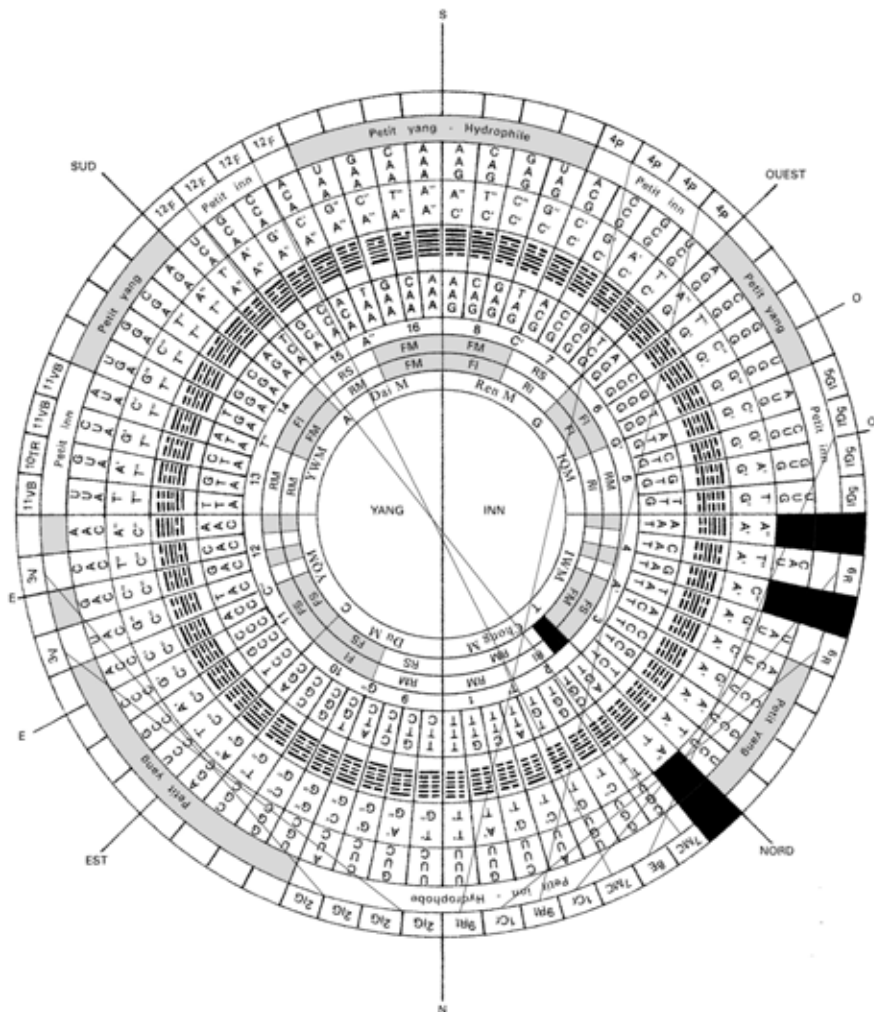


Planche 56

L'ensemble des six grands méridiens « générateurs » va spécifier les trois Réchauffeurs d'un nouveau système énergétique (généralisé), lequel deviendra à son tour « générateur ».

Les lois de génération, de structuration et de régulation des six grands méridiens sont représentées par trois grands systèmes :

- **En premier, le cycle de « grande circulation » dans lequel (Pl. 57, fig. 1)**
 - le groupe de triplets d'un composant (mère) active le groupe de triplets du composant suivant (fils) (lui cède son énergie) :
 - Cr active IG qui active V qui active R... (Cr cède son énergie à IG...)
 - UUA – UUG active série CU qui active CAU – CAC qui active UAC – UAU...
 - inversement, le groupe de triplets d'un composant (fils) freine le groupe de triplets du composant précédent (mère) (lui prend son énergie) :
 - R freine V qui freine IG qui freine Cr...
 - UAC – UAU freine CAU – CAC qui freine série CU qui freine UUA – UUG...

Par ailleurs, on a vu que, dans le cycle de génération selon le *He Tu* :

V	facilite P	qui l'inhibe du même coup
GI	facilite R	qui l'inhibe du même coup
MC	facilite E	qui l'inhibe du même coup
Rt	facilite TR	qui l'inhibe du même coup

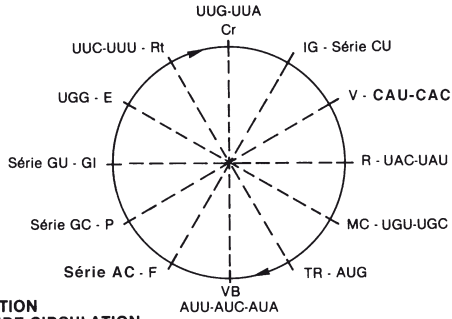


Fig. 1 — RÉGULATION FONCTION EXTERNE — «GRANDE CIRCULATION»

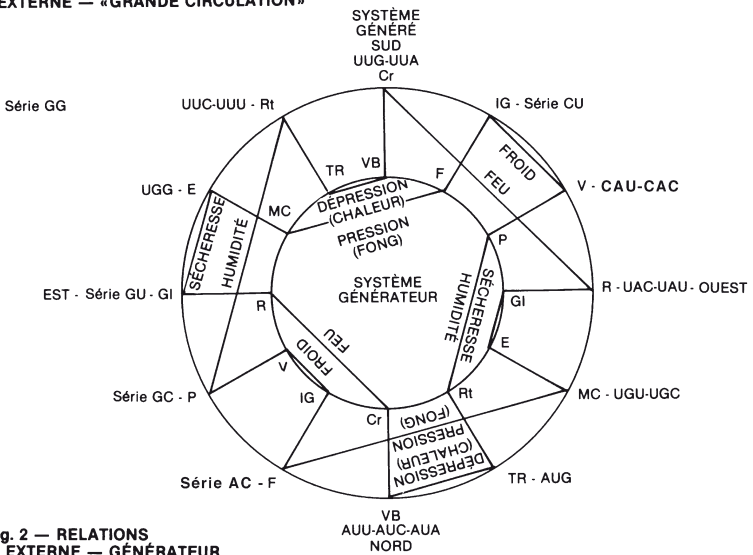


Fig. 2 — RELATIONS FONCTION EXTERNE — GÉNÉRATEUR

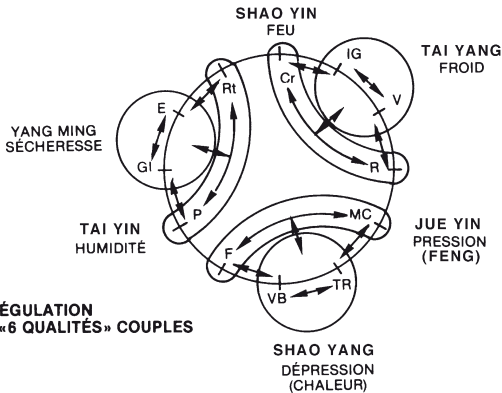


Fig. 3 — RÉGULATION FONCTION EXTERNE — «6 QUALITÉS» COUPLES

Par extension, dans la grande circulation :

VB	facilite Cr (diamétralement opposé) qui l'inhibe du même coup
V	facilite P (diamétralement opposé) qui l'inhibe du même coup

On peut donc considérer que le groupe de triplets d'un composant, selon qu'il est activé ou freiné, a un effet inhibiteur ou facilitateur, sur le groupe de triplets du composant qui lui est diamétralement opposé dans la grande circulation.

- **En second lieu, on trouve le système proprement dit des 6 Grands Méridiens-Qualités du Ciel, dans lequel :**
 - Le groupe de triplets d'un composant d'une Qualité, selon qu'il est activé ou freiné, active ou freine le groupe de triplets du composant complémentaire et réciproquement ; c'est un soutien mutuel ([Pl. 57, fig. 3](#)):
 - IG freine ou active V et réciproquement
 - Série CU freine ou active CAU – CAC
 - Les groupes de triplets des deux composants d'une Qualité, selon qu'ils sont activés ou freinés, inhibent ou facilitent les groupes de triplets des composants de la Qualité complémentaire de polarité inverse et réciproquement ([Pl. 57, Fig 3](#)):
 - *Tai Yang* : Froid composants IG et V inhibent ou facilitent *Shao Yin* : Feu – composants Cr et R
 - Série CU + CAU – CAC inhibent ou facilitent UUA – UUG + UAC – UAU
 - Le groupe de triplets d'un composant d'une Qualité, selon qu'il est activé ou freiné, inhibe ou facilite le groupe de triplets du composant similaire de la Qualité complémentaire de polarité inverse et réciproquement ([Pl. 57, fig.3](#)):
 - *Tai Yang* - Froid – composant IG (Feu) inhibe ou facilite Cr (Feu) composant de *Shao Yin* - Feu

- série CU inhibe ou facilite UUA-UUG (dans ce cas particulier, on sait que CU et UUA-UUG sont similaires mais avec des orientations différentes : il doit donc exister un effet de feed-back négatif).
- Les groupes de **doublets** des composants correspondant à deux Qualités «génératrices» de même polarité facilitent les groupes de **triplets** des composants d'une Qualité «générée» de polarité inverse et ayant le même axe de symétrie (Pl. 57, fig. 2):
 - *Tai Yin*: Humidité - composants Rate + Poumons et *Shao Yin*: Feu - composants Cœur + Reins
 - dans le Yi King: T'T' - T'G' + C'T' à C'C' et T'A' - T'C' + A'G'' - A'T''

en tant que «générateur Yin», facilitent

- *Shao Yang*: Dépression - composants Triple Réchauffeur + Vésicule Biliaire
- dans le Yi King: série AU: AUU AUG AUC AUA

«général Yang»

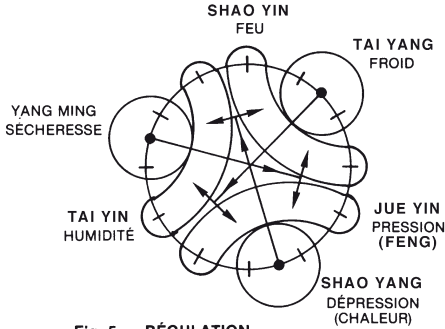
- Par extension, les groupes de triplets des composants de deux Qualités de même polarité, selon qu'ils sont activés ou freinés, facilitent ou inhibent les groupes de triplets des composants de la Qualité de polarité inverse ayant le même axe de symétrie 471II en découle la synthèse suivante:
 - Les groupes de triplets des composants d'une Qualité, selon qu'ils sont activés ou freinés, inhibent ou facilitent les groupes de triplets des composants des deux autres Qualités de même polarité (Pl. 58, fig. 5 bis et 6 bis).
- Enfin, en troisième lieu, les deux cycles de «petite circulation» interviennent, ainsi que les points spécifiques *Jing – Ying – Shu – Jing (King) – He*. On retrouve

dans ces derniers les lois des 5 Éléments, fonction interne, au niveau de la fonction externe.

- Ces antennes externes codent en « 5 Éléments » les stimulations reçues par les méridiens/composants de fonction externe, permettant ainsi à la fonction interne de les intégrer et de réagir selon ses propres lois ([Pl. 58](#), fig. 7 et 8).

QUALITÉ	COMPO-SANT	ÉLÉMENT	QUALITÉ DE L'ÉLÉMENT
<i>Tai Yang</i> Froid	IG	Feu - Yang	(Chaleur)
	V	Eau - Yang	(Froid)
<i>Shao Yin</i> Feu	Cr	Feu - Yin	(Chaleur)
	R	Eau - Yin	(Froid)
<i>Yang Ming</i> Sécheresse	GI	Métal - Yang	(Sec)
	E	Terre - Yang	(Humide)
<i>Tai Yin</i> Humidité	P	Métal - Yin	(Sec)
	Rt	Terre - Yin	(Humide)
<i>Shao Yang</i> Dépression (Chaleur)	TR	2 ^e Feu - Yang	(Dépression)
	VB	Bois - Yang	(Pression- <i>Feng</i>)
<i>Jue Yin</i> Pression (<i>Feng</i>)	MC	2 ^e Feu - Yin	(Dépression)
	F	Bois - Yin	(Pression- <i>Feng</i>)

LE DIAMANT CHAUVÉ PLUS



**Fig. 5 — RÉGULATION
FONCTION EXTERNE — «6 COUPLES»**

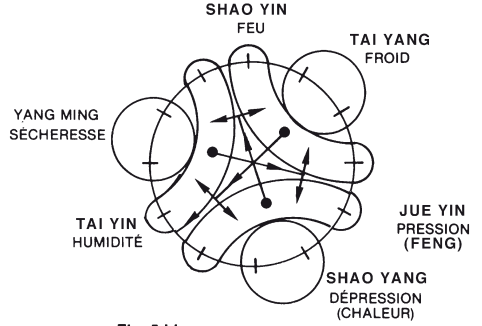
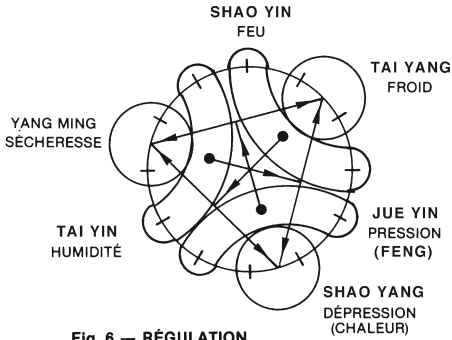


Fig. 5 bis



**Fig. 6 — RÉGULATION
FONCTION EXTERNE — «6 COUPLES»**

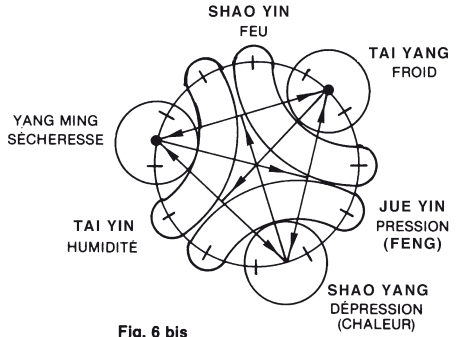
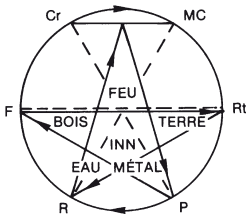


Fig. 6 bis



**Fig. 7 — RÉGULATION
FONCTION EXTERNE — «PETITE CIRCULATION»**

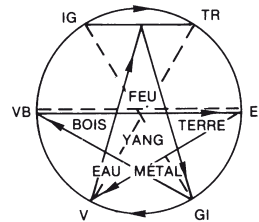


Fig. 8

- Il faut noter que le composant méridien « triple réchauffeur » TR, et le triplet qui le représente au niveau de la fonction externe (AUG) code les stimulations reçues par les méridiens/composants de fonction externe, permettant ainsi à la fonction périphérique « trois réchauffeurs » de les intégrer et de réagir selon ses propres lois. Par voie de conséquence, les lois suivantes s'imposent au niveau de la fonction externe :
- **Lois de grande circulation**
 - **loi mère-fils** (Pl. 57, fig. 1) :
 - tout composant (mère) active le composant suivant (fils) dans la grande circulation ;
 - tout composant (fils) freine le composant précédent (mère) dans la grande circulation ;
 - **loi midi-minuit** (Pl. 57, fig. 1) :
 - tout composant, selon qu'il est activé ou freiné, inhibe ou facilite le composant de polarité inverse, diamétralement opposé dans la grande circulation.
- **Lois des Qualités/grands méridiens**
 - toute Qualité, selon qu'elle est activée ou freinée, inhibe ou facilite la Qualité complémentaire de polarité inverse (Pl. 57, fig. 3) ;
 - tout composant d'une Qualité, selon qu'il est activé ou freiné, inhibe ou facilite le composant similaire de la Qualité complémentaire de polarité inverse (Pl. 57, fig. 3).

Il faut noter que, dans ce dernier cas, on connaît en acupuncture les passages *Luo* et la loi *Shu - Luo* ;
 - toute Qualité, selon qu'elle est activée ou freinée, inhibe ou facilite les deux autres Qualités de même polarité (Pl. 58, fig. 5 bis et 6 bis).
- **Lois de petites circulations Yin et Yang**

Deux systèmes de lois sont à considérer :

1. *Les lois selon les 6 Qualités* jouant d'une part dans le système des Yin et d'autre part dans celui des Yang (Pl. 58, Fig. 7 et 8):
 - **loi mère-fils** selon le cycle circulaire :
 - tout composant (mère) active le composant suivant (fils) dans la petite circulation ;
 - tout composant (fils) freine le composant précédent (mère) dans la petite circulation ;
 - **loi époux-épouse** :
 - tout composant, selon qu'il est activé ou freiné, inhibe ou facilite le composant diamétralement opposé dans la petite circulation (pointillés Fig. 7 et 8) (R activé inhibe MC... IG freiné facilite GI...).
2. *Les lois selon les 5 Éléments* jouant d'une part dans le système des Yin et d'autre part dans celui des Yang (Pl. 58, Fig. 7 et 8):
 - **loi mère-fils** appliquée au cycle *Sheng* circulaire :
 - tout Éléments (mère) active l'Éléments suivant (fils) dans le cycle *Sheng* ;
 - tout Éléments (fils) freine l'Éléments précédent (mère) dans le cycle *Sheng* ;
 - **loi de victoire** ou d'inhibition dans le cycle *Ke*, étoile à cinq branches :
 - tout Éléments inhibe l'Éléments suivant dans le cycle *Ke* ;
 - tout Éléments facilite l'Éléments précédent dans le cycle *Ke*.

La loi Source-Passage (*Shu – Luo*) établit la liaison entre la petite circulation des Yin et celle des Yang (passages *Luo*).

LE DIAMANT CHAUVE PLUS

6 QUALITÉS
12 FOIS 5 ÉLÉMENTS

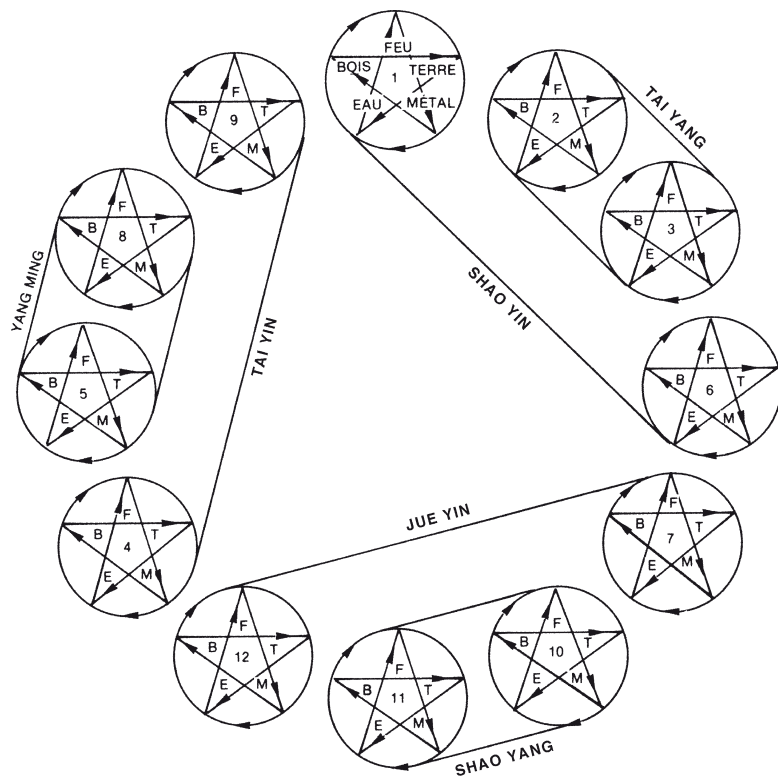


Planche 59

- **Lois de relations 6 Qualités/5 Éléments** ([Pl. 58](#), fig. 7 et 8, et [Pl. 59](#)).

En corollaire aux lois de petite circulations Yin et Yang et aux fonctions et qualités des points *Jîng - Ying - Shu - Jing (King) - He* sur chaque méridien, on a la loi suivante :

- toute stimulation de l'antenne/Élément au niveau de l'un quelconque des six grands méridiens/Qualités stimulera l'Élément correspondant. Celui-ci intégrera alors cette stimulation dans son propre système des 5 Éléments, fonction interne. On connaît en acupuncture les points *Jîng - Ying - Shu - Jing (King) - He*, leurs fonctions et leurs qualités ainsi que leurs lois d'utilisation.
- **Lois de relations 6 Qualités/trois Réchauffeurs, fonction périphérique**
 - toute Qualité stimulée transmet cette stimulation à la fonction périphérique trois Réchauffeurs par l'intermédiaire de TR, triple Réchauffeur, en *Shao Yang*, AUG.
- **Loi commune aux fonctions interne et externe.**
Loi de circulation de l'énergie¹⁶⁷ :
 - le cycle principal de circulation de l'énergie est de 50 phases de 28'48'' chacune débutant à 3 h du matin ;
 - l'énergie pénètre dans les fonctions interne et externe et les dynamise à 3 h du matin :
 - À partir de la génération, l'énergie pénètre dans la fonction interne, 5 Éléments, en Métal, P, GAA – GAG.
 - Dans le cycle de la circulation circadienne, l'énergie pénètre dans la fonction externe, 6 Qualités, en Tai Yin, P, série GC.

¹⁶⁷ Voir chap. 14: *Cycles de l'énergie*.

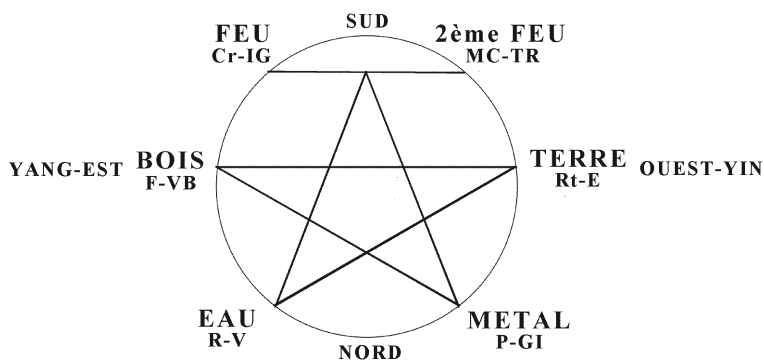
En définitive, quatre séries de relations, à l'échelon Yin-Yang, vont rendre compte de ce que nous venons de définir (les méridiens sont assimilés aux énergies en circulation) :

Rapport Yin-Yang en relation avec la loi Yin-Yang générale et les composants des 6 Qualités :

- GI - E - TR - IG - VB - V sont Yang et indiqueront donc le Yang,
- P - Rt - MC - Cr - F - R sont Yin et indiqueront donc le Yin.

Rapport Yin - Yang en relation avec les 5 Éléments, fonction interne (petites circulations) :

- R - V (Eau), F - VB (Bois), Cr - IG (Feu) indiqueront le Yang; ils sont en effet en zone Yang (à l'est), à gauche
- P - GI (Métal), Rt - E (Terre), MC - TR (2^e Feu), indiqueront le Yin; ils sont en effet en zone Yin (à l'ouest), à droite.



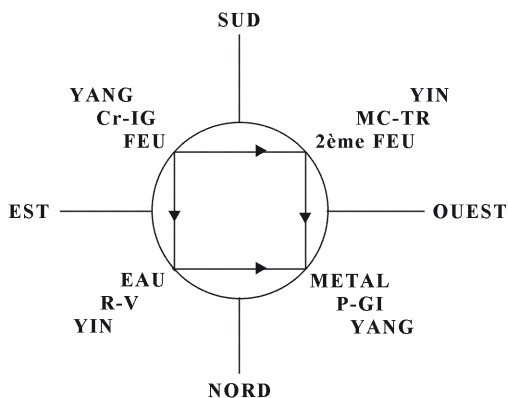
Rapport Yin - Yang en relation avec les 6 Qualités, fonction externe (grande circulation) :

- la Qualité Chaleur, dépression, grand méridien de *Shao Yang* (TR - VB) indique la liaison de Yang à Yin
 - par TR, Yang dans le Yin (à l'ouest), à droite
 - par VB, Yang dans le Yang (à l'est), à gauche
- la Qualité, *Feng*, pression, grand méridien de *Jue Yin* (MC - F) indique la liaison de Yin à Yang
 - par MC, Yin dans le Yin (à l'ouest), à droite
 - par F, Yin dans le Yang (à l'est), à gauche
- les Qualités Feu qui irradie et Froid, grands méridiens de *Shao Yin* (Cr - R) et de *Tai Yang* (IG - V) indiquent le Yang
 - par Cr - R, Yin dans le Yang (à l'est), à gauche
 - par IG - V, Yang dans le Yang (à l'est), à gauche
- les Qualités Humidité et Sécheresse, grands méridiens de *Tai Yin* (P - Rt) et de *Yang Ming* (GI - E) indiquent le Yin
 - par P - Rt, Yin dans le Yin (à l'ouest), à droite
 - par GI - E, Yang dans le Yin (à l'ouest), à droite.

Rapport Yin - Yang en relation avec la loi Yin - Yang générale :

Cr - IG	(Feu)	indiquent le Yang	(au sud-est et au zénith)
MC - TR	(2° Feu)	indiquent le Yin	(au nadir et au sud-ouest)
R - V	(Eau)	indiquent le Yin	(au nadir et au nord-est)
P - GI	(Métal)	indiquent le Yang	(au zénith et au nord-ouest)

LE DIAMANT CHAUVÉ PLUS



La synthèse des quatre rapports précédents trouve son application, en acupuncture, avec l'emplacement des « pouls radiaux », ceux-ci donnant la valeur de l'énergie en quantité et en qualité¹⁶⁸ :

Pouls radiaux

		1	2	3
		Pouce	Barrière	Pied
Yin droite	superficie Yang (ouest)	GI	E	TR
	profondeur Yin	P	Rt	MC
Yang gauche	superficie Yang (est)	IG	VB	V
	profondeur Yin	Cr (zénith) Yang	F	R (nadir) Yin

¹⁶⁸ Pour les emplacements yin ou yang, voir *le Traité des pouls*, Bin Hu Mai Xue, de Li Shi Zhen

22. Génération, Régénération, Reproduction, Naissance, Croissance, Mort

De l'ensemble de l'étude qui précède résultent, schématiquement, les conclusions suivantes ([Pl. 44](#)):

De T1, Yin — —, point géométrique, à A1, Yang ———, infini, il existe une succession de systèmes énergétiques générateurs, du plus petit au plus grand, le précédent générant le suivant qui l'absorbe. Ces systèmes apparaissent au nadir et au nord et se dirigent vers le sud et le zénith.

La génération d'un système particulier, à partir du système énergétique précédent lequel lui cède ses énergies, s'effectue comme suit :

- 1 Spécification du Yin et du Yang/énergies radicales ;
spécification des 4 radicaux/énergies fondamentales ;
spécification des 8 radicaux polarisés/forces secondaires ;
spécification des 16 séries ;
spécification des 64 composants-hexagrammes définissant :
 - 7 séries « petit yin » + 2 demi-séries (2x2 hexagrammes)
 - 7 séries « petit yang » + 2 demi-séries (2x2 hexagrammes)
- 2 Structuration des séries et hexagrammes « petit inn » en trois Réchauffeurs, fonction périphérique yang.

Structuration des séries et hexagrammes «petit yang» en trois Foyers, fonction centrale yin.

Dans ces deux fonctions, les quatre radicaux/énergies fondamentales fonctionnent par « triplets » soit trois bigrammes superposés pour former un hexagramme.

3 Structuration en « générateur proprement dit » à huit composants/radicaux polarisés : les huit radicaux polarisés/forces secondaires fonctionnent par « doublets », soit deux trigrammes superposés pour former un hexagramme.

4 Génération, interne au système énergétique, de
- 11 composants « petit yang » + 1 non structuré, diffus (MC),

- 12 composants « petit inn ».

Les quatre radicaux qui ont été en quelque sorte digérés et redistribués fonctionnent par « triplets ». On peut également considérer que ce sont les deux énergies radicales, Yin et Yang, qui fonctionnent par six, définissant ainsi les 6 Qualités du Ciel et de la Terre.

5 Structuration des 11 composants « petit yang » + 1 diffus (MC) en 5 Éléments, fonction interne, Yin.

Structuration des 12 composants « petit inn » en 6 Qualités, fonction externe, Yang.

6 Génération du système énergétique suivant, cession d'énergie et spécification du Yin et du Yang/énergies radicales :

- spécification des 4 radicaux/énergies fondamentales ;

- spécification des 8 radicaux polarisés/forces secondaires ;

- spécification des 16 séries ;
 - spécification des 64 composants-hexagrammes définissant :
 - 7 séries et 4 hexagrammes « petit inn » à partir de la fonction externe du système précédent,
 - 7 séries et 4 hexagrammes « petit yang » à partir de la fonction interne du système précédent.
- 7 En définitive, un système énergétique T génère un système énergétique B qui inclut le précédent et génère un troisième système énergétique A qui inclut à son tour les précédents...

Ainsi que nous l'avons vu au chapitre sur les fonctions périphérique et centrale, trois Réchauffeurs et trois Foyers, la polarisation du principe T, en T1 et A1, montre que si l'énergie va de T1 à A1, de Yin à Yang, énergie T, elle va aussi de A1 à T1, de Yang à Yin, énergie A (ou t), en vertu de la loi Yin-Yang d'oscillation, de vibration, d'un extrême à un autre extrême.

Nous disions alors que la génération dans le sens T1 - A1 n'était qu'un aspect du problème, du plus petit au plus grand, du centre vers la périphérie, la régénération, de la périphérie vers le centre, du plus grand au plus petit, étant le second aspect, complémentaire du premier.

C'est l'évidence même ; en effet, tout système « généré », s'il veut survivre, doit obligatoirement « régénérer » son géniteur qu'il a inclus en lui-même. Ce géniteur, auquel il a pris ses énergies, est la base vitale du « généré ».

Ceci nous amène à admettre que tout système

général, devenu générateur à son tour, dans le sens centre-périphérie, va se transformer en système « régénérateur », dans le sens périphérie-centre (Pl. 60):

- sa fonction externe, 6 Qualités, se structure alors en fonction périphérique « trois Réchauffeurs »
- sa fonction interne, 5 Éléments, se structure alors en fonction centrale « trois Foyers »
- son système générateur à 8 composants s'inverse
- sa fonction centrale, trois Foyers, est alors « régénérée » en fonction interne « 5 Éléments »
- sa fonction périphérique, trois Réchauffeurs, est alors « régénérée » en fonction externe, « 6 Qualités ».

Le système énergétique ainsi constitué est alors apte à régénérer le système énergétique précédent. Prenons un exemple (Pl. 60):

- Le principe générateur **T** génère un nouveau système « généré » **B**
- **B** devient « générateur » d'un nouveau système « généré » **A**
- **A** tend à nourrir **B** qui le précède et qui est sa « racine »: **A** devient alors « régénérateur » **t**, et **B** « régénéré » **b**.
- **B** tend à nourrir **T** qui le précède et qui est sa « racine »: **B** devient alors « régénérateur » **b** et **T** « régénéré » **a**.

La « régénération » s'effectue dans le même ordre que la « génération », toujours dans le sens sénestrogyre, mais à partir du sud, c'est-à-dire du sud au nord par l'ouest.

La représentation du Yi King selon le *He Tu* pivote alors de 180°, **TTT** se trouvant au sud et **AAA** au nord.

LE DIAMANT CHAUVÉ PLUS

GÉNÉRATION-RÉGÉNÉRATION

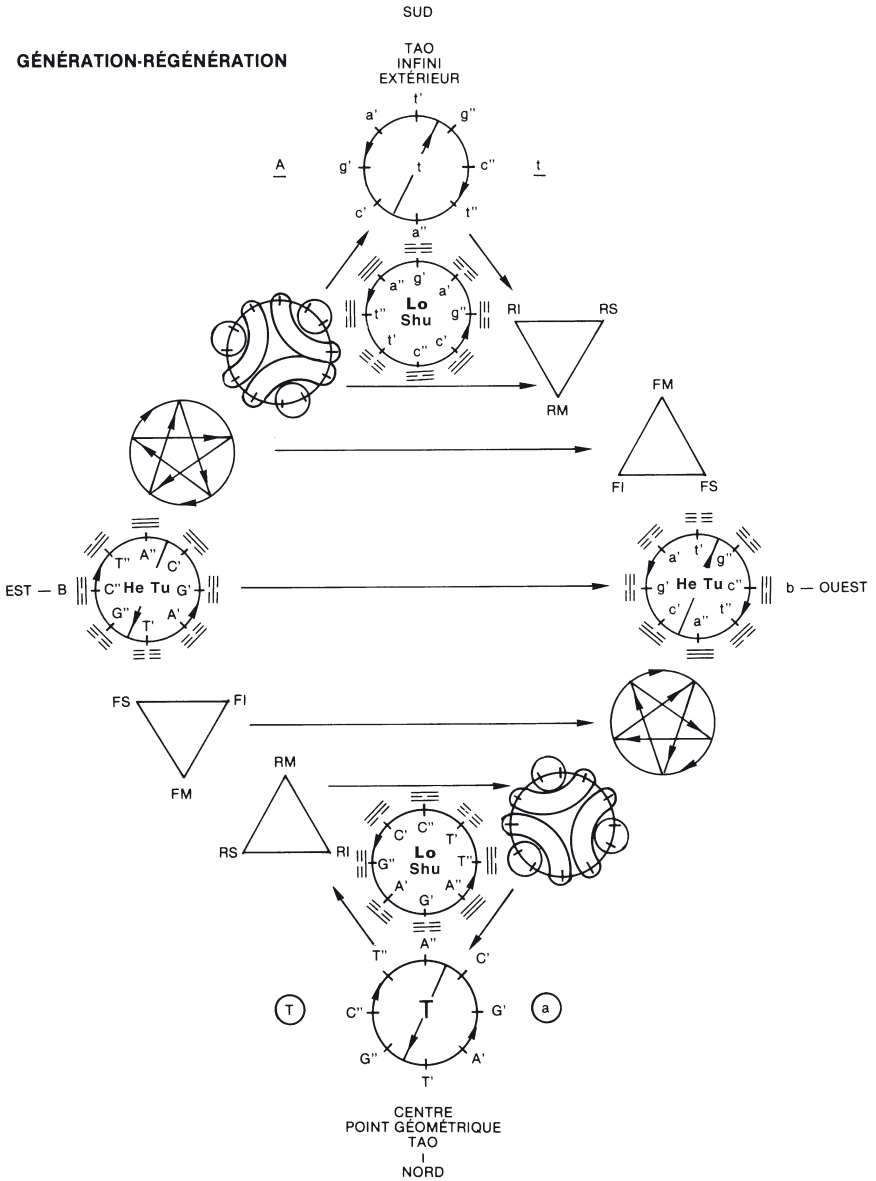


Planche 60

Le Yi King selon le *Lo Shu* subit bien entendu la même inversion ainsi que les fonctions périphérique, centrale, interne et externe.

Les radicaux/énergies en cause sont alors devenus :

t, t-a, t-g-c-a, t'a'g'c'g''c''t''a''

et vont de la périphérie vers le centre, du plus grand au plus petit.

Le fonctionnement, d'un système énergétique « généré-générateur-régénéré-régénérateur » répondra aux lois définies pour chacun de ses niveaux ([Pl. 60](#) et [61](#)):

- au centre, le système générateur T (ou régénérateur t)
- lui faisant suite, spécifié par lui, les trois Réchauffeurs et les trois Foyers du système généré B (ou régénéré b)
- les trois Réchauffeurs et les trois Foyers cèdent leurs énergies au « générateur proprement dit » qui a pour chef d'orchestre T' ou t' (*Chong Mai* pour la génération, en acupuncture)
- le générateur à 8 composants génère, en leur distribuant ses énergies :
 - les 5 Éléments,
 - fonction interne de nutrition et de spécification du système suivant à générer ou à régénérer, avec ses 11 composants + 1;
 - les 6 Qualités,
 - fonction externe d'adaptation, de défense, d'élimination et de spécification du système suivant à générer ou à régénérer, avec ses 12 composants.

LE DIAMANT CHAUVÉ PLUS

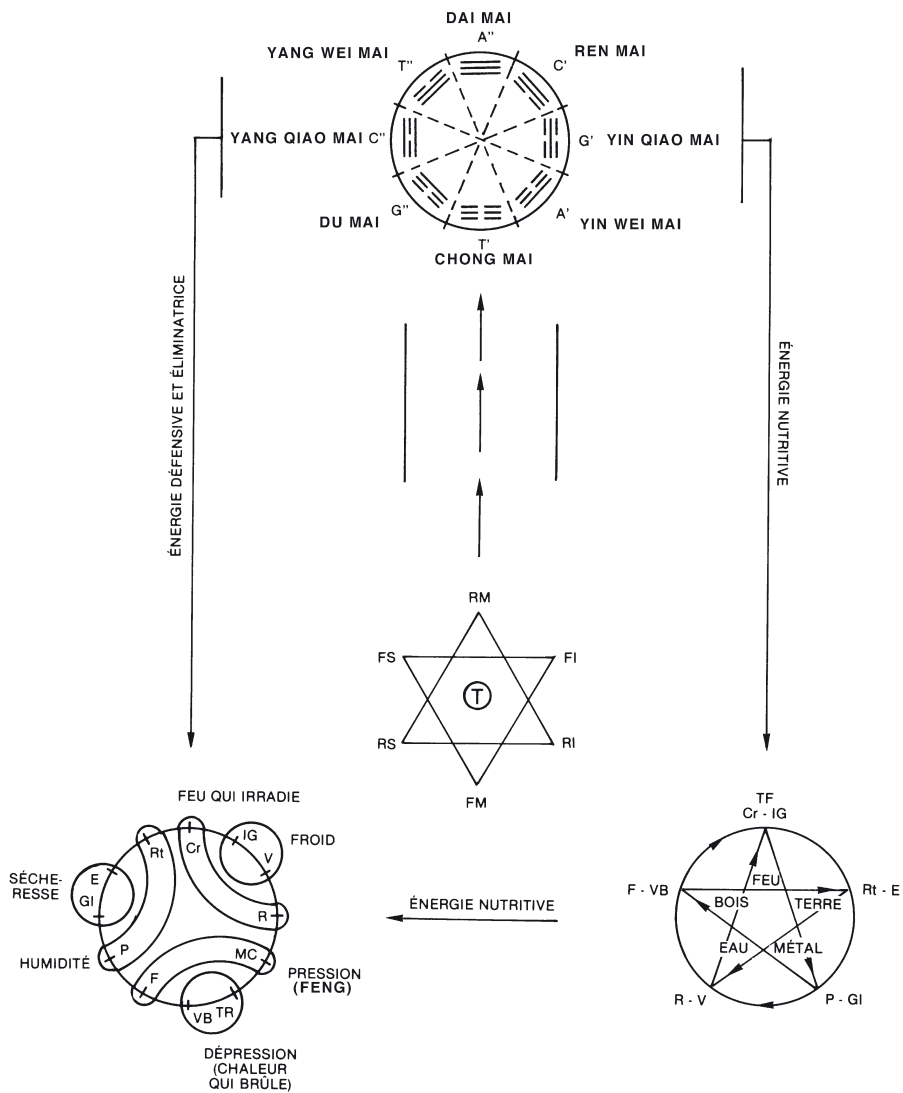
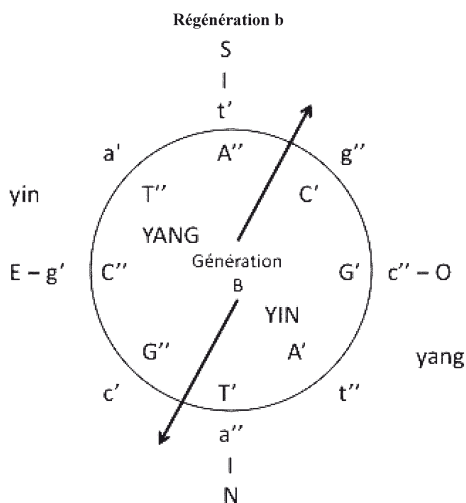


Planche 61

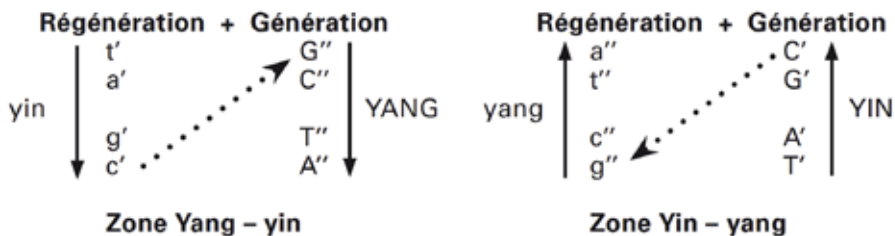
La génération s'effectue du nord au sud, du nadir au zénith, du centre vers la périphérie.

La régénération s'effectue du sud au nord, du zénith au nadir, de la périphérie vers le centre.

Dans le *He Tu*, les zones Yin et Yang (génération B) se polarisent alors en sous-zones yang et yin (régénération b).



En couplant les énergies de génération et de régénération, on obtient alors la résultante suivante :

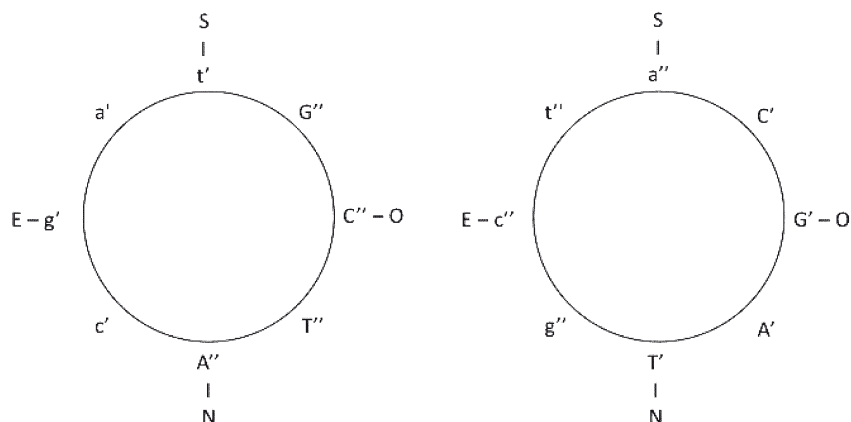


De ce fait, une « scission » se produit, une repro-

duction par « scissiparité », selon l'axe d'inversion Yin - Yang.

On obtient 2 systèmes énergétiques frères :

(Mère) B	B T'A'G'C'g''c''t''a''	= B mais avec T' au nord (notons T)
	B t'a'g'c'G''C''T''A''	= B mais avec A'' au nord (notons A)



En fonction de la génération et de la régénération ultérieures, T et A se reproduisent à leur tour par scissiparité. La dimension « Temps » intervient bien entendu dans notre système : c'est de la **dynamique des énergies, de la Vie**, dont nous nous occupons et non d'une étude « in vitro ».

Ce sont maintenant quatre systèmes énergétiques frères qui prennent respectivement les valeurs TCA et G :

T	B (T)	= T'A'G'C'g''c''t''a''	= B nord
	B (C)	= C''T''A''t'a'g'c'G''	= B est
A	B (A)	= A''t'a'g'c'G''C''T''	= B sud
	B (G)	= G'C'g''c''t''a''T'A'	= B ouest

Ceux-ci se reproduisent encore par scissiparité ; huit frères aux valeurs respectives T'A'G'C'G''C''T''A'' apparaissent :

B (T)	B (T')	= T'A'G'C'g''c''t''a''	= B nord
	B (T'')	= T''A''t'...	= B sud-est
B (C)	B (C')	= C'g''...	= B sud-ouest
	B (C'')	= C''T''A''t'...	= B est
B (A)	B (A')	= A'G'C'g''...	= B nord-ouest
	B (A'')	= A''t'...	= B sud
B (G)	B (G')	= G'C'g''...	= B ouest
	B (G'')	= G''C''...	= B nord-est

Ainsi, à partir d'un système énergétique **B** et compte tenu d'une génération et d'une régénération constantes, celui-ci s'est « reproduit », multiplié, donnant naissance à huit systèmes identiques, sur le même niveau, mais non semblables puisque disposant d'orientations spécifiques ([Pl. 62](#)).

Chacun de ces nouveaux systèmes, composé de « 8 radicaux polarisés », assure ainsi la croissance du système suivant, généré, **A**, lequel les a régénérés et les régénère. Chacun est en effet spécialisé et orienté,

- soit comme constituant de l'un des quatre radicaux **TGCA**
- soit comme constituant de l'un des huit radicaux polarisés T'A'G'C' G''C''T''A'' du système énergétique suivant **A** dont il est une « racine » et qui l'inclut en lui-même ([Pl. 62](#)).

LE DIAMANT CHAUVÉ PLUS

CENTRE: SYSTÈME GÉNÉRATEUR B

PÉRIPHÉRIE: SYSTÈME GÉNÉRÉ A englobant les produits de la REPRODUCTION de B

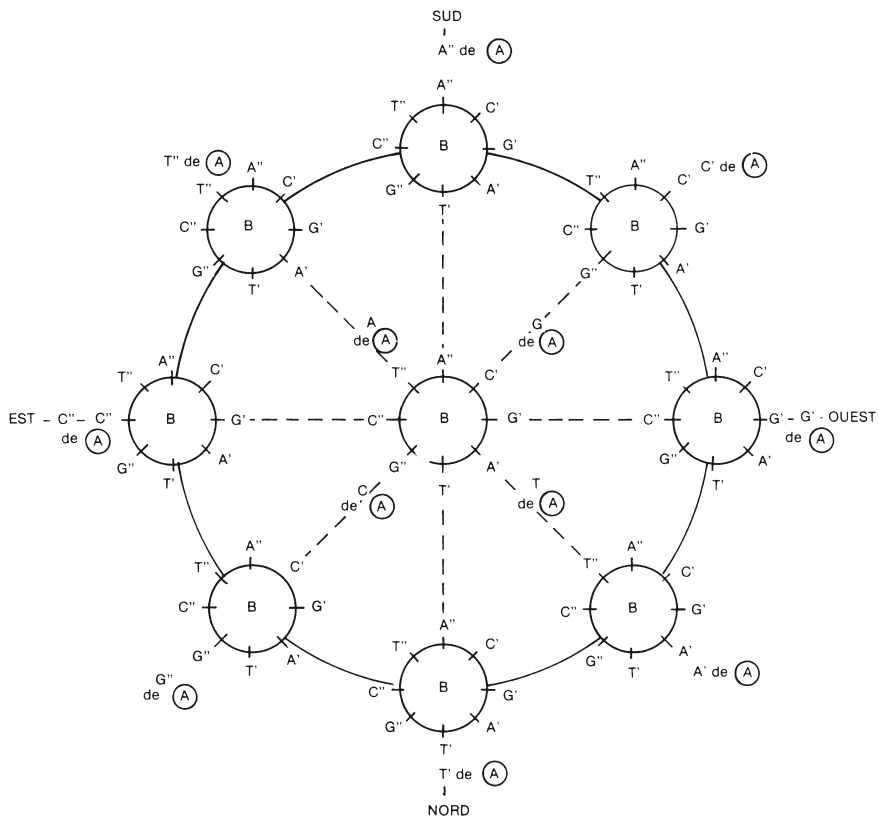


Planche 62



Cette reproduction en chaîne se poursuit jusqu'à maturité du système et la fin de la croissance ; les énergies Yin de dilatation, d'expansion, s'équilibrent alors avec les énergies Yang, antagonistes, de constriction.

Au départ, Yin, expansion, génération et régénération, est le plus fort.

On part du Yin, énergie vitale, pour aller vers le Yang, énergie de tension superficielle, de mouvement.

Puis Yin et Yang semblent se stabiliser, s'équilibrer, la maturité et la fin de la croissance surviennent : l'énergie génétique n'intervient plus pour assurer la fidélité de la constitution et de la reproduction des structures, mais comme stabilisateur et fixateur. Cependant, l'arrêt, l'équilibre, n'existent pas car tout est mouvement et c'est le Yang, constricteur, qui prend le dessus.

Les deux voies de génération et de régénération s'encrassent, « s'intoxiquent » ; en effet, les énergies comburante et alimentaire qui ont assuré jusque-là le fonctionnement proviennent pour une grande part du même « étage », du même niveau, des systèmes frères : la constriction, la fixation, la sclérose interviennent et la mort s'ensuit.

23. Relations et Évolution des quatre Règnes

Du fait de la génération et de la régénération, nous venons de voir que chacune des énergies fondamentales T – A – C – G comporte en elle-même les trois autres ; chacun des radicaux doit donc être considéré comme un système énergétique complet, avec une spécialisation énergétique :

- T = énergie transcendante, originelle, vitale
- À = énergie alimentaire
- C = énergie comburante, respiratoire
- G = énergie génétique, ancestrale

Cette spécialisation énergétique a une intelligence du travail qu'elle doit effectuer et correspond donc à un état de conscience dans lequel on trouvera activité, logique et cohérence. Les quatre radicaux/conscience correspondront alors à quatre « règnes », composants d'un même système énergétique.

Jacques Monod accorde aux êtres qui vivent dans l'univers trois caractéristiques générales¹⁶⁹ :

- l'invariance reproductive
- la téléonomie
- la morphogenèse autonome

Il semble, à la lumière de l'analyse qui précède, que ces propriétés puissent être étendues à tout système énergétique, et je suivrai en cela Teilhard de Char-

¹⁶⁹ J. Monod, *Le Hasard et la Nécessité*.

din, considérant qu'il n'y a pas de distinction entre minéraux et matière vivante. Toute matière est vie au niveau microscopique ; seul le niveau macroscopique permet d'établir une différence toute relative entre les deux.

Dans cette vision, les trois propriétés citées plus haut apparaissent alors comme des qualités d'intelligence ou de conscience de la matière énergie :

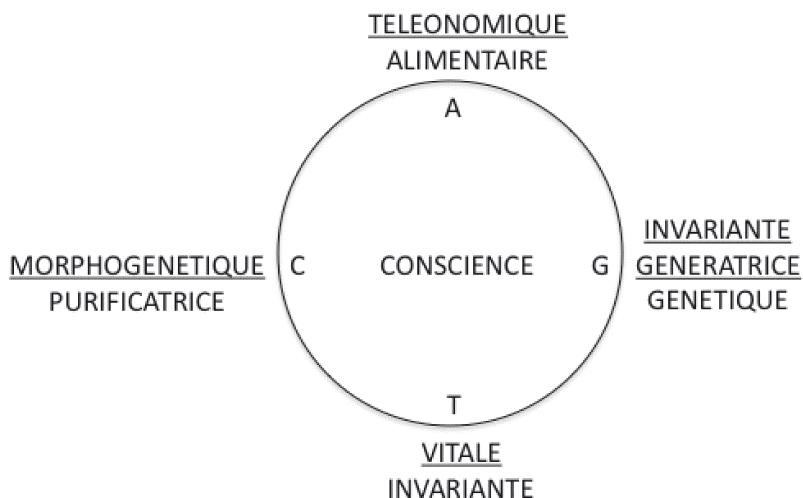
T	= énergie transcendante-vitale	= conscience invariante
A	= énergie alimentaire	= conscience téléonomique
C	= énergie comburante-purificatrice	= conscience morphogénétique
G	= énergie génétique, reproductrice	= conscience invariante génératrice

En effet, en reprenant les définitions de ces caractéristiques de conscience et en les comparant aux données de l'énergétique traditionnelle :

- **T, conscience invariante, précède tout**, est centre et infini, Tao
- **G, conscience invariante, génératrice**, est la « capacité de reproduire une structure de haut degré d'ordre en assurant la conservation de la norme structurale spécifique ». C'est la définition que donne Jacques Monod de « l'invariance reproductrice », proche de l'ontogenèse.
- **A, conscience téléonomique**, correspond à « l'activité orientée, cohérente et constructive de transmission d'une génération à l'autre du contenu d'invariance caractéristique de l'espèce, en vue de la réalisation d'un projet initial ». C'est la définition que donne Jacques Monod de la « téléonomie », proche de celle de la phylogénèse.

- **C, conscience morphogénétique**, est la capacité de structuration intervenant aussi bien dans la reproduction de l'information invariante que dans la construction des structures téléonomiques. Je n'ai pas repris la définition exacte que donne Jacques Monod de la « morphogénèse » car je ne peux, quant à moi, parler ni de « morphogénèse autonome » ni, surtout, de « structuration spontanée ». Encore faudrait-il s'entendre sur la définition exacte de ces termes.

En remplaçant « espèce » par « règne » et en se souvenant qu'aucune de ces qualités de conscience n'est parfaitement pure, mais joue en relation avec les trois autres, la spécialisation de l'intelligence, de la conscience de chacun des quatre Règnes de la Nature est ainsi définie, mais sans en exclure pour autant les autres aspects.



Le nombre de fois où les quatre radicaux/règnes interviennent dans les 64 hexagrammes du Yi King

en précise les proportions. Dans chaque quadrant, le radical de base correspond à la moitié des énergies du quadrant considéré et les autres radicaux au sixième de ces énergies. Ainsi :

En quadrant T, on a	T = 24 fois	en quadrant A, on a	A = 24 fois
	G = 8 fois		C = 8 fois
	C = 8 fois		G = 8 fois
	A = 8 fois		T = 8 fois
			...

Par ailleurs, en raison de l'ordre de polarisation dans le temps, T-A-C-G, puis T'A'' C''G' A'T'' G''C'... le degré d'évolution de chacun des quatre radicaux/règles sera différent, à un instant donné, ce qui confirme l'existence de quatre règnes complémentaires, composants d'un même système énergétique, mais dont les degrés de conscience sont également différents et complémentaires.

Selon la même loi de génération déjà rencontrée, chacun des quatre règnes nourrira les trois autres en leur cédant ses énergies, sur un plan « horizontal » cette fois-ci. C'est ce que nous disions en parlant de l'encrassement, de l'intoxication progressive entraînant la mort.

Chaque règne considéré comme système énergétique complet, ou chacun des composants de chaque règne (systèmes frères) considéré comme système énergétique complet, comprendra alors les différents étages que nous avons définis :

- 1^{er} étage = fonctions périphérique et centrale
- 2^e étage = générateur proprement dit
- 3^e étage = fonctions interne et externe

Sur ce plan « horizontal », les fonctions périphérique, centrale, interne et externe étant toutes tournées vers le « milieu ambiant » (les trois autres règnes et les autres composants du même règne) auront alors pour support les mêmes organes et méridiens.

Ces organes et ces méridiens auront donc deux orientations fonctionnelles opposées mais complémentaires :

- orientation des fonctions du 1^{er} étage, périphérique et centrale.
- orientation des fonctions du 3^e étage, interne et externe.

À partir de ce qui précède, considérant que dans la nature chacun des quatre règnes retentit sur les trois autres par l'intermédiaire de ses fonctions interne et externe, 5 Éléments de la Terre et 6 Qualités du Ciel, les Chinois ont appliqué tout naturellement au système le plus important, c'est-à-dire au système astronomique, leurs connaissances des lois énergétiques. Ceci a donné la cosmogonie chinoise, avec le jeu des dix troncs célestes, *Tian Kan*, ou énergies terrestres (liées aux 5 Éléments de la Terre, Yin et Yang) et douze rameaux terrestres, *Di Zhi*, ou énergies célestes (qualifiées, de manière particulière, par les 6 Qualités du Ciel, Yin et Yang)¹⁷⁰.

Cette action d'un radical/règne sur les trois autres sera d'autant plus importante que le radical considéré aura plus d'énergie et que le radical touché sera à un stade d'évolution plus proche de lui :

¹⁷⁰ Voir Jean-Michel de Kermadec, *Les Huit Signes de votre destin*.

G, le moins évolué, retentira de moins en moins sur C, puis sur A et enfin sur T, dans l'ordre de polarisation, 4-3-2-1. Ceci est vrai dans l'Univers, ou, à un niveau plus proche de nous, dans la galaxie considérée dans son ensemble en tant que système énergétique complet, englobant quatre règnes que nous pouvons définir de la manière suivante :

minéral	=G
végétal	=C
animal	=A
humain	= T

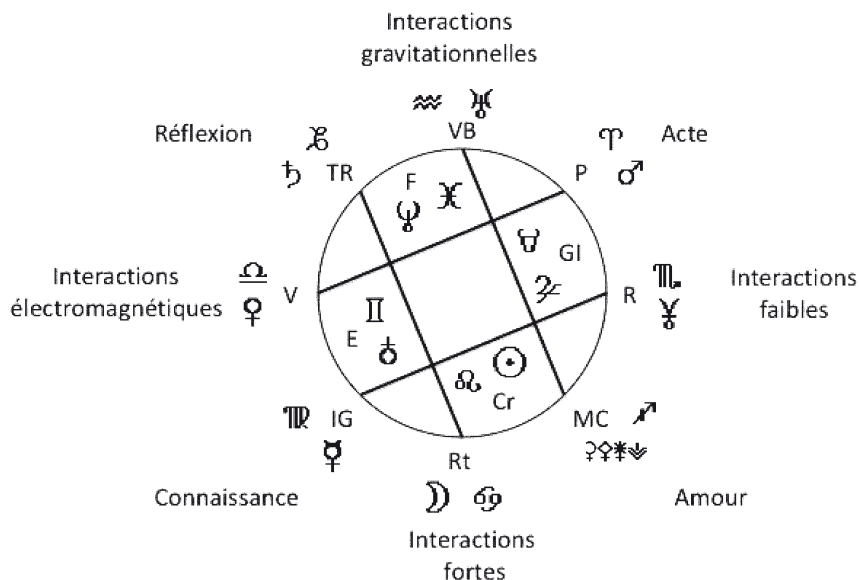
Mais ceci est également vrai au niveau cellulaire,
moléculaire,
atomique...

De nombreux ouvrages existent sur la cosmogonie chinoise et, cette étude n'étant qu'une synthèse, nous nous sommes contentés d'en indiquer les principaux aspects.

En reliant les quatre règnes aux fonctions physiques et spirituelles attachées à la matière en manifestation, ou à la vie, les relations analogiques, avec l'astronomie et même l'astrologie occidentales apparaissent alors clairement¹⁷¹ :

¹⁷¹ Voir chap. 28 : *Table périodique des éléments simples*, et chap. 34 : *Architecture cosmique, système solaire et galaxie*.

LE DIAMANT CHAUVE PLUS



T	= Interactions fortes
G	= Interactions faibles
C	= Interactions électromagnétiques
A	= interactions gravitationnelles

À partir de ce générateur, et des quatre interactions décrites par les physiciens, le développement et l'organisation dans l'espace de l'ensemble du système, c'est-à-dire des planètes et des constellations, ou des organes et des méridiens analogues, s'effectuent de la manière décrite précédemment au chapitre 17, *Élaboration d'un système énergétique en trois dimensions*.

V — L'IMAGINATION DE LA VIE

*Tout ce qui existe dans l'Univers est,
Par rapport au Tao,
Ce que sont les ruisseaux des vallées
Par rapport aux fleuves et aux mers.*

LAO ZI

24. Critique du Yi King

Il est regrettable de devoir avouer que tout ce que nous venons de dire et de démontrer n'est que relativement exact !

Nous savons, en effet, que l'énergie oscille du Yin au Yang et du Yang au Yin. Le passage d'un étage à l'étage suivant ne peut donc s'effectuer que par inversion de polarité.

Ainsi, de l'étage « fonctions périphérique et centrale » à l'étage « générateur », puis à l'étage « fonctions interne et externe », on trouve du centre vers l'extérieur et en tenant compte des quatre radicaux/ énergies (Pl. 63, fig. 1) :

- t g c a = fonctions périphérique et centrale (t au sud)
- T G C A = générateur (T au nord)
- t g c a = fonctions interne et externe (t au sud)

Dans le Yi King, en relation avec ces inversions, les 16 séries et les 8 radicaux polarisés déterminent l'organisation suivante (Pl. 63 Fig. 2) :

ORIENTATION	FONCTIONS PÉRIPHÉRIQUE ET CENTRALE	GÉNÉRATEUR	FONCTIONS INTERNE ET EXTERNE
Sud	séries 1 et 2	A''	séries 1 et 2
	TT – TG		UU – UG
Sud-Est	séries 3 et 4	T''	séries 3 et 4
	TC – TA		UC – UA
Est	séries 5 et 6	C''	séries 5 et 6
	GT – GG		GU – GG

LE DIAMANT CHAUVÉ PLUS

ORIENTATION	FONCTIONS PÉRIPHÉRIQUE ET CENTRALE	GÉNÉRATEUR	FONCTIONS INTERNE ET EXTERNE
Nord-Est	séries 7 et 8	G''	séries 7 et 8
	GC – GA		GC – GA
Sud-Ouest	séries 9 et 10	C'	séries 9 et 10
	CT – CG		CU – CG
Ouest	séries 11 et 12	G'	séries 11 et 12
	CC – CA		CC – CA
Nord-Ouest	séries 13 et 14	A'	séries 13 et 14
	AT – AG		AU – AG
Nord	séries 15 et 16	T'	séries 15 et 16
	AC – AA		AC – AA

- Toute activation de A'' va donc activer la génération des séries 1 et 2 diamétralement opposées au générateur A'' dans le Yi King...
- Toute activation de T' va donc activer la génération des séries 15 et 16 diamétralement opposées au générateur T' dans le Yi King...
- Tout freinage de A'' va freiner la génération des séries 1 et 2...
- Tout freinage de T' va freiner la génération des séries 15 et 16...

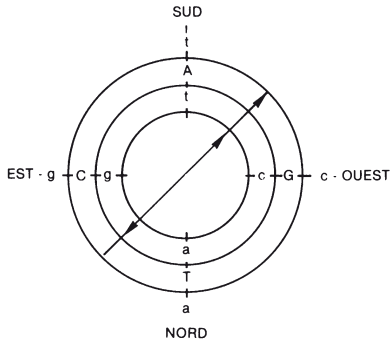


Fig. 1

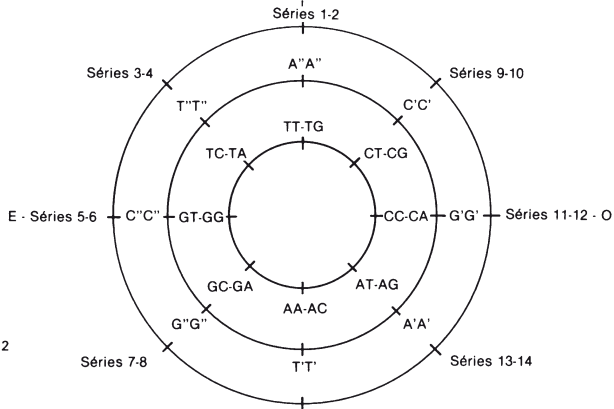


Fig. 2

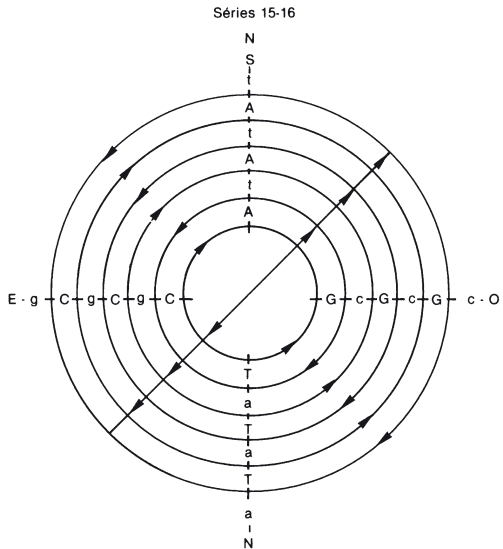


Fig. 3

Heureusement, en raison même de l'inversion de polarité, d'un étage à l'autre, les antennes projetées au niveau de la fonction externe par le générateur (points maîtres de merveilleux vaisseaux), agissent sur ce dernier en sens inverse de l'impulsion donnée (activation ou freinage); on peut donc assimiler dans un même système énergétique ([Pl. 44](#)):

- TTT fonction périphérique
- T'T' générateur, qui se vide au profit de
- UUU fonction externe de même
- AAA fonction centrale
- A''A'' générateur, qui se vide au profit de
- AAA fonction externe, etc....

On doit alors considérer, dans le Yi King, l'organisation suivante :

FONCTIONS PÉRIPHÉRIQUE ET CENTRALE	GÉNÉ- RATEUR	FONCTIONS INTERNE ET EXTERNE	
séries 1 et 2 TT – TG	T'	séries 1 et 2	UU – UG
séries 3 et 4 TC – TA	A'	séries 3 et 4	UC – UA
séries 5 et 6 GT – GG	G'	séries 5 et 6	GU – GG
séries 7 et 8 GC – GA	C'	séries 7 et 8	GC – GA
séries 9 et 10 CT – CG	G''	séries 9 et 10	CU – CG
séries 11 et 12 CC – CA	C''	séries 11 et 12	CC – CA
séries 13 et 14 AT – AG	T''	séries 13 et 14	AU – AG
séries 15 et 16 AC – AA	A''	séries 15 et 16	AC – AA

Ainsi,

- l'activation de l'antenne apparente d'un composant du générateur vide ce composant de son énergie et active la génération des séries correspondantes dans les fonctions interne et externe;

- le freinage de l'antenne apparente d'un composant du générateur emplit ce composant d'énergie et freine la génération des séries correspondantes dans les fonctions interne et externe.

C'est bien ce qui ressortait des démonstrations précédentes.

On peut donc considérer que

- T' génère les séries 1 et 2
- A' génère les séries 3 et 4, etc.

Par suite,

<i>Chong Mai</i>	génère Rt,	point maître du <i>Chong Mai</i> Rt 4
<i>Yin Wei Mai</i>	génère MC,	point maître du <i>Yin Wei Mai</i> MC 6
<i>Yin Qiao Mai</i>	génère R,	point maître du <i>Yin Qiao Mai</i> R 6
<i>Ren Mai</i>	génère P,	point maître du <i>Ren Mai</i> P 7
<i>Du Mai</i>	génère IG,	point maître du <i>Du Mai</i> IG 3
<i>Yang Qiao Mai</i>	génère V,	point maître du <i>Yang Qiao Mai</i> V 62
<i>Yang Wei Mai</i>	génère TR,	point maître du <i>Yang Wei Mai</i> TR 5
<i>Dai Mai</i>	génère VB,	point maître du <i>Dai Mai</i> VB 41

Cependant, du fait de la génération (de T à A) et de la régénération (de A à T), chaque étage va comporter deux paliers ([Pl. 63](#), fig.3):

palier inférieur:	du nord au sud	
	du microscopique au macroscopique	
	T G C A	(T au nord)
palier supérieur:	du sud au nord	
	du macroscopique au microscopique	
	t g c a	(t au sud)

Chacun des trois étages peut donc se définir:

- sous l'aspect de son palier inférieur TGCA (T orienté au nord)
- sous l'aspect de son palier supérieur tgca (t orienté au sud) ([Pl. 63](#), fig.3) ; c'est-à-dire :

fonctions périphérique et centrale	palier inférieur TGCA
	palier supérieur tgca
générateur	palier inférieur TGCA
	palier supérieur tgca
fonctions interne et externe	palier inférieur TGCA (ou UGCA)
	palier supérieur tgca (ou ugca)

Les paliers inférieurs de tous les étages sont de même signe (T au nord)

Les paliers supérieurs de tous les étages sont de même signe (t au sud).

Encore une fois, il est donc possible de considérer comme exacts les points suivants :

- TGCA « fonctions périphérique et centrale » génère TGCA « générateur » (T'A'G'C'G''C''T''A'').
 - En effet, TGCA, fonctions périphérique et centrale, palier inférieur (T au nord), génère
 - tgca, fonctions périphérique et centrale, palier supérieur (t au sud), qui génère
 - TGCA, générateur palier inférieur (T au nord).
- TGCA « générateur » (T'A'G'C'G''C''T''A''), génère UGCA, « fonctions interne et externe ».
 - En effet, TGCA, générateur, palier inférieur (T au nord), génère
 - tgca, générateur, palier supérieur (t au sud), qui génère
 - UGCA, fonctions interne et externe, palier inférieur (U au nord).

Ainsi, tgca apparaît comme appareil de transfert de l'énergie, de TGCA à TGCA (T'A'G'C'G''C''T''A''), de fonctions périphérique et centrale à générateur, ou de TGCA à UGCA, de générateur à fonctions interne et externe.

L'activation de l'antenne apparente (point maître ou point clef) d'un composant du générateur agira bien comme nous l'avons indiqué plus haut.

Par ailleurs, le Yi King, orienté, est bien applicable, dans tous les cas, aux différentes fonctions d'un système énergétique :

- fonctions périphérique et centrale :
 - 3 bigrammes superposés (triplets) = de TTT à AAA
- générateur :
 - 2 trigrammes superposés (doublets) = de T'T' à A''A''
- fonctions interne et externe :
 - 3 bigrammes superposés (triplets) = de UUU à AAA,
 - ou 6 monogrammes superposés = de yin-yin-yin-yin-yin-yin à yang-yang-yang-yang-yang-yang
- orientation nord = génération (T)
- orientation sud = régénération (t)
- orientation nord + orientation sud =
 - définition de chaque étage à deux paliers
 - reproduction par scissiparité.

En corollaire à ce qui précède, on doit noter deux séries de constatations :

Tout système énergétique B dans son ensemble est parallèlement et simultanément :

- fonctions périphérique et centrale
 - du système énergétique suivant, A, considéré comme générateur,

- du système énergétique précédent, T, considéré comme générateur ;
- générateur
 - du système énergétique suivant, A, considéré comme fonctions interne et externe ;
- régénérateur
 - du système énergétique précédent, T, considéré comme fonctions interne et externe ;
- fonctions interne et externe
 - du système énergétique précédent, T, considéré comme générateur,
 - du système énergétique suivant, A, considéré comme générateur ;
- reproducteur à son propre niveau, compte tenu de la génération et de la régénération, par le système précédent, T, et par le système suivant, A.

Tout système énergétique B comportant trois étages, chaque étage est parallèlement et simultanément :

- fonctions périphérique et centrale
 - de l'étage suivant (du même système B ou du système A) considéré comme générateur,
 - de l'étage précédent (du même système B ou du système T) considéré comme régénérateur ;
- générateur
 - de l'étage suivant (du même système B ou du système A) considéré comme fonctions interne et externe ;
- régénérateur
 - de l'étage précédent (du même système B ou du système T) considéré comme fonctions interne et externe ;
- fonctions interne et externe
 - de l'étage précédent (du même système B ou du système T) considéré comme générateur,

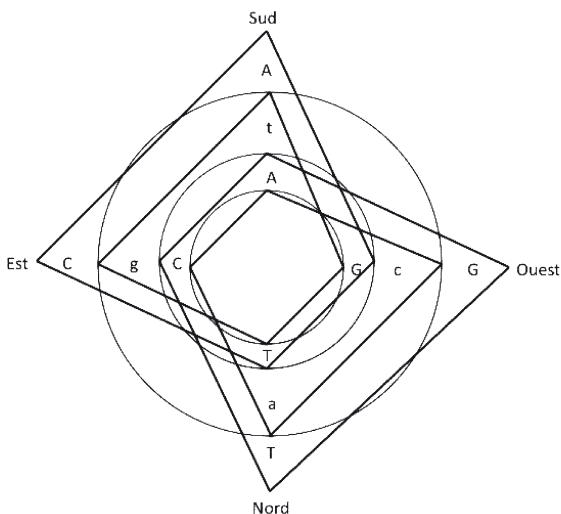
- de l'étage suivant (du même système B ou du système A) considéré comme régénérateur ;
- reproducteur à son propre niveau, compte tenu de la génération et de la régénération.

Il en sera de même au niveau de chacun des paliers par rapport au précédent et au suivant.

L'ensemble forme alors un tout parfaitement homogène...

Du fait de la génération et de la régénération, avec en corollaire la reproduction par scissiparité :

- La partie Yin (tg) d'un palier forme avec la partie Yang (CA) du palier précédent et avec celle (CA) du palier suivant, un double système énergétique.



- La partie Yang (ca) d'un palier forme, avec la partie Yin (TG) du palier précédent et avec celle (TG) du palier suivant, un double système énergétique dans les mêmes conditions.

- Les parties Yin et Yang interfèrent pour former deux doubles systèmes énergétiques complémentaires :

Yang (C)	et Yin (g)	avec Yin (T)	et Yang (a)	: deux fois
YANG (c)	et YIN (G)	avec YIN (t)	et YANG (A)	: deux fois

À partir de **trois paliers**, on dispose ainsi de **huit systèmes** énergétiques « générateurs » ([Pl. 64](#)). On retrouve, sous une autre forme, les trois axes perpendiculaires qui définissent l'octaèdre, (ou les 3 Foyers) en même temps que le modèle des huit merveilleux vaisseaux, générateurs.

On obtiendra donc, à partir des trois étages d'un système énergétique et dans ces trois étages (Pl. 64) :

- 6 paliers :
 - 3 du microscopique au macroscopique, TGCA (T au nord)
 - 3 du macroscopique au microscopique, t g c a (t au sud).
- 20 systèmes énergétiques TGCA, imbriqués les uns dans les autres selon les relations définies plus haut.

Il existe en effet quatre fois cinq possibilités de liaisons complètes (TGCA) à partir de trois étages doubles.

C'est là une autre manière de rendre compte des vintg spécifications, dont trois doubles, existant à partir d'un système énergétique, soit au total les 23 énergies de fonctions interne et externe ; dans le code génétique, les 20 acides aminés qui sont en définitive vingt-trois.

LE DIAMANT CHAUVE PLUS

- 1 SYSTÈME ÉNERGÉTIQUE
- 3 ÉTAGES
- 6 PALIERS
- 20 SPÉCIFICATIONS DONT 3 DOUBLES = 23

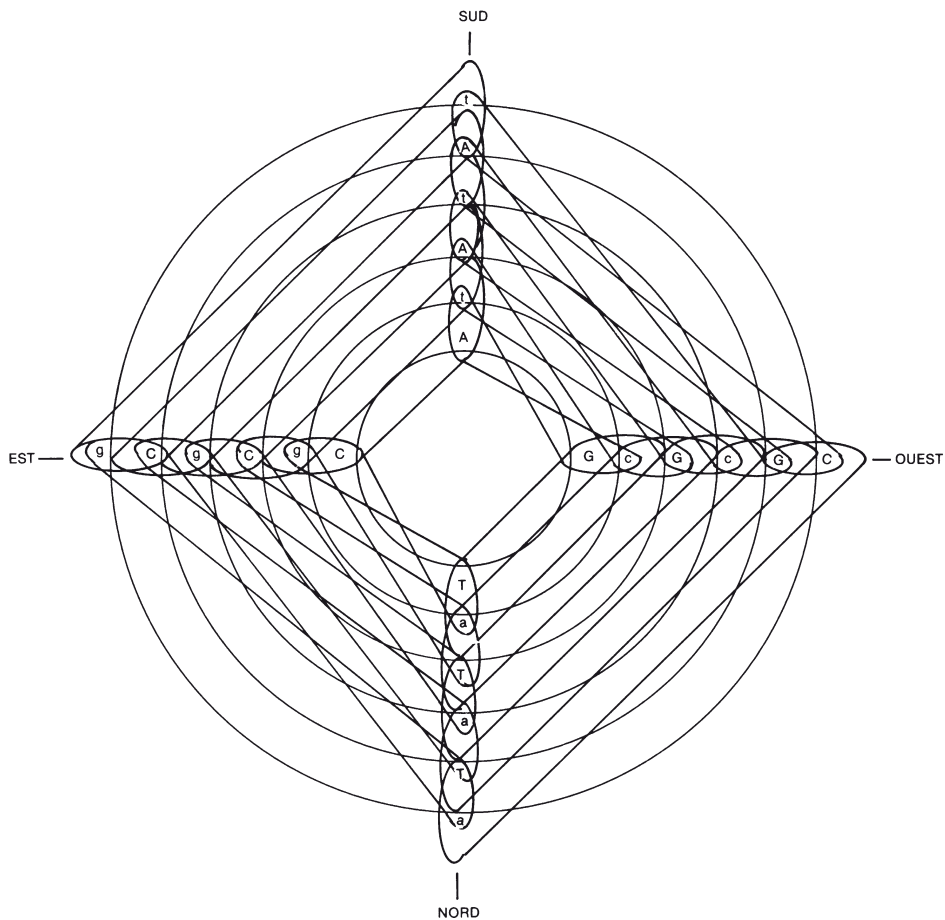


Planche 64

25. La double hélice

Un système énergétique T se polarisant en $T1$ et $A1$ définit ([Pl. 65](#)):

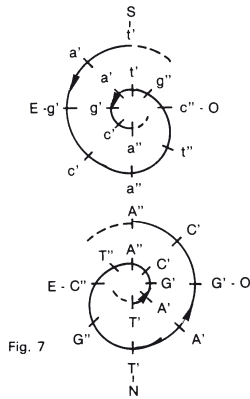
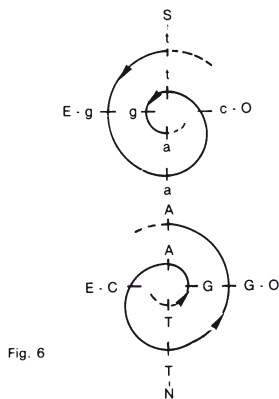
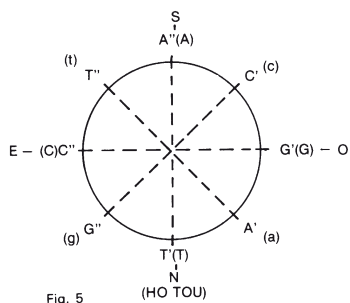
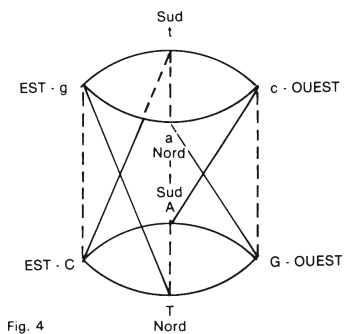
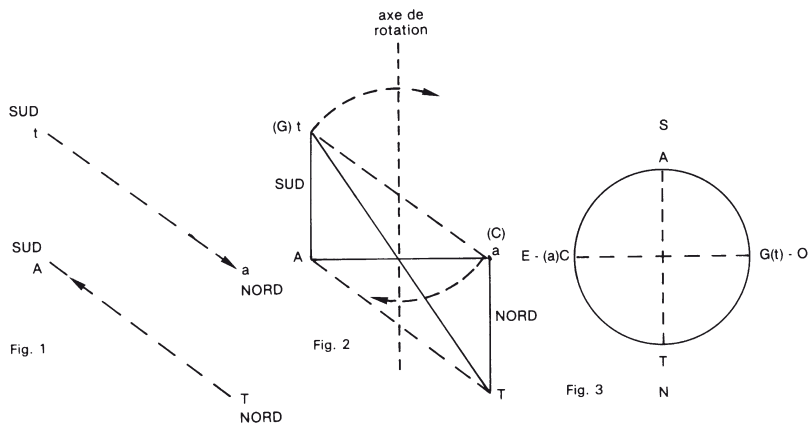
- Un « système » à une dimension : énergie circulant du nord au sud (Fig. 1) correspondant à la génération $T - A$ (chaîne de liaison). Comme on sait que $T = A$ (centre = infini), on peut considérer que la droite TA est une courbe.
- Un « système » à une dimension : énergie circulant du sud au nord, donc parallèle à TA (Fig. 1 et 2) et correspondant à la régénération $t - a$ (chaîne de liaison). On peut faire la même remarque que précédemment : ta est une courbe.

Du fait des inversions de polarités, une association se réalise de t à A , de T à a , de T à t et de A à a (Fig. 2); des chaînes support apparaissent : $T-t/t-A/A-a/a-T$. Ceci définit une circonférence $TtAa$ ou $TGAC$, système à deux dimensions (Fig. 3).

En effet, $t - a$ subit une rotation de 90° , en vrille ; t prend la valeur G à l'ouest et a prend la valeur C à l'est. Le système des quatre radicaux ne peut en effet fonctionner que dans un plan horizontal et circulaire : du fait du resserrement des chaînes support et des chaînes de liaison, celles-ci se ramènent à leur dimension minima tout en équilibrant leurs tensions.

Un système généré ne pouvant fonctionner que s'il est « régénéré », parallèlement se crée un second système à deux dimensions, dans un plan horizontal parallèle à $TGAC$ (Fig. 4) : $t g a c$ avec t au sud.

LE DIAMANT CHAUVÉ PLUS



Une association se réalise entre **T-a-G-c-A-t-C-g-T**, du fait des inversions de polarité : les chaînes support de cette association apparaissent. On assiste à une tentative de structuration en trois dimensions (Fig. 4).

Mais ce système ne peut fonctionner qu'en deux dimensions, dans un plan apparemment horizontal : les chaînes support se ramènent à leur dimension minimum tout en équilibrant leurs tensions. Les deux plans subissent chacun une rotation de $22^{\circ}5$, en vrille (Fig. 5) :

T	prend la valeur T'	au Nord
G	prend la valeur G'	à l'Ouest
C	prend la valeur C''	à l'Est
A	prend la valeur A''	au Sud

alors que

t	prend la valeur T''	au Sud-Est
g	prend la valeur G''	au Nord-Est
c	prend la valeur C'	au Sud-Ouest
a	prend la valeur A'	au Nord-Ouest

La circonférence qui les relie représente maintenant une chaîne de liaison.

La génération est continue, du centre vers la périphérie, du nord au sud, sous réserve que la régénération soit continue, de la périphérie vers le centre, du sud au nord.

Aussi, ce que nous avons représenté sous la forme d'une circonférence est donc en fait une spirale : **T'A'G'C'A''T''C''G''**, du centre vers l'extérieur, du nord au sud et du nadir au zénith, repré-

sente un premier brin. Ce premier brin trouve son complément dans $t'a'g'c'a''t''c''g''$, représentant le second brin, de la périphérie vers le centre, du sud au nord et du zénith au nadir.

Ceci permet à chacun des deux brins de n'être limité ni dans l'espace ni dans le temps ([Pl. 65](#), fig. 6 et 7).

Du fait des inversions de polarités, une association se réalise entre $t'A''/a'T''/g'C''/c'G''/a''T'/t'A'/c'G'/g''C'$ (chaînes support). Les deux spirales s'attirent l'une l'autre et se développent alors en double spirale ([Pl. 66](#)) et en trois dimensions.

Les deux spirales $t'a'g'c'a''t''c''g''$ et $T'A'G'C'A''T''C''G''$ subissent chacune une rotation en vis mais en sens inverse l'une de l'autre.

Ces deux rotations tendent à réduire au minimum les chaînes support, à équilibrer leurs tensions et à orienter t' et T' au nord.

Cependant, nous avons vu que T en tant que vacuité, principe, est en même temps centre et infini, Unité. T est donc une « impossibilité » sur le plan de la manifestation. De ce fait, les liaisons (chaînes support) entre radicaux polarisés de signe contraire ($T'a'' - a'T''$) ne peuvent en aucun cas s'effectuer en passant par le centre.

Ceci veut dire que les radicaux polarisés de signe contraire ne peuvent pas être diamétralement opposés. Pour que ces radicaux polarisés conservent leurs orientations propres ainsi que leurs liaisons réciproques, tout en laissant le centre libre, en conformité avec l'ensemble des démonstrations précédentes, une structuration en « double hélice » s'impose ([Pl. 67](#)).

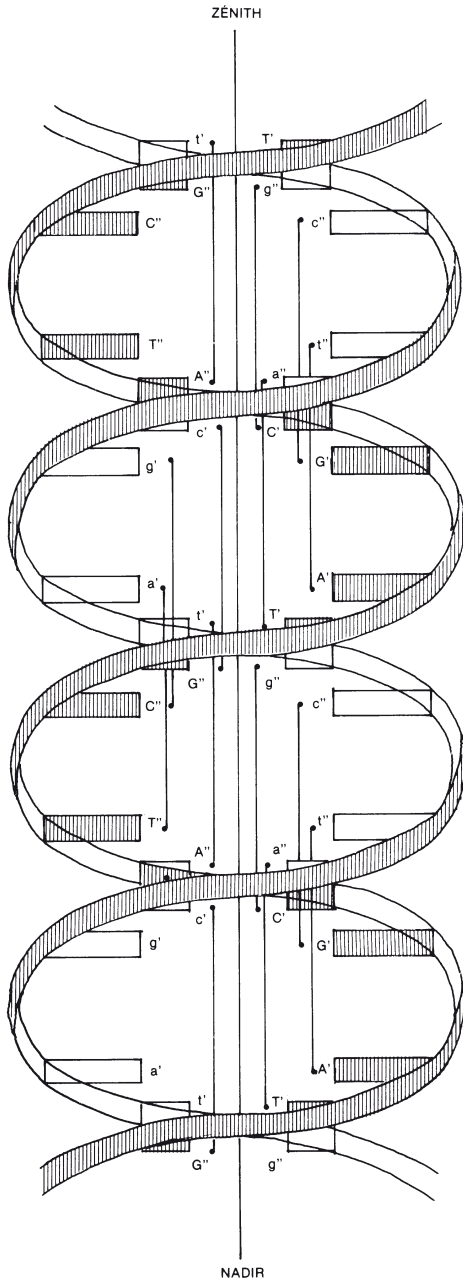
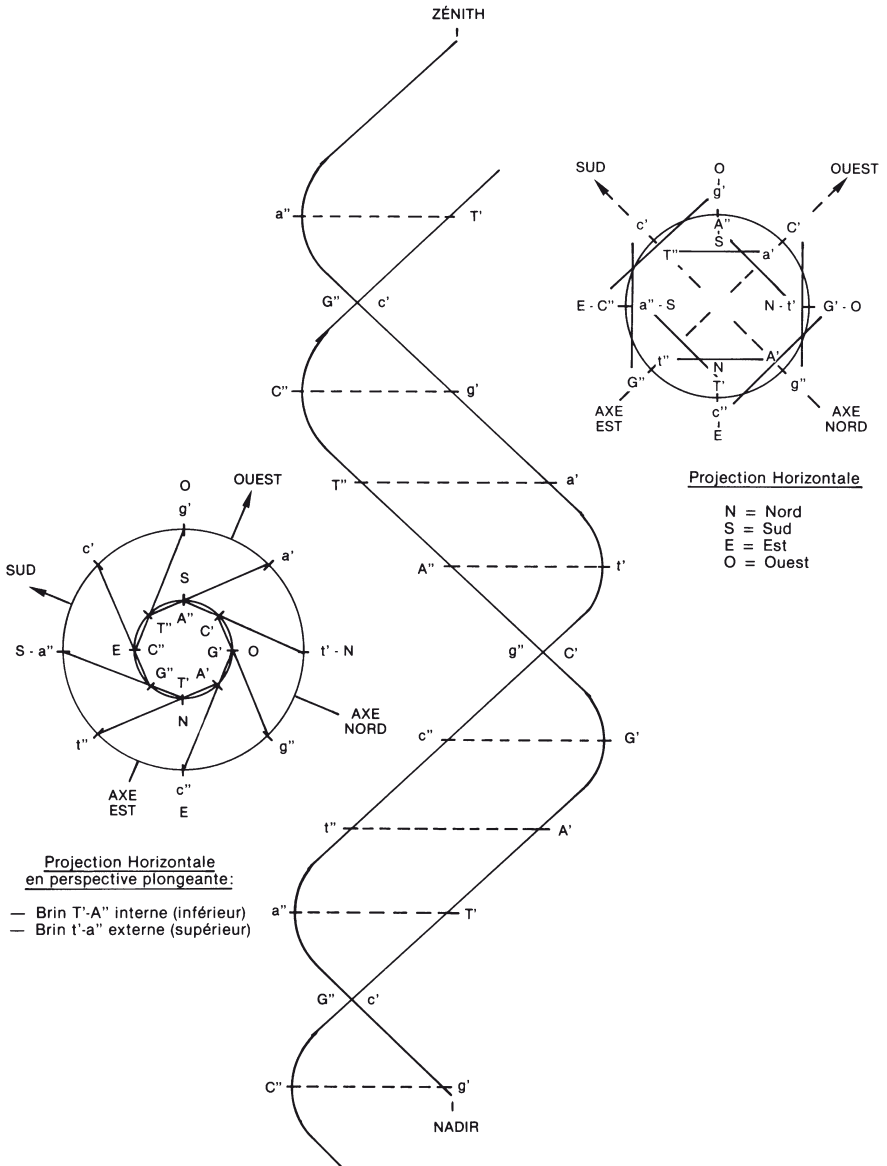


Planche 66

DOUBLE HÉLICE:
STRUCTURATION RÉELLE DES ÉNERGIES



Dans cette structuration, les radicaux polarisés des deux brins ont une orientation relative, les uns par rapport aux autres, de telle sorte que les « chaînes support » les reliant sont parallèles à l'axe réel qui commande leurs liaisons.

La projection horizontale nous en montre les divers aspects (Pl. 67) :

- Le brin « régénérateur », $t'a''$, ne s'est « vrillé » que de 90° dans le brin « généré » $T'A''$.
- Les composants (radicaux polarisés) des deux brins ont des orientations relatives, du fait de leurs oppositions de polarité, et les « chaînes support » qui les relient sont bien orientées correctement ; elles sont parallèles à l'axe réel qui commande leurs liaisons :

$T'a''$	et	$t'A''$	(nord-sud)
$A't''$	et	$a'T''$	(nord-ouest/sud-ouest)
$G'c''$	et	$g'C''$	(ouest-est)
$C'g''$	et	$c'G''$	(sud-ouest/nord-est)

- Le nord de l'axe nord-sud apparaît en g'' (et A'), ce que nous avons défini au cours de la génération selon le *He Tu*. Le nord s'est bien décalé vers l'est. Il en est de même pour le sud de l'axe nord-sud qui apparaît en c' (et T'') après décalage dans le même sens sénestrogyre.
- Il faut noter enfin que les radicaux polarisés diamétralement opposés et de polarité inverse sont uniquement ceux du même brin ($T'A'' - A'T'' \dots t'a'' - a't'' \dots$). Ce brin ne saurait exister seul puisqu'aucune liaison ne peut s'effectuer par le centre.

La double hélice, dans laquelle les radicaux polarisés de même signe ($T't' - A'a' \dots$) sont décalés de 90° les uns par rapport aux autres, est donc bien une nécessité absolue.

Le modèle général théorique demeure toujours le Yi King et ses 64 mutations/hexagrammes (Pl. 44) : celles-ci correspondent à la projection horizontale de la double hélice. Simplement, une troisième dimension a été ajoutée : nadir - zénith.

La structure est alors une double hélice contenue dans un « plan cylindrique ». C'est un espace courbe ($T = A/\text{centre} = \text{infini}$) qui est la première dimension T d'un espace à trois dimensions (Pl. 68, fig. 1). En découvrant la régénération du premier brin par le second, nous avons assisté à un phénomène de « réplication ».

Cependant, nous avons vu, en deux dimensions, qu'un système TGCA et T'A'G'C'G''C''T''A'' ne peut fonctionner que s'il est régénéré.

La première dimension de notre espace à trois dimensions, du nord au sud et du nadir au zénith, contenue dans un plan cylindrique (deux brins), va donc être complétée par son inverse, du sud au nord et du zénith au nadir, dans un second plan cylindrique. On obtient quatre brins dans deux plans cylindriques parallèles, deuxième dimension de notre espace à trois dimensions, c'est-à-dire les radicaux T et A de ce système (Pl. 68, fig. 2).

Les génération et régénération suivantes vont alors faire apparaître comme troisième dimension de l'espace à trois dimensions deux autres cylindres, C et G, orientés : (Pl. 68, fig. 3).

- C, du zénith et du nord, au sud et au nadir
- G, du nadir et du sud, au nord et au zénith

LE DIAMANT CHAUVÉ PLUS

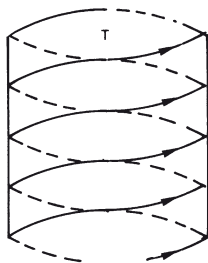


Fig. 1

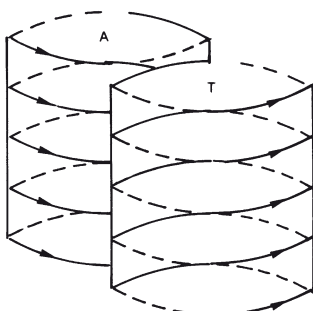


Fig. 2

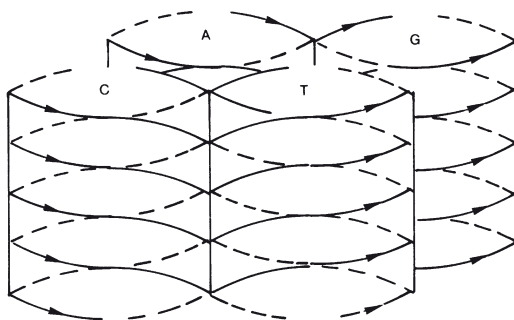


Fig. 3

Planche 68

Ces quatre cylindres comportant chacun deux hélices peuvent également être notés :

T	correspond à	T' - A'
G	correspond à	G' - C'
C	correspond à	G'' - C''
A	correspond à	T'' - A'

En définitive, en fonction des polarisations successives dans l'espace et dans le temps, nous avons découvert les structurations suivantes :

- deux fois un radical (duplication) = deux radicaux selon une droite que l'on peut considérer comme courbe, puisque T est égal à A (centre = infini) :
 - c'est un espace à 1 dimension (Pl. 69, fig. 1).
- deux fois deux radicaux (duplication) = quatre radicaux dans un plan horizontal :
 - première dimension d'un espace à deux dimensions (Pl. 69, fig. 2).
- deux fois quatre radicaux (duplication) = huit radicaux polarisés dans un plan horizontal = un brin :
 - deuxième dimension d'un espace à deux dimensions (Pl. 69, fig. 3 et 5), définissant la spirale.
- deux fois un brin (huit radicaux polarisés) (réplication) = deux brins ou double hélice dans un plan cylindrique vertical (plan courbe : T = A, centre = infini) assimilables à deux radicaux T - A :
 - première dimension d'un espace à trois dimensions (T) : T = nadir-nord-ouest-est-sud-zénith (Pl. 67, et Pl. 68, fig 1).
- deux fois deux brins (réplication) = quatre brins dans deux plans cylindriques verticaux assimilables à quatre radicaux = TGCA.

- deuxième dimension d'un espace à trois dimensions (T – A):
 - T = nadir-nord-ouest-est-sud-zénith.
 - A = zénith-sud-est-ouest-nord-nadir (Pl. 68, fig. 2).
- deux fois quatre brins (réplication) = huit brins dans quatre plans cylindriques verticaux assimilables à huit radicaux polarisés = T'A'G'C'G''C''T''A''
 - troisième dimension d'un espace à trois dimensions (TGCA):
 - T = nadir-nord-ouest-est-sud-zénith au nord.
 - G = nadir-sud-est-ouest-nord-zénith à l'ouest.
 - C = zénith-nord-ouest-est-sud-nadir à l'est.
 - A = zénith-sud-est-ouest-nord-nadir au sud (Pl. 68, fig. 3).

Les réplifications successives se sont effectuées selon la pl. 69, fig 4 qui représente le *He Tu* « généré » et « régénéré ».

Si l'on se souvient que chaque brin comprend huit radicaux polarisés orientés, on a dans les 4 cylindres huit brins, donc 64 radicaux polarisés correspondant au Yi King et donc à un système énergétique complet ou du moins à son apparence extérieure...

Le Yi King tel que nous l'avons étudié est donc une fois encore applicable.

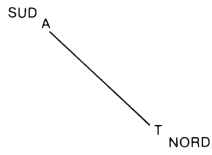


Fig. 1

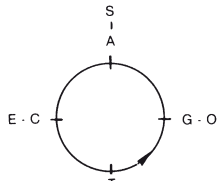


Fig. 2

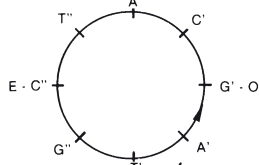


Fig. 3

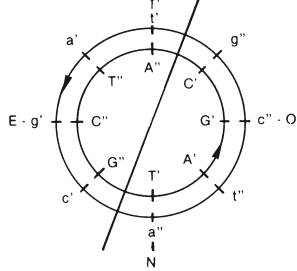


Fig. 4

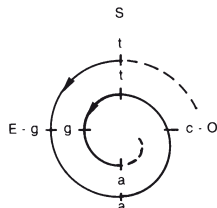
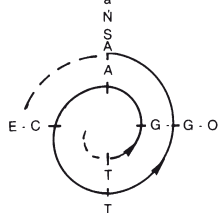


Fig. 5



26. Le double cristal

Le carbone pur, constituant du diamant, avec ses quatre électrons périphériques, fait partie de la deuxième période de la table périodique des éléments simples, celle des constituants de la matière. La période suivante, celle des plastifiants, comporte elle aussi un élément qui a quatre électrons périphériques, une valence 4 : c'est le silicium qui va prendre à son compte les mêmes données mathématiques périphériques, en les organisant cette fois-ci pour que la Vie puisse se manifester. Il ne faut pas oublier en effet que le silicium a la faculté, sous forme de molécule SiO_2 , de fixer 330 molécules d'eau... et donc de devenir « souple », permettant ainsi le mouvement.

La loi de base universelle est, nous l'avons vu, la loi de polarisation. Le diamant était simple, sous forme d'octaèdre ; le cristal de roche, le quartz, fait de silice, sera double. En effet, il a la forme d'un prisme hexagonal terminé, lorsqu'il approche de la perfection, par deux pyramides à six pans. Cependant, ce n'est là que son apparence : en effet, imaginons – on peut encore rêver ! – qu'à l'intérieur du prisme, au-dedans, invisible, une structure particulière soit le reflet secret de ses deux pyramides externes ; elle est le Temple intérieur, la crypte, dont le foyer central, Terre et Ciel à la fois, détermine tout le reste. Le cristal de roche est alors comme la « double hélice », utilisant à sa manière le même squelette mathématique qu'il habille de son prisme hexagonal ([Pl. 70](#)).

DOUBLE HÉLICE
CRISTAL DE ROCHE

Fig. 2

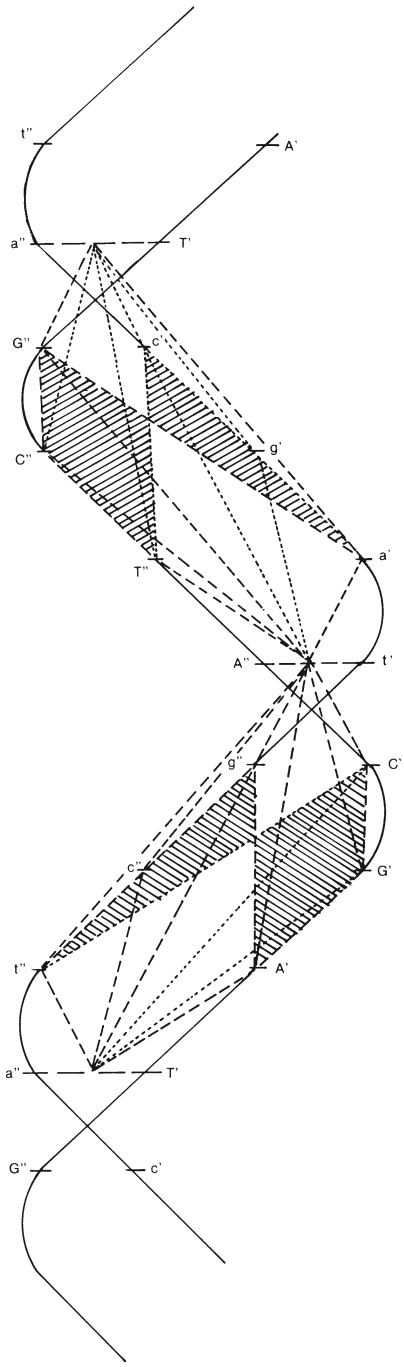
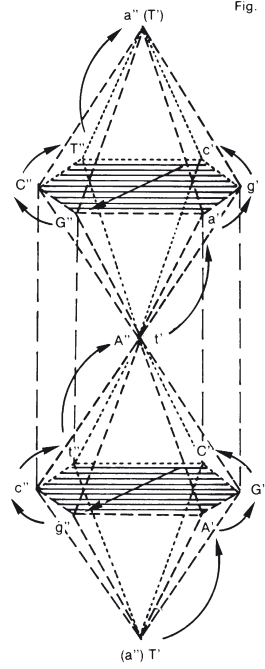


Fig. 1



À l'état natif, il porte ainsi en lui la Terre et le Ciel ; mais cette fois-ci, entre ses deux pointes extrêmes, six doubles sommets - entre lesquels se développent les six « arêtes » du prisme central - vont être les témoins de la manifestation.

Tout se passe comme si ses huit sommets, dont deux extrêmes et six doubles, étaient les points d'émergence des huit merveilleux vaisseaux, dont six doubles et deux extrêmes.

Voyons comment cette structuration s'est effectuée.

Nous avons découvert que dans un système énergétique, en prenant pour exemple un octaèdre, en fonction du temps et de l'espace, un donne deux (zénith – nadir) qui donne quatre (nord – sud – est – ouest), la troisième polarisation les réunissant et aboutissant à trois axes perpendiculaires les uns par rapport aux autres ; ces derniers définissent alors huit pyramides tétraédriques ([Pl. 71](#))... Ces huit pyramides, ou huit radicaux polarisés, correspondent à la masse de l'octaèdre ; celui-ci définit à son tour :

- 11 facettes, dont trois centrales et huit périphériques, composants de fonction interne
- 12 arêtes, composants de fonction externe.

Nous avons vu également que, dans la succession des polarisations, huit radicaux polarisés correspondent à un brin en hélice.

Un octaèdre correspondra donc mathématiquement à un brin et deux octaèdres à deux brins ([Pl. 72](#), [73](#), [74](#)).

LE DIAMANT CHAUVÉ PLUS

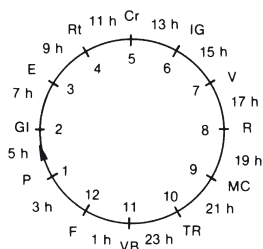
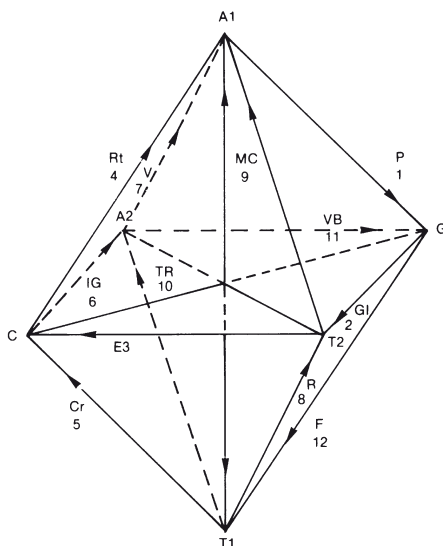


Planche 71

Dans un cylindre, on aura donc deux octaèdres.

En effet, dans un brin, dans un premier temps, la « cristallisation » est en cours ; c'est un diamant à l'état natif :

C' et T', Yin, sont confondus, de même que A'' et G'', Yang ; ce sont les quatre points de passage de l'axe d'inversion du Yin au Yang (et du Yang au Yin) ([Pl. 72](#)).

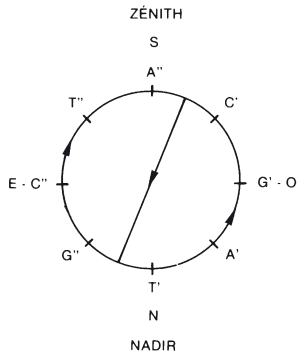


Fig. 1

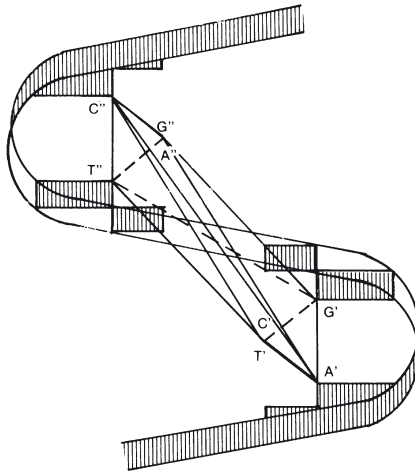


Fig. 2

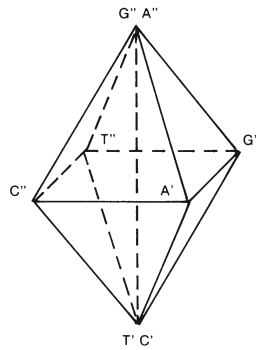


Fig. 3

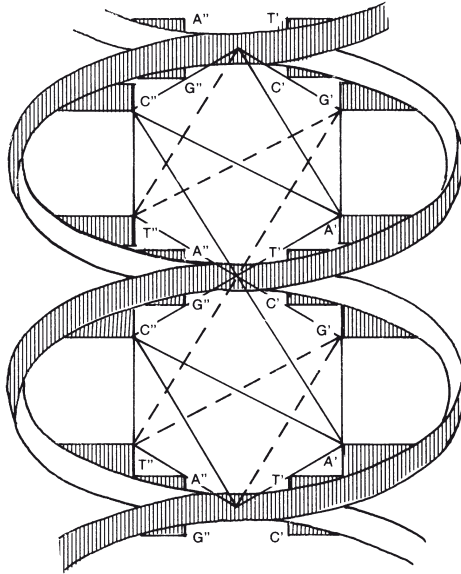


Fig. 1

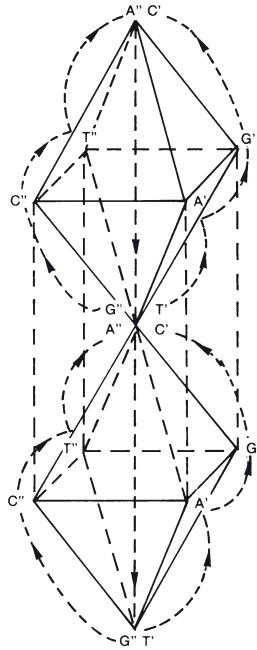


Fig. 2

Fig. 1

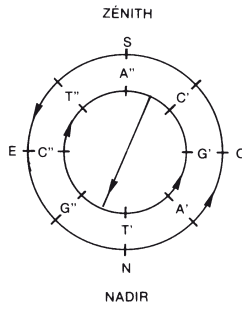


Fig. 2
Double Pyramide
théorique =
1 Brin « cassé »

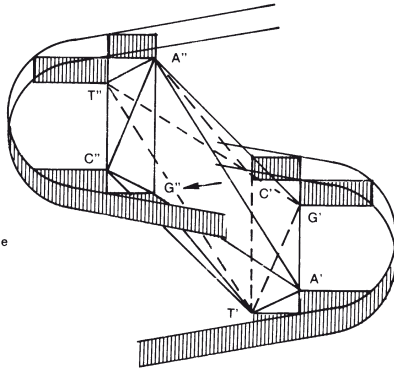
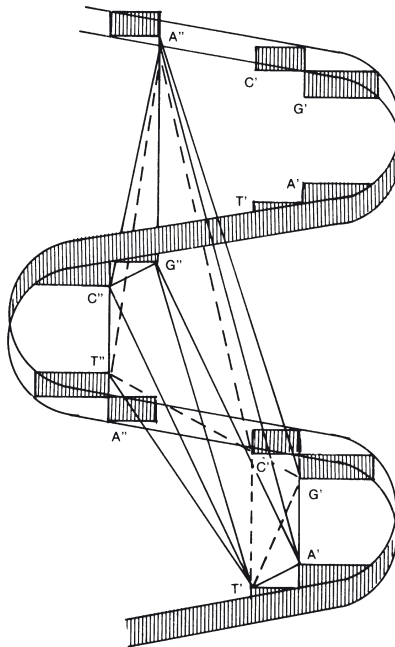


Fig. 3



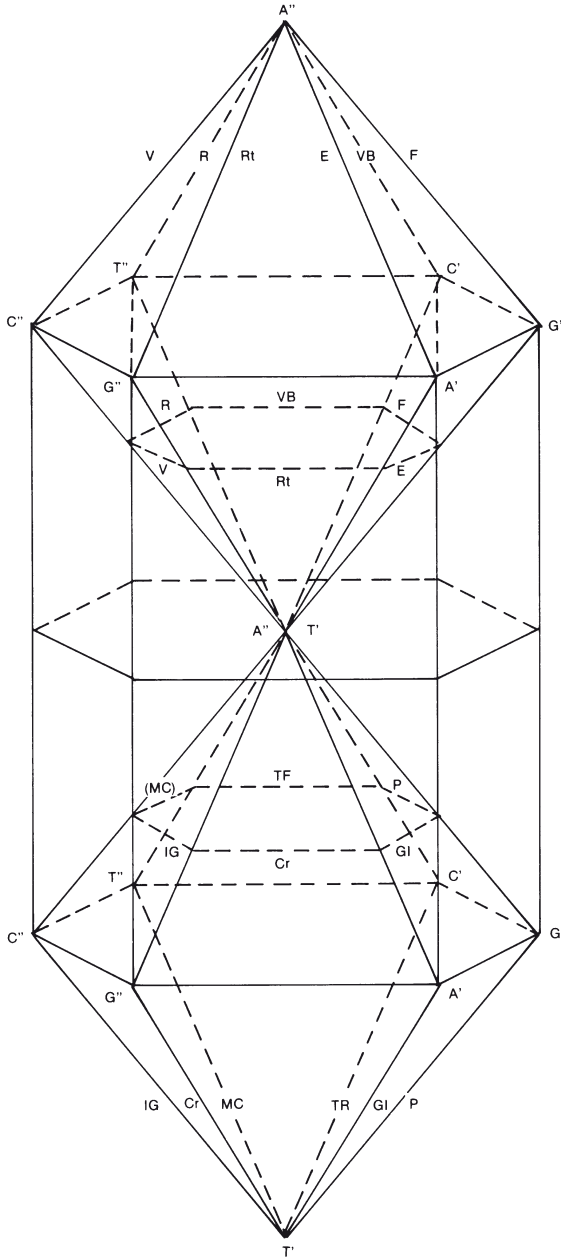


Planche 75

L'organisation des radicaux polarisés qui apparaît ([Pl. 72](#), fig. 3), n'est qu'une organisation « avant la vie organique » puisque la structuration de cette vie ne s'effectue qu'à partir des deux brins d'une double hélice et donc de deux octaèdres ([Pl. 73](#)).

Avec le temps, les huit radicaux polarisés tendent à se « cristalliser », à se préciser, en s'appuyant sur huit points notables, à partir de la masse des pyramides et du prisme qu'ils occupent dans chacun des deux octaèdres. La structuration interne d'un brin devient alors une double pyramide hexagonale, et deux brins ou un cylindre correspondent donc à deux doubles pyramides hexagonales opposées par leur sommet ([Pl. 70](#), [73](#), [74](#)).

Cette structure correspond en fait théoriquement à un prisme hexagonal terminé par deux pyramides à six pans : c'est un cristal de roche à l'état natif ([Pl. 75](#)).

Les 12 composants de fonction externe et les 11 composants + 1 de fonction interne se sont déployés selon le cycle de génération défini dans le *He Tu* ([Pl. 75](#)).

On doit donc tenir compte de cette dernière organisation qui permet seule d'aborder le développement de la matière organique, végétale et animale. Ainsi que nous le disions plus haut, l'octaèdre est la forme la plus courante de cristallisation du carbone pur ; le prisme hexagonal terminé par deux pyramides à six pans nous fait passer à l'étage suivant de la table périodique des éléments simples, celui des plastifiants, avec le silicium. Il ne manque que le chlorure de sodium pour que la vie organique apparaisse, le

phosphore assurant les liaisons indispensables dans la double chaîne polynucléotidique de l'ADN. Nous pouvons maintenant analyser les Planches 73 à 75 et la planche 70 :

Planche 73 : double octaèdre théorique dans un double brin lui aussi théorique. C' et T', Yin, de même que A'' et G'', Yang, sont encore confondus.

Planche 74 : la cristallisation s'achève avec l'entrée en jeu des huit radicaux polarisés au complet.

- la Figure 2 est la construction d'une double pyramide hexagonale théorique à partir d'un brin « cassé » dont la partie supérieure a été inversée, avec A'' au zénith par rapport à G'';
- la Figure 3 montre la même construction théorique mais à partir d'un brin normal.

Planche 70, fig. 1 et 2 : deux doubles pyramides hexagonales dans deux brins, un cylindre ; on sait que T' = A'' (centre = infini) ; le nadir T' sera donc au centre du cylindre entre T' et a'', le milieu en A'' et t', toujours au centre, et le zénith en a'' entre a'' et T'.

Les deux doubles pyramides sont donc bien opposées par leurs sommets.

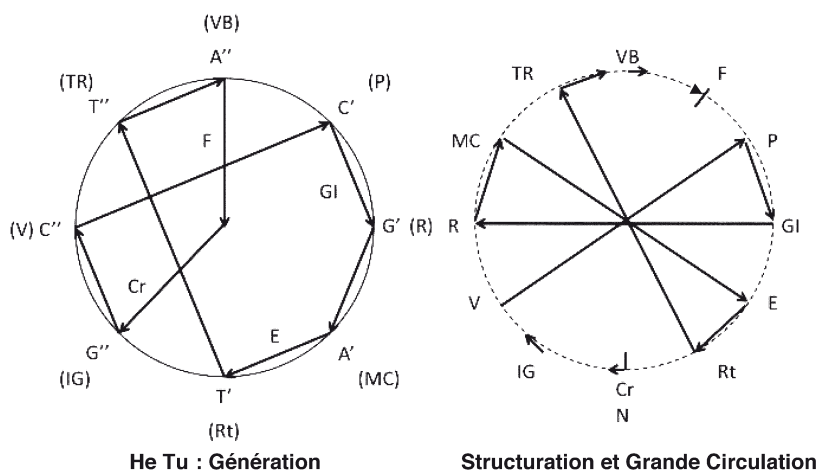
Planche 75 : le cristal de roche à l'état natif est constitué de deux doubles pyramides hexagonales reliées d'une part par leur sommet, central, théorique, mais aussi par un prisme hexagonal.

Au centre de ce prisme se trouvent les 11 composants de fonction interne + 1, en relation avec les 12 facettes théoriques des pyramides internes (mais MC ne peut se structurer). Les 12 arêtes théoriques

internes correspondent alors au 12 *Jing Bie* (vaisseaux collatéraux) qui assurent la relation entre les 11 organes/composants de fonction interne + 1 et les 12 méridiens/composants de fonctions externe.

Les 12 composants de fonction externe correspondent, eux, aux arêtes des deux pyramides à six pans qui terminent le cristal à chacune de ses extrémités.

Ils se sont déployés selon le cycle de génération du *He Tu*:



Cependant, la loi de polarisation joue toujours, et l'on peut imaginer qu'un premier « cristal » en donne deux, puis quatre; ces quatre cristaux sont alors comme les quatre énergies des quatre orientes, et ils ont donc quatre orientations différentes ([Pl. 76](#)):

- le premier, semblable à l'énergie du nord, énergie transcendante, T, yin dans le Yin, est organisé selon l'ordre binaire: nadir-nord-ouest-est-sud-zénith;
- le deuxième, semblable à l'énergie du sud, énergie

alimentaire, **A**, yang dans le Yang, est organisé selon l'ordre binaire inverse : zénith-sud-est-ouest-nord-nadir ;

- le troisième, semblable à l'énergie de l'est, énergie comburante, **C**, yin dans le Yang, est organisé selon l'ordre binaire : zénith-nord-ouest-est-sud-nadir ;
- le quatrième, semblable à l'énergie de l'ouest, énergie génétique, **G**, yang dans le Yin, est organisé selon l'ordre binaire inverse du précédent : nadir-sud-est-ouest-nord-zénith.

À eux quatre, ces cristaux comportent huit pyramides externes ; dès lors, ils peuvent donc fonctionner comme un « générateur ». On peut alors se demander si la vie des organismes ne se définit pas de cette manière : ces quatre cristaux, ou les quatre composants analogues d'un organisme, ont en effet la possibilité « mathématique » de se scinder en deux « entités », deux fois deux cristaux, de polarité antagoniste et complémentaire, mâle et femelle, chacune de ces entités étant une unité biologique ([Pl. 77](#)) :

T, Yin	avec C,	Yang = femelle	(C est Yin en Yang)
A, Yang	avec G,	Yin = mâle	(G est Yang en Yin)
Si l'on considère l'inversion « énergie-structure », c'est l'inverse : femelle, énergie Yang, mâle, énergie Yin			

Deux cristaux (ou deux cylindres) correspondent alors à deux doubles hélices ou à quatre brins, ou encore à 32 mutations des huit radicaux polarisés, avec une orientation mâle ou femelle, selon que l'on considère les cristaux T-C ou les cristaux A-G¹⁷².

¹⁷² Voir chap. 15 : *Périodicités et Régulation*, 49 et 343 mutations.

Chacune de ces « entités » est apte à fonctionner puisqu'elle a trois dimensions (2 brins minimum) et que, de plus, étant formée de deux cristaux, elle bénéficie d'un plan de symétrie ([Pl. 77](#)) ; mais chacune à besoin de l'autre pour retrouver l'unité créatrice, c'est-à-dire quatre radicaux/cristaux ou huit pyramides génératrices comportant chacune huit radicaux polarisés ; soit au total 64 mutations, troisième dimension d'un système à trois dimensions ([Pl. 76](#), [77](#), [78](#), [79](#) et [80](#)).

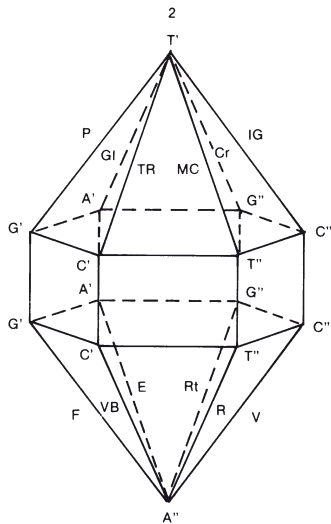
[Planche 76](#). Seuls les méridiens et les radicaux polarisés sont indiqués :

- T = nadir-nord-ouest-est-sud-zénith (Yin de Yin)
- A = zénith-sud-est-ouest-nord-nadir (Yang de Yang)
- G = nadir-sud-est-ouest-nord-zénith (Yin de Yang : vient de A)
- C = zénith-nord-ouest-est-sud-nadir (Yang de Yin : vient de T)

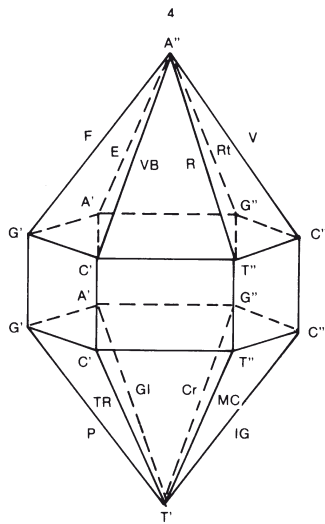
[Planche 78](#) : Projection horizontale des méridiens, composants de fonction externe.

LE DIAMANT CHAUVÉ PLUS

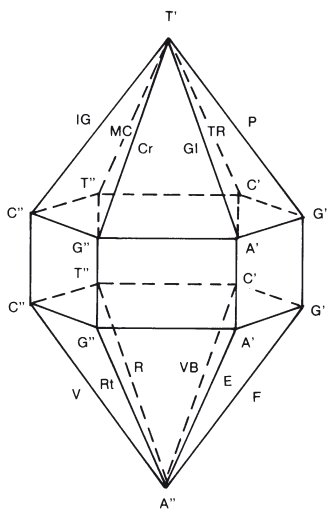
A = Zénith-Sud-Est-Ouest-Nord-Nadir



G = Nadir-Sud-Est-Ouest-Nord-Zénith



3
C = Zénith-Nord-Ouest-Est-Sud-Nadir



1
T = Nadir-Nord-Ouest-Est-Sud-Zénith

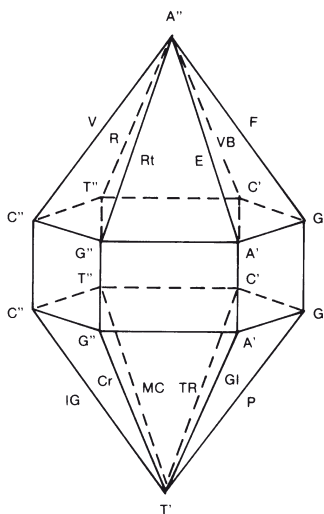


Planche 76

L'Homme Cristal

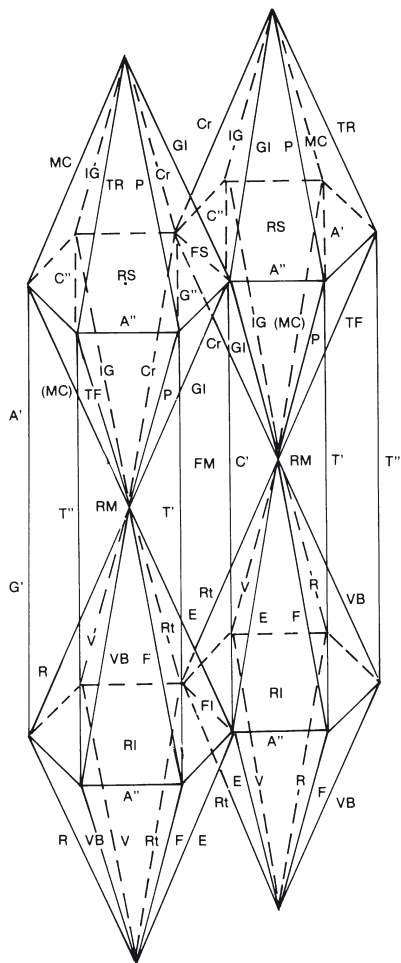
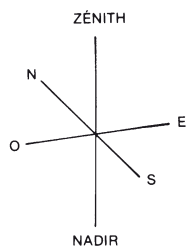
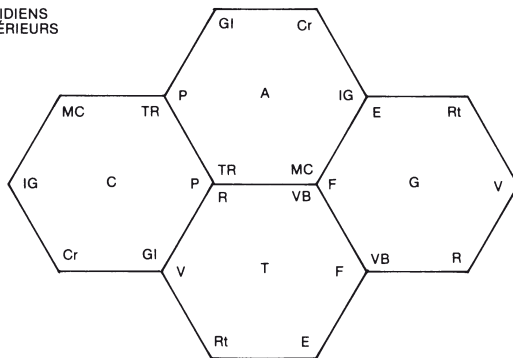


Planche 77

LE DIAMANT CHAUVÉ PLUS

MÉRIDIENS
SUPÉRIEURS



MÉRIDIENS
INFÉRIEURS

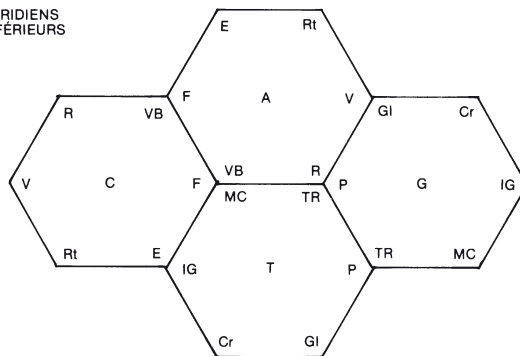
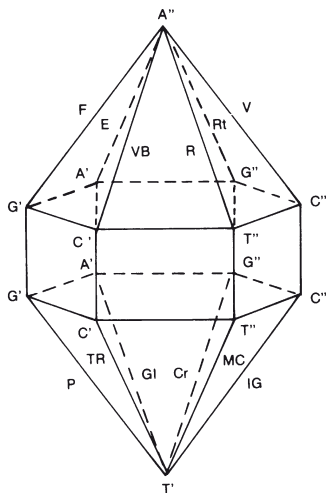


Planche 78

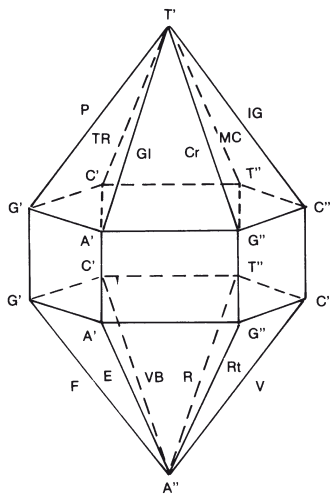
LE DIAMANT CHAUVÉ PLUS

ROTATION DE 180° — SELON L'AXE EST-OUEST:

G = Nadir-Sud-Est-Ouest-Nord-Zénith

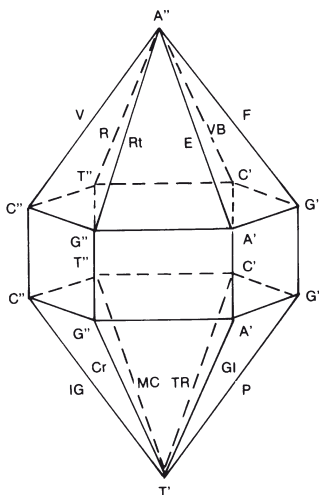


G = Zénith-Nord-Est-Ouest-Sud-Nadir



ROTATION DE 180° — SELON L'AXE EST-OUEST:

T = Nadir-Nord-Ouest-Est-Sud-Zénith



T = Zénith-Sud-Ouest-Est-Nord-Nadir

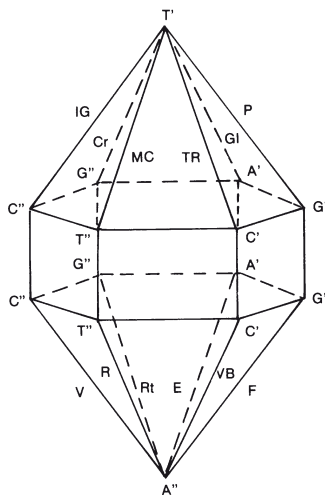
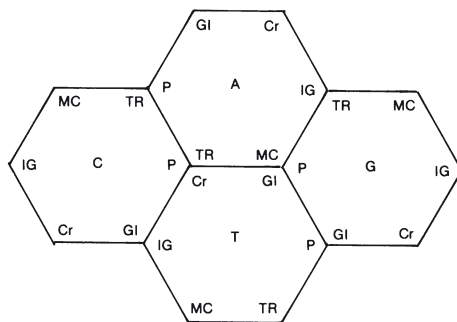


Planche 79

LE DIAMANT CHAUVÉ PLUS

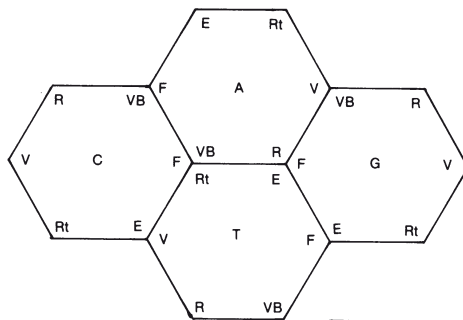
MÉRIDIENS
SUPÉRIEURS
après rotation de 180°
de G et T

Fig. 1



MÉRIDIENS
INFÉRIEURS
après rotation de 180°
de G et T

Fig. 2



MÉRIDIENS
SUPÉRIEURS

DOUBLE CRISTAL

Fig. 3

MÉRIDIENS
INFÉRIEURS

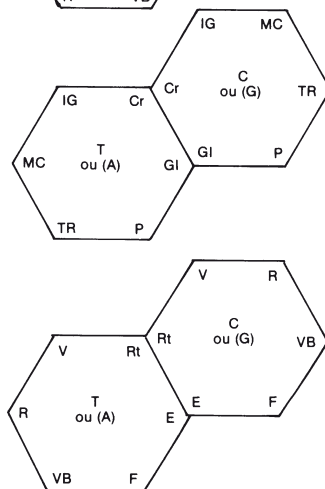


Planche 80

Pl. 79 : L'association des cristaux, deux par deux, s'effectue en deux temps.

- dans un premier temps, chacun des cristaux subit une rotation de 90 degrés selon l'axe est-ouest :
 - T et G dans un sens
 - A et C en sens inverse
 - T s'étant associé à C et, de son côté, A à G, chacun des doubles cristaux est alors en position horizontale, comme un animal dont chacune des quatre pyramides externes serait l'une des quatre pattes.
- dans un second temps, T et G une fois liés respectivement à C et A s'orientent progressivement au zénith ; ceci est bien normal puisque T comme G ont une énergie Yin, énergie prépondérante d'expansion, du centre vers la périphérie, et ont donc tendance à orienter l'ensemble en sens inverse de leur position de départ, vers le zénith. Chacun des doubles cristaux est dès lors en position verticale : c'est maintenant l'homme, avec ses deux bras, les deux pyramides supérieures, et ses deux jambes, les deux inférieures. (**Pl. 77**)

En fait, cette mise en place se résume à une rotation globale de 180 degrés, des deux cristaux T et G, pour s'associer respectivement aux deux autres, C et A.

Pl. 77 et **80** : la disposition des 12 composants/méridiens de fonction externe et celle des 11 composants de fonction interne, dans deux cristaux accolés AG ou TC, est celle de la planche 77. Les deux pyramides supérieures sont analogues aux membres supérieurs d'un organisme animal, les deux pyramides inférieures analogues aux membres inférieurs.

La projection horizontale des 12 composants/méridiens de fonction externe est sur la **pl. 80**, fig. 3.

Bien entendu, ces méridiens sont alors bilatéraux :

- 12 méridiens, composants de fonction externe à l'est, dont six en haut et six en bas ;
- 12 méridiens, composants de fonction externe à l'ouest, dont six en haut et six en bas.

Pl. 80 (Fig. 1 et 2) : Projection horizontale des 12 méridiens, composants de fonction externe, dans les quatre cristaux TACG après rotation de 180° de G et T.

On trouvera donc inclus dans les deux cristaux ou cylindres (une entité) les trois Réchauffeurs et les trois Foyers, les huit merveilleux vaisseaux, les 11 composants de fonction interne + 1, et les 12 composants de fonction externe.

Les trois Réchauffeurs et les trois Foyers

- Réchauffeur supérieur, RS, centre de chacune des deux « doubles pyramides » supérieures.
- Réchauffeur médian, RM, centre de chacun des deux cristaux.
- Réchauffeur inférieur, RI, centre de chacune des deux « doubles pyramides » inférieures.

Les trois Réchauffeurs se manifesteront en superficie par l'intermédiaire de trois antennes bilatérales :

- trois à l'est (à gauche)
- trois à l'ouest (à droite)

En acupuncture, les points bilatéraux VB 26, VB 27, VB 28 commandent les trois Réchauffeurs.

- Foyer supérieur, centre (foyer) des deux « doubles pyramides » supérieures.
- Foyer médian, foyer central du « double cristal ».

- Foyer inférieur, centre (foyer) des deux « doubles pyramide » inférieures.

Les trois Foyers se manifesteront en superficie par l'intermédiaire de trois antennes médianes, antérieures.

En acupuncture, les points du *Ren Mai*: RM 7, RM 12, RM 17 commandent les trois Foyers.

Dans l'analyse des trois Réchauffeurs et des trois Foyers, il faudra, bien entendu, tenir compte des zones de recouvrement précisées par le Yi King.

Les huit radicaux polarisés/merveilleux vaisseaux

([Pl. 77](#), [81](#), [82](#) et [83](#)).

Du fait du « développement » des doubles cristaux, les huit radicaux polarisés/merveilleux vaisseaux correspondent à la masse des huit pyramides (internes et externes) et apparaissent en superficie selon la disposition notée planche 77, leur projection horizontale étant indiquée planches 81 et 82.

L'axe d'inversion, du Yin au Yang et du Yang au Yin dans le *He Tu*, de C' à G'' et de A'' à T', permet de définir les liaisons existant entre les deux cristaux (Planches 77 et 81):

- soit du cristal T au cristal C
- soit du cristal A au cristal G

LE DIAMANT CHAUVÉ PLUS

RAPPORTS MÉRIDIENS-MERVEILLEUX VAISSEAUX DANS LE DOUBLE CRISTAL

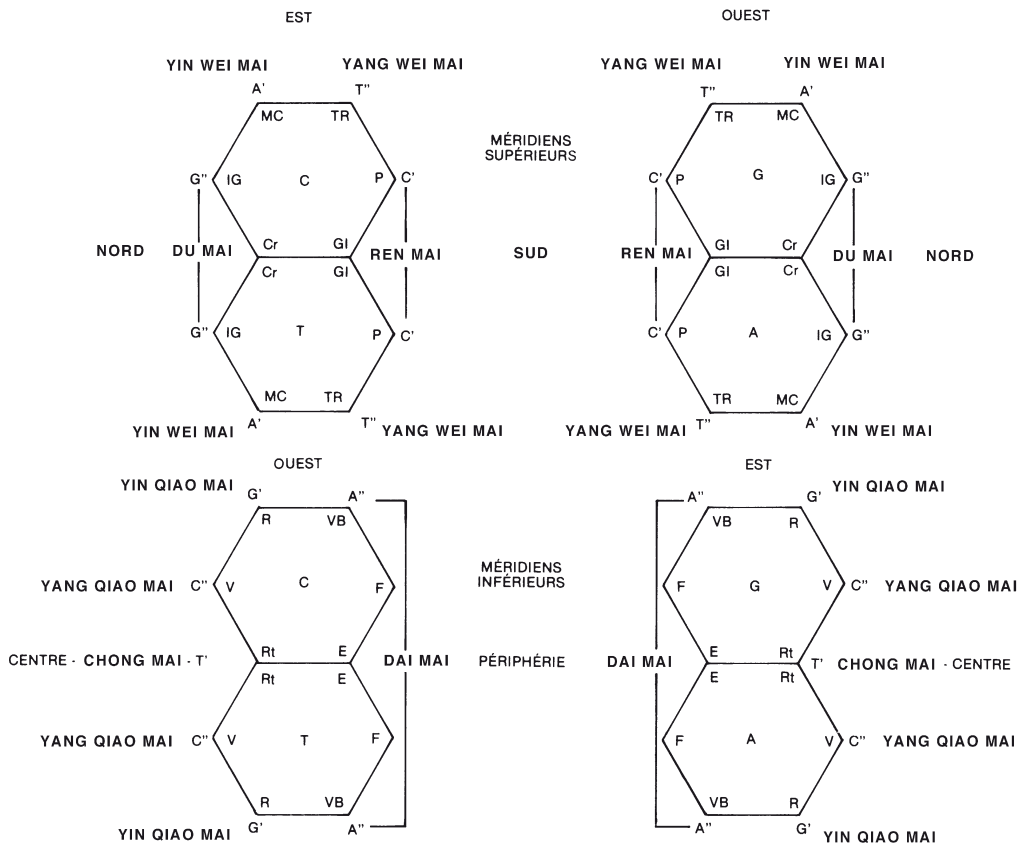


Planche 81

LE DIAMANT CHAUVÉ PLUS

DU MAI - REN MAI = Merveilleux Vaisseaux médians, postérieur et antérieur
 CHONG MAI - DAI MAI = Merveilleux Vaisseaux, "centre" et "périphérie"

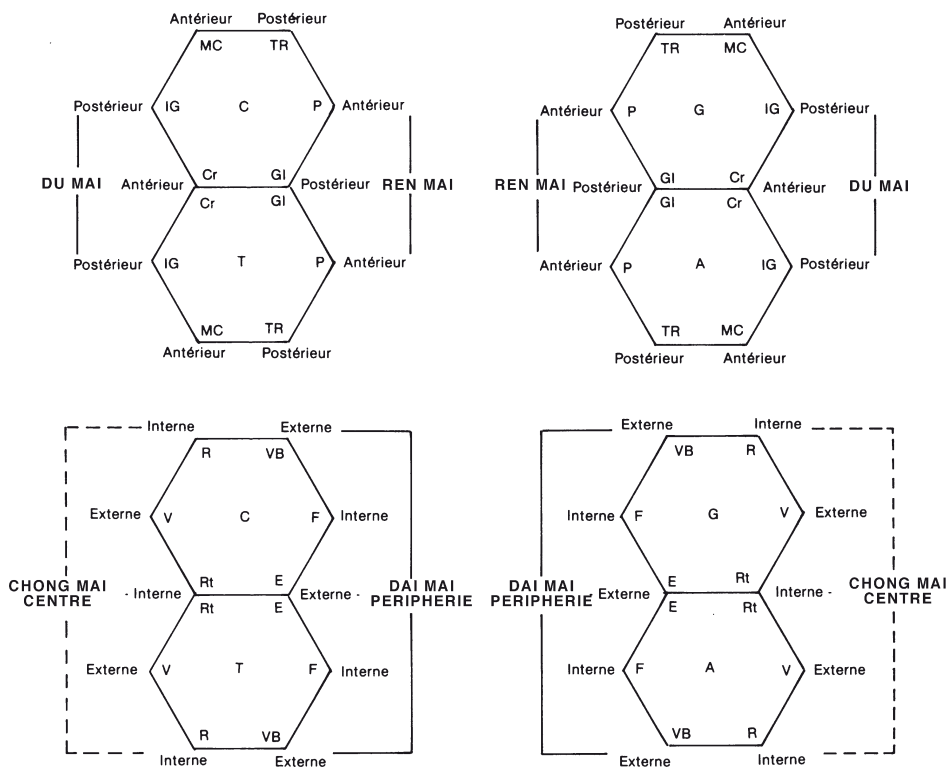


Planche 82

En effet, à la partie supérieure du double cristal, seuls les sommets d'où partent les méridiens de Cr et GI permettent de retrouver cet axe. Ils ne comportent en effet aucun point maître et leur axe se présentera sous la forme du plan sagittal de C' à G'', de *Ren Mai* à *Du Mai*, merveilleux vaisseaux médians. La liaison intérieure de A'' à T', de *Dai Mai* périphérie à *Chong Mai* centre, en découle automatiquement.

En fait, l'étude des [Pl. 77](#), [81](#), [82](#) et [83](#) révèle que, dans l'ordre de génération :

- G'', *Du Mai*, générant IG méridien et Cr organe, se concentre sur un axe vertical nord et occupe l'arête entre Cr et Rt (centre-nord), laissant l'arête entre IG et V libre.
- C'', *Yang Qiao Mai*, générant V méridien et IG et V organes, occupe l'arête entre IG et V.
- C', *Ren Mai*, générant P méridien, P et GI organes, se concentre sur un axe vertical sud et occupe l'arête entre GI et E (centre sud), laissant l'arête entre P et F libre.
- G' et A', *Yin Qiao Mai*, générant R organe et GI méridien, ainsi que *Yin Wei Mai*, générant R méridien, MC fonction non structurée et Rt organe, sont bloqués sur la même arête entre MC et R.
- T', *Chong Mai*, générant Rt, Cr, MC, E, méridiens, est centre interne; il apparaît par l'intermédiaire de l'arête laissée libre entre P et F, la plus proche du centre-sud (C') :
 - interne, Yin, T', *Chong Mai*, ne peut être que sur la face sud (G'', Yang, est l'arête nord);
 - ne pouvant occuper l'axe vertical sud pris par le *Ren Mai* (C'), le *Chong Mai* s'en rapproche au maximum en utilisant 11 points bilatéraux, communs avec le

méridien du Rein au niveau du tronc, points qu'il joint en croisillon dans un mouvement en double spirale ([Pl. 83](#) détail).

- T'', *Yang Wei Mai*, générant TR-VB méridiens, TF et E organes, occupe l'arête entre TR et VB.
- À'', *Dai Mai*, générant F méridien, VB et F organes, occupe la périphérie du prisme hexagonal, délimitant ainsi trois plans horizontaux; A'', *Dai Mai*, ne peut en effet utiliser que trois points bilatéraux du méridien de Vésicule Biliaire (VB): la projection du centre de chacun des cristaux, et les deux extrémités du prisme hexagonal double ([Pl. 83](#), détail).

Le *Chong Mai*, centre (T'), apparaît comme le « portail » de toutes les énergies provenant des trois Foyers: central, il est le seul à être en relation directe avec eux ([Pl. 77](#) et 83).

Il apparaît également que le *Chong Mai*, centre, contrôle par ses onze points bilatéraux (communs avec le méridien de reins, R) les onze composants de fonction interne. Son point d'entrée, sur le méridien d'estomac, E 30, contrôle alors le 12^e composant, MC, non structuré.

Le *Dai mai*, périphérie, contrôle de son côté les douze arêtes bilatérales en raison même de sa situation; de ce fait, il doit contrôler les 12 méridiens/composants de fonction externe. De plus,

- par son point bilatéral supérieur (VB 26), il contrôle le Réchauffeur supérieur;
- par son point bilatéral médian (VB 27), il contrôle le Réchauffeur médian;
- par son point bilatéral inférieur (VB 28), il contrôle le Réchauffeur inférieur.

LE DIAMANT CHAUVE PLUS

GÉNÉRATEUR

Détail T' - A''

- Chong Mai - T'

- Dai Mai - A''

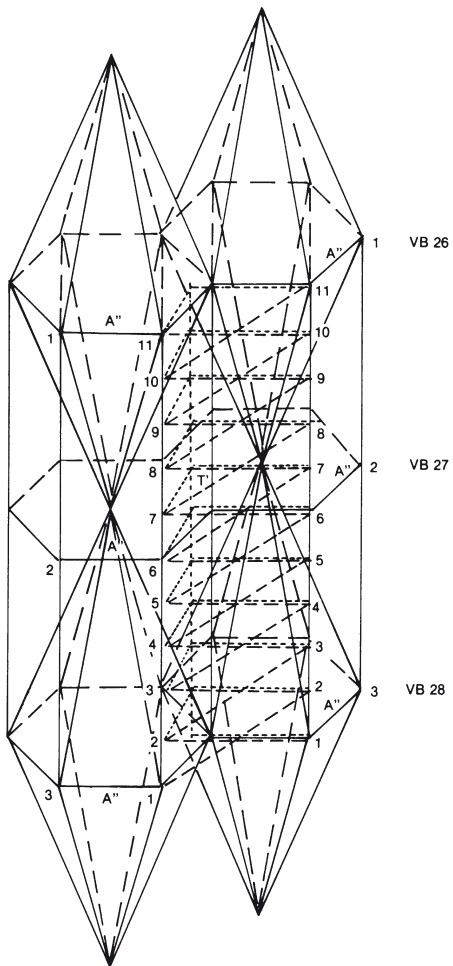
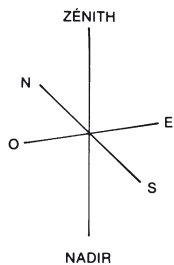


Planche 83

Les trois Foyers seront, eux, contrôlés par des points situés sur le *Ren Mai*, médian, vertical, antérieur, au niveau des « croisements » antérieurs, médians, de « laçage » du *Chong Mai* :

le Foyer supérieur	par le 17 <i>Ren Mai</i>
le Foyer médian	par le 12 <i>Ren Mai</i>
le Foyer inférieur	par le 7 <i>Ren Mai</i>

Les 11 composants de fonction interne + 1 et les 12 composants de fonction externe

Les 11 composants de fonction interne + 1, facettes des pyramides internes, se manifestent par l'intermédiaire des dix faces externes et de la face interne, centrale, commune aux deux prismes.

Les vaisseaux collatéraux, les douze *Jing Bie*, correspondent aux douze arêtes bilatérales des pyramides internes ([Pl. 77](#)). Anatomiquement et en partant du grand centre, Cœur (Cr), les 11 composants-organes de fonction interne + 1 s'organisent ainsi :

- Le Grand centre Cœur (Cr), organe trésor né de G'', *Du Mai*, est unique, mais double (cœur droit et gauche), et quadruple (2 oreillettes, 2 ventricules). Il est situé plus à l'est (le nord se décale vers l'est dans la génération), c'est-à-dire au centre-gauche dans l'organisme.
- L'Intestin Grêle, (IG), viscère-atelier, né de C'', *Yang Qiao Mai*, est unique, mais double selon le plan de symétrie vertical (sagittal) de l'organisme.
- La Vessie (V), viscère-atelier, née de C'', *Yang Qiao Mai*, est unique mais double selon le plan sagittal.
- Les Poumons (P), organes trésors, nés de C', *Ren Mai*,

- sont doubles, à l'est et à l'ouest; ils sont situés dans l'organisme à gauche et à droite.
- Le Gros Intestin (GI), viscère-atelier, né de C', *Ren Mai*, est centre et Métal; il est unique, mais double selon le plan sagittal.
 - Les Reins (R), organes trésors, nés de G', *Yin Qiao Mai*, sont doubles, à l'est et à l'ouest; ils sont situés dans l'organisme à gauche et à droite.
 - Le Maître du Cœur (MC), né de A', *Yin Wei Mai* (Fonction non structurée), est unique et triple comme nous le verrons tout-à-l'heure. Il est centre, 2^e Feu.
 - L'Estomac (E), viscère-atelier, né de T'', *Yang Wei Mai*, est centre, Terre; il est unique, mais double selon le plan sagittal, ou le plan de symétrie horizontal du corps; en tenant compte des deux plans, il est alors quadruple.
 - La Rate (Rt), organe trésor, née de A', *Yin Wei Mai*, est centre, portail de l'énergie transcendante, vitale. Elle est unique et ne peut être qu'unique en tant que centre. Elle est située plus à l'est (le nord se décale vers l'est dans la génération), c'est-à-dire à gauche.
 - Le Triple Foyer (TF), né de T'', *Yang Wei Mai*, est centre, Terre, 2^e Feu; il a une structure unique et triple, comme nous le verrons également.
 - La Vésicule Biliaire (VB), viscère-atelier, née de A'', *Dai Mai*, périphérie, est unique, et ne peut qu'être unique (centre = infini ou périphérie). Elle est située plus à l'ouest (le sud se décale vers l'ouest dans la génération), c'est-à-dire à droite.
 - Le grand centre Foie (F), organe trésor, né de A'', *Dai Mai*, est unique, avec l'ébauche de son caractère double (2 lobes supérieurs) et de son caractère quadruple (4 lobes inférieurs). Il est situé plus à l'ouest (le sud se décale vers l'ouest dans la génération), c'est-à-dire à droite dans l'organisme.

Plusieurs remarques s'imposent en ce qui concerne les 11 organes et viscères et la fonction Maître du Cœur (MC) :

- Le centre Rt (venant de T par A' dans le Yi King),
- la périphérie VB (venant de A par A'', dans le Yi King),
- les « grands centres »¹⁷³ Cr et F

sont uniques, ce qui est naturel.

Tous les viscères Yang (sauf VB) sont uniques mais doubles selon le plan sagittal.

Seuls P et R, qui n'ont aucune des caractéristiques précédentes, sont réellement doubles.

Le « grand centre » Cœur, Cr, est unique, double (cœur droit et gauche) et quadruple (2 oreillettes, 2 ventricules), chacune de ses structures étant complète : le cœur existe depuis le début de la génération.

Le « grand centre » Foie, F, est unique, mais n'a que l'ébauche des structures double et quadruple : le foie est « à la fin » de la génération qui est en cours de réalisation.

Le triple Foyer, TF, n'a jamais été rattaché à un « viscère-atelier » précis comme il en aurait le droit, mais plutôt à l'ensemble des organes et des viscères. Par ailleurs, un organe n'a jamais été rattaché à un composant précis, si ce n'est au cours de controverses d'experts en acupuncture, controverses qui n'ont jamais abouti : le Pancréas, glande à sécrétion externe. On peut se demander si cet « organe », qui

¹⁷³ Ces « grands centres » ont été définis dans la génération selon le *He Tu*. Voir chap. 10.

est en fait une glande, n'est pas la matérialisation du triple Foyer.

En effet, en tant que glande à sécrétion externe évacuant le suc pancréatique dans le duodénum, il a une activité similaire à celle de la Vésicule Biliaire qui est un « viscère-atelier ». Par contre, il n'est pas constitué, comme les viscères, d'une poche de stockage et sa structure interne est donc plus proche de celle des organes. Mais on se souvient que TF a une énergie similaire à celle du cœur Cr (AGG-AGA = série CG)¹⁷⁴ avec une orientation différente. Il serait donc normal qu'il s'en rapproche sans toutefois être un muscle et donc sans en avoir toutes les caractéristiques.

Le Pancréas serait donc et viscère Yang et organe Yin, ce qui reste dans la logique du Yi King. Par ailleurs, son aspect, sa morphologie, est triple : une tête, un col, un corps (auquel on a rajouté la description d'une queue). Or, cette structure apparente est grossièrement celle de deux doubles pyramides reliées par leurs sommets, c'est-à-dire de trois foyers, et il est le seul organe à posséder une telle forme.

Le Pancréas correspond-il au triple Foyer ? La question reste posée. Toutefois, si cette hypothèse est exacte, on devrait trouver, et c'est bien le cas, des relations très précises entre, d'une part le Pancréas, glande à sécrétion externe, et d'autre part :

- l'énergie alimentaire, donc la digestion
- l'énergie comburante, donc la respiration

¹⁷⁴ Voir chap. 13: *Génération des 5 Éléments de la Terre, 11 composants + 1.*

- l'énergie génétique, donc la reproduction et la croissance.¹⁷⁵

Le Maître du Cœur et de la sexualité (MC) ne peut se structurer en tant qu'organe. Mais ses fonctions demeurent diffuses dans tout l'organisme, ainsi que nous l'avons démontré dans l'étude de la génération selon le *He Tu*. Toutefois, en tant que 2^e Feu Yin, lié au triple Foyer, 2^e Feu Yang, et en relation avec ses diverses fonctions, en particulier avec la régulation de la pression artérielle, on peut se demander si le Maître du Cœur n'est pas lié très intimement à l'ensemble des liquides organiques dans lesquels baignent tous les tissus. Il faut en effet se souvenir que ces liquides organiques ont à leur tour trois aspects complémentaires : le liquide céphalo-rachidien, le sang artériel et veineux, et enfin la lymphe.

Après cette étude des 11 composants de fonction interne (+ 1), abordons celle des 12 composants de fonction externe qui sont bilatéraux, symétriques par rapport au plan sagittal nord-sud ([Pl. 77](#), [81](#) et [82](#)). Ils correspondent aux 12 arêtes bilatérales des pyramides externes.

La disposition de ces méridiens aux mains et aux pieds va s'effectuer toujours à partir des données de la génération ([Pl. 84](#)).

¹⁷⁵ Le Pancréas endocrine est, quant à lui, à rattacher au système générateur des huit groupes endocriniens. Chap. 33 : *Les huit prismes de l'homme-diamant*.

LE DIAMANT CHAUVÉ PLUS

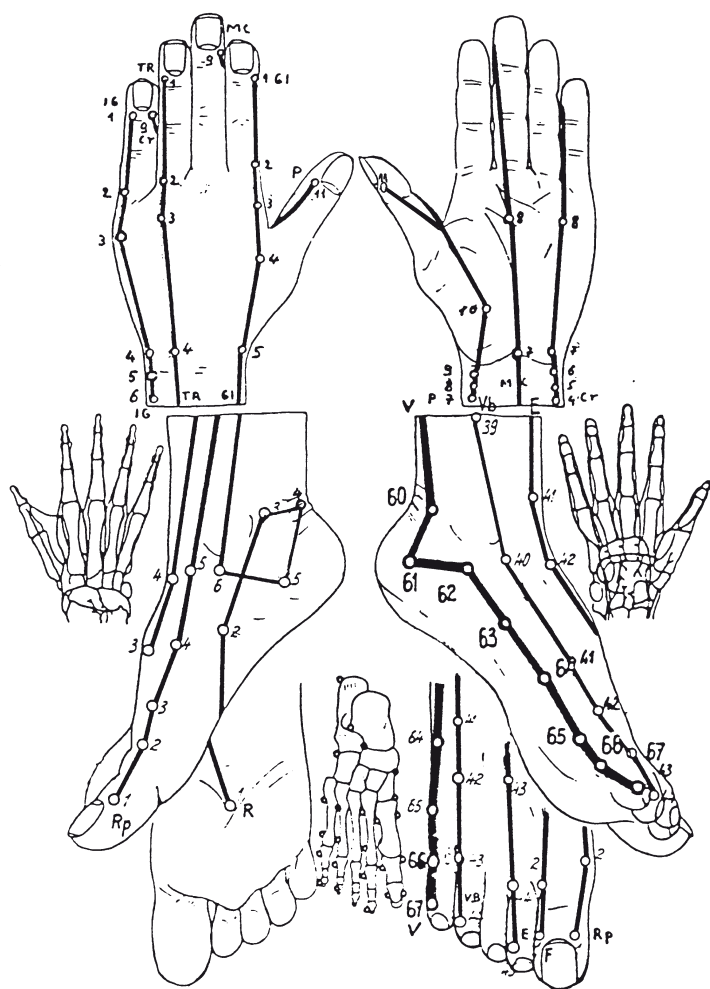


Planche 84

Aux mains, les composants/méridiens du haut devraient s'organiser comme suit :

P,	commencement de la structuration, maître de cette structuration, sera au premier doigt : Yin, interne et externe.
GI,	qui le suit dans la génération, au deuxième doigt : Yang, externe.
Cr,	grand centre doit être au centre, donc au troisième doigt : Yin, interne.
TR,	autre 2 ^e Feu, le suivra au quatrième doigt : Yang, externe
IG,	enfin, sera au cinquième doigt : Yang, externe.

Cependant, certaines remarques s'imposent. MC n'apparaît pas. Cr et IG sont séparés, ce qui ne saurait être, puisque nous avons vu l'identité de ces deux composants de fonction externe : UUG-UUA est similaire à la série CU, avec une orientation différente.¹⁷⁶ Enfin, Gi, en tant que centre, devrait avoir une proximité avec le Yin, interne.

En conséquence :

MC,	« Maître du Cœur et de la sexualité », prendra la place de Cr au troisième doigt, Yin interne.
Cr	viendra s'intercaler entre TR et IG, au cinquième doigt, côté du quatrième. Yin interne.
Gi,	centre, sera décalé, côté interne du deuxième doigt, Yin, interne

¹⁷⁶ Voir chap. 12 : *Génération des 6 Qualités du Ciel, 12 composants.*

En définitive, on trouve alors la disposition suivante :

P	1 ^{er} doigt	Yin, interne et externe
GI	2 ^e doigt	Yang, externe, mais centre, interne
MC	3 ^e doigt	Yin, interne
TR	4 ^e doigt	Yang, externe
Cr	5 ^e doigt côté du 4 ^e	Yin, interne
IG	5 ^e doigt côté opposé	Yang, externe

Aux pieds, les composants/méridiens du bas s'organisent comme suit :

- Rt — autre composant avec P du *Tai Yin* est au premier orteil, Yin, interne.
- E — autre composant avec GI du *Yang Ming* est au deuxième orteil, Yang, externe. En tant que centre, E devrait être, comme GI, côté interne du 2^e orteil, Yin interne ; mais la position du Foie, F, à venir, le repoussera côté externe.
- F — autre composant avec MC du *Jue Yin* devrait être au troisième orteil, Yin, interne. Mais F correspond à la fin de la génération (grand centre) comme Cr en est le début (grand centre).
- Cr — ayant été décalé du troisième au cinquième doigt, F sera décalé du troisième au premier orteil (en sens inverse) du côté du deuxième, donc externe, Yang, entre Rt et E : F méridien provient de la série 15 – AC. De plus, F est le prolongement de P dans le cristal, ce qui confirme cette position.
- VB — autre composant avec TR du *Shao Yang* est au quatrième orteil, Yang, externe.
- R — autre composant avec Cr du *Shao Yin* devrait être au cinquième orteil, Yin, interne. Mais R est situé dans la génération, avec MC, entre deux centres GI et E.

De plus, il est le prolongement de MC, dans le cristal. Enfin, vis-à-vis de F, il est comme MC vis-à-vis de Cr¹⁷⁷.

- MC — ayant pris la place de Cr au 3^e doigt, R prend la place que F aurait dû occuper au troisième orteil, Yin, interne. Cependant, là encore, nouveau problème, R, dans la génération aboutit à une « tentative de retour en arrière », à une « recherche du centre » ; le méridien du Rein ne peut donc aller jusqu'au bout, et son extrémité sera au centre de la plante du pied.
- V autre composant avec IG du *Tai Yang* est au cinquième orteil, Yang, externe.

En définitive, on trouve alors la disposition suivante :

Rt	- 1 ^{er} orteil	Yin interne
F	- 1 ^{er} orteil du côté du 2 ^e	Yin interne, mais externe
E	- 2 ^e orteil	Yang externe
R	- Plante du pied	Yin interne
VB	- 4 ^e orteil	Yang externe
V	- 5 ^e orteil	Yang externe

Revenant à notre vision globale, il ressort de tout ce qui précède que quatre cylindres (8 brins) ou quatre cristaux (8 doubles pyramides hexagonales) ont pour valeur :

$$T G C A = T' A' G' C' G'' C'' T'' A''$$

Cet ensemble est donc inclus dans le Yi King.

De son côté, la reproduction proprement dite pourra s'effectuer de deux manières :

¹⁷⁷ Cr – R = *Shao Yin*, et F – MC = *Jue Yin*.

- Pour un système complet à quatre cylindres/cristaux : action de la régénération comme il a été défini précédemment et reproduction par dédoublement ou scissiparité de chacun des cylindres/cristaux ([Pl. 69](#), fig. 4, chapitre précédent).
- Pour un système scindé en deux fois deux cristaux de polarité inverse (entités mâle et femelle) : mitose réductionnelle (ou méiose) dans chacune des deux entités en cause et rencontre de deux héli-cristaux (ou 1 brin + 1 brin) avec deux héli-cristaux de polarité inverse, pour reproduire un système à deux cristaux, ce qui revient en fait à une réplication, avec orientation mâle ou femelle selon le Yin T-C ou le Yang A-G prédominant.

Tout cet ensemble est, une fois encore, inclus dans le Yi King sous la forme des mutations des 64 hexagrammes.

27. Postulats : organisation, régulation, évolution

De l'étude de la tradition chinoise et des schémas qu'elle comporte, *He Tu*, *Lo Shu* et *Yi King*, découlent un certain nombre de postulats applicables à tout système énergétique, compte tenu de ce premier :

Matière, énergie et conscience ne sont qu'Un :
l'énergie est de la matière non différenciée ;
la matière est de l'énergie différenciée ;
la conscience (dans son sens le plus large d'intelligence, de mémoire, de volonté) est la « qualité » de toute matière/énergie.

En nous appuyant sur la théorie des « fractales » élaborée par Benoît Mandelbrot en 1975, le génome humain ou celui de la mouche drosophile, les gènes de n'importe quel génome, de même qu'en définitive tout système énergétique, ne constitueraient-ils pas, chacun, un système complet répondant aux lois de régulation et de fonctionnement que le *Yi King* et la tradition chinoise nous permettent de préciser ?

En effet, « une fractale est un objet mathématique qui a comme propriété première d'être identique à lui-même quelle que soit l'échelle à laquelle on l'observe ; c'est la propriété d'autosimilarité »¹⁷⁸. N'est-ce pas cette propriété que nous avons découverte dans les précédents chapitres !

¹⁷⁸ B. Mandelbrot : *Les Objets Fractals, forme, hasard et dimension*, Coll Champs, Flammarion.

Suivant Mandelbrot lui-même, cette itération, horizontale, ne peut-elle pas être étendue aux différents degrés d'organisation de la matière : organique, cellulaire, moléculaire ! Il s'agit alors d'une fractalité verticale ou itération de qualités et de fonctions utilisant des énergies ou des structures de différents types, propres à chacun des degrés considérés, mais définissables selon un même schéma mathématique.

Dans cette hypothèse, nous parvenons alors aux conclusions suivantes :












I

- Tout système énergétique **T** est « générateur » d'énergie et cède cette énergie à un nouveau système énergétique « généré » **B**, lequel est la réplique mathématique exacte du premier et l'inclut en lui-même.
- Tout système énergétique « généré » **B** devient « générateur » et cède son énergie à un nouveau système énergétique « généré » **A**, lequel est la réplique mathématique exacte de chacun des précédents et les inclut en lui-même¹⁷⁹...

II

- Tout système énergétique en cours de « génération » **B** se structure grâce à l'apport d'énergie du système énergétique précédent **T**, en un système comportant :
 - **Deux énergies radicales, modèle :**
 - Yin-Yang, Terre-Ciel, nadir-zénith, **T1-A1** ; orientation des monogrammes et mouvement de **T1** à **A1** et de **A1** à **T1**.

¹⁷⁹ Ceci est en accord parfait avec la théorie des fractales.

- Yin = T1   au nadir
- Yang = A1  au zénith
- T1 et A1 sont les équivalents de la polarisation du principe T et sont assimilables aux énergies qui circulent de l'un à l'autre.
- **Quatre radicaux/énergies fondamentales, polarisations de T1 et A1, modèle :**
 - orientation des 4 bigrammes et mouvement de T2 à A2 et de A2 à T2.
 - T2   énergie transcendante, qui vient du centre, énergie vitale.
 - G   énergie génétique, qui assure la fidélité de reproduction et la stabilité des structures.
 - C   énergie comburante, qui assure la combustion, la défense, l'élimination des déchets et l'activité du système.
 - A2   énergie alimentaire, qui nourrit et représente le combustible. Il faut noter que A2 est toujours, obligatoirement, associé à T2.
- **Huit radicaux/énergies polarisés, forces secondaires: T'A'G'C' G''C''T''A'', modèle :**
 - orientation des huit trigrammes (Ba Gua) selon la disposition du *He Tu* et mouvement de T' à A'' et de A'' à T'.
- **Seize séries de quatre composants chacune, soit 64 composants hexagrammes, rendant compte des 64 mutations des deux énergies radicales (monogrammes) par six, des quatre énergies fondamentales (bigrammes) par « triplets » et de celles des huit forces secondaires (trigrammes) par « doublets », modèle :**
 - orientation des 64 hexagrammes selon le Yi King et mouvement de T à A et de A à T ou de T' à A'' et de A'' à T', ou encore de TTT à AAA et de AAA à TTT.

- Du fait des polarisations successives, 2-4-8-16-32-64, depuis T, centre générateur, unité, principe, les 16 séries du Yi King, huit Yin et huit Yang, se structurent en sept séries « petit inn » hydrophobes et sept séries « petit yang » hydrophiles, plus 2 séries ambivalentes comportant chacune deux hexagrammes « petit inn » et deux hexagrammes « petit yang ».
 - Les séries et hexagrammes « petit inn » hydrophobes s’organisent en fonction périphérique Yang constrictrice, à trois niveaux, chargée de réceptionner et de « digérer » certaines énergies provenant du système énergétique précédent T, modèle :
 - les 3 Réchauffeurs, partie périphérique des 3 Foyers
 - RM : Réchauffeur médian, surtout les énergies T et A
 - RS : Réchauffeur supérieur, surtout l’énergie C
 - RI : Réchauffeur inférieur, surtout l’énergie G
 - orientation des triplets « petit inn » dans le Yi King.
 - Les séries et hexagrammes « petit yang » hydrophiles s’organisent en fonction centrale Yin, dilatatrice, à trois niveaux, chargée d’assimiler ou de transmuter les énergies provenant du système énergétique précédent par l’intermédiaire de la fonction périphérique « 3 Réchauffeurs », et d’élaborer les énergies utilisables par son propre système énergétique, modèle :
 - les 3 Foyers proprement dit, partie centrale des 3 Foyers
 - FM : Foyer médian, surtout les énergies T et A
 - FS : Foyer supérieur, surtout l’énergie C
 - FI : Foyer inférieur, surtout l’énergie G
 - orientation des triplets « petit yang » dans le Yi King.
 - Les 16 séries « petit inn » et « petit yang », c’est-à-dire les trois Réchauffeurs et les trois Foyers proprement dit, ont pour modèle cybernétique trois axes

compris dans trois plans de l'espace, orientés, perpendiculaires les uns par rapport aux autres :

- axe vertical, nadir-zénith, T1-A1
- axe horizontal, nord-sud, T2-A2
- axe horizontal, est-ouest, C-G.

- L'assimilation et l'élaboration des énergies dans les 3 Réchauffeurs et les 3 Foyers rendent alors « opérationnels » les huit radicaux polarisés. Ceux-ci se constituent en système générateur, distributeur d'énergies :

T' A' G' C' G'' C'' T'' A''

– **Modèles en deux dimensions :**

- orientation des huit trigrammes/radicaux polarisés selon la disposition du *He Tu* ;
- orientation des doublets correspondants dans le Yi King.

– **Modèles cybernétiques en trois dimensions :**

- octaèdre régulier orienté, dans lequel chacune des pyramides
- tétraédriques correspond à l'orientation de l'un des huit trigrammes/radicaux polarisés ;
- huit pyramides, dont quatre internes, d'un double prisme hexagonal terminé par quatre pyramides à six pans.

- La structuration en système « générateur » octaédrique induit une diffusion d'énergie par l'intermédiaire des trois faces internes (théoriques) de l'octaèdre, séparant les huit pyramides tétraédriques, et des huit faces externes.
- Dans un premier temps, les énergies ainsi générées reprennent à leur compte la qualité des séries et hexagrammes « petit yang » hydrophiles, mais sous une nouvelle forme : ces séries et hexagrammes « petit yang »

s'organisent en fonction interne, 11 composants + 1, Yin, dilatatrice, chargée plus spécialement de nourrir le système énergétique et de spécifier les énergies pour le système énergétique suivant A, dans sa fonction centrale 3 Foyers.

– **Modèles en deux dimensions :**

- orientation théorique des 5 Éléments de la Terre, 11 composants + 1
- orientation des triplets « petit yang » dans le Yi King.

– **Modèles cybernétiques en trois dimensions :**

- trois faces internes (théoriques) et huit faces externes de l'octaèdre régulier, dans lesquelles le composant MC disparaît en tant qu'« impossibilité », fonction non structurée, mais demeure diffus de ce fait même ;
 - face intermédiaire commune et dix faces externes d'un double prisme hexagonal.
- La structuration en onze facettes comprises dans un octaèdre, système générateur, crée, dans un second temps, des tensions au niveau des douze arêtes ainsi définies et « générées » et du même coup détermine une circulation d'énergie dont la source est au nadir en T1. Les énergies ainsi générées, une pour chaque changement de direction, reprennent à leur compte la qualité des séries et hexagrammes « petit inn » hydrophobes mais sous une nouvelle forme : ces séries et hexagrammes « petit inn » s'organisent en fonction externe, 12 composants, Yang, constrictrice, chargée plus spécialement de défendre le système énergétique contre les attaques extérieures, d'éliminer les déchets, de spécifier les énergies pour le système énergétique suivant, A, dans sa fonction périphérique, 3 Réchauffeurs.
- **Modèles en deux dimensions :**

- orientation théorique des 6 Qualités du Ciel, 12 composants ;
- orientation des triplets « petit inn » dans le Yi King.
- **Modèles cybernétiques en trois dimensions :**
 - arêtes de l'octaèdre régulier, source au nadir en T1 :
 - arêtes des pyramides supérieures et inférieures d'un double prisme hexagonal terminé par quatre pyramides à six pans (12 composants bilatéraux).

Les 16 séries ont également pour archétype une sphère dans laquelle elles définissent un plan circulaire perpendiculaire à l'axe nord-sud général.

La sphère elle-même s'est constituée par un développement progressif des formes cristallines.

- Dans chacune des structurations successives, 2-4-8-16-32-64, il y a mouvement de T à A et de A à T, ou de T' à A'' et de A'' à T', et donc représentation de la dimension Temps.

En relation avec le cycle circadien, le cycle principal de circulation des énergies débute à 3 h 00 du matin dans les fonctions interne et externe et comporte 50 phases de 28'48'' chacune.

Un cycle secondaire de circulation des énergies concernant uniquement la fonction externe débute également à 3 h 00 du matin et comporte 12 phases de deux heures chacune.

Les énergies pénètrent à 3 h 00 du matin :

- dans la fonction interne, 5 Éléments, au niveau du Métal (P) GAA – GAG
 - dans la fonction externe, 6 Qualités, au niveau du *Tai Yin* (P) série 7, GC
- Tout système énergétique générateur comporte donc schématiquement trois étages :

- 1^{er} étage : fonctions périphérique et centrale
- 2^e étage : générateur proprement dit
- 3^e étage : fonctions interne et externe.

III

- Tout système énergétique est « orienté » aussi bien dans son ensemble qu'à chacun de ses étages.
- L'ensemble orienté des deux monogrammes, des quatre radicaux-bigrammes, des huit radicaux-trigrammes et des 64 mutations-hexagrammes se constitue de **T1** à **A1** :
 - du nord au sud par l'ouest, sens dextrogyre (selon la terminologie chinoise), pour les Yin
 - du nord au sud par l'est, sens sénestrogyre (selon la terminologie chinoise), pour les Yang.

IV

- Tout système énergétique généré **A** tend à nourrir son propre système et donc le système générateur **B** qui le précède et qu'il a englobé : **A** devient alors régénérateur **t** et **B** régénéré **b**.
- Tout système énergétique généré **B** tend à nourrir son propre système et donc le système générateur **T** qui le précède et qu'il a englobé : **B** devient alors régénérateur **b** et **T** régénéré **a**.
- Tout système énergétique en cours de régénération, **b** ou **a**, se structure grâce à l'apport d'énergie du système énergétique précédent (**t** ou **b**), en un système similaire au système en cours de génération défini au paragraphe II :
 - fonctions périphérique et centrale
 - générateur proprement dit
 - fonctions interne et externe.

- L'orientation d'un système « régénérateur » est au sud (t), inverse de celle d'un système « générateur » au nord (T).
- Les radicaux/énergies en cause sont alors :

t a	: sud, nord
t g c a	: sud, est, ouest, nord
t'a'g'c'g''c''t''a''	: sud, SE, est, NE, SO, ouest, NO, nord

- La génération s'effectue du centre vers la périphérie , du plus petit au plus grand.
La régénération s'effectue de la périphérie vers le centre, du plus grand au plus petit.
- Tout système énergétique est à la fois « généré-générateur-régénéré-régénérateur ».
Du fait de la génération et de la régénération, chaque étage d'un système énergétique est double et comporte deux paliers de polarité inverse.

V

- La génération ou la régénération d'un système énergétique selon le *He Tu*, cycle de génération ou de régénération, aboutit à la victoire (gain d'énergie) du système énergétique généré ou régénéré, selon le *Lo Shu*, cycle de victoire.
- Selon le *He Tu*, la génération (et la défaite : perte d'énergie) s'effectue à partir du nord (T), la régénération (et la défaite) à partir du sud (t), toutes deux dans le sens sénestrogyre (selon la terminologie chinoise).
- Selon le *Lo Shu*, le cycle de victoire s'effectue en sens inverse, dextrogyre (selon la terminologie chinoise), à partir du nord pour le système généré, à partir du sud pour le système régénéré.

- La victoire du généré s'effectue de la périphérie vers le centre, du plus grand sur le plus petit.
- La victoire du régénéré s'effectue du centre vers la périphérie, du plus petit sur le plus grand.

VI

- Tout système « généré-générateur-régénéré-régénérateur » se reproduit par scissiparité, assurant ainsi la croissance du système qu'il a généré et qui le régénère.
- Toute croissance d'un système énergétique à partir de sa naissance (génération-régénération) est appelée à se stabiliser.
- Tout système énergétique stabilisé est appelé à se scléroser progressivement jusqu'à la mort.
- La progression de Yin, expansion, à Yang, constriction, en est le modèle.
- Tout système énergétique qui ne génère pas un nouveau système énergétique pouvant le régénérer doit mourir.
- Tout système énergétique qui ne régénère pas le système énergétique qui l'a généré doit mourir.

VII

- Chacun des quatre radicaux/énergies fondamentales T-A-C-G représente par lui-même un système énergétique complet, tout en appartenant, conjoint aux trois autres, à un système plus important.
- L'orientation de chacun des quatre radicaux/énergies fondamentales ainsi que leur ordre de génération/polarisation déterminent à un instant donné :
 - une « qualité de conscience » spécifique : quatre Règnes.

- un degré d'évolution de conscience propre à chacun des quatre Règnes.

VIII

En fonction du Temps et de l'Espace, de la génération et de la régénération, tout système énergétique évolue de l'octaèdre à la sphère :

- en un plan cylindrique T constitué par 2 brins (T et A), chacun comprenant les huit radicaux polarisés (T'A'G'C'G''C''T''A''); ou en cristal T constitué à partir de deux doubles pyramides hexagonales (T et A).
- en deux cylindres T et A constitués par quatre brins (TGCA); ou en deux cristaux T et A constitués par quatre doubles pyramides hexagonales (TGCA).
- en quatre cylindres TGCA constitués par huit brins (T'A'G'C' G''C''T''A''); ou en quatre cristaux TGCA constitués par huit doubles pyramides hexagonales (T'A'G'C'G''C''T''A'').

IX

L'ensemble orienté des 64 mutations des deux monogrammes par six, des quatre radicaux/ bigrammes par triplets et des huit radicaux polarisés/ trigrammes par doublets, rend compte de la totalité du fonctionnement, de l'évolution, de la régulation et des rapports de tout système énergétique, et ceci en fonction du Temps et de l'Espace :

- **Évolution et rapports**
 - génération ou régénération du système lui-même.
 - reproduction par scissiparité.
 - génération du système suivant.

- régénération du système précédent.
- victoire sur le système précédent.
- **Fonctionnement et régulation**
 - structuration en 2 - 4 - 8 - 16 - 32 - 64 composants.
 - structuration des triplets des quatre radicaux **T-G-C-A**.
 - en fonction périphérique « petit inn ».
 - en fonction centrale « petit yang ».
 - structuration des doublets des huit radicaux polarisés en système générateur proprement dit.
 - structuration des hexagrammes à partir des deux radicaux **T1** et **A1**, en fonctions interne et externe :
 - 5 Éléments, 11 composants « petit yang » + 1
 - 6 Qualités, 12 composants « petit inn ».
 - structuration en système régénérateur du système énergétique précédent :
 - les fonctions interne et externe du système se sont transformées en fonctions centrale et périphérique.
 - la fonction « générateur proprement dit » s'est inversée.
 - les fonctions centrale et périphérique se sont transformées en fonctions interne et externe.
 - circulation des énergies dans le Temps et dans l'Espace.

X

- L'énergie transcendante **T**, énergie vitale, vient du centre et va vers l'infini, en sens direct, du générateur au généré, c'est la première voie.
 - L'énergie transcendante **t**, énergie vitale, vient de l'infini et va vers le centre, en sens rétrograde, du régénérateur au régénéré, c'est la seconde voie.
 - Lorsque la double voie est ouverte, d'un bout à

l'autre, sans aucun blocage, du Yin au Yang et du Yang au Yin, du centre à l'infini et de l'infini au centre, la Vie la plus parfaite peut se manifester.

- Toute structure, inanimée ou vivante, selon nos conceptions actuelles, tend à ouvrir ces 2 voies, la régénération ne pouvant s'effectuer correctement ni la génération aboutir à sa fin tant que des imperfections ou des impuretés (des toxines) bloquent le passage.
- Ces impuretés, ces toxines, sont liées à la nutrition, qui s'effectue sur un plan « horizontal », perpendiculaire au précédent, d'organisme à organisme, de cellule à cellule, de molécule à molécule... de générateur à générateur, de généré à généré...
- L'octaèdre régulier est le modèle mathématique et cybernétique le plus simple de cette « quête » et constitue un générateur d'énergie lorsqu'il est orienté correctement.
 - La sphère représente, en termes finis, l'aboutissement de cette recherche.
 - Tout système énergétique construit de main d'homme doit obligatoirement, pour fonctionner avec le maximum d'efficacité, avoir pour modèle mathématique et cybernétique :
 - le diamant octaédrique et ses lois
 - la sphère qui en est le développement
- Conscience, énergie et matière sont les trois aspects indissociables de tout système énergétique.

VI — DU DIAMANT AUX ÉTOILES :
LES DONS DE LA VIE

*Le Grand Tao est partout
Sa puissance s'étend en tous sens.*
LAO ZI

28. Table périodique des éléments simples

L'étude des « périodicités »¹⁸⁰ nous a montré que les structures d'un système énergétique pouvaient se définir selon 125 « mutations ». Par ailleurs, nous avons noté la correspondance de ces 125 mutations avec les 128 hexagrammes du Yi King, 64 centraux et 64 périphériques, compte tenu du fait que trois de ces hexagrammes sont des « non-sens » représentatifs du « centre triple » non manifesté ([Pl. 85](#): structures énergétiques de l'acupuncture):

- une triple structure de réception d'énergies: 3
 - Réchauffeur supérieur (RS)
 - Réchauffeur médian (RM)
 - Réchauffeur inférieur (RI)
- une triple structure de transformation et de fabrication d'énergies: 3
 - Foyer supérieur (FS)
 - Foyer médian (FM)
 - Foyer inférieur (FI)
- huit structures quadruples de distribution centrale d'énergies, fonction de distribution centrale:
 - 8 « centres merveilleux » quadruples, distributeurs des quatre énergies fondamentales: 32
- onze structures d'utilisation interne d'énergies dont quatre complémentaires deux par deux, fonction interne de régulation interne:
 - 11 « organes-fonctions »
- douze structures d'utilisation interne d'énergies dont deux complémentaires l'une de l'autre, fonction

¹⁸⁰ Chap. 15: *Périodicités et régulation*.

externe de régulation interne, antenne des organes vers la superficie :

- 12 «vaisseaux collatéraux» (*Jing Bie*)

Ces 61 structures énergétiques constituent le centre du système, la « Terre » (carré central). On trouve ensuite :

- huit structures bilatérales de distribution externe d'énergies, antennes superficielles des huit « centres merveilleux », fonction de distribution externe :¹⁸¹
 - 8 merveilleux vaisseaux bilatéraux (*Ba mai*) : 16
- douze structures bilatérales d'utilisation externe d'énergies, antennes superficielles des organes, fonction interne de régulation externe :
 - 12 méridiens principaux bilatéraux (*Jing Mai*) : 24
- douze structures bilatérales d'utilisation externe d'énergies, antennes superficielles des méridiens principaux, fonction externe de régulation externe :
 - 12 vaisseaux ligamentaires bilatéraux (*Jing Jin*) : 24

Ces 64 structures énergétiques constituent la périphérie du système , le « Ciel » (circonférence externe).

La somme de ces énergies, 61 + 64, est égale aux 125 énergies d'un système énergétique complet (carré + circonférence).

Les 64 hexagrammes centraux, en carré, représentent la Terre, le centre, mais trois d'entre eux ne se manifestant pas, sont des « non-sens ». Les 64 hexagrammes périphériques représentent le Ciel, l'infini.

¹⁸¹ Bilatérales, compte tenu des flancs droit et gauche du Du Mai et du Ren Mai.

Il semble alors normal de considérer que les 128 hexagrammes qui composent le Yi King représentent en fait un « ordinateur » général et non particulier à l'acupuncture.

En procédant par analogie, l'application de cet ordinateur à n'importe quel système énergétique des niveaux atomique, moléculaire, cellulaire, organique... devrait confirmer l'exactitude de l'énergétique traditionnelle chinoise. Lorsque j'écrivais ce qui précède, en 1975, la table périodique des éléments simples comportait 104 éléments connus, et j'émettais l'hypothèse qu'il existait en fait 118 éléments dont deux, l'hydrogène (H) et l'hélium (He), comme nous le verrons tout à l'heure, auraient une triple orientation « magnétique », et trois, le scandium (Sc), le chrome (Cr) et le palladium (Pd), une double orientation « magnétique », ce qui porterait leur nombre à 125.

Depuis, les découvertes des physiciens ont confirmé cette vision énergétique, tout au moins en ce qui concerne les 118 éléments :

« L'élément 118 a fait l'objet d'une annonce de découverte en 1999 par des chercheurs du laboratoire de Berkeley. Néanmoins ceux-ci se sont rétractés un an plus tard, et des suspicions de tricherie ont été émises. Le 10 octobre 2006, la synthèse de trois atomes d'ununoctium (nom actuel de l'élément 118) est finalement réussie en Russie, par l'Institut unifié de recherche nucléaire et le Laboratoire national de Lawrence Livermore. Il a été produit par la collision d'atomes de californium ($Z = 98$) et de calcium

($Z = 20$). L'élément 116 avait été formé par des collisions de curium ($Z = 96$) et de calcium. »¹⁸²

Seul, pour l'instant, l'élément 117, le ununseptium, n'a pas encore pu être synthétisé.

Cependant, la matière atomique, composée d'éléments simples, se construit à partir des particules élémentaires, dans le temps et dans l'espace.

Que nous disent les physiciens à ce propos, et comment conçoivent-ils l'évolution de l'univers, de l'espace et du temps, et sa régulation, en même temps que les rapports de la matière et de l'esprit ? Car c'est bien en fait de cela dont il s'agit lorsque l'on parle de « particules » et d'éléments simples¹⁸³.

Pour le découvrir nous suivrons Jean Charon et aborderons ce sujet... par la fin, c'est-à-dire par la mort d'une étoile. Il apparaît en effet qu'un même espace-temps existe en astrophysique et en physique atomique, dans certains astres comme dans certaines particules élémentaires. Le « plus grand » nous permettra de mieux comprendre le « plus petit », et la fin, le commencement.

Le processus d'extinction d'une étoile est schématiquement le suivant.

Une étoile explose et, supernova, éjecte une partie de sa matière périphérique. Lorsque sa masse est suffisamment réduite, une extinction progressive se produit pour aboutir à une « naine blanche » encore

¹⁸² Wikipedia : <http://fr.wikipedia.org/wiki/Ununoctium>

¹⁸³ Voir Jean Charon, *L'Esprit cet Inconnu*.

relativement chaude dont le rayon diminue et dont la rotation s'accélère.

Lorsque la densité atteint l'ordre de grandeur de la matière nucléaire, la naine blanche est devenue un « pulsar » dont la masse est de l'ordre de celle de notre soleil, mais dont le diamètre n'est que de quelques kilomètres (soleil : 1 400 000 km de diamètre).

Le pulsar tourne rapidement sur lui-même, présente un champ magnétique dipolaire et une pulsation radiale.

Un « effondrement gravitationnel » se produit lorsque la rotation du pulsar est devenue trop faible pour contrebalancer par la force centrifuge et la pression électro-magnétique, les forces de contraction gravitationnelle. On aboutit alors au « trou noir ».

Pourquoi un trou noir et comment le définir ?

On sait que l'espace se courbe d'autant plus que la gravitation à la surface d'une étoile est plus forte. L'espace finit ainsi par se courber au point de se refermer sur lui-même, comme une bulle au milieu de l'océan, lorsque le pulsar atteint sa densité maximum. Le trou noir est donc en quelque sorte un nouvel univers juxtaposé au nôtre, comme un œuf que notre univers aurait pondu. Cependant, ce nouvel univers a des caractéristiques bien différentes du nôtre ; rien ne peut plus y entrer ni en sortir : c'est un espace « fermé ». Par ailleurs le temps et l'espace à l'intérieur du trou noir sont inversés par rapport aux nôtres.

Son espace se comporte comme notre temps : il est irréversible. On ne peut revenir en arrière dans

cet espace, on doit toujours aller de l'avant, comme dans notre univers on ne peut revenir en arrière dans le temps, mais on doit toujours s'acheminer vers le futur. C'est un axe linéaire qui le définit, celui des « extrêmes », de l' α à l' ω ¹⁸⁴.

Son temps, lui, se comporte comme notre espace : il est périodique. C'est un axe cyclique qui le définit, celui des « intermédiaires ». C'est alors par l'intermédiaire du temps que l'espace peut se manifester.

Toujours selon les théories relativistes, dans le trou noir, le temps s'écoule en sens inverse du nôtre : il est rétrograde.

« Cela signifie, nous dit Jean Charon, que, dans notre espace de la matière, celui de notre propre univers, un système isolé ne peut évoluer qu'en laissant perdre l'information sur l'état du système (selon le deuxième principe de la thermodynamique : entropie croissante, ce qui veut dire que l'énergie dans l'espace de notre univers diminue au fur et à mesure que le temps passe). Au contraire, dans l'espace d'un trou noir, un système isolé évoluera en permettant d'obtenir toujours plus d'information sur son état (entropie décroissante ou néguentropie croissante). »

Ainsi, cet espace-temps du trou noir présente les mêmes caractéristiques que l'esprit qui ne fait qu'accroître son information, sa « mémoire ». De plus, comme nous avons vu qu'il s'agit d'un espace-temps cyclique dans un univers fermé, l'information ne peut jamais se perdre et revient périodiquement. C'est

¹⁸⁴ Voir chap. 1 : *Naissance ou la loi du Ternaire*.

bien là le mécanisme de la mémoire qui nous permet de nous remémorer à l'instant présent les choses du passé.

Nous verrons qu'il se passe la même chose dans un électron que dans un trou noir et l'on peut ainsi admettre qu'il existe un « espace-temps » de l'esprit distinct de l'espace-temps de la matière.

Après la « mort » d'une étoile, voyons maintenant la « naissance » de notre univers.

D'après la « Théorie de la Relativité Complexe » de Jean Charon, avant le « commencement des Temps », il y a environ 15 milliards d'années, l'univers était statique, sans expansion.

C'était un espace sphérique, ayant un rayon de l'ordre de celui de la Voie Lactée, sans matière particulière, rempli d'un rayonnement électromagnétique « Noir » (gaz de photons de masse atomique égale à 0), à une température d'environ 60 000 degrés.

Seule régnait la Lumière.

Deux, puis trois paramètres définissent cet espace :

- une « matière Cosmologique » ou « matière noire » courbant l'ensemble de l'espace ;
- un « Rayonnement Noir » ou « énergie noire » donnant sa température à l'univers ;
- après le « commencement », une « Matière Particulaire » ne provoquant que des courbures locales de l'espace et son expansion.

Il faut noter que ces trois « phases » en présence ont un bilan total d'énergie algébriquement nul. Cela signifie que la matière cosmologique est l'inverse du

rayonnement noir et qu'ils s'annulent mutuellement ; également, que lorsque la température diminue du fait de l'expansion, la matière particulaire qui est alors « fabriquée » de force, est de même signe que le rayonnement noir en diminution, afin de maintenir algébriquement nul le bilan total d'énergie¹⁸⁵.

Dans cet espace est donc apparu, né du rayonnement noir, le premier couple... de particules : électron et positron, l'un négatif (Yin), l'autre positif (Yang), en même temps que l'expansion commençait.

Puis naissent des neutrons (fabriqués de force) qui se transforment rapidement (en moins de 15 minutes) en différentes particules :

- protons (composés d'un neutron associé à un positron)
- électrons
- antineutrinos

Protons et électrons s'unissent pour former des atomes d'hydrogène groupés en un immense nuage qui se brise en myriades de nuages : les proto-galaxies. Chaque proto-galaxie se brise à son tour en milliards de gouttes : les proto-étoiles. Par contraction gravitationnelle, le nuage sphérique d'hydrogène constituant la proto-étoile se condense toujours plus, ce qui provoque, en son centre, une augmentation de la température. Lorsque celle-ci est suffisante, il se déclenche des réactions de fusion thermonucléaire entre les atomes d'hydrogène : l'étoile s'allume, produisant d'abord de l'hélium puis des éléments de

¹⁸⁵ La « matière particulaire » est donc en même temps l'inverse du « rayonnement noir ».

plus en plus lourds. Ces derniers sont alors expulsés du « soleil », et se scindent en nuages sphériques qui se condensent progressivement pour donner les planètes. Sur certaines de ces planètes, l'évolution se fera au travers des quatre Règnes, minéral, végétal, animal et humain.

Puis, après l'expansion, viendra la contraction...

Mais revenons aux particules et voyons celles qui ont une masse supérieure à zéro. Celles-ci se répartissent en deux groupes :

- Les hadrons se caractérisent par une courbure de leur « espace fort », très localisée, en doigt de gant (donc encore ouvert sur notre univers), sans effet à distance. Neutrons et protons sont à classer dans cette catégorie.
- Les leptons chargés dont la courbure de « l'espace fort » est telle que l'espace s'est refermé sur lui-même comme pour les trous noirs, n'ont pas d'effet à distance. Les électrons, seules particules stables de cette catégorie, positrons positifs et électrons négatifs contiennent de ce fait un espace-temps différent de notre espace-temps ordinaire.

Ce micro-univers électronique contient en particulier un « rayonnement noir » qui est une sorte de gaz de photons ayant toutes les vitesses et toutes les directions et définissant une température qui varie entre 70 millions et 650 milliards de degrés, selon les expansions ou contractions qu'il subit.

Étant « fermé », le micro-univers électronique possède donc un espace-temps dont le contenu informationnel non seulement ne peut pas diminuer, mais encore ne peut qu'augmenter : il est à néguentropie croissante.

On a ainsi au niveau de l'électron un univers « fermé » qui a les mêmes caractéristiques que celui des trous noirs, autrement dit, les mêmes caractéristiques que l'univers de l'esprit. Son espace-temps est l'inverse du nôtre :

- son espace est à caractère linéaire
- son temps est à caractère cyclique et rétrograde.

De plus, les électrons (négatifs et positifs) sont stables, c'est-à-dire pratiquement éternels. En effet, toujours selon la « Théorie de la relativité complexe »¹⁸⁶, à la fin de la période de contraction de notre univers, dans quelques milliards d'années, ils seront seuls à subsister, les neutrons ayant été éjectés, « pondus », ainsi que nous l'avons vu dans la formation des trous noirs.

Si l'électron a un « esprit », des fonctions doivent donc apparaître, en relation avec cet esprit. On sait que sur le plan de la physique, il existe quatre fonctions, quatre types d'énergies, par ordre d'intensité décroissante :

- interactions fortes
- interactions électromagnétiques
- interactions faibles
- interactions gravitationnelles

Quatre fonctions « spirituelles » les complètent :

- deux à néguentropie croissante :
 - connaissance
 - amour

¹⁸⁶ Jean Charon, *Théorie de la relativité complexe*.

- deux à néguentropie constante :
 - réflexion
 - acte

Ces quatre fonctions spirituelles vont se manifester par l'intermédiaire de variations de l'état de rayonnement de « spin », c'est-à-dire, schématiquement, de variations de la vitesse de rotation des photons de l'espace électronique.

En effet, l'électron nouveau-né va tout d'abord chercher un « nid », comme un petit oiseau, afin de se mettre au chaud et de pouvoir « connaître » ce qui se passe autour de lui tout en assurant sa « subsistance spirituelle ». Ce nid, il va le trouver dans une substance chimique, le carbone asymétrique, dont la particularité est de modifier de manière naturelle, donc sans énergie, la topologie de l'espace ; le carbone asymétrique enferme ainsi de minuscules régions de l'espace dans lesquelles l'électron peut s'isoler et trouver un rayonnement noir, extérieur à lui-même, mais qui peut lui répondre, avec lequel il peut « converser ».

Les photons de son espace vont alors faire « connaissance » avec le milieu extérieur et emmagasiner des informations en modifiant leur spin : c'est la fonction spirituelle de « connaissance ».

Mais un électron peut également communiquer avec un autre électron et échanger avec lui des informations ; et là, va continuer la danse étrange des photons, comme celle des abeilles donnant des indications à leur essaim sur l'orientation, la distance, la quantité de pollen d'un champ de fleurs : les photons du premier électron vont ainsi échanger leurs connais-

sances avec ceux du second électron, quelle que soit la distance, mais sans rien perdre de leur savoir antérieur : c'est la fonction spirituelle « **d'amour** ».

Ayant acquis des informations, l'électron pourra « réfléchir » sur ces informations et, là encore, la danse des photons, entre eux cette fois-ci, va reprendre : c'est la fonction spirituelle de « **réflexion** ».

Enfin, l'électron pourra agir, donc provoquer le mouvement, le sien et celui de la matière qui l'entoure, par échange d'impulsion linéaire de ses propres photons avec les photons d'un rayonnement extérieur¹⁸⁷ : c'est la fonction spirituelle « **d'acte** ».

Mais pour être certain qu'un acte est un acte spirituel, libre, il faut montrer qu'il n'est pas la conséquence des seules interactions physiques précisées tout à l'heure, bien qu'il reste soumis aux lois universelles de la physique.

Jean Charon nous dit bien, entre autres, qu'effectivement « on a observé qu'au cours des interactions faibles, le principe de conservation de la parité, qui stipule que la matière brute devrait être incapable de distinguer sa droite de sa gauche, est violé... Il est fort possible que, si la parité n'est pas conservée dans les interactions faibles, c'est précisément parce que l'on assiste là, directement, à une intervention du psychisme des électrons ».

Ce que nous sommes maintenant, ce qui nous caractérise, c'est notre esprit, et il semble donc bien qu'il

¹⁸⁷ Feynmann, prix Nobel de Physique, parlera « d'échange de photons virtuels ».

soit contenu tout entier dans les myriades d'électrons qui font partie de notre corps, ou tout au moins que ces électrons lui permettent de s'exprimer en tant que supports matériels de notre conscience.

En définitive, voyons si cet ensemble « particulière » et fonctionnel vient se caler dans l'organisation énergétique traditionnelle. La [planche 86](#) est un rappel de l'organisation du système énergétique chinois.

Les planches suivantes nous montrent les polarisations successives telles que l'on peut les concevoir en ce qui concerne les particules stables ([Pl. 87](#)) et les fonctions physiques et psychiques ([Pl. 88](#)).

Ensuite, les Planches qui suivent reprennent le schéma général d'organisation d'un système énergétique, d'une part pour les particules stables ([Pl. 89](#)), d'autre part pour les fonctions physiques et psychiques ([Pl. 90](#)):

- Sur la planche 89, en allant du deuxième étage, celui du générateur à huit composants, au troisième étage, celui des fonctions internes et externes, nous passons de la physique à l'astro-physique (mais les astres ne sont-ils pas un assemblage de particules!), avec les planètes et les constellations organisées selon l'énergétique chinoise¹⁸⁸.
- Sur la planche 90, les fonctions du troisième étage, aussi bien au niveau interne qu'au niveau des relations extérieures, climats physiques et psychiques, sont celles de l'énergétique chinoise, mais elles viennent compléter parfaitement les huit fonctions du « générateur ».

¹⁸⁸ Voir chap. 34: *Architecture cosmique, système solaire et galaxie.*

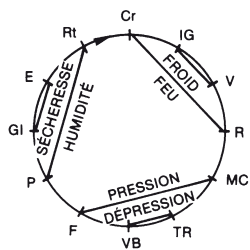
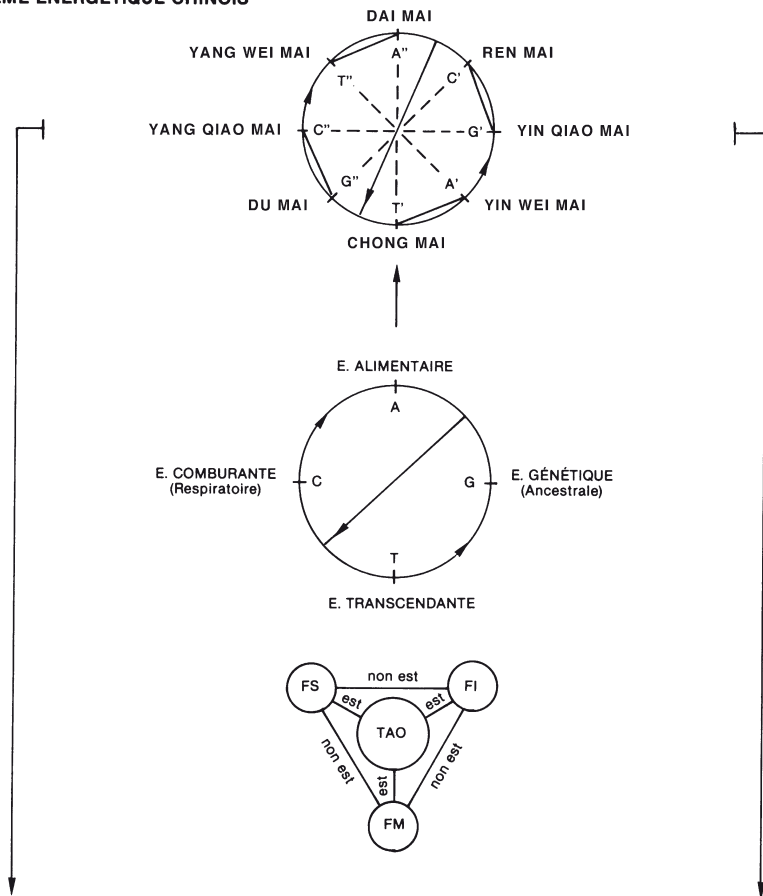
Pour en terminer avec les particules, je citerai une nouvelle fois Jean Charon¹⁸⁹ :

« Sous l'effet de... la réflexion, notre « Je conscient » peut sans doute devenir parfois, pour un bref instant, beaucoup plus « perméable » à des échanges avec l'Esprit contenu dans notre « Je inconscient ». Cela correspondrait à une brusque élévation du niveau néguentropique de notre « Je conscient » donc aussi de tous les électrons portant notre « Je cosmique » (électrons qui partagent tous ce « Je conscient »). Ne doit-on pas voir là ce brusque changement d'état de notre niveau de conscience, lui-même fruit de la réflexion (la méditation) dont nous ont parlé les prophètes et les sages ? On notera, en tout cas, que ce processus d'intensification soudaine du niveau de conscience, s'il peut exister, est encore une fois une opération d'amour... Ainsi il existe une interaction « d'amour interne » entre les électrons de notre corps, à côté de l'interaction « d'amour externe », entre nos électrons et ceux des autres. »

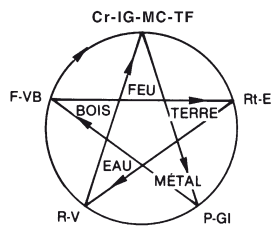
Notons au passage que l'amour, couplé aux interactions fortes ([Pl. 90](#)) selon les lois de l'énergétique chinoise, peut sans doute expliquer les phénomènes de télépathie mais aussi ceux de lévitation, puisqu'il inhibe les interactions gravitationnelles diamétralement opposées, ces dernières étant elles-mêmes couplées à la réflexion.

¹⁸⁹ Jean Charon, *L'Esprit cet inconnu*.

**ORGANISATION
SYSTÈME ÉNERGÉTIQUE CHINOIS**

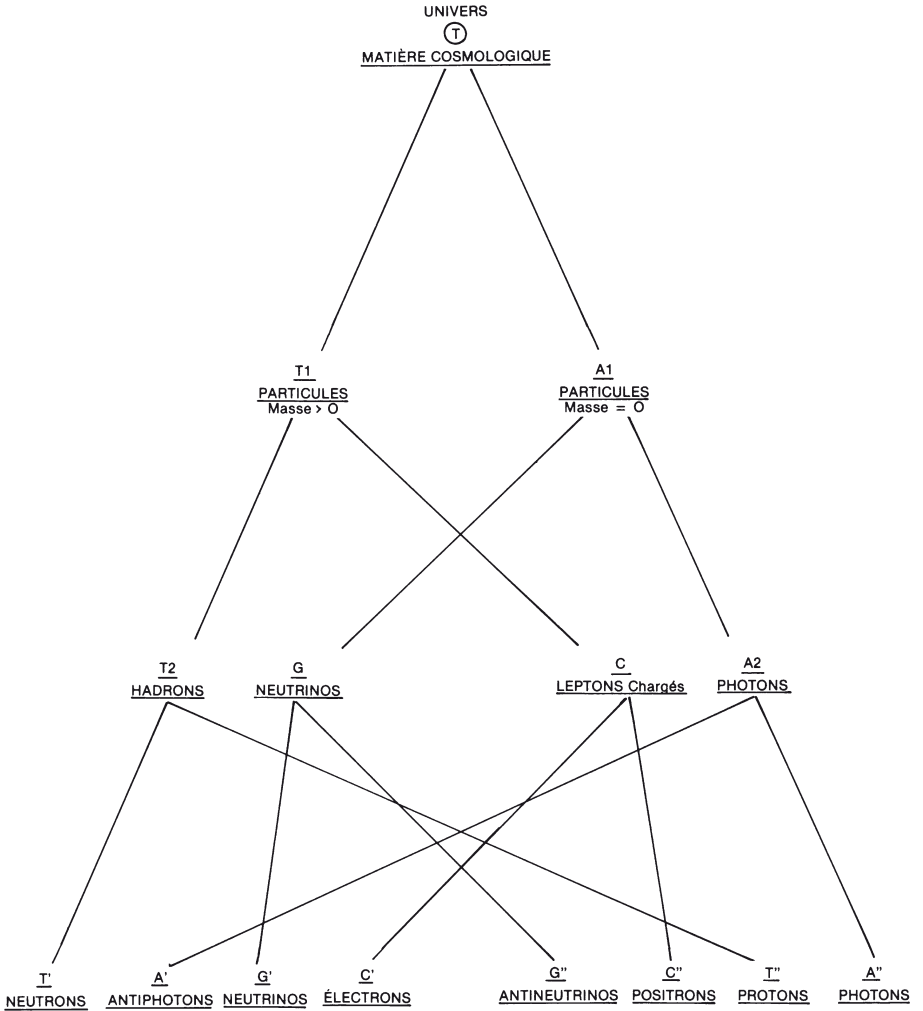


Fonctions Externes: Méridiens



Organes: Fonctions Internes

POLARISATIONS: PARTICULES STABLES



POLARISATIONS: FONCTIONS PHYSIQUES ET SPIRITUELLES

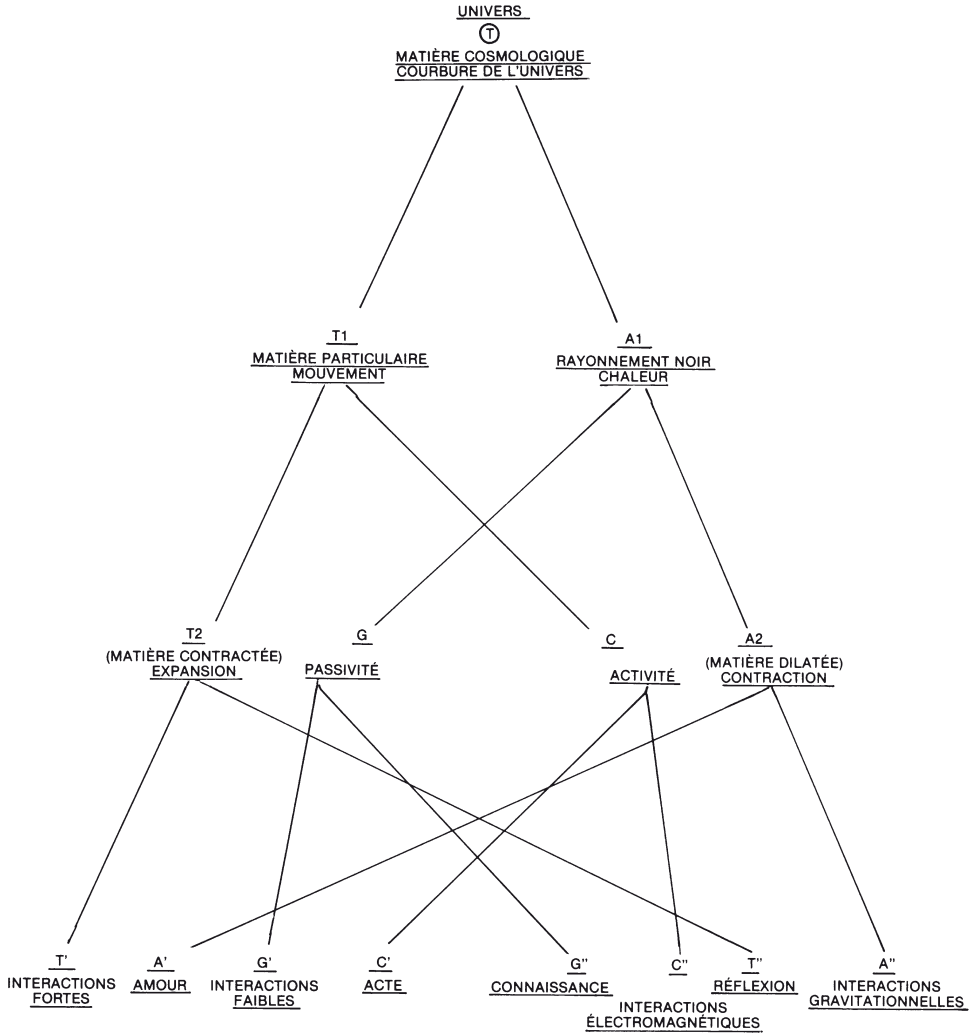
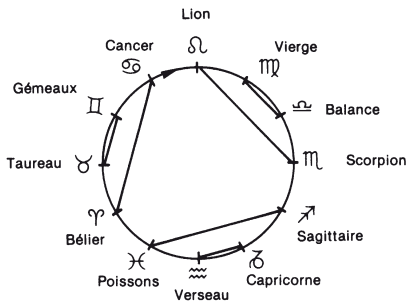
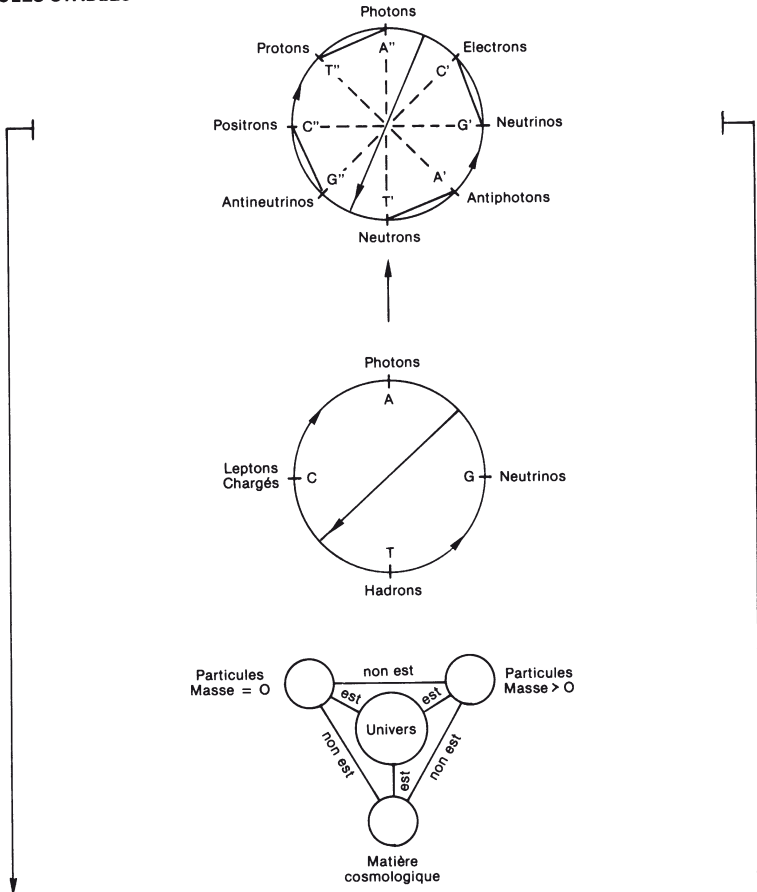
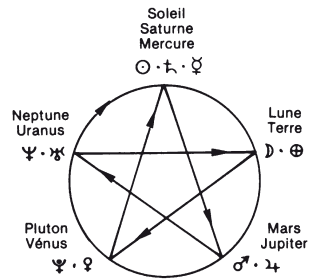


Planche 88

**ORGANISATION:
PARTICULES STABLES**



Fonctions externes



Fonctions internes

**ORGANISATION:
FONCTIONS PSYCHIQUES ET PHYSIQUES**

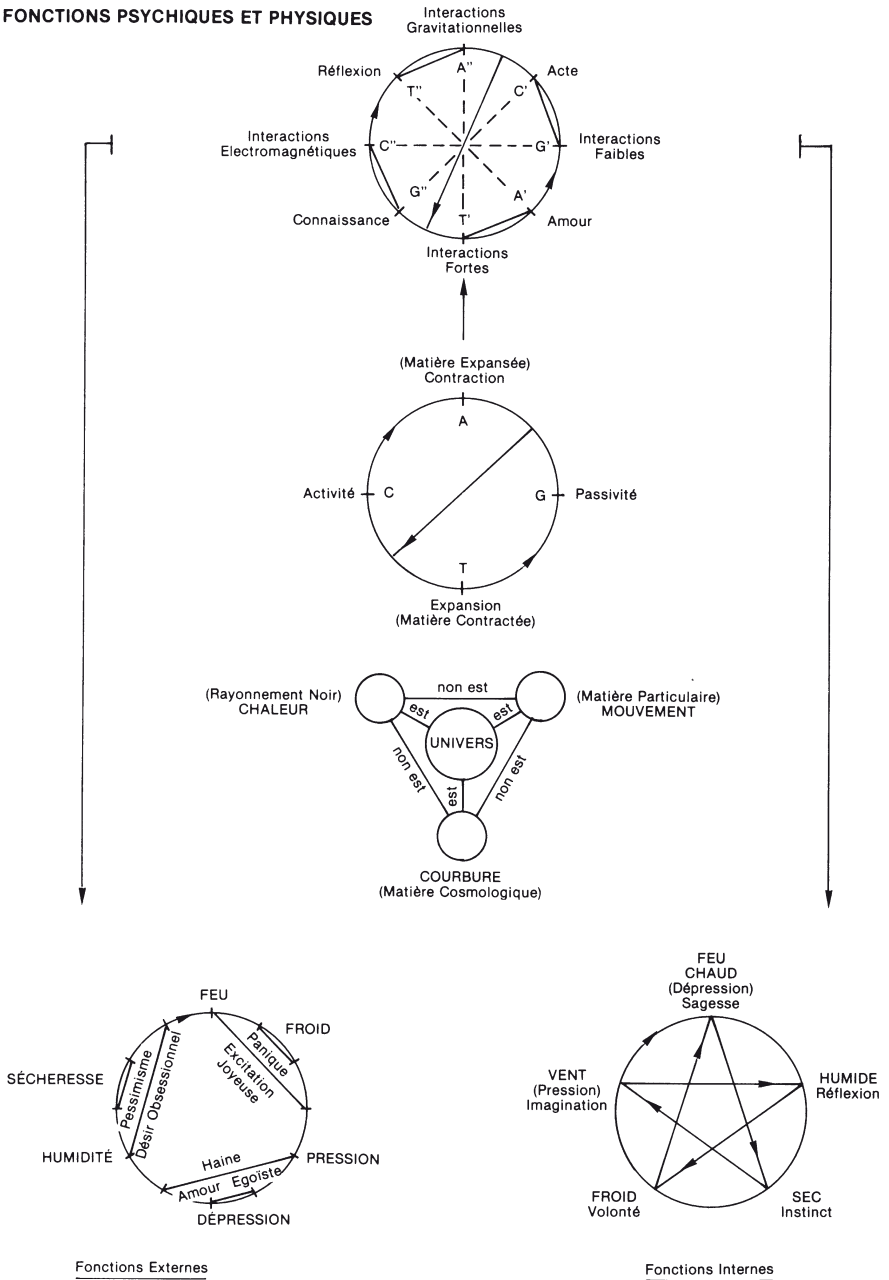


Tableau Périodique des Éléments

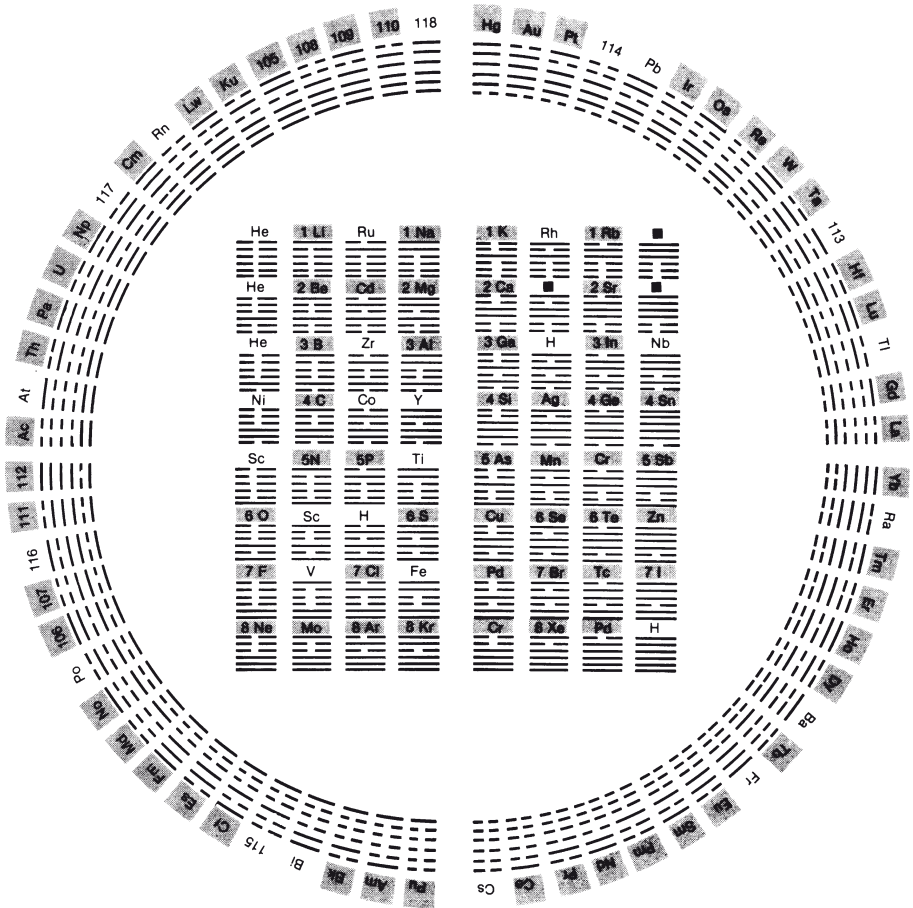
1	2	3	4	5	6	7	8	9	10	11	12	13	14	15	16	17	18
I A	II A	III B	IV B	V B	VI B	VII B	VIII B	VIII B	VIII B	IB	IIB	IIIA	IVA	VA	VIA	VIIA	VIIIA
1	2	3	4	5	6	7	8	9	10	11	12	13	14	15	16	17	18
H	He																
3	4																
Li	Be																
11	12																
Na	Mg																
19	20																
K	Ca																
37	38																
Rb	Sr																
55	56																
Cs	Ba																
87	88																
Fr	Ra																

Les éléments avec bordure en tirets proviennent de la désintégration d'autres éléments
 Les éléments avec bordure en pointillés ont été synthétisés
 L'élément 117 n'a pas encore été découvert

57	58	59	60	61	62	63	64	65	66	67	68	69	70	71
La	Ce	Pr	Nd	Pm	Sm	Eu	Gd	Tb	Dy	Ho	Er	Tm	Yb	Lu
89	90	91	92	93	94	95	96	97	98	99	100	101	102	103
Ac	Th	Pa	U	Np	Pu	Am	Cm	Bk	Cf	Es	Fm	Md	No	Lr

" Lanthanides
 " Actinides

TABLE PÉRIODIQUE DES ÉLÉMENTS SIMPLES



64 Hexagrammes Centraux

- Périodes K-L-M-N-O/1-2-3-4-5
- 3 Réchauffeurs et 3 Foyers: H et He triples
- 32 Eléments premiers (de 1 à 8)
- 20 Eléments de transition dont 3 à double orientation:
 - Fonction interne de régulation interne (tramé)
 - Fonction externe de régulation interne
- 3 non-sens

64 Hexagrammes Périphériques

- Périodes P-Q/6-7
- 16 Eléments premiers
- 48 Eléments de transition (tramé)
 - Fonction interne de régulation externe (INN)
 - Fonction externe de régulation externe (YANG)

Réflexion, acte, connaissance, amour, sont les fonctions spirituelles que nous avons découvertes comme étant celles de nos électrons. En fait, Ignace de Loyola ne s'exprimait pas autrement, il y a quelque 450 ans. Dans ses « exercices spirituels », que le Ciel lui avait donné, on trouve quatre phases :

- concentration (ou acte créateur)
- méditation (ou réflexion)
- contemplation (ou connaissance)
- adoration (ou amour)

Autrement dit, la « méditation », prise dans son sens le plus large, n'est en somme pas autre chose que l'orientation libre et volontaire des milliards de particules qui forment notre « Je » !

Mais revenons à la matière « atomique ». À partir de l'hydrogène et de l'hélium, c'est maintenant elle qui se construit et s'organise, faisant suite au monde des particules. Compte tenu de la définition des 118 éléments, on trouve alors les correspondances suivantes entre les 128 hexagrammes du Yi King et ces 118 éléments¹⁹⁰.

Les 64 hexagrammes centraux, formés en carré, la Terre de la Tradition chinoise, correspondent aux périodes 1-2-3-4-5/K-L-M-N-O de la table périodique ([Pl. 91](#) et [92](#)).

Les trois hexagrammes définis comme « non-sens »

¹⁹⁰ Toute l'énergétique, en particulier l'étude des 125 mutations, démontre en effet qu'il doit exister 118 éléments simples, ou même 125 si l'on tient compte des « orientations » particulières de cinq d'entre eux.

sont sans doute à relier au monde des particules, monde « central » à partir duquel les atomes peuvent exister.

Les deux éléments de la 1^{re} période (ou période K), l'hydrogène, H et l'hélium, He, semblent bien correspondre aux trois Réchauffeurs et aux trois Foyers, les deux paliers du premier étage d'un système énergétique. Chacun de ces deux éléments aurait alors un triple aspect qui pourrait être :

- pour H triple, hydrogène, deutérium, tritium
- pour He triple, hélium 1, 2 et 3, dont le repérage s'effectue à partir de leur conduction électrique.

Les 32 éléments premiers des périodes 2 - 3 - 4 - 5 (ou L - M - N - O) correspondent analogiquement aux 32 structures ayant une fonction de distribution interne des énergies élaborées par les trois Foyers ([Pl. 93](#)).

Les 20 éléments de transition des périodes N et O, générés par l'intermédiaire des 32 éléments premiers des périodes 2 - 3 - 4 - 5 (L - M - N - O), correspondent aux vingt structures ayant une fonction d'utilisation interne des énergies distribuées, mais sur ces vingt structures, trois auraient une double orientation « magnétique », ce qui porterait leur nombre à 23.

L'étude électronique de ces vingt éléments de transition permet en effet de les définir en deux groupes, analogues aux fonctions internes (organes) et externes de régulation interne (*Jing Bie*). En tenant compte de leurs deux couches électroniques superficielles¹⁹¹, les correspondances analogiques avec les

¹⁹¹ D'après Werner Meyer, *Periodic Table of the Elements*, Lucerne (Suisse).

LE DIAMANT CHAUVE PLUS

organes et les *Jing Bie* interviennent dans l'ordre de génération de ces énergies selon le *He Tu*.

PÉRIODE 4 /N ÉLÉMENTS 21 À 30				11 FONCTIONS/ ORGANES	12 JING BIE
Sc	scandium	3D1	4S2		Cr – IG
Ti	titane	3D2	4S2		V
V	vanadium	3D3	4S2		P
Cr	chrome	3D5	4S1	Cr – TF	
Mn	manganèse	3D5	4S2	IG	
Fe	fer	3D6	4S2		GI
Co	cobalt	3D7	4S2		R
Ni	nickel	3D8	4S2		MC
Cu	cuiivre	3D10	4S1	V	
Zn	zinc	3D10	4S2	P	
PÉRIODE 5 /O : ÉLÉMENTS 39 À 48					
Y	yttrium	4D1	5S2		E
Zr	zirconium	4D2	5S2		Rt
Nb	nibium	4D4	5S1		TR
Mo	molybdène	4D5	5S1	GI	
Tc	technétium*	4D5	5S2	R	
Ru	ruthénium	4D7	5S1		VB
Rh	rhodium	4D8	5S1		F
Pd	palladium	4D10	5S0	E - Rt	
Ag	argent	4D10	5S1	VB	
Cd	cadmium	4D10	5S2	F	
* Le technétium, élément de synthèse, non structuré naturellement, aurait-il une proximité particulière avec le Maître du Cœur, MC, fonction-organe non structurée avec laquelle le Rein droit est en relation privilégiée !					

On remarque que neuf éléments ont cinq ou dix électrons de plus que les huit de base sur l'avant-der-

nière couche électronique. Or nous avons vu dans l'étude du *He Tu* que les nombres cinq et dix ont une valeur centrale dans tout système à base huit, ce qui est le cas dans cette table périodique.

On peut alors émettre l'hypothèse que ces neuf éléments ont une valeur centrale, c'est-à-dire une valeur analogue à celle des neuf fonctions/organes dont deux à double orientation, soit onze. Les onze autres éléments ont, de ce fait, une valeur périphérique analogue à celle des onze vaisseaux collatéraux, *Jing Bie*, dont un à double orientation, soit douze :

- Cr et Pd, chrome et palladium, doubles, seraient alors à rattacher à la fonction interne de régulation interne, en même temps que sept autres éléments de transition définis en fonction de leur structure électronique, ce qui porte leur nombre à onze ([Pl. 94](#)).
- Sc, scandium, double, serait à rattacher à la fonction externe de régulation interne, en même temps que les dix autres éléments de transition, ce qui porte leur nombre à douze ([Pl. 95](#) et [96](#)).

Les 64 hexagrammes périphériques, formés en circonférence, le Ciel de la tradition chinoise, correspondent aux périodes 6 (P) et 7 (Q), compte tenu des éléments théoriques de 105 à 118 ([Pl. 91](#) et [92](#)), confirmés aujourd'hui¹⁹².

Les 16 éléments premiers des périodes 6 (P) et 7 (Q), correspondent aux 16 structures ayant une fonction de distribution externe d'énergie ([Pl. 97](#)).

Les 48 éléments de transition des périodes 6 (P)

¹⁹² Seul le 117, ununseptium, n'a pas encore été découvert.

et 7 (Q), générés par l'intermédiaire des 16 éléments premiers de ces mêmes périodes, correspondent aux 48 structures ayant une fonction d'utilisation externe des énergies distribuées ([Pl. 98](#)).

- 24 sont à rattacher à la fonction interne de régulation externe (méridiens principaux, *Jing Mai*: deux fois douze
- 24 sont à rattacher à la fonction externe de régulation externe (vaisseaux ligamentaires, *Jing Jin*): deux fois douze

L'étude électronique de ces 48 éléments de transition permet, là encore, de définir ces deux groupes; leurs trois couches électroniques superficielles, sont les suivantes¹⁹³, les analogies étant indiquées dans l'ordre de génération des énergies selon le *He Tu*.

¹⁹³ D'après Werner Meyer, *Periodic Table of the Elements*, Lucerne (Suisse).

LE DIAMANT CHAUVE PLUS

PÉRIODE 6/P : ÉLÉMENTS 57 À 80				ANALOGIES JING MAI	
				DROITE	GAUCHE
La	4f0	5d1	6s2		Cr
Ce	4f2	5d0	6s2	Cr	
Pr	4f3	5d0	6s2	IG	
Nd	4f4	5d0	6s2	V	
Pm	4f5	5d0	6s2	P	
Sm	4f6	5d0	6s2	GI	
Eu	4f7	5d0	6s2	R	
Gd	4f7	5d1	6s2		IG
Tb	4f9	5d0	6s2	MC	
Dy	4f10	5d0	6s2	E	
Ho	4f11	5d0	6s2	Rt	
Er	4f12	5d0	6s2	TR	
Tm	4f13	5d0	6s2	VB	
Yb	4f14	5d0	6s2	F	
Lu	4f14	5d1	6s2		V
Hf	4f14	5d2	6s2		P
Ta	4f14	5d3	6s2		GI
W	4f14	5d4	6s2		R
Re	4f14	5d5	6s2		MC
Os	4f14	5d6	6s2		E
Ir	4f14	5d7	6s2		Rt
Pt	4f14	5d9	6s1		TR
Au	4f14	5d10	6s1		VB
Hg	4f14	5d10	6s2		F

On remarque que douze éléments de transition de cette période ne possèdent aucun électron supplémentaire sur l'avant-dernière couche électronique,

laquelle est donc saturée, dans leur cas, avec huit électrons. Or, nous avons vu dans l'étude du *He Tu* que le nombre huit correspond à un générateur, ces douze éléments ont donc une valeur centrale, Yin, droite. Les douze autres éléments ont alors une valeur périphérique, Yang, gauche.

Par ailleurs, **Re**, Rhenium, **Au**, Or, et **Hg**, Mercure, analogues de MC, VB et F, conservent même à gauche une valeur centrale, puisqu'ils possèdent cinq ou dix électrons de plus sur l'avant-dernière couche électronique, ce qui est en parfait accord avec leurs relations : VB assure le retour au centre dans la génération et MC-F, *Jue Yin*, correspond à la qualité « Yin mourant » ou « moindre Yin », dernière des six qualités du Ciel, la plus profonde.

LE DIAMANT CHAUVE PLUS

PÉRIODE 7/Q : ÉLÉMENTS 89 À 112				ANALOGIES JING JIN	
				droite	gauche
Ac	5f0	6d1	7s2		Cr
Th	5f0	6d2	7s2		IG
Pa	5f2	6d1	7s2		V
U	5f3	6d1	7s2		P
Np	5f4	6d1	7s2		GI
Pu	5f6	6d0	7s2	Cr	
Am	5f7	6d0	7s2	IG	
Cm	5f7	6d1	7s2		R
Bk	5f9	6d0	7s2	V	
Cf	5f10	6d0	7s2	P	
Es	5f11	6d0	7s2	GI	
Fm	5f12	6d0	7s2	R	
Md	5f13	6d0	7s2	MC	
No	5f14	6d0	7s2	E	
Lw	5f14	6d1	7s2		MC
Ku	5f14	6d2	7s2		E
Db	5f14	6d4	7s1		Rt
Sg	5f14	6d5	7s1	Rt	
Bh	5f14	6d5	7s2	TR	
Hs	5f14	6d6	7s2		TR
Mt	5f14	6d7	7s2		VB
Ds	5f14	6d9	7s1		F
Rg	5f14	6d10	7s1	VB	
Uub	5f14	6d10	7s2	F	

On remarque que douze éléments de transition de cette période ne possèdent aucun électron supplémentaire, ou en possèdent cinq ou dix de plus, sur l'avant-dernière couche électronique. On peut

émettre l'hypothèse que cela leur donne une valeur centrale, Yin, droite. Les douze autres éléments ont alors une valeur périphérique, Yang, gauche.

Ainsi, s'il apparaît théoriquement 118 éléments simples, on doit cependant considérer qu'il en existe réellement 125 (61 + 64), étant donné les orientations triples de H et He (+4), et doubles de Sc-Cr-Pd (+3) :

$$118 + 4 + 3 = 125$$

Il sera dès lors intéressant de noter les analogies existant entre chacun des éléments simples et chacune des structures énergétiques de l'acupuncture, ou encore chacune des structures énergétiques des plans moléculaire, cellulaire, organique... Ceci permettra de manier, mais aussi d'utiliser en toute connaissance de cause, chacun des éléments, puisque l'on connaît les lois de « génération », de « régulation » et de « relation » qui les gouvernent ([Pl. 87](#) à 98).

La physique atomique, comme l'allopathie ou l'homéopathie avec ses dilutions, peuvent ainsi bénéficier de cette approche.

Enfin, on peut envisager à partir de l'organisation des éléments simples, de définir les « grands types constitutionnels » des individus, en tenant compte des données suivantes¹⁹⁴ :

- Le carbone (C), valence 4, est à la base de l'organisation de la matière organique, faisant partie de la deuxième période, celle des « constituants ». On aura le type « car-

¹⁹⁴ D'après Dominique Senn, *La Balance Tropicale. Évidences biologiques de la médecine.*

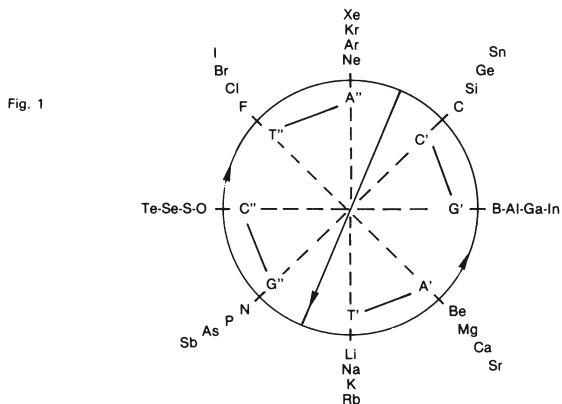
bonique » en premier, comme on a le « diamant » octaédrique, fait de carbone pur¹⁹⁵.

- Le silicium (Si), valence 4, est à la base de la vie, du mouvement de la matière, faisant partie de la troisième période, celle des « plastifiants ». On aura le type « silicique » en second, comme on a le « cristal de roche », en prisme hexagonal terminé par deux pyramides à six pans, fait de silice.
- Le sel, NaCl (Na, valence 1, et Cl, valence 7), est lui aussi à la base de la vie, et il fait partie de la même troisième période. On aura le type « sodique » en troisième, comme on a la commande nerveuse à partir de la « pompe à sodium », celle-ci étant possible avec l'aide du potassium (K), premier élément de la quatrième période.

Telles sont les trois grandes constitutions que nous indique la table périodique des éléments.

¹⁹⁵ Voir ch. 26 : *Le double cristal*.

Périodes L-M-N-O
 Éléments Premiers de T' à A'', des Alcalins aux Acides
 «Générateur Interne»
 — Couplages: T'A'-G'C'-G''C''-T''A''
 — Oppositions: T'A''-A'T''-G'C'-C'G''



ANALOGIES

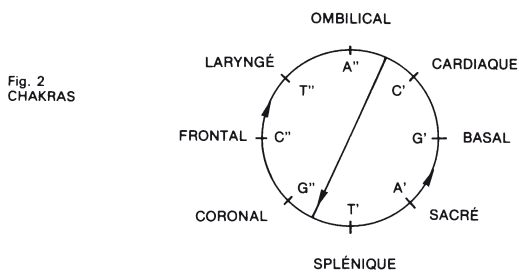


Fig. 3
 Physiologie

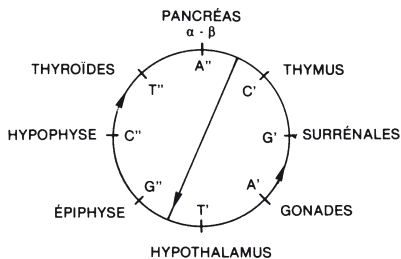
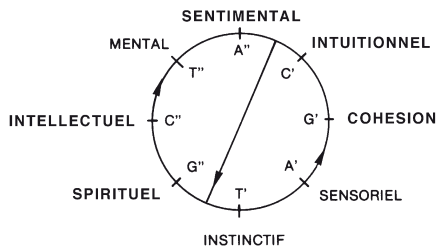


Fig. 4
 Psychisme



REGULATION : FONCTION INTERNE
DE REGULATION INTERNE
PERIODES N ET O

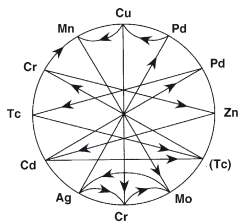


Fig. 1
Grande Circulation et Victoire
12 Eléments de Transition
Périodes N et O

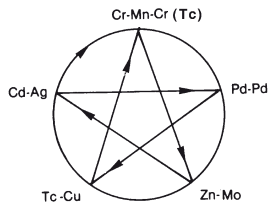


Fig. 2
Cycle d'activation circulaire, Sheng
Cycle de victoire (pentacle), Ke
11 Eléments de Transition
Périodes N et O

ANALOGIES

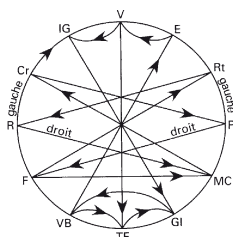


Fig. 3
Grande Circulation et Victoire
12 Organes/Fonctions

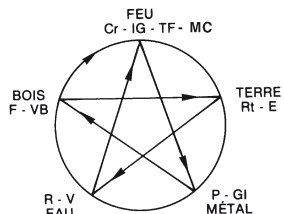


Fig. 4
Cycles Sheng et Ke
12 Organes - 5 Eléments

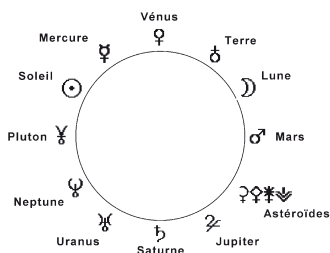


Fig. 5
Grande Circulation
11 Planètes + Astéroïdes

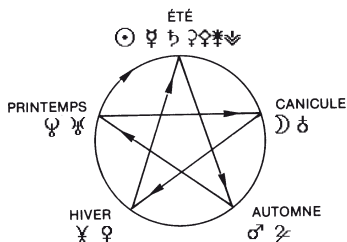


Fig. 6
Cycles Sheng et Ke
11 Planètes + Astéroïdes
5 Saisons

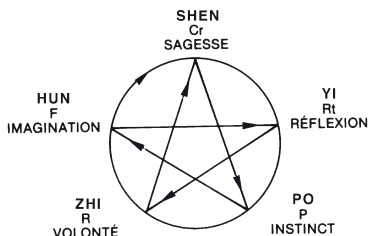


Fig. 7
Cycles Sheng et Ke
Fonctions Psychiques Internes

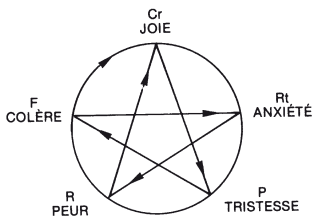


Fig. 8
Cycles Sheng et Ke
Variations Psychiques Internes

**RÉGULATION: FONCTION EXTERNE
DE RÉGULATION INTERNE
12 ÉLÉMENTS DE TRANSITION
PÉRIODES N + O**

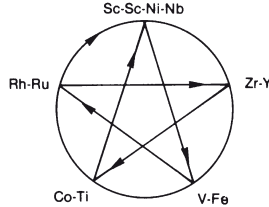


Fig. 1
Cycle d'activation circulaire
Cycle d'inhibition: pentacle

ANALOGIES
selon les 5 Éléments

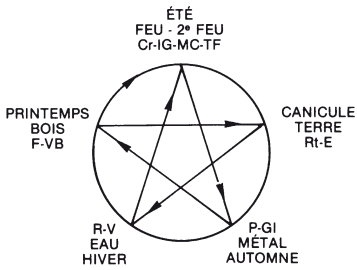


Fig. 2
Cycles Sheng et Ke
- 5 Éléments
- 5 Saisons
- 12 Jing Bie

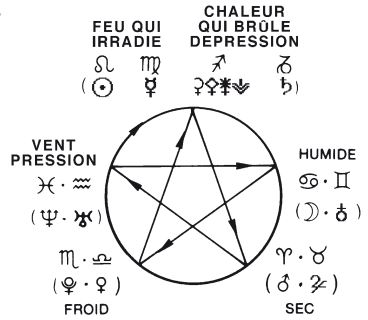


Fig. 3
Cycles Sheng et Ke
- 6 Qualités
- 12 Constellations
- 11 Planètes + Ceinture d'Astéroïdes

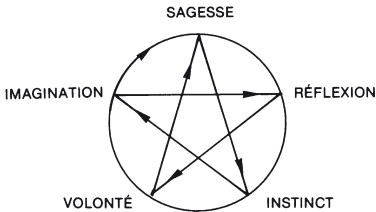


Fig. 4
Fonctions Psychiques Internes

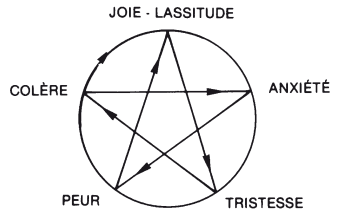


Fig. 5
Variations Psychiques Internes

**RÉGULATION: FONCTION EXTERNE
DE RÉGULATION INTERNE
12 ÉLÉMENTS DE TRANSITION
PÉRIODES N + O**

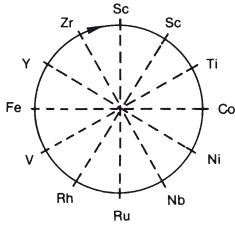


Fig. 1
Grande Circulation
12 Éléments de Transition

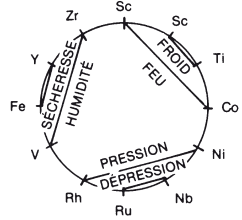


Fig. 2
6 Qualités du Ciel
12 Éléments de Transition

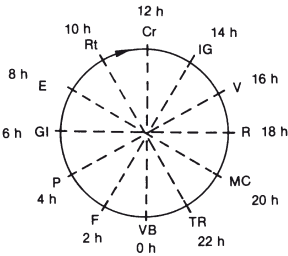


Fig. 3
Grande Circulation
12 Jing Bie - Vaisseaux Collatéraux

ANALOGIES
selon les 6 Qualités

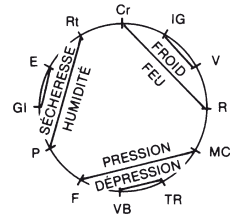


Fig. 4
6 Qualités du Ciel
12 Jing Bie - Vaisseaux Collatéraux

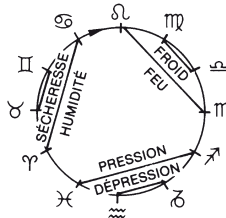


Fig. 5
Grande Circulation
et 6 Qualités du Ciel
12 Constellations

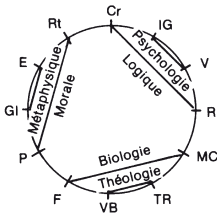


Fig. 6
6 Connaissances

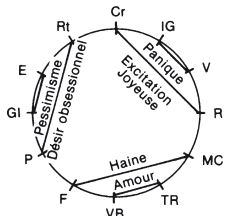


Fig. 7
6 Climats de Groupe

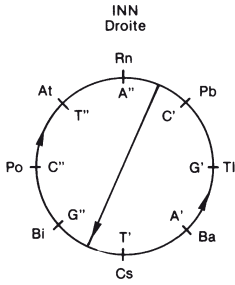


Fig. 1
Période P
8 Éléments Premiers

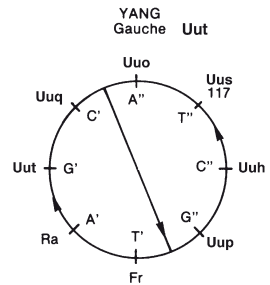


Fig. 2
Période Q
8 Éléments Premiers

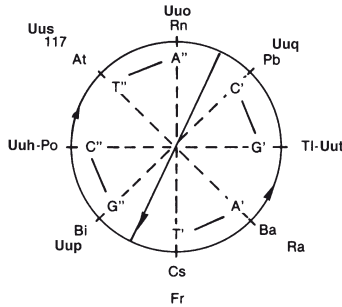


Fig. 3
Périodes P-Q
Éléments Premiers
de T' à A''
des Alcalins aux Acides
« Générateur Externe »
— Couplages
— Oppositions

ANALOGIES

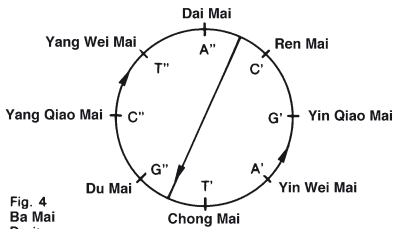


Fig. 4
Ba Mai
Droite
(YIN)

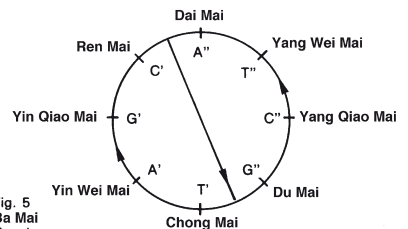


Fig. 5
Ba Mai
Gauche
(YANG)

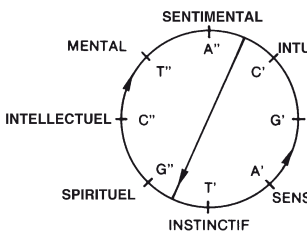


Fig. 7
Psychisme

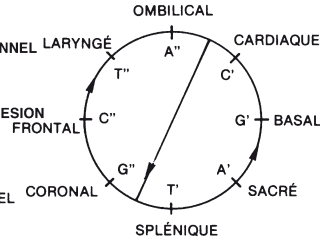


Fig. 6
Chakras

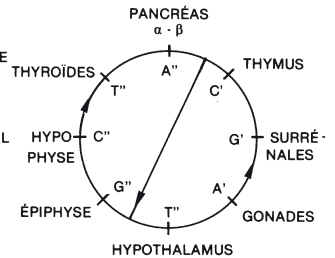


Fig. 8
Physiologie

**FONCTION INTERNE DE RÉGULATION EXTERNE
24 ÉLÉMENTS DE TRANSITION (PÉRIODE P)**

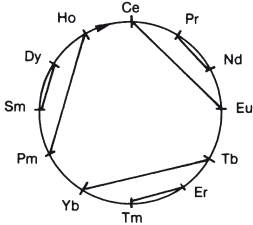


Fig. 1
6 Qualités
Grande Circulation
Droite (INN)

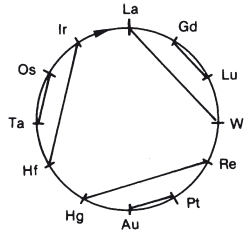


Fig. 2
6 Qualités
Grande Circulation
Gauche (YANG)

ANALOGIES

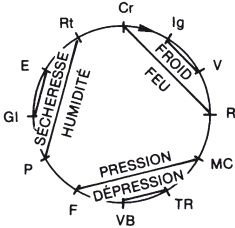


Fig. 3
Grande Circulation et « 6 Qualités »
12 TSING TCHENN bilatéraux

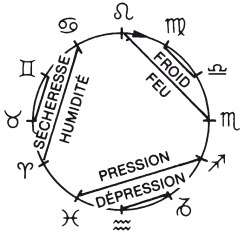


Fig. 4
Grande Circulation et « 6 Qualités »
12 Constellations (bilatérales ?)

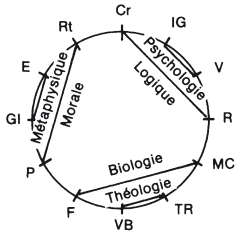


Fig. 5
6 Connaissances

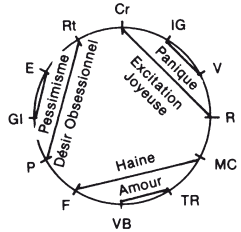


Fig. 6
6 Climats de Groupe

**FONCTION EXTERNE DE RÉGULATION EXTERNE
24 ÉLÉMENTS DE TRANSITION (PÉRIODE Q)**

ANALOGIE

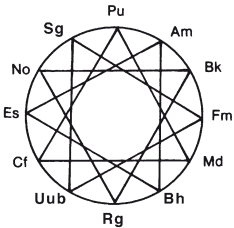


Fig. 7
Relations Triangulaires
Droite (YIN)

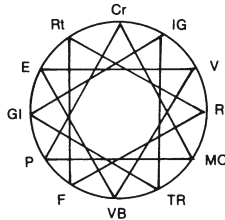


Fig. 9
12 Jing Jin bilatéraux

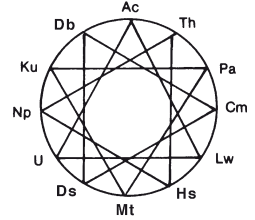


Fig. 10
Relations Triangulaires
Gauche (YANG)

29. La double hélice d'ADN et le code génétique

Définitions

Les **protéines** sont des macromolécules constituées par la polymérisation linéaire d'acides aminés, cette polymérisation donnant un polypeptide. La formation d'une protéine s'effectue ainsi selon trois types de liaisons chimiques reliant les divers acides aminés qui la composent :



Les deux premiers types de liaisons (CH-CO et CH-NH) permettent une libre rotation des atomes, la fibre « polypeptidique » pouvant alors se replier sur elle-même alors que le troisième type (CO-NH) correspond à une liaison rigide.

Les radicaux aminoacides ou « acides aminés » de base existant chez tous les êtres vivants forment deux classes, hydrophiles et hydrophobes¹⁹⁶, et sont au nombre de 20 :

¹⁹⁶ Les avis étant différents à ce sujet, j'ai retenu la suite en accord avec l'énergétique chinoise.

LE DIAMANT CHAUVE PLUS

9 HYDROPHILES	11 HYDROPHOBES
1. Arginine ARG	1. Leucine LEU
2. Proline PRO	2. Histidine HIS
3. Glutamine GLU N	3. Alanine ALA
4. Lysine LYS	4. Valine VAL
5. Glutamine GLU (Acide glutamique)	5. Tyrosine TYR
6. Aspartine ASP (Acide Aspartique)	6. Tryptophane TRY
7. Sérine SER	7. Thréonine THR
8. Glycine GLY	8. Phénylalanine PHE
9. Asparagine ASP N	9. Isoleucine ILEU
	10. Méthionine MET
	11. Cystéine CYS

Il faut noter que les acides aminés hydrophobes tendent à se rassembler en libérant les molécules d'eau immobilisées à leur contact, permettant ainsi à la fibre polypeptidique de se replier sur elle-même pour aboutir à la conformation native pseudo-globulaire fonctionnelle. On doit donc considérer que les acides aminés hydrophiles possèdent une énergie d'expansion, Yin, alors que les hydrophobes ont une énergie de constriction, Yang.

Les **acides nucléiques** sont des macromolécules résultant de la polymérisation linéaire de corps nommés « nucléotides ». Ceux-ci sont constitués par l'association d'un sucre avec une base azotée d'une part, un radical phosphoryle de l'autre. La polymérisation a lieu par l'intermédiaire de groupements phosphoryles qui associent chaque résidu de sucre au précédent et au suivant (chaîne de liaison) formant ainsi une chaîne polynucléotidique. Dans l'ADN (acide désoxy-

ribonucléique) il existe quatre nucléotides qui diffèrent par la structure de la base azotée constituante :

T Thymine	Pyrimidines
C Cytosine	
A Adénine	Purines
G Guanine	

De plus, dans la double hélice d'ADN, l'adénine (A) d'une chaîne ou d'un brin, tend à former une association non covalente¹⁹⁷ avec la thymine (T) de l'autre brin ; la guanine (G), de son côté, s'associe avec la cytosine (C).

L'ADN est ainsi constitué de deux chaînes polynucléotidiques semblables à deux montants d'une échelle en spirale, qui en forment les barreaux ou les « chaînes support » : adénine d'un brin est lié à thymine de l'autre brin, guanine de l'une à cytosine de l'autre, thymine de l'une à adénine de l'autre, et cytosine de l'une à guanine de l'autre.

Les deux fibres sont donc opposées et complémentaires et forment de la sorte une double hélice. Il faut noter que deux brins (ADN1 et ADN2) fonctionneront ensemble dans le code génétique que nous allons voir maintenant.

La structure et les propriétés d'une protéine sont définies par la séquence des radicaux amino-

¹⁹⁷ Association non covalente : association à très faible énergie et sans présence d'un enzyme catalyseur, par opposition aux liaisons covalentes nécessitant une très forte énergie et la présence d'un enzyme catalyseur.

cides dans le polypeptide (polymérisation linéaire d'acides aminés).

Cette séquence est déterminée par celle des nucléotides (bases azotées: T-G-C-A) dans un segment de fibre d'ADN.

« Le code génétique est la règle qui associe à une séquence polynucléotidique donnée, une séquence polypeptidique donnée. Seul un brin d'ADN est en cause pour déterminer la séquence des radicaux aminoacides: il y a alors transcription en un polynucléotide à 1 brin, appelé ARN messenger, dans lequel la base Uracile (U) est substituée à la base Thymine (T), les trois autres bases restant les mêmes. »¹⁹⁸

Le brin d'ARN messenger utilisera un intermédiaire appelé ARN de transfert, également polynucléotide à 1 brin et complémentaire de l'ARN messenger¹⁹⁹.

Quatre nucléotides spécifient de cette manière vingt radicaux aminoacides, mais en jouant par « triplets » (3 par 3) ou codons. Il s'ensuit, qu'en fonction des possibilités de spécification ($4^3 = 64$ possibilités/triplets/mutations), un même aminoacide sera spécifié par plusieurs triplets.

Enfin, il faut noter que 3 triplets sont appelés « non-sens », car ils ne spécifient aucun aminoacide et sont considérés comme des signes de ponctuation :

- UGA – UAG et UAA (ARN messenger)
- ou
- ACU – AUC et AUU (ARN de transfert)

¹⁹⁸ Jacques Monod, *Le Hasard et la Nécessité*.

¹⁹⁹ ARN: acide ribonucléique.

Les différentes séquences dont nous venons de parler se présentent alors ainsi :

ADN 1	TTT-TTG-TTC-TTA-TGT-TGG-TGC-TGA...
ADN 2	AAA-AAC-AAG-AAT-ACA-ACC-ACG-ACT...
ARN Messenger	UUU-UUG-UUC-UUA-UGU-UGG-UGC-UGA...
ARN de transfert	AAA-AAC-AAG-AAU-ACA-ACC-ACG-ACU...
Acides aminés	Phe Leu Phe Leu Cys Try Cys «NonSens»...

Dans cet ensemble, l'ARN de transfert comporte :

- « Un groupement accepteur d'acides aminés, des enzymes spéciaux reconnaissant d'une part un acide aminé, de l'autre un ARN de transfert particulier et catalysant l'association covalente de l'acide aminé avec la molécule d'ARN de transfert. »²⁰⁰
- « Une séquence complémentaire de chacun des triplets du code, ce qui permet à chaque ARN de transfert de s'apparier au triplet correspondant d'ARN messager. Cet appariement a lieu en association avec un constituant complexe (ribosome) qui joue en somme le rôle d'établi pour l'assemblage des divers constituants du mécanisme. »²⁰¹
- Le ribosome progresse ainsi d'un triplet à l'autre au fur et à mesure de l'élaboration de la chaîne polypeptidique.

L'étude des analogies entre le « système ADN-ARN » et la théorie de l'énergétique est particulièrement significative.

- À la base des nucléotides, quatre éléments, H, hydrogène, C, carbone, N, azote, O, oxygène avec trois

²⁰⁰ Jacques Monod, *op. cit.*

²⁰¹ *Ibid.*

types de liaisons possible : quatre « énergies » et trois « Foyers » semble-t-il avant le monde des molécules.

- 1. Deux classes de nucléotides, fonction de leurs structures chimiques ; le Yin et le Yang ([Pl. 99](#), fig. 1):
 - ♦ Pyrimidines
 - ♦ Purines
 - 2. Quatre nucléotides (radicaux bases azotées), les quatre énergies fondamentales des trois Foyers du système ([Pl. 99](#), fig. 1):
 - ♦ Thymine (ou Uracile)
 - ♦ Cytosine
 - ♦ Adénine
 - ♦ Guanine
 - 3. Associations inverses (chaînes support) : ([Pl. 99](#), fig. 2)
 - ♦ Thymine – Adénine ou Adénine – Thymine
 - ♦ Guanine – Cytosine ou Cytosine – Guanine
 - 4. Les associations s'effectuant d'un brin à l'autre, on peut donc considérer que le premier brin est le négatif du second qui sera positif. Autrement dit, on aura schématiquement quatre nucléotides négatifs (premier brin), T'-A'-G'-C', et quatre nucléotides positifs (deuxième brin), G''-C''-T''-A'', reliés par leurs chaînes support ([Pl. 100](#), Fig. 1 et 2) : les huit forces secondaires du « générateur ».
- L'ADN correspond, schématiquement, à une double hélice de deux brins comportant chacun : 64 possibilités (triplets/mutations) (x 2 = 128) se groupant en :
- 16 séries (x 2 = 32)
 - 8 secteurs (x 2 = 16)
 - 4 quadrants (x 2 = 8)
- ([Pl. 101](#) et [102](#) – indication des 8 secteurs de chaque brin : T'-A'-G'-C'-A''-T''-C''-G'')

LE DIAMANT CHAUVÉ PLUS

Fig. 1
« Polarisations »

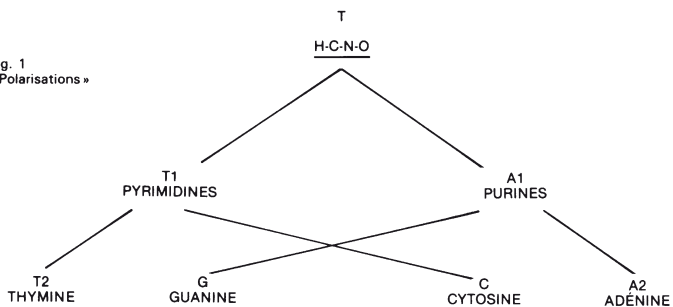


Fig. 2
« Chaines Support »
- THYMINE - ADÉNINE
- GUANINE - CYTOSINE

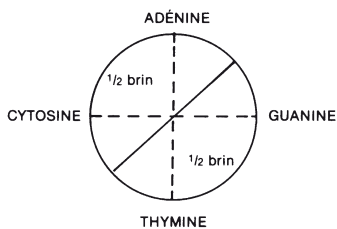


Planche 99

LE DIAMANT CHAUVÉ PLUS

Fig. 1

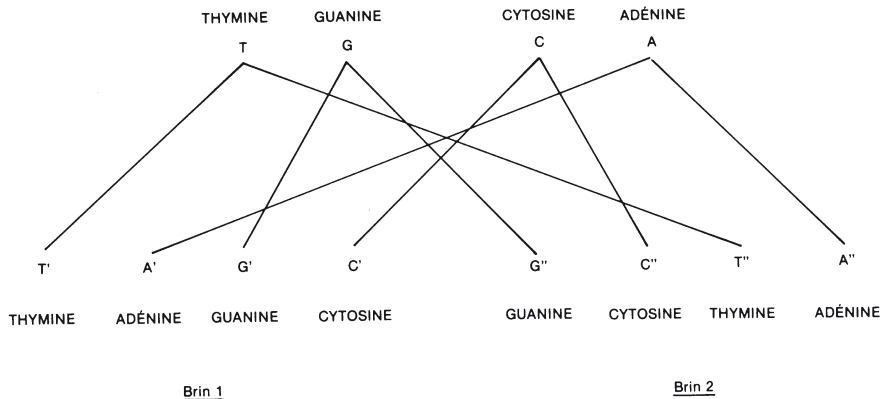


Fig. 2

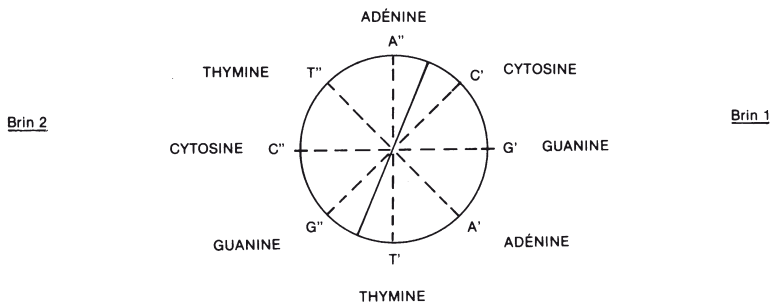


Planche 100

LE DIAMANT CHAUVÉ PLUS

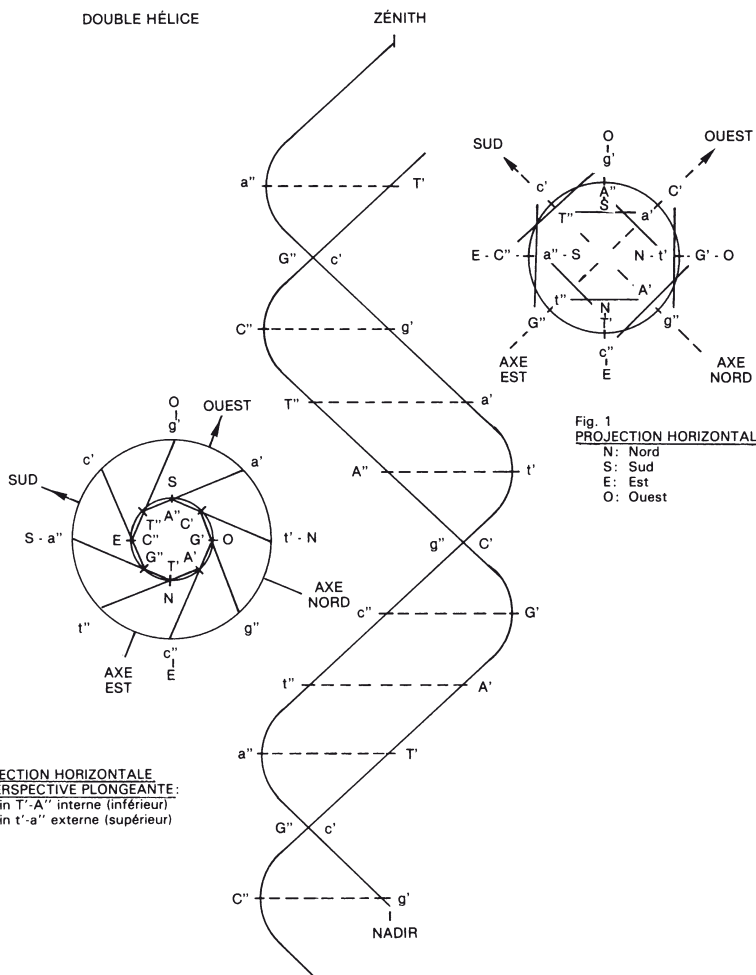


Fig. 2
 PROJECTION HORIZONTALE
 EN PERSPECTIVE PLONGEANTE:
 — Brin $T'-A''$ interne (inférieur)
 — Brin $t'-a''$ externe (supérieur)

Planche 101

LE DIAMANT CHAUVÉ PLUS

DOUBLE HÉLICE

Projection Horizontale

en perspective plongeante

— Brin T'A'' (inférieur) interne

— Brin t'a'' (supérieur) externe

« Chaînes de liaison »: circonférences

« Chaînes support »: traits pleins

N: NORD

S: SUD

E: EST

O: OUEST

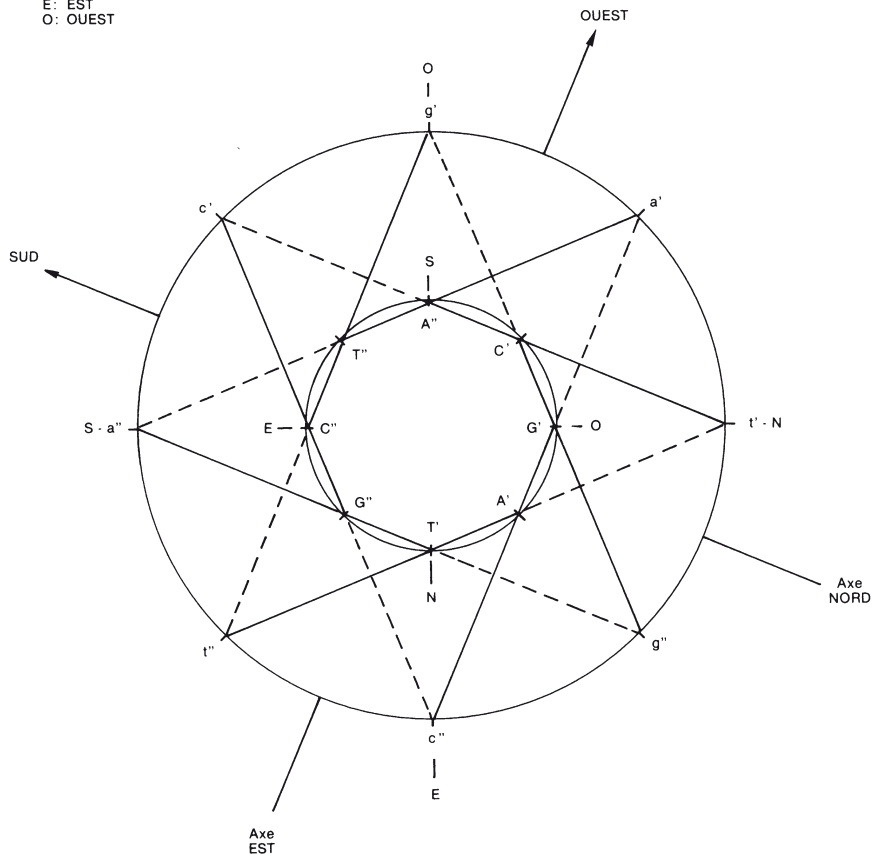


Planche 102

- **L'ARN messager**, de son côté, est composé d'un brin comportant :
64 possibilités (triplets/mutations) dont trois « non-sens » et se groupant en :
 - 16 séries, 8 secteurs et 4 quadrants
- **L'ARN de transfert** est (théoriquement) composé d'un brin comportant :
64 possibilités (triplets/mutations) et se groupant en :
 - 16 séries, 8 secteurs et 4 quadrants
- Si l'on tient compte des deux ARN, messager et de transfert, on trouve au total :
 - 1 double hélice théorique
 - 8 quadrants
 - 16 secteurs
 - 32 séries
 - 128 mutations moins 3 « non-sens », c'est-à-dire 125 mutations (5^3) ([Pl. 103](#) : 125 mutations).
- Si l'on tient compte du fait que chaque brin est l'inverse du précédent,
 - le premier brin d'ADN (ADN 1) est similaire à l'ARN messager (avec Uracile, U, pour Thymine, T, dans ce dernier) ;
 - le second brin d'ADN (ADN 2) est similaire à l'ARN de transfert (avec Uracile, U, pour Thymine, T, dans ce dernier).
- L'utilisation du Yi King et de ses 64 hexagrammes permet de définir très exactement cet ensemble ([Pl. 104](#)). On y trouve :
 - les 64 possibilités de mutations du premier brin d'ADN (ou du brin d'ARNmessager) dont trois triplets sont des « non-sens » (remplacer T par U) :

- 5^e circonférence à partir du centre, de TTT à CTT (sens inverse des aiguilles d'une montre)
- les hexagrammes chinois correspondants, en tenant compte des 3 bigrammes superposés qui les composent. Le bigramme inférieur définit chacun des quatre quadrants (6^e circonférence)²⁰².

☰ ☱	pour T	Thymine
☷ ☶	pour G	Guanine
☱ ☴	pour C	Cytosine
☳ ☵	pour A	Adénine

- La valeur de ces hexagrammes en doublets (deux trigrammes superposés, 7^e circonférence): le trigramme inférieur définit chacun des huit secteurs.
 - Les 61 possibilités de mutations de l'ARN de transfert, inverse de l'ARN messenger, spécifiant des acides aminés, les trois triplets « non-sens » étant déduits:
 - 8^e circonférence de AAA à GAA (sens inverse des aiguilles d'une montre) moins ACU-AUC-AUU, « non-sens ».
- Si l'on considère la projection horizontale des deux brins d'ADN (ou des deux brins d'ARN messenger et d'ARN de transfert), la zone Yin du Yi King correspond à un demi-brin et la zone Yang au demi-brin complémentaire qui lui est lié par les chaînes support ([Pl. 105](#)):
 - ½ brin de TTT à GAA (1^{er} brin: ADN 1)
 - ½ brin de AAA à CTT (2^e brin: ADN 2)
 - et vice versa ; ou bien
 - ½ brin de UUU à GAA (brin ARN messenger)

²⁰² Ceci est en parfait accord avec ce qu'écrivait de son côté le Dr Martin Schönberger dans *Verborgener Schlüssel zum Leben*.

- ½ brin de AAA à CUU (brin ARN de transfert) et vice versa.

Dans cet ensemble, le système ARN messenger - ARN de transfert, avec ses 128 mutations, est le générateur direct à 8 secteurs ou composants de base, des vingt acides aminés ([Pl. 101](#) et [102](#), circonférence interne) :

- 9 acides aminés hydrophiles se répartissent sur sept séries,
- séries 3-6-8-10-11-14-16 + ½ série 4 (UAG-UAA) + ½ série 12 (CAG-CAA)
- 11 acides aminés hydrophobes se répartissent sur sept séries,
- séries 1-2-5-7-9-13-15 + ½ série 4 (UAU-UAC) + ½ série 12 (CAU-CAC)

Sur les neuf acides aminés hydrophiles, la sérine (Ser) et l'arginine (Arg), spécifiées chacune par six triplets, se trouvent chacune dans deux séries ayant des orientations magnétiques ou polarisations différentes :

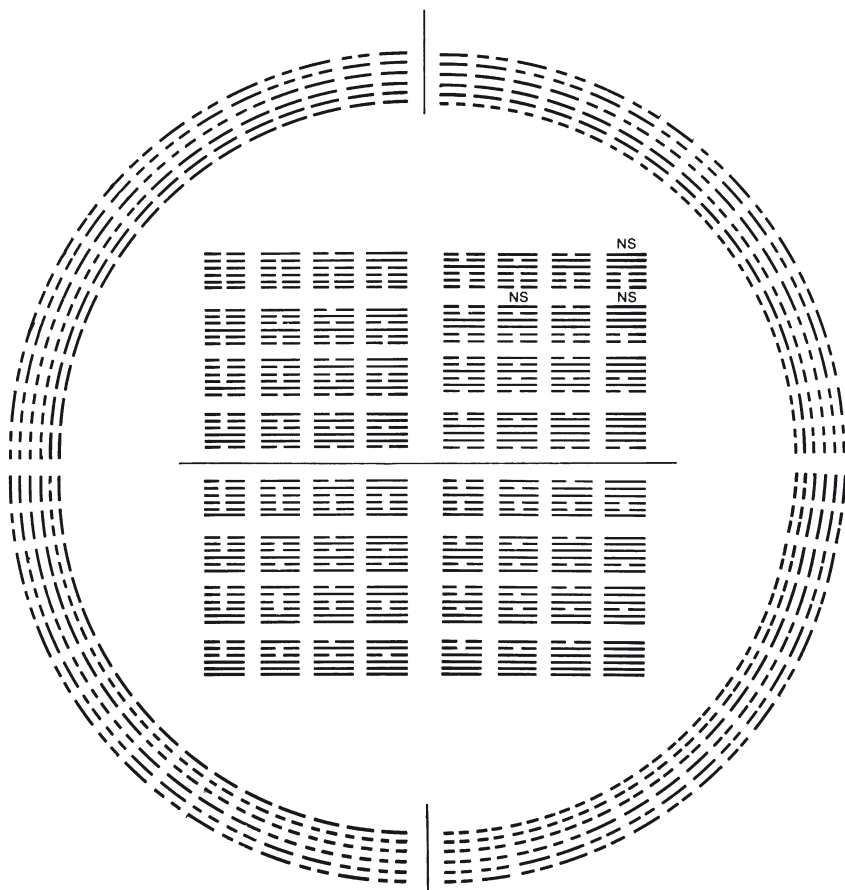
Sérine	en série 3	TC	(zone Yin)
	en série 14	AG	(zone Yang)
Arginine	en série 10	CG	(quadrant Yin de la zone Yang)
	en série 14	AG	(quadrant Yang de la zone Yang)

Sur les 11 acides aminés hydrophobes, la leucine (Leu), spécifiée par six triplets, se trouve dans deux séries ayant des orientations magnétiques ou polarisations différentes :





Leucine	en série 1	TT	(zone Yin)
	en série 9	CT	(zone Yang)

LE DIAMANT CHAUVE PLUS

ARN Messenger
ARN de Transfert



— 4 Bases Azotées / Energies Fondamentales

— Uracile - U 
 — Adénine - A 
 — Cytosine - C 
 — Guanine - G 

— ARN Messenger: Centre - Terre - Carré

64 Codons dont 3 Non-Sens

— ARN de Transfert: Périphérie - Ciel - Circonférence

64 Codons

— Les 32 Codons à base INN de l'ARN Messenger «gènèrent»
 les 32 Codons à base YANG de l'ARN de Transfert

— Les 32 Codons à base YANG de l'ARN Messenger «gènèrent»
 les 32 Codons à base INN de l'ARN de Transfert

Planche 103

LE DIAMANT CHAUVE PLUS

ADN et Yi King (I)

1ère Série ADN : 6e circonférence
 ARN de transfert : 9e circonférence
 Acides aminés : circonférence externe
 - Hydrophiles: fond gris
 - Hydrophobes: fond blanc

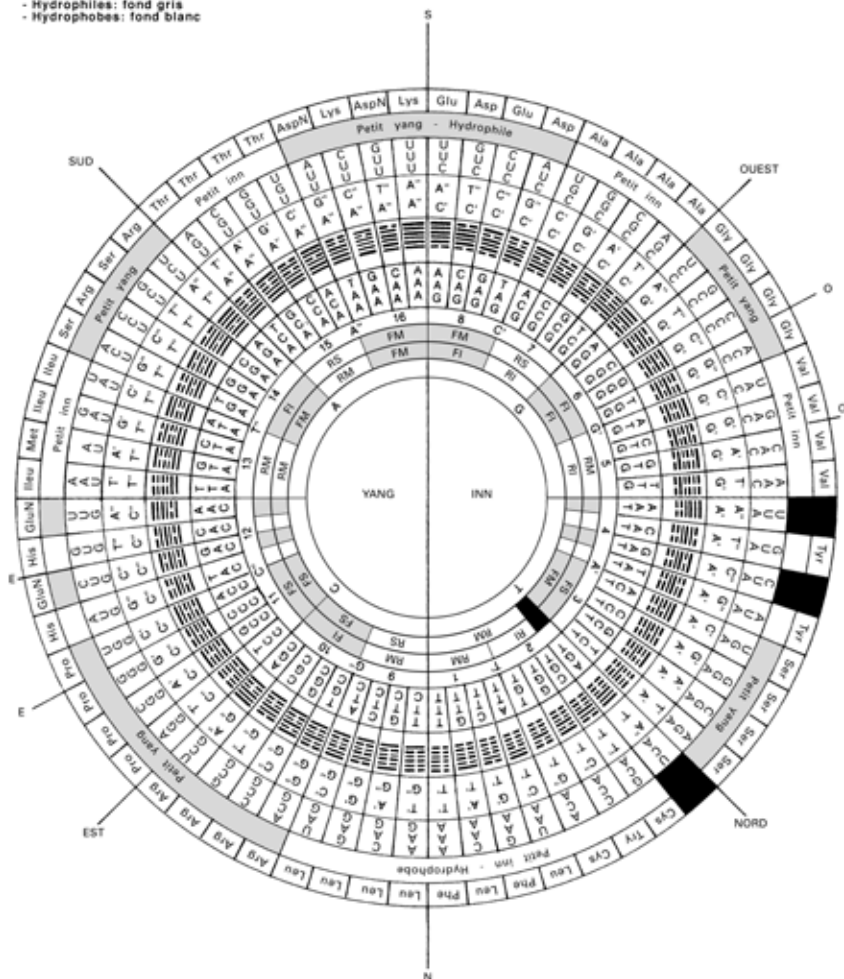


Planche 104

Il faut donc considérer qu'il existe non pas neuf acides aminés hydrophiles mais onze, et non pas onze acides aminés hydrophobes mais douze.

Les onze acides aminés hydrophiles auront une fonction interne, d'expansion, centrifuge (énergie Yin), correspondant ainsi analogiquement au système des onze organes/fonctions de l'acupuncture.

Les douze acides aminés hydrophobes auront une fonction externe, de constriction, centripète (énergie Yang), correspondant ainsi analogiquement au système des douze méridiens de l'acupuncture.

Une autre analogie entre les acides aminés et les méridiens chinois est particulièrement intéressante.

Dans une communication sur « l'origine du Code Génétique », présentée au Congrès international sur les origines de la vie qui s'est tenu à Moscou du 2 au 7 août 1974, Masahiro Ishigami et Kei Nagano de la « Jichi Medical School », Minamikawachi-Machi, Tochigi-Ken, Japon, précisent en effet que deux aminoacides sont exclus des polypeptides primitifs durant leur évolution primordiale (travaux de synthèse prébiologique de Yoshino *et al.* 1971) :

Méthionine	Met
Cystéine	Cys

alors qu'ils se trouvent dans des proportions appréciables dans les bactéries comme :

- *Micrococcus lysodeikticus* (d'après Sueoka – 1961)
- *Bacillus cereus* (d'après Sueoka – 1961)

Or, analogiquement, en énergétique chinoise :

- La Méthionine correspond au Triple Réchauffeur, méridien
- La Cystéine correspond au Maître du Cœur méridien, c'est-à-dire aux deux méridiens, antennes du 2^e Feu : méthionine et cystéine sont les seuls acides aminés comportant un atome de soufre dans leur formule chimique.

En définitive, on peut se demander si les onze acides aminés hydrophiles ne constitueraient pas la fonction centrale, la « Terre » du monde des protéines, alors que les douze acides aminés hydrophobes en seraient la fonction périphérique, l'infini, le « Ciel ».

Cependant, on sait que les acides aminés hydrophiles sont à la périphérie des protéines, alors que les hydrophobes sont au centre, ce qui semble contredire ce qui précède. Mais il ne faut pas oublier que l'énergie dont il est question en ce qui les concerne, est l'inverse de la structure :

- Hydrophiles, leur énergie d'expansion, centrifuge, énergie yin, les propulse en périphérie.
- Hydrophobes, leur énergie de constriction, centripète, énergie yang, les propulse en profondeur, au centre.

Or, chaque protéine est semblable à une cellule : un champ magnétique l'entoure, comme une membrane, énergie centripète, de signe inverse des acides aminés hydrophiles, à énergie centrifuge, assimilables au cytoplasme.

Ce champ magnétique est donc de même signe, centripète, que les acides aminés hydrophobes, semblables au noyau d'une cellule.

Là encore, comme au niveau atomique, les lois de

l'énergétique traditionnelle permettent de mieux comprendre le code génétique, et d'envisager sa manipulation selon des critères extrêmement précis et non plus comme une expérimentation dangereuse dont on ne pourrait que constater les résultats sans en connaître les rouages.

Rappelons à ce propos que chacun des gènes, formés d'ADN, regroupés dans les 23 paires de chromosomes du génome humain, code pour une ou plusieurs protéines correspondant à une spécificité d'action dans la régulation du fonctionnement de l'organisme. Sur un plan fonctionnel, la séquence des gènes est constituée de la manière suivante :

- Introns, formés de séquences de bases non-codantes qui ne sont pas transcrites en ARN messager.
- Exons non codants, formés de séquences de bases, également non-codantes, mais qui sont transcrites en ARN messager.
- Exons codants, formés de séquences de bases transcrites en ARN messager, fonctionnant par triplets - qui assurent la synthèse proprement dite de la protéine, avec un acide aminé spécifique pour chaque triplet.

En relation avec l'énergétique chinoise on peut alors émettre l'hypothèse suivante²⁰³ :

- Région 1) Aspects périphériques des trois foyers :
 - **Introns** : analogues des structures énergétiques externes et internes des réchauffeurs supérieur (RS et FS : voies respiratoires), médian (RM et FM : voies digestives supérieures) et inférieur (RI et FI : voies uro-génitales).

²⁰³ http://www.cornelius-celsus.org/fr/2_0_recher/index_2.html

- Région 2) Aspects centraux des trois foyers :
 - **Exons non codants** : analogues des structures énergétiques externes et internes des foyers supérieur (RS et FS : fonctions respiratoires), médian (RM et FM : fonctions digestives) et inférieur (RI et FI : fonctions uro-génitales).
- Région 3) Distribution de deux énergies produites par les trois foyers :
 - Huit forces cachées au sein des **exons codants** : entités mathématiques, théoriquement indécélables à ce niveau, définies par les deux trigrammes constituant chacun des hexagrammes du Yi King, analogues des huit merveilleux vaisseaux, ou des huit groupes d'endocrines. On peut émettre l'hypothèse qu'il existe, à ce niveau, huit groupes d'enzymes intervenant comme le font les 8 groupes endocriniens, au leur²⁰⁴.
- Région 4) Utilisation de deux « énergies cachées » distribuées : entités mathématiques définies par les monogrammes (Yin ou Yang) composant les hexagrammes du Yi King et s'exprimant dans vingt-trois acides aminés analogues des vingt-trois énergies d'utilisation :
 - 11 de fonction interne (9 + 2) : amino-acides hydrophiles, analogues des organes (à partir de 30 codons effectifs)
 - 12 de fonction externe (11 + 1) : amino-acides hydrophobes, analogues des méridiens. (à partir de 31 codons effectifs)

Cette quatrième région, de synthèse des protéines, correspond à l'application des énergies mises en

²⁰⁴ Ne s'agirait-il pas alors à ce niveau, « d'interrupteurs » similaires aux « interrupteurs épigénétiques » ?

œuvre par le gène en cause et en particulier par ses exons codants (analogues des merveilleux vaisseaux, endocrines et chakras). En effectuant l'analyse d'un gène, cette région est donc aussi indissociable des trois premières dont elle est la résultante, que le sont les organes et les méridiens vis à vis des merveilleux vaisseaux et des aspects périphériques et centraux des trois foyers, dans l'organisme.

30. L'Homme Diamant : psyché, énergie et soma

Nous avons vu que selon les données traditionnelles²⁰⁵, tout être est organisé dans sa totalité à l'image de l'Univers lui-même, à la fois un, triple et septuple. L'une des manières de se représenter cet ensemble des véhicules de conscience peut être la suivante :

- Âme triple :
 - L'âme « spirituelle » dispose d'un intermédiaire, le véhicule atmique, celui de la conscience cosmique liée à l'aspect « Volonté » de la Monade, et d'un point d'appui, le centre coronal.
 - L'âme « intuitionnelle » dispose d'un intermédiaire, le véhicule bouddhique, celui de la conscience de groupe liée à l'aspect « Amour-Sagesse » de la Monade, et d'un point d'appui, le centre cardiaque.
 - L'âme intellectuelle dispose d'un intermédiaire, le véhicule manasique, celui de la conscience planétaire liée à l'aspect « Intelligence active » de la Monade, et d'un point d'appui, le centre frontal.
- Mental triple :
 - La réflexion intellectuelle ou « intellect », le « Fils du Mental », reflet de l'aspect « Volonté », a pour point d'appui le centre occipital.
 - Le « mental inférieur », véhicule du mental concret, celui de la conscience individuelle, reflet de l'aspect

²⁰⁵ Voir ch. 6 : *Structures énergétiques du yoga*.

« Intelligence active », a pour point d'appui le centre laryngé.

– « L'astral », véhicule du « senti-mental », celui de la conscience égotiste, émotionnelle, animale, reflet de l'aspect « Amour-Sagesse », a pour point d'appui le centre ombilical.

• Corps physique triple :

– Le corps « éthérique supérieur », véhicule de la conscience sensorielle, reflet inférieur de l'aspect « Intelligence active », a pour point d'appui le centre sacré.

– Le corps « éthérique inférieur », véhicule de la conscience instinctive, végétale, reflet inférieur de l'aspect « Amour-Sagesse », a pour point d'appui le centre splénique.

– Le corps « dense », véhicule de la conscience minérale, de cohésion de la matière, reflet inférieur de l'aspect « Volonté », a pour point d'appui le centre basal.

Au cours des âges, les grandes Traditions occidentale, indo-tibétaine et chinoise, se sont attachées à la compréhension et à la connaissance de chacun de ces aspects et à leur fonctionnement, pour en arriver parfois à une vision extrêmement limitée. En effet, la recherche s'est spécialisée à un tel point dans l'analyse d'une fonction particulière remplie par l'un ou l'autre de ces véhicules, que la compréhension de l'ensemble s'est évanouie ; c'est l'arbre qui, une fois encore, a caché la forêt !

C'est ainsi que la science occidentale, a orienté ses recherches presque exclusivement sur le véhicule dense, le corps dense, le « soma », instrument objec-

tif et matériel de l'expression phénoménale des sept véhicules et des neuf qualités de conscience qui leur correspondent ; le fonctionnement des glandes endocrines et du système nerveux en assure la régulation.

La science indo-tibétaine pour sa part, à mis l'accent sur l'évolution des sept véhicules de conscience et sur le véhicule éthérique supérieur, instrument supérieur de l'énergie. En lui sont ancrés les neuf chakras qui absorbent le prana-vitalité et le distribuent. Ces centres d'énergie sont, de plus, les intermédiaires permettant la transmission de la conscience, de la « psyché », entre les différents véhicules de conscience et le corps physique.

La science chinoise enfin a considéré plus précisément le véhicule éthérique inférieur, instrument inférieur de l'énergie. En lui se rejoignent d'une part les états de conscience des différents véhicules, par l'intermédiaire des chakras, et d'autre part les états somatiques, depuis les glandes endocrines. Lien entre le psychique et le somatique, entre la « psyché » et le « soma », le véhicule éthérique inférieur est l'instrument de l'énergie des merveilleux vaisseaux, des méridiens et des points d'acupuncture qui permettent de les diriger.

Les trois grandes fonctions, somatique (du corps dense), psychique (des qualités de conscience) et énergétique (des véhicules éthériques inférieur et supérieur), sont maintenant à la portée de notre compréhension. Il ne reste plus qu'à en effectuer la synthèse.

En Occident, l'analyse scientifique a permis des

découvertes innombrables en ce qui concerne la matière, le corps et sa physiologie. En ramenant ces découvertes à leur plus simple expression, quatre aspects fondamentaux subsistent :

1. Trois fonctions vitales sont à la base de toute vie :

fonction respiratoire et hydratation
fonction alimentaire et température
fonction génétique et pression

2. Cinq grandes fonctions physiologiques et cinq cycles fondamentaux existent dans l'organisme :

fonction sanguine	: cycle Mg-Fe
fonction nerveuse	: cycle Na-K
fonction respiratoire	: cycle O ₂ -CO ₂
fonction osseuse	: cycle P-Ca
fonction locomotrice	: cycle glycogène-glucose

3. Six variations physiologiques, liées aux trois paramètres climatiques de température, d'hygrométrie et de pression atmosphérique, mettent le corps en relation directe avec le milieu qui l'entoure :

froid et chaleur
hydratation et déshydratation
hypertension et hypotension

4. Huit structures particulières, les glandes endocrines, indissociables du système nerveux, distribuent des énergies spécialisées sous deux formes, nerveuse et hormonale ; ces énergies assurent le contrôle et le fonctionnement ainsi que l'harmonisation des trois aspects précédents :

LE DIAMANT CHAUVE PLUS

thymus
gonades
surrénales
hypothalamus
épiphyse
hypophyse
thyroïde et parathyroïdes
pancréas endocrine

En Inde, à partir de la réflexion intérieure et de la méditation, la compréhension du jeu des différents niveaux de conscience s'est imposée, là encore sous quatre aspects fondamentaux :

1. Trois feux et trois canaux sont nécessaires à la manifestation de la vie psychique :

feu par friction	Pingala	: intelligence divine
feu électrique	Sushumna	: volonté divine
feu solaire	Ida	: amour divin

2. Cinq grandes fonctions psychiques coexistent, en même temps que cinq grands cycles qui leur sont liés :

fonction animique	Prana
fonction éthérique	Vyana
fonction intellectuelle	Oudana
fonction corporelle dense	Apana
fonction astrale	Samana

3. Six plans de conscience, plus un septième de réflexion entre les trois plans supérieurs et les trois inférieurs, sont liés aux trois paramètres de volonté, d'intelli-

gence et d'amour, et réagissent en fonction de leur évolution et de leur harmonisation réciproque :

- plan de cohésion de la matière et plan spirituel des véhicules dense et atmique liés au « feu électrique »
 - plans instinctif et intellectuel des véhicules éthérique et manasique, liés au « feu par friction »
 - plans sentimental et intuitionnel des véhicules astral et bouddhique, liés au « feu solaire »²⁰⁶.
4. Huit centres d'énergies et chakras, plus un neuvième de relation centrale, distribuent les énergies du Prana et de Kundalini et assurent le contrôle, le fonctionnement et l'évolution ainsi que l'harmonisation des trois aspects précédents :

basal
splénique
sacré
ombilical
occipital
cardiaque
laryngé
frontal
coronal

Ainsi, le corps et la physiologie se définissent par quatre nombres :

- Trois, nombre de la vie, des fonctions vitales
- Cinq, nombre de la Terre, de la physiologie organique
- Six, nombre du Ciel, de la physiologie d'adaptation au milieu

²⁰⁶ Pour le détail des trois feux, voir Alice Bailey, *op. cit.*

- Huit, nombre des centres directeurs, régulateurs de l'ensemble

De même, la conscience et ses fonctions se définissent par quatre nombres :

- Trois, nombre des trois feux de la vie psychique
- Cinq, nombre de la Terre, des fonctions psychiques
- Six, nombre du Ciel, plus un, central, soit Sept niveaux de conscience
- Huit, nombre des centres directeurs, plus un, central, soit Neuf

La Chine, pour sa part, s'est attachée à la compréhension de l'énergie, de ce qui qualifie et en même temps relie le corps et la conscience. Quatre aspects fondamentaux s'en dégagent, mais chacun de ces aspects est à double face, puisqu'il établit la relation entre corps dense et conscience, entre « soma » et « psyché » :

1. Trois Foyers sont nécessaires pour la manifestation de l'énergie vitale, somatique et psychique :

SOMATIQUE	PSYCHIQUE
Foyer supérieur : respiration (hygrométrie)	Foyer Supérieur : <i>Shen</i> - intelligence
Foyer médian : alimentation (température)	Foyer Médian : <i>Hun</i> - mémoires
Foyer inférieur : reproduction (pression)	Foyer Inférieur : <i>Po</i> - instinct*

*Le *Hun*, mémoires, est alors le reflet inférieur de l'intelligence divine ; le *Shen*, intelligence, est alors le reflet inférieur de la volonté divine ; le *Po*, instinct, est alors le reflet inférieur de l'amour divin.
Voir ch. 32 : *Les 343 énergies somatiques, psychisme et entités viscérales.*

2. Cinq grandes fonctions somatiques internes et cinq fonctions psychiques internes coexistent :

SOMATIQUE		PSYCHIQUE	
Feu	– le sang	<i>Shen</i>	– sagesse
Terre	– la chair	<i>Yi</i>	– réflexion
Métal	– la peau	<i>Po</i>	– instinct
Eau	– les os	<i>Zhi</i>	– volonté
Bois	– les muscles	<i>Hun</i>	– imagination

3. Six variations « climatiques » somatiques et six variations psychiques, plus une septième, sont liées pour les premières aux trois paramètres de température, d'hygrométrie et de pression, pour les secondes aux trois aspects d'intelligence, de mémoire et d'instinct :

SOMATIQUE	PSYCHIQUE
froid et feu qui irradie	– panique et surexcitation joyeuse
humidité et sécheresse	– désir obsessionnel et pessimisme
pression et dépression (vent et chaleur qui brûle)	– haine et amour + apathie

4. Huit structures énergétiques ou merveilleux vaisseaux distribuent des énergies spécialisées, énergies nutritive et défensive, et assurent le contrôle et le fonctionnement ainsi que l'harmonisation des trois aspects somatiques et psychiques précédents²⁰⁷ :

²⁰⁷ En fait, nous verrons plus loin qu'à un niveau central, il existe deux séries de points ou « centres merveilleux », la première série à caractère somatique et la seconde à caractère psychique : cf. chap. 32 : *Les 343 énergies somatiques et psychiques*.

<i>Chong Mai</i>
<i>Yin Wei Mai</i>
<i>Yin Qiao Mai</i>
<i>Ren Mai</i>
<i>Du Mai</i>
<i>Yang Qiao Mai</i>
<i>Yang Wei Mai</i>
<i>Dai Mai</i>

Le véhicule éthérique inférieur apparaît bien ainsi comme le lieu de prédilection des énergies, lien entre les différentes qualités de conscience et le corps dense, entre la psyché et le soma. Par son intermédiaire, les variations de la physiologie créent une certaine qualité de psychisme, alors que les variations du psychisme créent une certaine qualité de physiologie.

Si l'on tient compte de l'homme dans sa totalité, selon la répartition des fonctions, corps, énergie et conscience, les interactions entre les trois aspects s'établissent selon le tableau de la page suivante²⁰⁸.

Les merveilleux vaisseaux de l'énergétique chinoise et de l'acupuncture se trouvent ainsi à la charnière des charnières, entre le corps dense et la conscience ; en effet, les huit groupes endocriniens comme les huit chakras plus un neuvième, ont eux-mêmes une fonction charnière en tant que distributeurs d'éner-

²⁰⁸ La polarisation en positif et négatif, ou énergie Yin et Yang, ou *Kundalini* et *Prana*, est bien entendu nécessaire à la mise en œuvre de ces fonctions, de même que, fondamentalement, ces fonctions ne peuvent être « animées » que par la Lumière.

gies spécialisées et régulateurs des cinq fonctions et des six variations de leurs niveaux respectifs.

Par ailleurs, ainsi que nous le verrons dans un prochain chapitre, le glomus carotidien semblait n'être qu'un simple barreau récepteur, réglant la pression artérielle dans certaines parties du cerveau. Cependant, nous avons vu qu'il était bien une glande endocrine, et il est vraisemblable qu'en fonction de l'évolution de l'humanité et de l'homme, il est sans doute appelé à se développer, surtout si l'on se souvient qu'il provient de la même structure embryonnaire que l'épiphyse. Il a été démontré, rappelons-le, que le Glomus Carotidien est bien une glande endocrine²⁰⁹.

Dans cette perspective, le courant central Ren Mai – Du Mai, neuvième merveilleux vaisseau, fonctionnera à nouveau, comme il fonctionne chez le fœtus avant la naissance et la première inspiration. L'initié, au terme de la Voie alchimique, retrouvera alors sa respiration embryonnaire dans l'unité retrouvée.²¹⁰

²⁰⁹ Keith Lean Moore, Arthur F. Dalley, Jean-Pol Beauthier, *Anatomie Médicale*, p. 1019 : « Rôle du Glomus Carotidien ».

²¹⁰ Voir Zhao Bichen, *Traité d'alchimie et de physiologie taoïste*.

LE DIAMANT CHAUVE PLUS

CORPS DENSE	ÉTHÉRIQUE INFÉRIEUR (ÉNERGIES EN MANIFESTATION)		CONSCIENCE
3 FONCTIONS VITALES	3 FOYERS		3 FEUX
SOMATIQUES		PSYCHIQUES	
respiratoire (hygrométrie)	F.S respiration	Hun-mémoires	friction-Pingala (intelligence divine)
alimentaire (température)	F.M alimentation	Shen-intelligence	électrique-Sushumna (volonté divine)
génétique (pression)	F.I reproduction	Po-instinct	solaire-Ida (amour divin)

5 FONCTIONS			
PHYSIOLOGIQUES	SOMATIQUES	PSYCHIQUES	PSYCHIQUES
sanguine	Feu-sang	Shen-sagesse	Prana-animique
nerveuse	Terre-chair	I-réflexion	Vyana-éthérique
respiratoire	Métal-peau	Po-Instinct	Oudana-intellectuelle
osseuse	Eau-os	Zhi-volonté	Apana-corporelle dense
locomotrice	Bois-muscles	Hun-imagination	Samana-astrale

6 VARIATIONS			6 PLANS PSYCHIQUES EN ÉVOLUTION + 1
PHYSIOLOGIQUES	SOMATIQUES	PSYCHIQUES	
froid	froid	panique	cohésion
chaleur	feu qui irradie	surexcitation joyeuse	spirituel
hydratation	humidité	désir obsessionnel	instinctif
déshydratation	sécheresse	pessimisme	intellectuel
hypertension	pression (vent)	haine	sentimental
hypotension	dépression (chaleur)	amour égoïste + apathie	intuitionnel + réflexion

LE DIAMANT CHAUVÉ PLUS

8 GROUPES ENDOCRINIENS	8 MERVEILLEUX VAISSEAUX SOMATO-PSYCHIQUES	8 CHAKRAS + 1
thymus	Chong mai	Cardiaque
gonades	Yin Wei Mai	Sacré
surrénales	Yin Qiao Mai	Basal
hypothalamus	Ren Mai	Splénique
épiphyse	Du Mai	Coronal
hypophyse	Yang Qiao Mai	Frontal
thyroïde-parathyroïdes	Yang Wei Mai	Laryngé
pancréas α - β - δ	Dai Mai	Ombilical
(+ glomus carotidien)	(Ren Mai - Du Mai)	+ Occipital

31. Colonne vertébrale, points d'acupuncture et chakras²¹¹

Pour apprécier correctement les relations des « racines » des *chakras* et de la colonne vertébrale, il est nécessaire de se référer aux connaissances chinoises concernant l'acupuncture. Celles-ci vont en effet nous permettre de mieux comprendre les relations existant entre les points d'appui des différents véhicules de conscience et la régulation énergétique de l'organisme.

En relation avec la tête et le tronc, et donc avec les os du crâne et l'ensemble des vertèbres, l'acupuncture connaît en particulier, d'une part les points situés sur le merveilleux vaisseau médian postérieur, le *Du Mai* (DM), vaisseau gouverneur, allant de la pointe du coccyx à la gencive supérieure, et d'autre part les points de la première « chaîne » du méridien de vessie (V), nommés points assentiments (*Shu*)²¹².

Ces points semblent bien liés aux différentes courbures de la colonne vertébrale et à leurs charnières, compte tenu de la disposition des vertèbres crâniennes (en ostéopathie on en considère trois), cervicales, dorsales, lombaires, sacrées et coccygiennes.

²¹¹ Étude effectuée en collaboration avec Jean-Pierre Guiliani - D.O. - M.S.O.

²¹² Points assentiments, *Shu* : points ayant, entre autres, une action de dispersion sur l'énergie des organes et des fonctions de l'organisme si l'on se réfère au *Zhen Jiu Da Cheng* du Maître Yang Ji Zhou.

LE DIAMANT CHAUVE PLUS

- Crâniennes, définies par

1 ^{re}	DM24bis	<i>Yin Tang</i> – Salle des sceaux
	VB1	<i>Tong Zi Liao</i> – Trou de pupille
2 ^e	DM20	<i>Bai Hui</i> – Les cent réunions
	VB6	<i>Xuan Li</i> – Balance suspendue
3 ^e	DM17	<i>Nao Hu</i> – Portillon du cerveau
	VB11	<i>Qiao Yin</i> – Cavité Yin

- Cervicales, définies par

1 ^{re}	DM16	<i>Feng Fu</i> – Atelier du vent
	V10	<i>Tian Zhu</i> – Colonne céleste
2 ^e	VB20	<i>Feng Chi</i> – Marais des vents
3 ^e	DM15	<i>Ya Men</i> – Porte de mutité
	E9	<i>Ren Ying</i> – Rencontres humaines
4 ^e	TR16	<i>Tian You</i> – Ouverture céleste
5 ^e	GI17	<i>Tian Ding</i> – Chaudron céleste
6 ^e	IG16	<i>Tian Chuang</i> – Fenêtre céleste
7 ^e	DM14	<i>Bai Lao</i> – Les cent fatigues Pas d'assentiment sur Vessie.

- Dorsales, définies par ([Pl. 106](#))

1 ^{re}	DM13	<i>Tao Dao</i> – Voie des fours ou Rue des potiers
	V11	<i>Da Zhu</i> – Grande navette (assentiment des os)
2 ^e	V12	<i>Feng Men</i> – Porte du vent (assentiment des voies respiratoires)
3 ^e	DM12	<i>Zhen Zhu</i> – Colonne du corps
	V13	<i>Fei Shu</i> – Assentiment des Poumons
4 ^e	V14	<i>Jue Yin Shu</i> – Assentiment du moindre Yin
5 ^e	DM11	<i>Shen Tao</i> – Voie de l'évolué
	V15	<i>Xin Shu</i> – Assentiment du Cœur

LE DIAMANT CHAUVE PLUS

6 ^e	DM10	<i>Ling Tai</i> – Terrasse de l'immatériel
	V16	<i>Du Shu</i> – Assentiment général
7 ^e	DM9	<i>Zhi Yang Yang</i> au maximum
	V17	<i>Ge Shu</i> – Assentiment du diaphragme
8 ^e	Néant	
9 ^e	DM8	<i>Jin Suo</i> – Contraction des muscles
	V18	<i>Gan Shu</i> – Assentiment du Foie
10 ^e	DM7	<i>Zhong Shu</i> – Axe central
	V19	<i>Dan Shu</i> – Assentiment de Vésicule Biliaire
11 ^e	DM6	<i>Ji Zhong</i> – Vertèbre centrale
	V20	<i>Pi Shu</i> – Assentiment de Rate
12 ^e	V21	<i>Wei Shu</i> – Assentiment d'Estomac

- Lombaires, définies par

1 ^{re}	DM5	<i>Xuan Shu</i> – Axe de suspension
	V22	<i>San Jiao Shu</i> – Assentiment du triple Réchauffeur
2 ^e	DM4	<i>Ming Men</i> – Porte de destinée
	V23	<i>Shen Shu</i> Assentiment des Reins
3 ^e	V24	<i>Qi Hai Shu</i> – Assentiment de l'océan de l'énergie
4 ^e	DM3	<i>Yang Guan</i> – Barrière du Yang
	V25	<i>Da Chang Shu</i> – Assentiment du Gros Intestin
5 ^e	V26	<i>Guan Yuan Shu</i> – Assentiment d'origine de barrière

- Sacrées, définies par

1 ^{re}	V27	<i>Xiao Shang Shu</i> – Assentiment d'Intestin Grêle
2 ^e	V28	<i>Pang Guang Shu</i> – Assentiment de Vessie
3 ^e	V29	<i>Zhong Lu Shu</i> – Assentiment de vertèbre centrale
4 ^e	DM2	<i>Yao Shu</i> – Assentiment des lombes
	V30	<i>Bai Huan Shu</i> – Assentiment du sphincter
5 ^e	Néant	

- Coccygiennes, définies par

1 ^{re}	Néant	
2 ^e	Néant	
3 ^e	DM1	<i>Chang Qiang</i> – Raideur prolongée

Chacun de ces points se situe, pour les points du *Du Mai* (DM), dans l'espace intervertébral situé en dessous de la vertèbre citée, et pour les points du méridien de Vessie et des autres méridiens considérés, à l'horizontale de cet espace.

La disposition de l'ensemble sur une circonférence est permise ([Pl. 107](#)), si l'on se souvient que le nadir, le coccyx, le centre, et le zénith, le crâne, l'infini, sont Un, et se rejoignent dans cette unité, la manifestation se situant entre les deux. La liaison entre crâne et coccyx, la « clef de voûte non manifestée », Tao, définissant deux espaces (son expression yin-yang en quelque sorte), il apparaît alors 36 espaces intervertébraux de dix degrés chacun, formant ainsi au total les 360° d'une circonférence.

Le point DM6, dont le nom est « Vertèbre centrale » et qui correspond à l'espace D11 - D12, paraît particulièrement intéressant pour aborder cette étude. On remarque alors, en prenant D11 pour centre ou pour charnière du tronc, qu'entre la septième vertèbre cervicale (qui appartient beaucoup plus aux dorsales qu'aux cervicales) et la cinquième sacrée, il existe :

- 23 vertèbres, y compris C7 et S5, dont D11 est la « vertèbre centrale ».
- 20 points assentiments sur le méridien de Vessie, distribués sur chaque vertèbre, sauf en C 7 - D8 - S5.

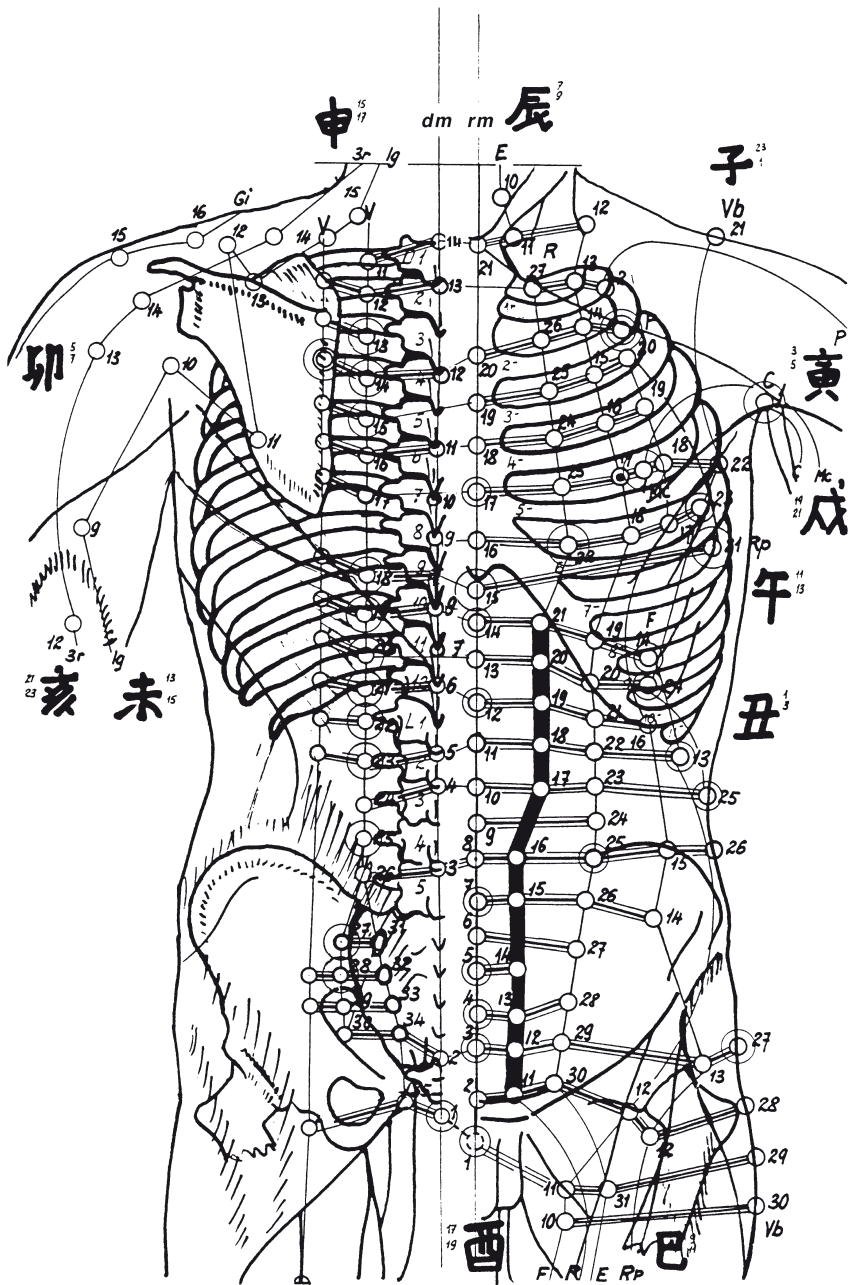
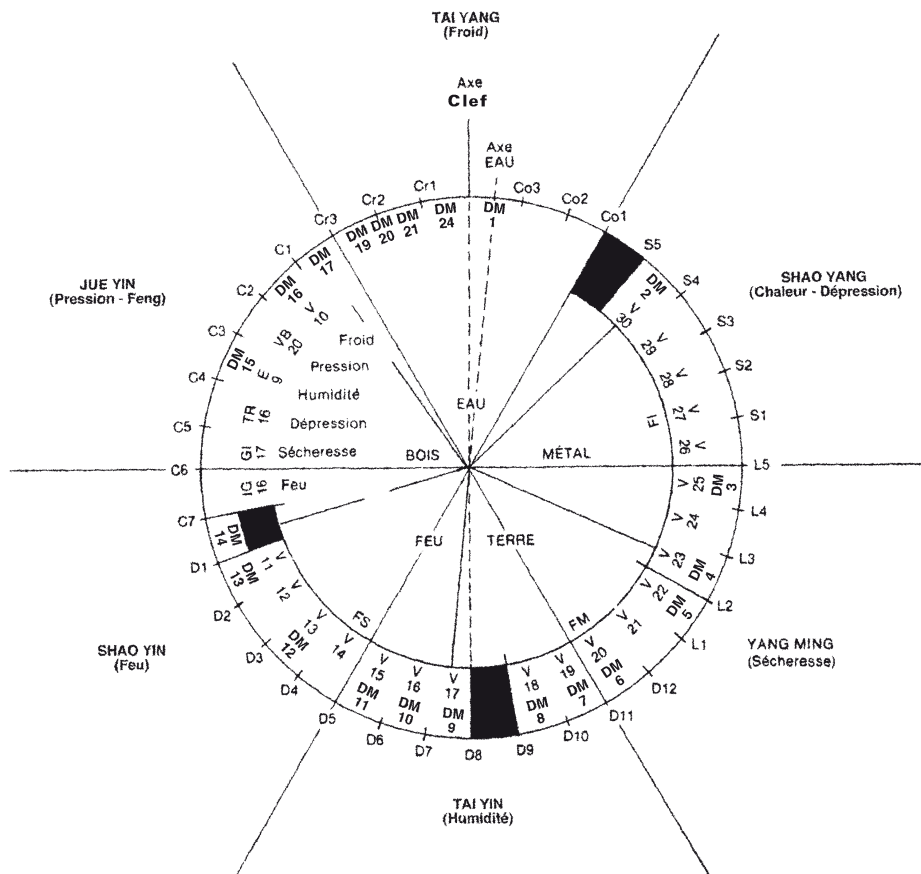


Planche 106

LE DIAMANT CHAUVÉ PLUS



- TERRE, Centre des 5 Eléments de la Terre
- TAI YANG - Grand Yang, Périphérie des 6 Qualités du Ciel
- JUE YIN Yin inférieur, Centre des 6 Qualités du Ciel
- D8 - Charnière Centrale du Système
- Axe D8 - Clé: Axe Tai Yin - Tai Yang, Grand Yin - Grand Yang
- D 11 - Charnière du Tronc - Point d'inversion des qualités Yin et Yang

Planche 107

- Sur ces 20 points assentiments, il en existe
 - 9 qui sont des assentiments de fonction (assentiment des os, des voies respiratoires, du moindre Yin...).
 - 11 qui sont des assentiments d'organes et de viscères (Poumons-Cœur-Foie-Vésicule Biliaire...).

De son côté, ainsi que nous l'avons noté, la huitième vertèbre dorsale n'a aucun point assentiment à son niveau, mais de plus elle occupe une position centrale entre crâne et coccyx, c'est-à-dire qu'elle est au centre de l'ensemble crâne-coccyx.

Ainsi apparaissent deux organisations différentes du squelette.

1. En tenant compte du crâne, des vertèbres cervicales, dorsales, lombaires, sacrées et coccygiennes:
 - organisation ayant D8 pour charnière (ou pour axe) et dans laquelle le crâne et le coccyx sont à considérer comme le zénith et le nadir, chacun d'eux correspondant à trois «vertèbres»:
 - Crâne 1 (Cr1), défini par DM24 bis, *Yin Tang*, Salle des sceaux
 - Crâne 2 (Cr2), défini par DM20, *Bai Hui*, Les cent réunions
 - Crâne 3 (Cr3), défini par DM17, *Nao Hu*, Portillon du Cerveau
 - Coccyx 1-2-3 (Co 1-2-3), définis par DM1, *Chang Qiang*, Raideur prolongée.
 - L'ensemble des vertèbres crâniennes, cervicales, dorsales, lombaires, sacrées et coccygiennes représente la « manifestation » entre « ciel », DM24 bis Salle des sceaux, et « terre », DM1, Raideur prolongée.
 - Les 5 Éléments de la Terre chinois définissent l'ensemble des 35 vertèbres, compte tenu de l'Élément Eau, source de Vie, qui ne peut être en relation qu'avec

l'entité crâne-coccyx, à partir de laquelle la manifestation peut s'effectuer, et doit de ce fait englober la « clef de voûte » qui les relie, les deux espaces de la liaison crâne coccyx. L'Élément Terre, central, doit de son côté se situer au centre du tronc.

Eau	: S5 + coccyx + (clef) + crâne	7 vertèbres
Bois	: C1 à C7	7 vertèbres
Feu	: D1 à D7	7 vertèbres
Terre	: D8 à L2	7 vertèbres
Métal	: L3 à S4	7 vertèbres

- Les 6 Qualités du Ciel chinoises définissent, elles, l'ensemble des 36 espaces intervertébraux, y compris la « clef de voûte », compte tenu de la qualité « Humidité » (Tai Yin) qui ne peut être en relation qu'avec le centre général du système, en D8/D9, qui en est le milieu, et avec le centre du tronc, en D11/D12, qui en est la base.
- Les autres « Qualités du Ciel » viennent alors se caler en fonction de l'axe passant par D11 et Cr3. On trouve dans l'ordre :

<i>Jue Yin</i> , Pression	de Cr3 à C6	6 espaces intervertébraux
<i>Shao Yin</i> , Feu	de C6 à D5	6 espaces intervertébraux
<i>Tai Yin</i> , Humidité	de D5 à D11	6 espaces intervertébraux
<i>Yang Ming</i> , Sécheresse,	de D11 à L5	6 espaces intervertébraux
<i>Shao Yang</i> , Dépression,	de L5 à Co1	6 espaces intervertébraux
<i>Tai Yang</i> , Froid	de Co1 à Cr3	6 espaces intervertébraux

2. En tenant compte uniquement des vertèbres du tronc, de C7 à S5 :
 - Organisation ayant D11 pour charnière (ou pour axe) : les six premières vertèbres cervicales constituent alors la liaison entre crâne + coccyx et le tronc, et corres-

pondent, en relation avec des points d'acupuncture dont certains sont nommés « Fenêtres du Ciel », aux 6 Qualités du Ciel :

C1 - V10	<i>Tian Zhu</i> , Colonne céleste Froid
C2 - VB20	<i>Feng Chi</i> , Marais des Vents Feng, Pression
C3 - E9	<i>Ren Ying</i> , Rencontres Humaines Humidité
C4 - TR16	<i>Tian You</i> , Ouverture céleste Chaleur, Dépression
C5 - GI17	<i>Tian Ding</i> , Chaudron Céleste Sécheresse
C6 - IG16	<i>Tian Chuang</i> , Fenêtre céleste Feu

- Les 23 vertèbres et leurs espaces intervertébraux, de C7/D1 à S5/Co1, sont centrales. Elles délimitent le tronc, et se groupent ainsi en un système analogue aux trois Foyers qui sont alors définis par les points assentiments correspondants sur le méridien de vessie :

Foyer supérieur	: de C7 à D9 avec les assentiments de Cr et P.
Foyer médian	: de D9 à L2 avec les assentiments de F-VB-Rt-E-TR.
Foyer inférieur	: de L2 à Co1 avec les assentiments de R-GI-IG-V.

- Cependant, il existe 23 emplacements possibles, mais seulement 20 assentiments qui se décomposent en :
 - 9 assentiments de fonctions (os, voies respiratoires...)
 - 11 assentiments d'organes et de viscères (poumon, cœur...).

L'analogie avec d'une part les organes et viscères et de l'autre les vaisseaux collatéraux (*Jing Bie*), reliant les organes aux méridiens principaux (*Jing Mai*), est suffisamment curieuse pour être étudiée de plus près. Rap-
pelons qu'il existe en effet²¹³ :

- 9 organes et viscères, dont deux sont à double orien-

²¹³ Voir ch. 15: *Périodicités et Régulation*.

tation magnétique, soit 11 (comme les 9 acides aminés hydrophiles spécifiés par l'ADN).

– 11 vaisseaux collatéraux, dont un est à double orientation magnétique, soit 12 (comme les 11 acides aminés hydrophobes spécifiés par l'ADN).

- Admettons que les neuf assentiments de « fonctions » soient des assentiments de « fonctions-organes » et que les 11 assentiments « d'organes et de viscères » soient en fait des assentiments de « vaisseaux collatéraux » (*Jing Bie* à leur jonction avec les organes).

D'autre part, considérons que les trois vertèbres, ou du moins espaces intervertébraux, où il n'existe aucun assentiment sur le méridien de Vessie, correspondent aux trois structures à double orientation qui nous manquent. On obtient alors, par analogie, un tableau selon lequel :

- le Maître du Cœur (MC), vaisseau collatéral (*Jing Bie* d'organes) et le Triple Foyer (TF), fonction-organe, occuperaient les deux extrémités du système, le premier en C7/D1, et le second en S5/Co1 ;
- l'Estomac (E), fonction-organe, serait alors en D8/D9, centre du système général crâne/coccyx.

La position de MC-TF-E n'est bien entendu que théorique, puisqu'ils ne peuvent pas exister au niveau de ces trois « impossibilités ». Cependant, cette « erreur volontaire » va nous permettre de comprendre l'organisation des points du méridien de Vessie en tant qu'assentiments de « vaisseaux collatéraux » (*Jing Bie* d'organes) ou de « fonctions-organes ».

Le Foyer supérieur (FS) est défini par les vertèbres de C7 à D8 correspondant aux assentiments des vaisseaux collatéraux de (Maître du Cœur), Poumons et Cœur, et aux assentiments de fonctions-organes de Reins, Poumons, Foie, Cœur, Rate et (Estomac).

LE DIAMANT CHAUVE PLUS

Le **Foyer médian** (FM) est défini par les vertèbres de D9 à L1 correspondant aux assentiments des vaisseaux collatéraux de Foie, Vésicule Biliaire, Rate, Estomac, triple Réchauffeur.

Le **Foyer inférieur** (FI) est défini par les vertèbres de L2 à S5 correspondant aux assentiments des vaisseaux collatéraux de Reins, Gros Intestin, Intestin Grêle et Vessie, et aux assentiments de fonctions-organes de Gros Intestin, Intestin Grêle, Vessie, Vésicule Biliaire et (triple Foyer).

VERTÈBRES POINTS				VAIS- SEAUX COLLA- TÉRAUX	FONCTIONS - ORGANES	ANALOGIES
FM	C7.....(MC)					
	D1	V11	<i>Da Zhu</i>		Assentiment des os	R
	D2	V12	<i>Feng Men</i>		Assentiment des voies respiratoires	P
	D3	V13	<i>Fei Shu</i>	P		
	D4	V14	<i>Jue Yin Shu</i>		Assentiment du moindre Yin	F (MC)
	D5	V15	<i>Xin Shu</i>	Cr		
	D6	V16	<i>Du Shu</i>		Assentiment général	Cr
	D7	V17	<i>Ge Shu</i>		Assentiment du diaphragme et du sang	Rt
	D8(E)					
FM	D9	V18	<i>Gan Shu</i>	F		
	D10	V19	<i>Dan Shu</i>	VB		
	D11	V20	<i>Pi Shu</i>	Rt		
	D12	V21	<i>Wei Shu</i>	E		
	L1	V22	<i>San Jiao Shu</i>	TR		

LE DIAMANT CHAUVE PLUS

VERTÈBRES POINTS				VAIS- SEAUX COLLA- TÉRAUX	FONCTIONS - ORGANES	ANALOGIES
FI	L2	V23	<i>Shen Shu</i>	R		
	L3	V24	<i>Qi Hai Shu</i>		Assentiment de l'océan de l'énergie	GI
	L4	V25	<i>Da Chang Shu</i>	GI		
	L5	V26	<i>Guan Yuan Shu</i>		Assentiment d'origine de barrière	IG
	S1	V27	<i>Xiao Chang Shu</i>	IG		
	S2	V28	<i>Pang Guang Shu</i>	V		
	S3	V29	<i>Zhong Lu Shu</i>		Assentiment de vertèbre centrale	V
	S4	V30	<i>Bai Huan Shu</i>		Assentiment du sphincter	VB
	S5.....	(TF)				

La représentation de cet ensemble en tenant compte des différentes courbures vertébrales et de leurs charnières montre que (Pl. 108) :

- L'axe ou charnière centrale est en D11/D12, centre du Foyer médian.
- D10, avec le point DM7, *Zhong Shu*, « axe central », n'est en fait qu'un faux axe de symétrie.
- Les charnières, occiput-atlas en Cr3/C1, puis C6/C7, D8/D9, L1/L2, S5/Co1, dues aux inversions de courbures sont en relation « schématique » avec l'espace D11/D12 précisé par le point DM6, *Ji Zhong* « Vertèbre centrale », et par le point V20, *Pi Shu*, assentiment de Rate.
- Les sommets de courbure, en D4 et S1, apparaissent en tant que centres des Foyers supérieur (FS) et inférieur (FI).

- Les six premières vertèbres cervicales sont symétriques par rapport aux six vertèbres crâne-coccyx, avec pour point d'inversion apparent l'espace D11/D12, centre du Foyer médian (FM) et centre de l'Élément Terre.

La suite des assentiments de chacun des Foyers est particulièrement instructive. En effet, si l'on tient compte des trois Foyers, dans l'ordre Foyer inférieur-Foyer médian-Foyer supérieur, et en partant toujours du deuxième Feu représenté par TF, TR et MC, on obtient (sont en gras les assentiments de fonctions/organes; [Pl. 109](#), Fig. 1):

(TF)	pour le Foyer inférieur, puis VB-V-V-IG-IG-GI-GI-R
TR	pour le Foyer médian, puis E-Rt-VB-F
(MC)	pour le Foyer supérieur, puis R-P-P-F-Cr-Cr-Rt-(E)

En reprenant cette suite (Pl. 109, fig. 2) il apparaît une parfaite similitude du trajet de liaison des deux niveaux correspondant aux assentiments de vaisseaux collatéraux (*Jing Bie* d'organes) et à ceux des fonctions-organes :

- le début est en S5 avec (TF), base du tronc,
- l'axe de « fausse » symétrie²¹⁴ est en D11 avec Rt, centre ou axe du tronc,
- la fin est en D8 avec (E), centre ou axe de l'ensemble crâne-coccyx.

²¹⁴ En fait il s'agit d'un effet « miroir » entre ces deux trajets.

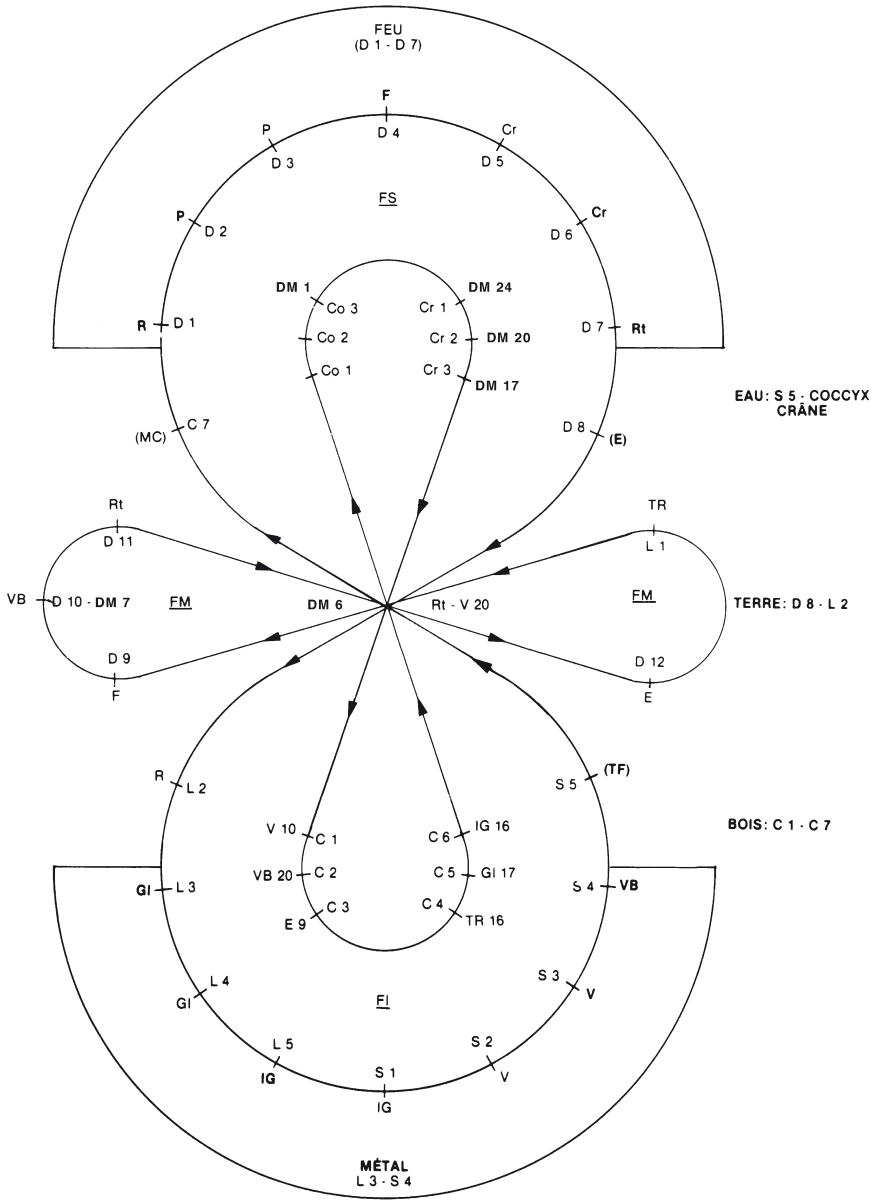


Planche 108

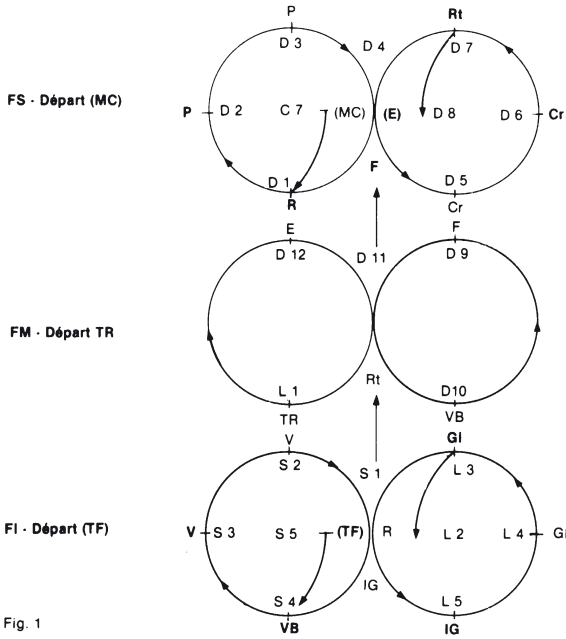


Fig. 1

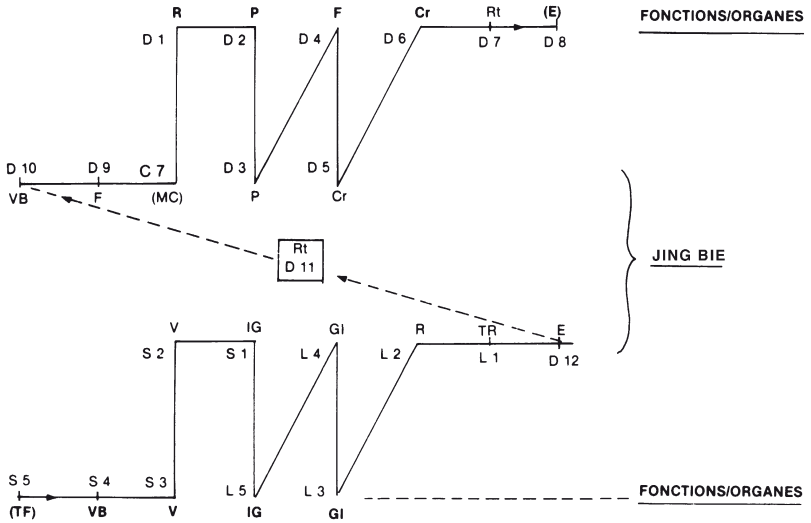


Fig. 2

Une telle organisation ne peut être fortuite ! Je laisse le soin aux neurologues et aux spécialistes des « métamères » de nous en expliquer les raisons physiologiques.

Nous avons vu que, du crâne au coccyx, il existe 35 « vertèbres » et 36 espaces intervertébraux. Il nous reste maintenant à situer les « racines » des neuf *chakras* de manière précise ([Pl. 110](#)).

Au niveau du crâne, on sait qu'il existe trois centres principaux dits « centres céphaliques » :

Frontal,	en Co3/Cr1 dont la racine est au niveau de l'hypophyse
Coronal,	en Cr1/Cr2 ou Cr2/Cr3, selon la position de la tête en phase de repos ou de méditation, menton rentré (de DM19 à DM21 par le DM20, <i>Bai Hui</i>), dont la racine est au niveau de l'épiphyse
Occipital,	en Cr3/C1 dont la racine doit être symétrique à celle du frontal par rapport à celle du coronal.

Le chakra central du crâne est le coronal. Si l'on considère que le frontal et l'occipital ne font qu'un avec le coronal, en tant qu'« unité synthèse », ce sont au total sept chakras, ou du moins leurs racines, qui devraient se répartir sur 35 espaces intervertébraux réels, soit un chakra tous les sept espaces :

- Coronal en Cr1 - Cr2
- Laryngé en C3 - C4
- Cardiaque en D1 - D2
- Ombilical en D6 - D7
- Splénique en D11 - D12 (liaison pointe 11^e côte à gauche)
- Sacré en L4 - L5
- Basal en S4 - S5

Cependant, nous allons voir qu'il existe quelques exceptions, en fonction du rôle de certains chakras ([Pl. 110](#) et [111](#)).

Le chakra **splénique**, en tant que distributeur général du *Prana-Vitalité* sur l'ensemble des autres chakras, est à la pointe de la 11^e côte à gauche, relié ainsi à D11/D12, centre du tronc, axe de l'Élément Terre et du Foyer médian, au même niveau que V20, *Pi Shu*, assentiment de Rate, et que DM6, *Ji Zhong*, «Vertèbre centrale». Il est en correspondance directe avec le point F13, *Zhang Men*, «Large porte», à la pointe de la 11^e côte, point héraut (*Mu*) de Rate. Il paraît donc logique qu'il existe un axe de symétrie passant par D11/D12 et, à son opposé, par Cr3/C1.

Au cours de l'évolution psychique et spirituelle de l'être en devenir, l'**ombilical** est le centre principal de transfert des énergies entre les chakras inférieurs et ceux situés au-dessus du diaphragme. Il semble donc qu'il doive occuper une position centrale, c'est-à-dire située entre D8 et D9, où n'existe aucun point d'acupuncture, en Élément Terre; cet espace est défini théoriquement comme Estomac (E) dans la suite des assentiments.

Par ailleurs, le **sacré** est un dédoublement du splénique et doit donc logiquement se trouver également en zone Terre; l'emplacement le plus proche de sa racine théorique, L4/L5, est en L2/L3; en correspondance avec V23, *Shen Shu*, assentiment des Reins, et surtout avec DM4, *Ming Men*, «Porte de destinée». La symétrie est ainsi maintenue avec l'ombilical.

LE DIAMANT CHAUVÉ PLUS

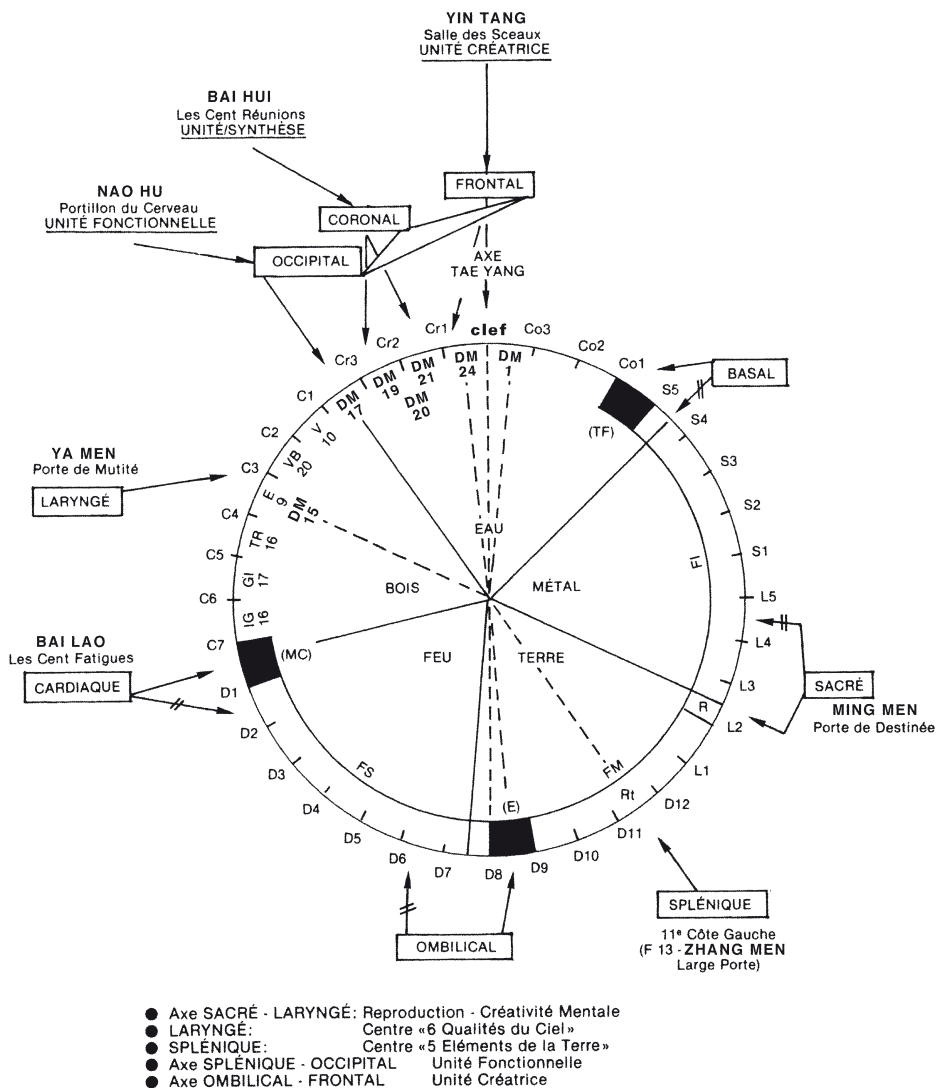
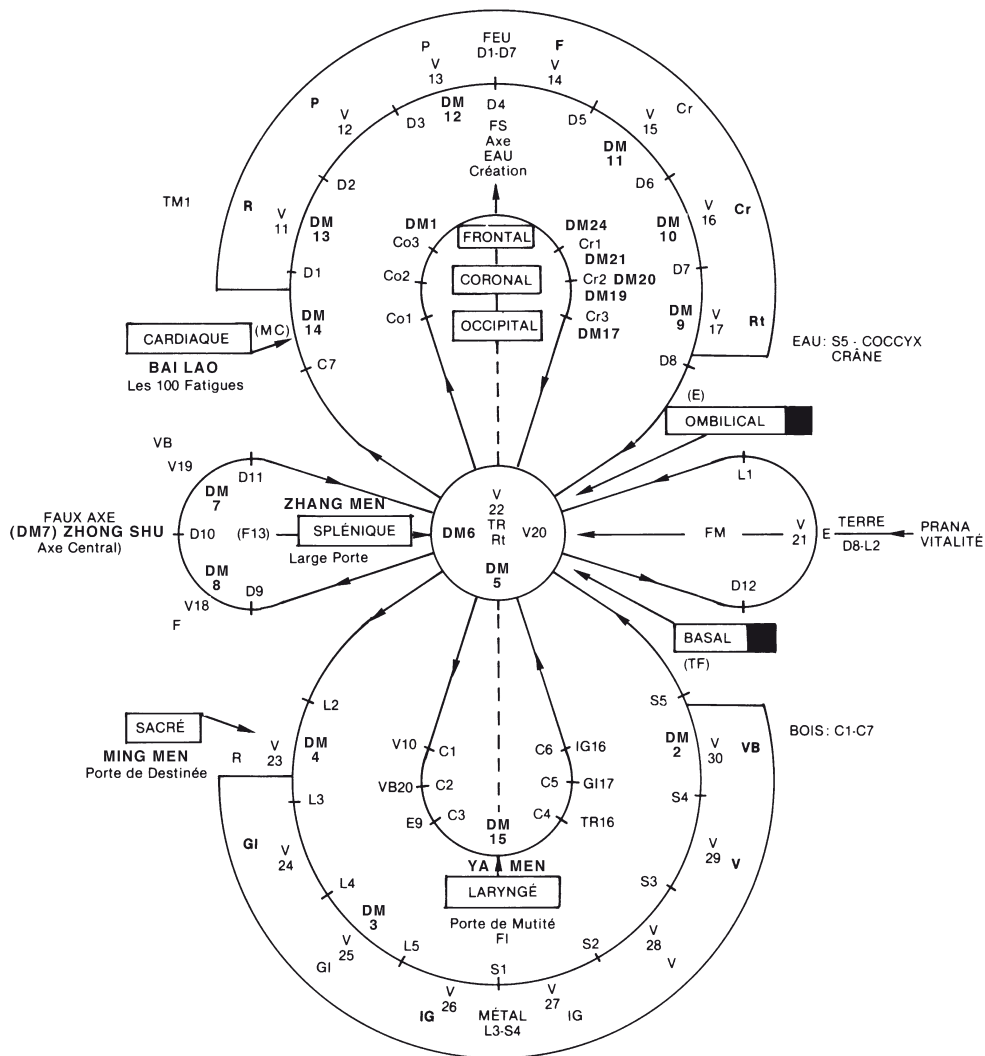


Planche 110

LE DIAMANT CHAUVÉ PLUS



- DM 7 - ZHONG SHU (D10)
Axe Central (Faux Axe)
- DM 6 - JI ZHONG (D11-D12)
Vertèbre Centrale
- DM 5 - XUAN SHU (L1-L2)
Axe de Suspension
- F 13 - ZHANG MEN (Pointe 11° Côte Gauche)
Large Porte
- DM 15 - YA MEN (C3-C4)
Porte de Mutité (Verbe Créateur)

Planche 111

Le **basal** a sa racine théorique en S4/S5, en Élément Métal. Mais à proximité se trouve S5/Co1, en Eau, défini comme « triple Foyer » (TF) dans la suite des assentiments. Le basal, lié aux glandes surrénales avec le « Feu » de *Kundalini* dont il est le réceptacle, va s'y placer. La Force de *Kundalini* n'est-elle pas le début mais aussi la synthèse des trois Feux, Feu électrique, Feu solaire, et Feu par friction, analogues des trois Foyers sur le plan spirituel ?

Symétriquement, le **cardiaque** viendra en C7/D1, en correspondance avec l'emplacement défini comme Maître du Cœur (MC) dans la suite des assentiments, en quelque sorte Maître du Feu, avec DM14, *Bai Lao*, « Les cent fatigues ».

L'unité/synthèse **coronal (frontal-occipital)** en Cr1/Cr2 est symétrique au laryngé en C3/C4, avec pour axe de symétrie la première vertèbre cervicale, laquelle n'a pas, rappelons-le, d'apophyse épineuse.

On sait par ailleurs que les énergies des centres coronal, frontal et occipital ont pour point focal le frontal par l'intermédiaire duquel elles peuvent se manifester : c'est « l'unité créatrice » d'un champ magnétique céphalique.

Dans cette optique, le frontal est à situer en Cr1/Co3, c'est-à-dire sur l'axe de symétrie de l'ensemble crâne-coccyx ; cet axe passe par l'espace Cr1/Clef de voûte de la circonférence et par l'espace intervertébral D8/D9 lorsque la tête est en position de repos : le frontal est alors symétrique au laryngé avec pour axe l'espace Cr3/C1 où est localisé l'occipital, lui-même diamétralement opposé au splénique. Lorsque la tête

est en position de méditation, son axe passe par la « clef de voûte » et se confond avec l'axe du *Tai Yang*, grand Yang, et de la vertèbre D8.

En définitive, le coronal est en relation avec le point DM 20, *Bai Hui*, « Les cent réunions » ; le frontal est en relation avec le point DM 24bis, *Yin Tang*, « Salle des sceaux » et ne pourra être mis en activité créatrice réelle que lorsque les « Sceaux divins » auront été appliqués ; l'occipital est en relation avec le point DM 16, *Nao Hu*, « Portillon du cerveau »²¹⁵.

La **Pl. 111** explicite parfaitement ce qui précède, tout en précisant mieux certains aspects :

- Le splénique est à la pointe de la 11^e côte à gauche.
- L'ombilical et le basal sont au centre, le premier en D8/D9, le second en S5/Co1.
- Le cardiaque et le sacré sont symétriques par rapport à l'axe horizontal passant par D10 et l'espace D11/D12.

En définitive, on a un axe laryngé, basal, splénique, ombilical, occipital, coronal, frontal. Cet axe est l'expression de deux chakras excentriques, le chakra sacré dont la fonction principale est la reproduction, et le chakra cardiaque dont la qualité est l'amour et la compassion. L'axe « Eau » est perpendiculaire à l'axe « Terre » : le Prana-vitalité pénètre par le splénique en « Terre », et la créativité du laryngé, le Verbe créateur, a son point focal dans le frontal en « Eau », pour devenir « création ».

²¹⁵ Cette organisation est totalement en accord avec les données traditionnelles : voir Leadbeater, *Les Centres de force dans l'homme*.

L'étude des relations analogiques des huit merveilleux vaisseaux de l'acupuncture et des huit chakras organisés en fonction de la régulation mécanique et cyclique de la distribution des énergies, permet d'apporter une lumière nouvelle sur leur signification.

La structuration des huit chakras s'effectue, comme pour les huit merveilleux vaisseaux, par polarisations successives: 1-2-4-8. C'est la loi de polarisation Yin-Yang qui lui est applicable²¹⁶.

La progression de ces polarisations va s'effectuer en fonction de la nature topographique, architecturale, mathématique, de chacun des chakras. Cette progression est par ailleurs confirmée par la fonction psychique ou spirituelle attachée à chacun d'eux ([Pl. 112](#) et [113](#)).

Vu sous cet angle, purement anatomique, ou topographique, on trouve :

1. La Vacuité, Tao, ou T, se polarise en
 - T1 – Cardiaque – sommet du tronc (Terre - Yin) situé en C7/D1
 - A1 – Ombilical – centre général du système (Ciel - Yang) situé en D8/D9
2. Le Cardiaque (sommet du tronc) se polarise en
 - 2 – Cardiaque – sommet du tronc situé en C7/D1 en acupuncture, énergie transcendante, vitale
 - C – Frontal – base générale du système situé en Co3/Cr1 en acupuncture, énergie comburante, respiratoire.

²¹⁶ Voir chap. 8: *Les Mutations du Yi King*.

– L'Ombilical (centre général du système) se polarise en

- **A2** – Ombilical – centre général du système
situé en D8/D9
en acupuncture, énergie alimentaire
- **G** – Basal – base du tronc
situé en S5/Co1
en acupuncture, énergie génétique, ancestrale

3. Le Cardiaque (sommets du tronc) se polarise en

- **T'** – Cardiaque – centre des « 5 Éléments de la Terre »
situé en C7/D1
en acupuncture, merveilleux vaisseau *Chong Mai*
- **T''** – Laryngé – centre des « 6 Qualités du Ciel » et des
six premières vertèbres crâniennes
situé en C3/C4
en acupuncture, merveilleux vaisseau *Yang Wei Mai*

– L'Ombilical (centre général du système) se polarise en

- **A''** – Ombilical – sommet de l'Élément Terre, centre
général
situé en D8/D9
en acupuncture, merveilleux vaisseau *Dai Mai*
- **A'** – Sacré – base de l'Élément Terre
situé en L2/L3
en acupuncture, merveilleux vaisseau *Yin Wei Mai*

– Le Frontal (base générale du système) se polarise en

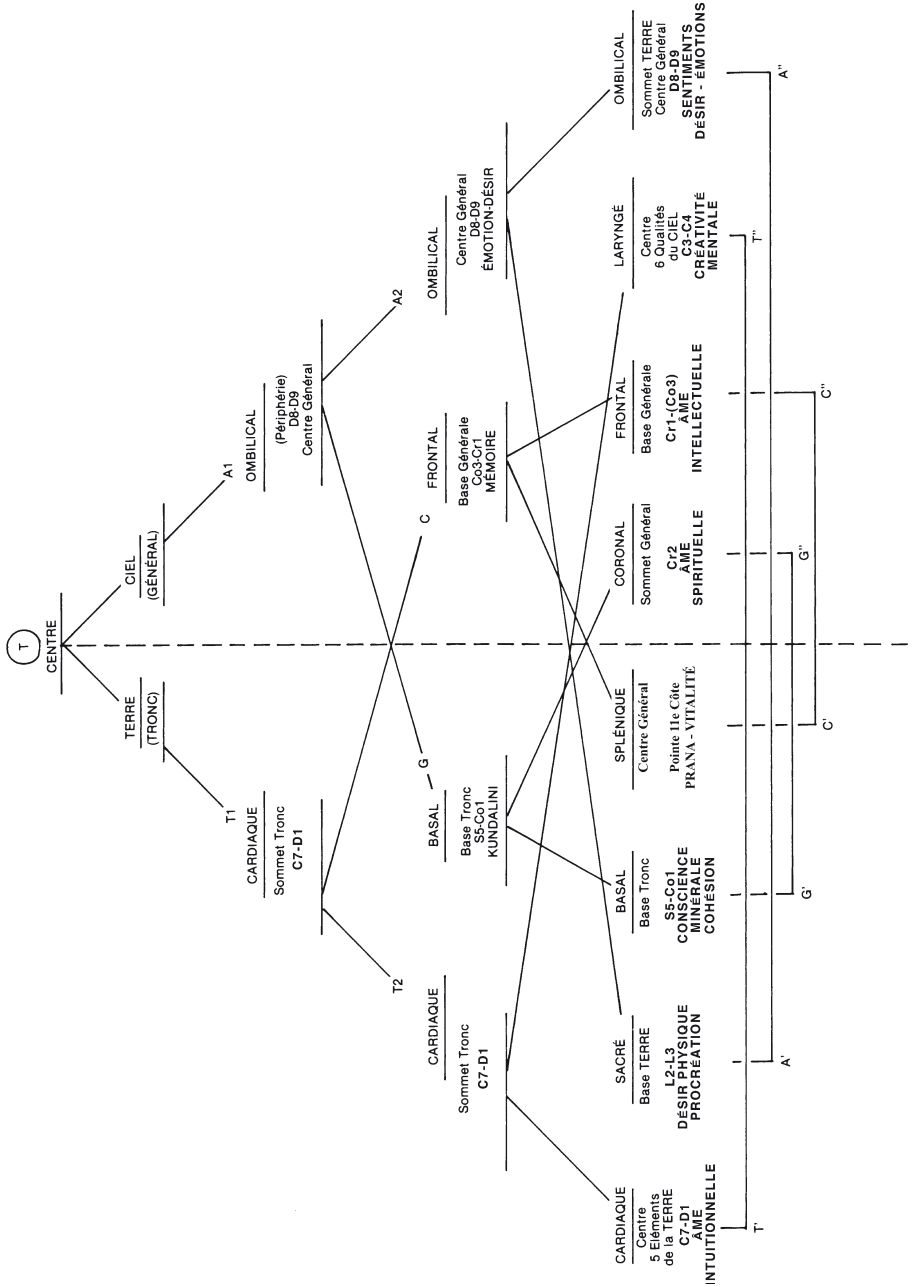
- **C''** – Frontal – base générale du système
situé en Co3/Cr1
en acupuncture, merveilleux vaisseau *Yang Qiao Mai*
- **C'** – Splénique – centre du Prana-vitalité
situé à la pointe de la 11^e côte gauche
en acupuncture, merveilleux vaisseau *Ren Mai*

- Le Basal (base du tronc) se polarise en
 - G' – Basal – base du tronc, centre de Kundalini
situé en S5/Co1
en acupuncture, merveilleux vaisseau *Yin Qiao Mai*
 - G'' – Coronal – sommet général du système
situé en Cr1/Cr2
en acupuncture, merveilleux vaisseau *Du Mai*

La croix de l'Ordre de Malte, basée sur les polarisations et les oppositions, précise ce qui précède, ([Pl. 114](#)).

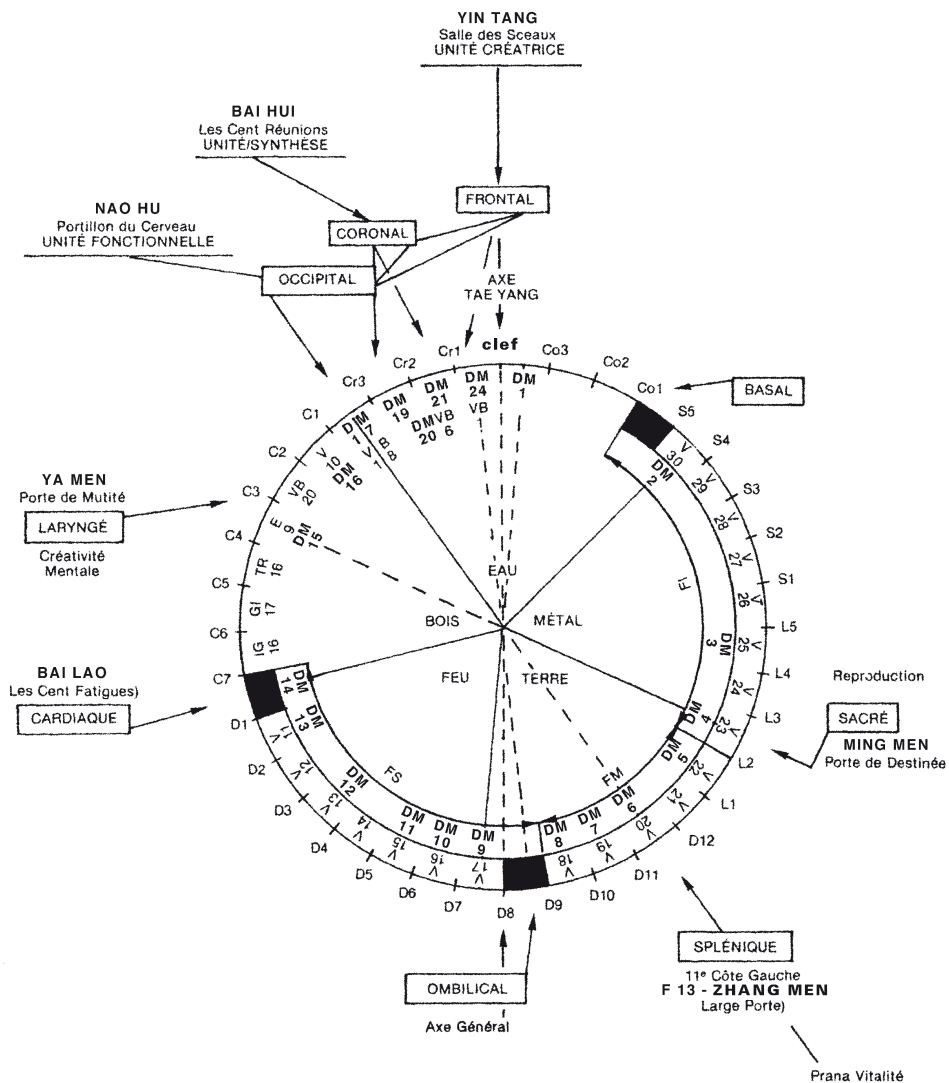
- Le cardiaque et l'ombilical, diamétralement opposés, correspondent respectivement au sommet du tronc (T') et au centre général du système (A'').
- Le sacré et le laryngé, diamétralement opposés, correspondent respectivement à la base de « l'Élément Terre », et au centre des « 6 Qualités du Ciel ». L'occipital, dédoublement du laryngé, est à considérer comme central, lien entre la Terre et le Ciel, sommet des « 6 Qualités du Ciel ».
- Le basal et le frontal, diamétralement opposés, correspondent respectivement à la base du tronc et à la base générale du système.
- Le splénique et le coronal, diamétralement opposés, correspondent respectivement au Prana-vitalité et au sommet général du système.

LE DIAMANT CHAUVÉ PLUS



LE DIAMANT CHAUVÉ PLUS

Planche 112



- **Axe SACRÉ - LARYNGÉ:** Reproduction - Créativité Mentale
- **LARYNGÉ:** Centre «6 Qualités du Ciel»
- **CARDIAQUE :** Centre «5 Eléments de la Terre»
- **Axe SPLÉNIQUE - OCCIPITAL:** Unité Fonctionnelle
- **Axe OMBILICAL - FRONTAL:** Unité Créatrice

LE DIAMANT CHAUVE PLUS

Planche 113

- OPPOSITIONS: T'A"-A'T"-G'C"-C'G"
- POLARISATIONS: T'T"-A'A"-G'G"-C'C"
- COUPLAGES: T'A'-G'C'-G"C"-T"A"

- Structuration Mécanique:
- 8 Chakras
 - 8 Merveilleux Vaisseaux

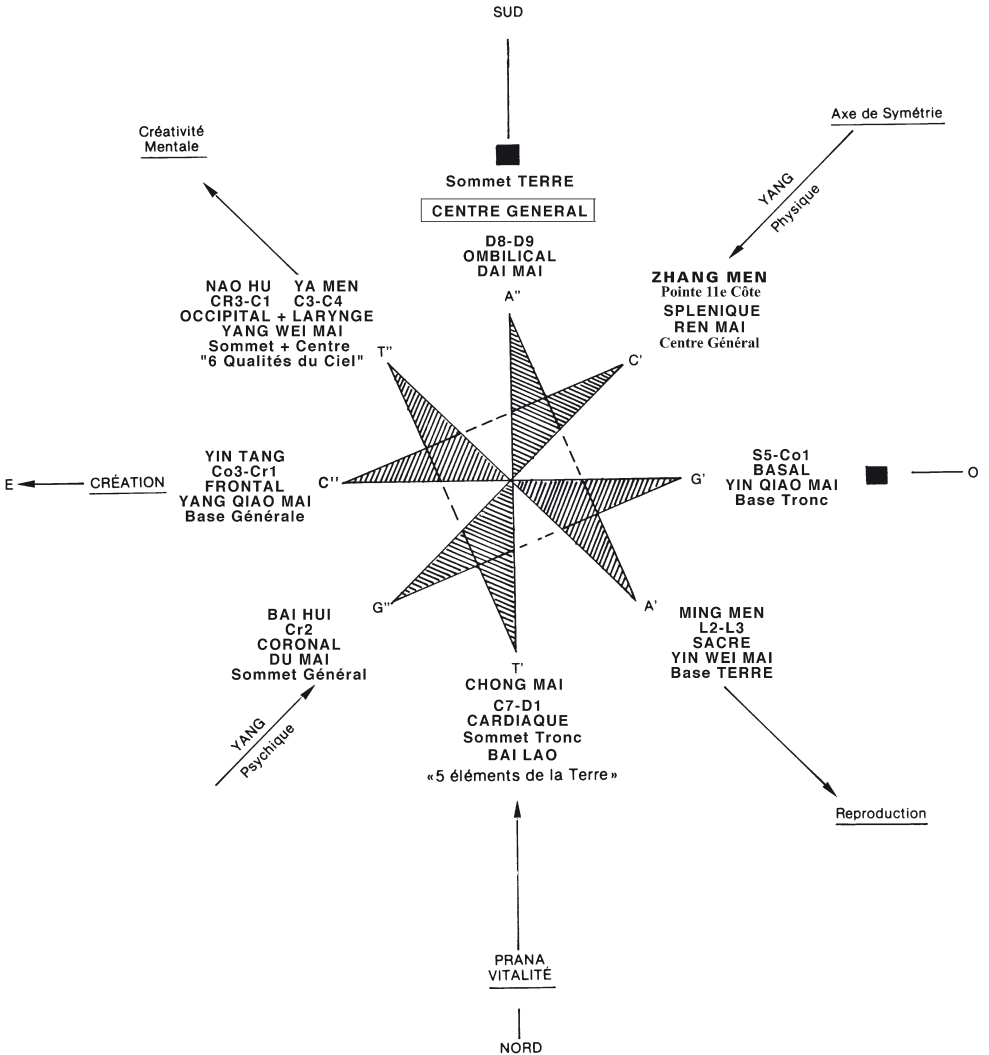


Planche 114

De plus, l'axe qui joint le splénique et le coronal est l'axe de symétrie par rapport auquel,

- Le basal et l'ombilical ne correspondent à aucun point d'acupuncture.
- Le sacré et le laryngé se complètent en tant que centre de la « reproduction » (sacré) avec le point DM4, *Ming Men*, « Porte de destinée », et le centre de la « créativité mentale » (laryngé-occipital), avec les points DM15, *Ya Men*, « Porte de mutité » et DM17, *Nao Hu*, « Portillon du cerveau ».
- Le cardiaque et le frontal se complètent en tant que centre de l'intuition spirituelle au nord en T', avec le point DM14, *Bai Lao*, et en tant que centre créateur, de focalisation de l'énergie spirituelle à l'est en C'' avec le point DM 24bis *Yin Tang*, « Salle des sceaux ».

L'axe splénique-coral (*Ren Mai - Du Mai*) lui-même représente les deux aspects de l'unité corps-esprit : le Yang physique (splénique), avec le point F 13, *Zhang Men*, « Large Porte », et par le *Prana* qui le pénètre ; le Yang psychique (coronal) avec le point DM20, *Bai Hui*, « Les cent réunions ».

Enfin, toujours par rapport à cet axe, deux groupements sont à retenir.

Dans un premier groupe, Yin,

- Le cardiaque, analogue au *Chong Mai*, est lié aux « trois Foyers » énergétiques de l'acupuncture, en même temps qu'à « l'énergie du Prana spirituel ».
- Le basal, analogue au *Yin Qiao Mai*, est lié de son côté aux « trois Feux » spirituels du Yoga en même temps

qu'à « l'énergie de la Terre », par *Kundalini* qu'il distribue.

- Le sacré, analogue au *Yin Wei Mai*, établit la liaison entre les « trois Foyers » et les « trois Feux », dont il assure la synthèse en tant que centre de la reproduction, de la procréation.

Dans un second groupe, Yang,

- L'ombilical, analogue au *Dai Mai*, inverse du cardiaque, est lié au « troisième Œil » astral ; de plus, il est le point focal des facultés psychiques inférieures : clairaudience, clairvoyance, médiumnité, psychométrie, divination²¹⁷, reflets des cinq sens physiques, ouïe, vue, goût, toucher, odorat.
- Le frontal, analogue au *Yang Qiao Mai*, inverse du basal, est lié au « troisième œil » spirituel ; de plus, il est le point focal des facultés psychiques supérieures : inspiration (télépathie), vision mystique, médiation, créativité, prévision²¹⁸.
- Le laryngé, analogue au *Yang Wei Mai*, inverse du sacré, est le siège des facultés mentales : volonté, imagination, intelligence globale, réflexion, instinct. Lien entre les facultés psychiques inférieures et supérieures, grâce à l'apport de l'occipital, central, il est en même temps le moteur de l'évolution et, parallèlement, du passage des facultés astrales aux facultés spirituelles :
- Inhibée par la réflexion, la clairaudience devient inspiration (télépathie) ; sous l'impact de l'instinct, la clairvoyance devient vision mystique ; sous celui de la volonté, la médiumnité se transforme en médiation ; sous celui de l'imagination, la psychométrie devient

²¹⁷ Voir Alice Bailey, *op. cit.*

²¹⁸ *Ibid.*

créativité ; enfin, sous l'influence de l'intelligence globale, de la sagesse, la divination devient prévision.

C'est ainsi que les facultés psychiques inférieures auxquelles l'homme peut être soumis, ces facultés instinctives et émotionnelles incontrôlables pendant un temps, deviennent des facultés psychiques supérieures, « intelligentes », spirituelles, qu'il peut alors utiliser volontairement et en toute liberté.

32. Les 343 Énergies somatiques et psychiques

Points assentiments et points hérauts

Nous venons d'étudier l'ensemble des points assentiments (*Shu*) de la première chaîne de Vessie et sommes arrivés à la conclusion que onze d'entre eux correspondent à des points assentiments de vaisseaux collatéraux (*Jing Bie* d'organes), alors que les neuf autres sont des points assentiments de fonctions/organes.

En contrepartie, les onze points hérauts classiques (*Mu*) sur le *Ren Mai* et sur la face antérieure du tronc apparaissent, de ce fait, comme points hérauts de vaisseaux collatéraux (*Jing Bie* d'organes)²¹⁹. On peut alors se demander quels sont les points hérauts de fonctions/organes dont l'acupuncture et la médecine traditionnelle chinoise ne semblent pas avoir parlé²²⁰.

En fait, on sait que les fonctions/organes reçoivent leur énergie directement du *Chong Mai*. En effet le *Ling Shu*, au chapitre 38, précise que les énergies nutritive, *Ying Qi*, et défensive, *Wei Qi*, passent obligatoirement à leur sortie des Foyers, par le merveilleux vaisseau *Chong Mai*, et que celui-ci distribue « l'Énergie et le Sang » aux organes et aux viscères.

²¹⁹ *Jing Bie*, à leur jonction avec les organes.

²²⁰ Points hérauts, *Mu*: points ayant, entre autres, une action de tonification sur l'énergie des organes et des fonctions de l'organisme, si l'on se réfère au *Zhen Jiu Da Cheng* du Maître Yang Ji Zhou.

Les onze points du *Chong Mai* seraient alors les points hérauts, *Mu*, des onze fonctions/organes, puisqu'ils permettent de distribuer aux organes et viscères, l'Énergie et le Sang. Ces points auraient ainsi une fonction qualitative, Bois, Feu, Terre, Métal ou Eau, en relation avec chacun des organes et des viscères, dans l'ordre de leur génération selon le *He Tu* :

<i>Chong Mai</i>	1	– R 11	– Cr
<i>Chong Mai</i>	2	– R 12	– IG
<i>Chong Mai</i>	3	– R 13	– V
<i>Chong Mai</i>	4	– R 14	– P
<i>Chong Mai</i>	5	– R 15	– GI
<i>Chong Mai</i>	6	– R 16	– R
<i>Chong Mai</i>	7	– R 17	– E
<i>Chong Mai</i>	8	– R 18	– Rt
<i>Chong Mai</i>	9	– R 19	– TF
<i>Chong Mai</i>	10	– R 20	– VB
<i>Chong Mai</i>	11	– R 21	– F

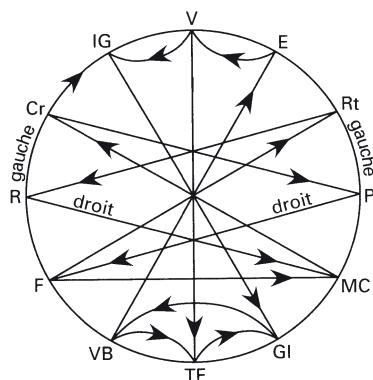
En fonction de ce que nous avons découvert dans la génération selon le *He Tu*²²¹, nous devons rajouter à ces 11 points, le point E 30, *Qi Chong*, point d'entrée du merveilleux vaisseau *Chong Mai*. Ce point est alors le point héraut de la fonction Maître du Cœur, MC, diffuse dans tout l'organisme, cette fonction venant s'intercaler, dans la grande circulation des organes, entre Poumons et Gros Intestin. Le Maître du Cœur

²²¹ Voir chap. 10 : *He Tu, génération des 5 Éléments de la Terre* ; et chap. 20 : *5 Éléments, 11 composants ; régulation, rapports et lois*.

s'inscrit, ainsi que l'étude du système solaire nous le confirmera, comme s'inscrit la Ceinture d'Astéroïdes entre l'orbite de Mars et celle de Jupiter (chap. 34, [pl. 131](#)).

De plus, les recherches pratiques effectuées depuis la première parution, en 1976, de la *Théorie Générale de l'Énergétique*²²², m'ont amené à préciser que le Maître du Cœur intervient réellement au niveau des fonctions internes, et qu'il répond à quatre points d'acupuncture dont nous préciserons plus loin la technique d'utilisation :

Estomac (E) 30	: <i>Qi Chong</i> - Mu de fonction somatique
Vessie (V) 53	: <i>Bao Huang</i> - Shu de fonction psychique
Ren Mai (RM) 15	: <i>Jiu Wei</i> - Mu d'énergie somatique de <i>Jing Bie</i> d'organe
Du Mai (DM) 14	: <i>Bai Lao</i> - Shu d'énergie psychique de <i>Jing Bie</i> d'organe



²²² *Du Dragon au Serpent. Essai de théorie générale de l'énergétique fondée sur la tradition chinoise.*

LE DIAMANT CHAUVE PLUS

La loi mère-fils et la loi de victoire sont alors applicables en tenant compte de la « grande circulation » des organes et viscères (*Zang* et *Fu*) définie à partir de la « génération » selon le *He Tu*.

LOI MÈRE – FILS					LOI DE VICTOIRE OU D'INHIBITION				
Cr	(R11)	active	IG	(R12)	TF	(R19)	inhibe	GI	(R15)
IG	(R12)	active	V	(R13)	V	(R13)	inhibe	IG + TF	(R12) (R19)
V	(R13)	active	E	(R17)					
E	(R17)	active	Rt	(R18)	IG	(R12)	inhibe	GI	(R15)
Rt	(R18)	active	P gauche	(R14)	GI	(R15)	inhibe	VB	(R20)
P	(R14)	active	MC	(E30)	VB	(R20)	inhibe	E + TF	(R17) (R19)
MC	(E30)	active	GI	(R15)					
GI	(R15)	active	TF	(R19)	E	(R17)	inhibe	V	(R13)
TF	(R19)	active	VB	(R20)	Cr	(R11)	inhibe	P	(R14)
VB	(R20)	active	F	(R21)	P droit	(R14)	inhibe	F	(R21)
F	(R21)	active	R	(R16)	F	(R21)	inhibe	Rt + MC	(R18) (E30)
R gauche	(R16)	active	Cr	(R11)					
					Rt	(R18)	inhibe	R	(R16)
					R droit	(R16)	inhibe	MC	(R30)
					MC	(E30)	inhibe	Cr	(R11)

Il ne s'agit plus, pour la loi de victoire ou d'inhibition, d'un « cycle » comme dans le cycle *Ke* de l'étoile à 5 branches, mais de deux cycles, l'un pour les organes Yin, l'autre pour les viscères Yang. Pour activer la distribution des énergies aux fonctions/organes, il est nécessaire de disperser ces points du *Chong Mai* au lieu de les tonifier. L'utilisation de ces points comme

hérauts de fonctions, *Mu*, et la définition de cette « grande circulation » et de ses lois, résultent de la logique chinoise de l'énergétique. Neuf points *Shu*, assentiments de fonction, sur la première chaîne de Vessie, leur répondent. Une expérimentation, effectuée depuis plus de 30 ans, en a démontré le bien fondé.

Générateur central

L'étude des 5 Éléments et de leurs composants ainsi que de leurs points de commande, nous a conduits à la notion d'une distribution « d'Énergie et de Sang » aux 11 organes et viscères/Fonctions + 1, non structuré, par le merveilleux vaisseau *Chong Mai*. Ce dernier apparaît alors comme un « générateur central », en quelque sorte précurseur et en même temps participant, en tant que chef d'orchestre, du système des 8 merveilleux vaisseaux, ce système étant lui-même générateur externe des 12 méridiens.

La définition d'un système énergétique demande ainsi à être élargie et analysée de manière plus approfondie.

C'est en étudiant le Yi King et ses mutations que la clef de cette analyse s'est révélée²²³. En effet, il est alors apparu deux séries de mutations ($61 + 64 = 125$) correspondant analogiquement aux structures énergétiques internes et externes de l'acupuncture ([Pl. 115](#)):

²²³ Voir chap. 15: *Périodicités et Régulation*.

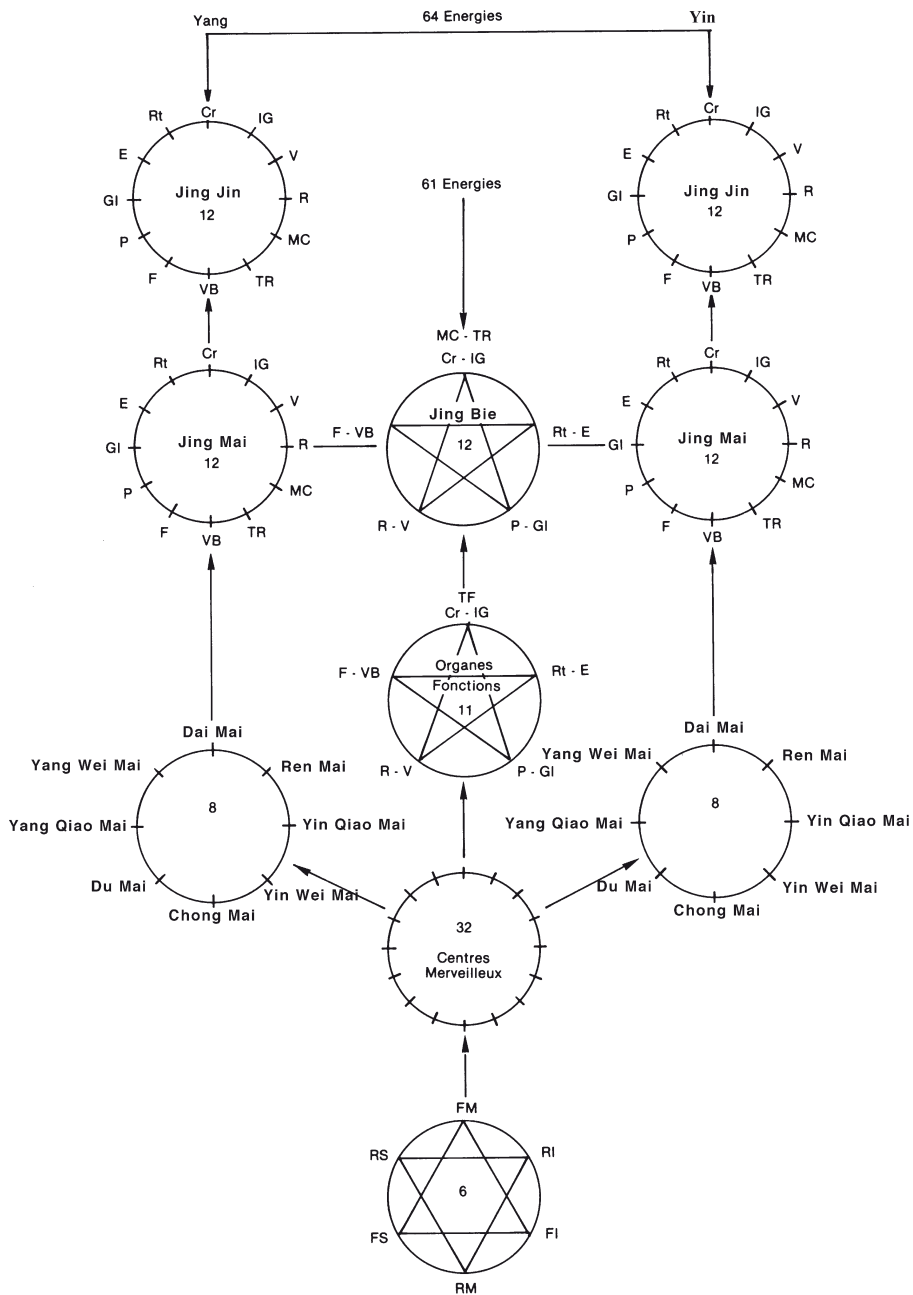


Planche 115

61 mutations représentent l'ensemble des structures énergétiques internes de l'organisme. Leur répartition est la suivante :

- Fonction périphérique de réception et de préchauffage des énergies :
 - 3 Réchauffeurs
 - Fonction centrale de transformation, d'élaboration ou de spécification d'énergies utilisables par le système auquel ils appartiennent :
 - 3 Foyers
 - Générateur central à 8 composants quadruples, distributeur des énergies élaborées par les 3 Foyers, précurseur des 8 merveilleux vaisseaux :
 - 8 centres quadruples ($8 \times 4 = 32$)
 - Fonction interne de régulation interne des énergies distribuées par les 8 centres quadruples :
 - 11 organes et viscères/fonctions
 - Fonction externe de régulation interne des énergies distribuées par les 8 centres quadruples :
 - 12 vaisseaux collatéraux (*Jing Bie* d'organes)
joignant les organes aux méridiens principaux
- Soit au total: 61 énergies.

64 mutations représentent l'ensemble des structures énergétiques externes de l'organisme. Leur répartition s'effectue comme suit :

- Générateur externe à 8 composants bilatéraux, distributeur des énergies élaborées par les 3 Foyers et transmises par le générateur interne :
 - 8 merveilleux vaisseaux bilatéraux (*Ba Mai*)²²⁴
($8 \times 2 = 16$)

²²⁴ On doit tenir compte, dans cette fonction, des versants droit et gauche des deux merveilleux vaisseaux médians, *Ren Mai* et *Du Mai*.

- Fonction interne de régulation externe des énergies distribuées par les 8 merveilleux vaisseaux :
 - 12 méridiens principaux bilatéraux (*Jing Mai*)
(12 x 2 = 24)
 - Fonction externe de régulation externe des énergies distribuées par les 8 merveilleux vaisseaux :
 - 12 vaisseaux ligamentaires bilatéraux (*Jing Jin*)
(12 x 2 = 24)
- Soit au total 64 énergies.

L'ensemble de ces structures énergétiques nous est bien connu, sauf, semble-t-il, en ce qui concerne l'une d'entre elles, le « générateur central » à 8 composants quadruples, précurseur des 8 merveilleux vaisseaux. Cependant, à partir des textes anciens, nous avons émis l'hypothèse que les 12 points du *Chong Mai* étaient des points spécifiques de distribution de « l'Énergie et du Sang » aux 12 organes et visières/Fonctions (11 + 1).

Si nous allons plus loin dans notre raisonnement, il apparaît que le *Chong Mai* et le *Dai Mai* sont les deux aspects extrêmes, centre et périphérie, du système de distribution des énergies élaborées par les 3 Foyers. Or, les extrêmes d'un système, quel qu'il soit, sont analogues à la Terre et au Ciel entre lesquels la manifestation peut s'effectuer. Le *Chong Mai* et le *Dai Mai* se rejoignent donc dans une même définition et peuvent ainsi être considérés comme la matrice ou le « germe » du système externe des 8 merveilleux vaisseaux dont l'ébauche doit exister en eux.

Il est alors évident que seize points bilatéraux, soit trente-deux points, concernent directement le *Chong Mai* et le *Dai Mai* :

- *Chong Mai* :
 - 1 point d'entrée bilatéral, E30, *Qi Chong*, Assauts d'énergie
 - 11 points constitutifs bilatéraux, communs avec le méridien des Reins, R11 à R21
soit au total 12 points bilatéraux.
- *Dai Mai* :
 - 1 point d'entrée bilatéral, F13, *Zhang Men*, Large porte
 - 3 points constitutifs bilatéraux, communs avec le méridien de Vésicule Biliaire, VB26, VB27 et VB28
soit au total 4 points bilatéraux.

Supposons que ces 16 points bilatéraux soient les points spécifiques de distribution de l'Énergie et du Sang, générateur direct des fonctions utilisatrices internes comprenant les 11 organes et viscères/Fonctions + 1 et les 12 vaisseaux collatéraux (*Jing Bie* d'organes).

En reprenant l'ordre de génération des organes et viscères/Fonctions déjà indiqué en correspondance avec les points du *Chong Mai* et en tenant compte de la génération simultanée des 12 vaisseaux collatéraux selon l'organisation des 16 séries du Yi King, chaque point du *Chong Mai* et du *Dai Mai* prend la valeur d'un centre distributeur, précurseur d'un merveilleux vaisseau. On doit alors considérer que cet ensemble distribue l'Énergie et le Sang aux organes et viscères/Fonctions et aux vaisseaux collatéraux. Chacun des 8 centres est ainsi représenté par deux points bilatéraux, les 16 points bilatéraux constituant le «générateur central» (Tableau I).

L'emplacement de chacun des «centres distribu-

teurs » sur le *Chong Mai* est en rapport direct avec les énergies générées dont nous connaissons déjà la position²²⁵.

Par ailleurs, les points d'entrée du *Chong Mai* et du *Dai Mai*, F13 et E30, en raison de leurs fonctions respectives, correspondent au centre *Yin Wei Mai*, l'un générant la Rate fonction/organe (Rt) et le second le Maître du Cœur (MC), fonction non structurée, diffuse dans tout l'organisme. Les autres localisations en découlent obligatoirement.

Le point du *Dai Mai* VB26, représentant le Réchauffeur supérieur et l'énergie respiratoire ou comburante (C'' dans le Yi King) correspond au centre *Yang Qiao Mai* et distribue son énergie à l'Intestin Grêle (IG), fonction.

Le point du *Dai Mai* VB27, représentant le Réchauffeur médian et l'énergie transcendante et alimentaire (T'' dans le Yi King) correspond au centre *Yang Wei Mai* et distribue son énergie au Triple Réchauffeur (TR) et à la Vésicule Biliaire (VB), vaisseaux collatéraux.

Le point du *Dai Mai* VB 28, représentant le Réchauffeur inférieur et l'énergie ancestrale ou génétique (G' dans le Yi King) correspond au centre *Yin Qiao Mai* et distribue son énergie au Gros Intestin (GI), vaisseau collatéral.

Les 16 points bilatéraux ainsi définis vont alors fonctionner selon les règles et les lois de ce « générateur central » à 16 composants ([Pl. 116](#)).

²²⁵ Voir plus haut : « Points assentiments et points hérauts ».

LE DIAMANT CHAUVE PLUS

Tableau I

GÉNÉRATEUR CENTRAL DES ORGANES ET VISCÈRES/FONCTIONS ET DES VAISSEUX COLLATÉRAUX (JING BIE D'ORGANES) (LES ORGANES ET VISCÈRES/FONCTIONS SONT EN GRAS)				
POINTS DU DAI MAI		CENTRES DISTRIBUTEURS	ÉNER- GIES GÉNÉRÉES	SÉRIES DU YI KING
F13	– <i>Zhang Men</i> Large Porte	<i>Yin Wei Mai</i>	Rt	3
VB26	– <i>Dai Mai</i> Vaisseau ceinture	<i>Yang Qiao Mai</i>	IG	11
VB27	– <i>Wu Shu</i> Les 5 Pivots	<i>Yang Wei Mai</i>	TR-VB	13
VB28	– <i>Wei Dao</i> Voie des parallèles	<i>Yin Qiao Mai</i>	GI	5
POINTS DU CHONG MAI		CENTRES DISTRIBUTEURS	ÉNER- GIES GÉNÉRÉES	SÉRIES DU YI KING
R21	– <i>You Men</i> Porte obscure	<i>Dai Mai</i>	VB-F	16
R20	– <i>Tong Gu</i> Vallée communicante	<i>Dai Mai</i>	F	15
R19	– <i>Yin Du</i> Capitale du Yin	<i>Yang Wei Mai</i>	TF-E	14
R18	– <i>Shi Guan</i> Barrière de pierre	<i>Chong Mai</i>	Rt-Cr	1
R17	– <i>Shang Ku</i> Tournant des marchands	<i>Chong Mai</i>	E-MC	2
R16	– <i>Huang Shu</i> Asst. Des centres vitaux	<i>Yin Qiao Mai</i>	R	6
R15	– <i>Zhong Zhu</i> Courant central	<i>Ren Mai</i>	GI-P	8
R14	– <i>Si Man</i> Les 4 Plénitudes	<i>Ren Mai</i>	P	7

LE DIAMANT CHAUVE PLUS

POINTS DU CHONG MAI		CENTRES DISTRIBUTEURS	ÉNER- GIES GÉNÉRÉES	SÉRIES DU YI KING
R13	– <i>Qi Xue</i> Trou de l'énergie	<i>Yang Qiao Mai</i>	V- V	12
R12	– <i>Da He</i> Grande respectabilité	<i>Du Mai</i>	IG	9
R11	– <i>Heng Gu</i> Os transverse	<i>Du Mai</i>	Cr	10
E30	– <i>Qi Chong</i> Assauts d'énergie	<i>Yin Wei Mai</i>	MC-R	4

Le couplage des points appartenant à un même centre et l'opposition de ceux appartenant à des centres opposés sont les suivants :

R12-R11 : *Du Mai* (opposition) : R15-R 14 : *Ren Mai*
 VB26-R13 : *Yang Qiao Mai* (opposition) : VB28-R16 : *Yin Qiao Mai*
 VB27-R19 : *Yang Wei Mai* (opposition) : E30-F13 : *Yin Wei Mai*
 R20-R21 : *Dai mai* (opposition) : R17-R18 : *Chong Mai*

Le couplage des centres et des points qui leur correspondent, analogue au couplage des merveilleux vaisseaux, est le suivant :

Chong Mai - Yin Wei Mai : R17-R18-E20-F13
Yin Qiao Mai - Ren Mai : R14-R15-VB28-R16
Du Mai - Yang Qiao Mai : R12-R11-VB26-R13
Yang Wei Mai - Dai Mai : VB27-R19-R20-R21

LE DIAMANT CHAUVE PLUS

POINTS CENTRES MERVEILLEUX du CHONG MAI et du DAI MAI Générateur Central

- Organes-Fonctions: gras
- Jing Bie

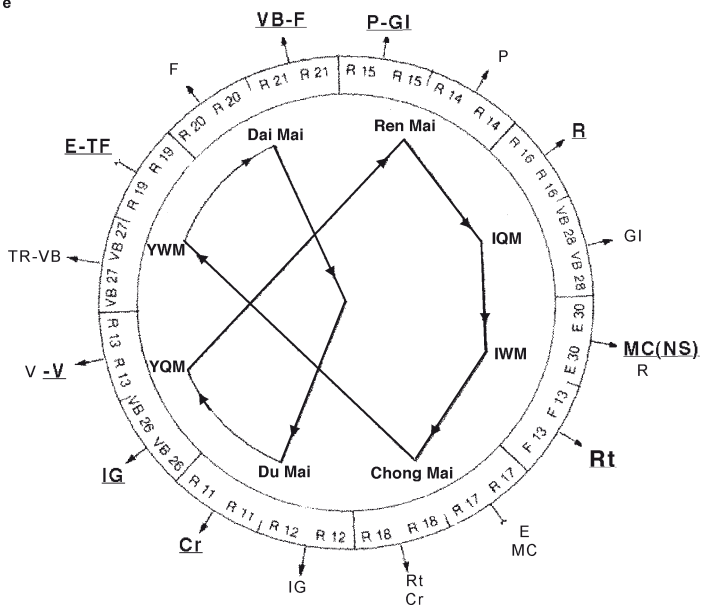


Planche 116

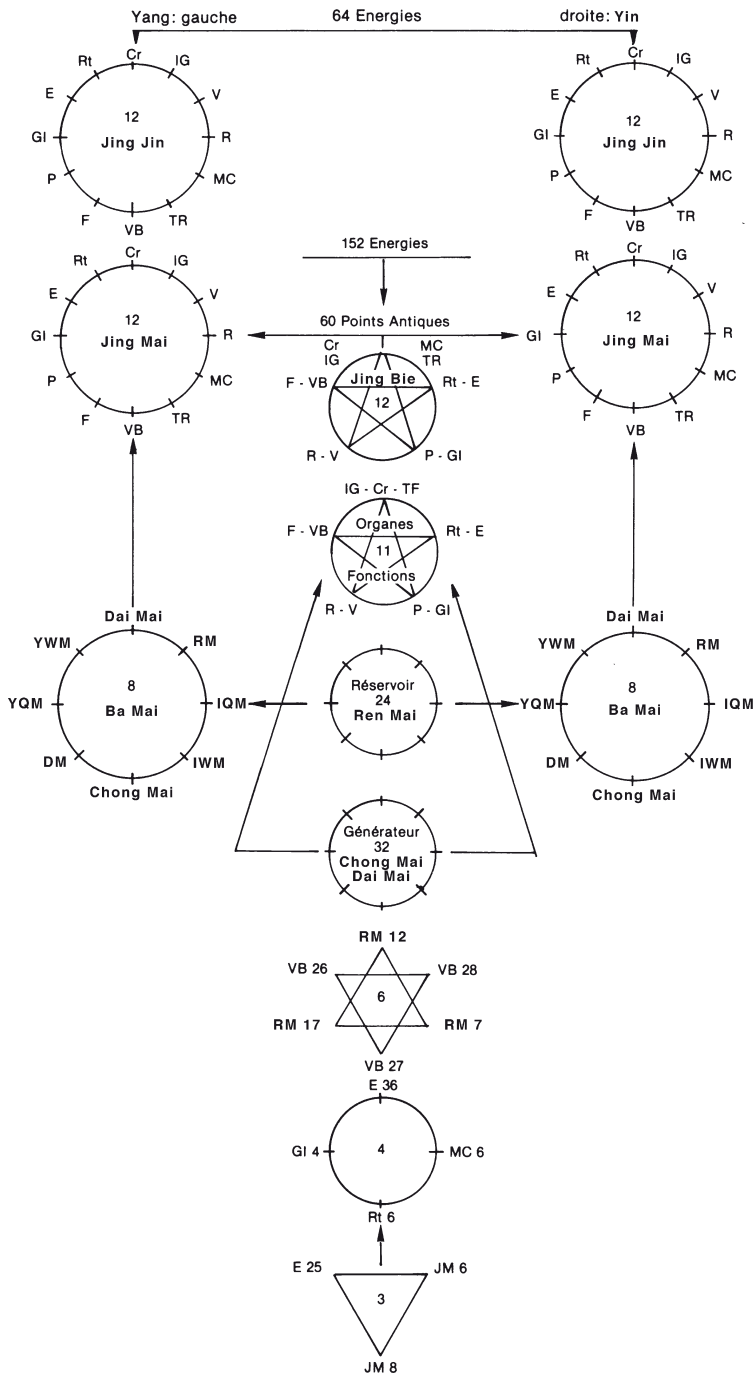


Planche 117

À la lumière de ce qui précède, il paraît évident que les 12 points du *Chong Mai* ont deux fonctions différentes :

- Rattachés au système « générateur central », *Chong Mai* – *Dai Mai* et à ses 16 composants bilatéraux, ils distribuent « l'Énergie et le Sang » aux Fonctions/organes et aux vaisseaux collatéraux (*Jing Bie* d'organes).
- Considérés seuls, en tant que points Mu, ils correspondent à la distribution des énergies aux 11 organes/Fonctions + 1, selon les lois des 5 Éléments, et à leur régulation, ainsi que nous l'avons décrit au début de ce chapitre.

Réservoir central

L'étude des « périodicités » nous a amenés à découvrir, selon une analyse progressive, quatre grands schémas définissant un système énergétique : 64-125-216 et 343 mutations.

Dans un premier temps, les 64 mutations nous ont permis d'étudier chacun des étages d'un système énergétique ; puis, avec les 125 mutations, nous avons défini l'ensemble des fonctions internes (61 mutations) et des fonctions externes (64 mutations) de ce même système énergétique.

Les 216 mutations nous montrent maintenant un nouveau schéma plus analytique des structures/énergies qui le composent. Son organisation peut être considérée comme suit ([Pl. 117](#)).

- 152 mutations représentent l'ensemble des structures énergétiques internes de l'organisme. Leur répartition est la suivante :

- Fonction primordiale de fixation des trois types d'énergie, somatique, vitale et psychique: 3
 - Quatre énergies fondamentales, T - G - C - A: 4
 - Fonction périphérique de réception et de préchauffage des énergies, trois Réchauffeurs: 3
 - Fonction centrale de transformation, d'élaboration ou de spécification d'énergies, 3 Foyers: 3
 - Générateur central à huit composants quadruples, distributeur des énergies élaborées par les trois Foyers, précurseur des huit merveilleux vaisseaux:
 - 8 centres merveilleux quadruples (*Chong Mai, Dai Mai*): $8 \times 4 = 32$
 - Réservoir central à huit composants triples, précurseur secondaire des huit merveilleux vaisseaux:
 - 8 centres merveilleux triples (*Ren Mai*): $8 \times 3 = 24$
 - Fonction interne de régulation interne des énergies distribuées par les huit centres quadruples du *Chong Mai - Dai Mai*:
 - 11 organes et viscères: 11
 - Fonction externe de régulation interne des énergies distribuées par les huit centres quadruples du *Chong Mai - Dai Mai*:
 - 12 vaisseaux collatéraux (*Jing Bie* d'organes): 12
 - Fonction antenne externe de régulation des énergies de fonction interne:
 - 60 points antiques (*Jing - Ying - Shu - Jing (King) - He*): $5 \times 12 = 60$
- Soit au total 152 énergies.
- 64 mutations représentent l'ensemble des structures énergétiques externes de l'organisme. Leur répartition est celle que nous avons définie pour la partie externe des 125 mutations:
 - 8 merveilleux vaisseaux (*Ba Mai*) bilatéraux:
 $8 \times 2 = 16$

- 12 méridiens principaux (*Jing Mai*) bilatéraux :
12 x 2 = 24
- 12 vaisseaux ligamentaires (*Jing Jin*) bilatéraux :
12 x 2 = 24
- Soit au total 64 énergies

Dans cet ensemble des 216 mutations, un certain nombre de structures ou d'énergies nouvelles apparaissent :

La Fonction primordiale de fixation des trois aspects, corps-énergie-conscience, semble liée à trois points fondamentaux de l'acupuncture :

- RM6, *Qi Hai*, Océan de l'énergie, en tant que point de fixation de l'énergie somatique
- RM8, *Shen Guan*, Barrière de l'Évolué, en tant que point de l'énergie vitale, charnière entre le somatique et le psychique.
- E25, *Tian Shu*, Axe céleste, en tant que logis du «*Po*» et du «*Hun*» primordiaux, du plan de la conscience instinctive du «*primate*», et de celui de la conscience des «*trois mémoires*», de «*l'automate-perroquet*»²²⁶.

Les quatre énergies fondamentales semblent correspondre, elles aussi, à quatre points de commande des énergies Yin et Yang :

- Rt6, *San Yin Jiao*, Réunion des 3 Yin du bas : énergie transcendante, vitale.
- MC6, *Nei Guan*, Barrière interne : énergie génétique, ancestrale.
- GI4, *He Gu*, Fond de la vallée : énergie comburante, respiratoire.

²²⁶ Soulié de Morand, *L'acupuncture chinoise*. Voir plus loin, «*psychisme et entités viscérales*».

- E36, *Zu San Li* de jambe, Troisième stade : énergie alimentaire.

Les trois Réchauffeurs et les trois Foyers ont respectivement les points de commande suivants :

Réchauffeur supérieur	: VB26
Réchauffeur médian	: VB27
Réchauffeur inférieur	: VB28
Foyer supérieur	: RM17
Foyer médian	: RM12
Foyer inférieur	: RM7

Le générateur central à 8 composants quadruples a pour support, ainsi que nous l'avons vu tout à l'heure, les 16 points bilatéraux du *Chong Mai* et du *Dai Mai*.

Le réservoir central à 8 composants triples a pour support les 24 points du *Ren Mai*, le merveilleux vaisseau de la conception. En effet, l'étude du *He Tu* et du *Yi King* montre que le *Chong Mai* et le *Dai Mai* constituent le réservoir central des énergies. L'axe d'inversion du Yin au Yang, nécessaire et secondaire à leur coexistence en tant que Terre et Ciel (cet axe est l'intermédiaire entre les deux), définit du même coup le *Ren Mai*, vaisseau conception, comme réservoir central des énergies somatiques (Yin)²²⁷.

À ce titre, les 24 points du *Ren Mai* apparaissent comme « précurseurs secondaires » des huit merveilleux vaisseaux ; ceux-ci auront donc chacun trois points ou « centres merveilleux » qui leur correspondront sur le *Ren Mai* (Tableau II).

²²⁷ Le *Du Mai* sera le réservoir central des énergies psychiques ; voir plus loin « Psychisme et entités viscérales ».

C'est en étudiant les fonctions, le nom, l'emplacement, les relations métamériques et la symptomatologie propres à chacun de ces points que leurs correspondances analogiques sont apparues.

Trois séries de huit points sont à considérer, chacune d'entre elles étant disposée de la même manière, dans l'ordre, de bas en haut (Tableau II) :

Ren Mai - Yin Qiao Mai - Yang Qiao Mai - Du Mai
Yang Wei Mai - Yin Wei Mai - Chong Mai - Dai Mai

Les groupements des points, trois par trois, correspondent à leurs relations respectives avec les Foyers, foyer inférieur pour les points 1 à 8, médian pour les points 9 à 16, et enfin supérieur pour ceux de 17 à 24. Nous en reparlerons dans la partie consacrée à la thérapeutique.

Poursuivons notre étude des 216 mutations :

Les 11 organes et viscères et les 12 vaisseaux collatéraux ont été définis précédemment.

Les 60 points antiques correspondent aux points *Jing - Ying - Shu - Jing (King) - He* situés sur chacun des 12 méridiens et qui permettent une régulation superficielle des énergies de fonction interne liées aux 5 Éléments. Les points *Yuan*, points sources Yang, n'apparaissent pas, car ils sont secondaires aux précédents.

Les 8 merveilleux vaisseaux (*Ba Mai*), les 12 méridiens principaux (*Jing Mai*) et les 12 vaisseaux ligamentaires (*Jing Jin*), tous bilatéraux ont également été définis précédemment.

Tableau II

REN MAI, RÉSERVOIR CENTRAL SOMATIQUE

	REN MAI	CENTRES MERVEILLEUX	FONCTIONS DES POINTS
24	<i>Cheng Jiang</i> Reçoit les pâtes	<i>Dai Mai</i>	Réunion RM-DM-E-GI
23	<i>Lian Quan</i> Source de l'angle	<i>Chong Mai</i>	Réunion RM-Yin Wei Mai
22	<i>Tian Tu</i> Saillie céleste	<i>Yin Wei Mai</i>	Réunion RM-Yin Wei Mai-Rt
21	<i>Xuan Ji</i> Sphère armillaire	<i>Yang Wei Mai</i>	Réunion énergie souffle
20	<i>Hua Gai</i> Couvercle fleuri	<i>Du Mai</i>	
19	<i>Zi Gong</i> Palais de pourpre	<i>Yang Qiao Mai</i>	
18	<i>Yu Tang</i> Salle de jade	<i>Yin Qiao Mai</i>	Syndrome des 8 organes
17	<i>Zhan Zhong</i> Milieu de poitrine	<i>Ren Mai</i>	Mu du Foyer supérieur Réunion RM-TR-Rt-F-IG
16	<i>Zhong Ting</i> Pavillon central	<i>Dai Mai</i>	
15	<i>Jiu Wei</i> Queue de pigeon	<i>Chong Mai</i>	Source centres vitaux Mu et Luo organes sexuels MC
14	<i>Ju Guan</i> Grande barrière	<i>Yin Wei Mai</i>	Mu du Cœur
13	<i>Shang Guan</i> Barrière de l'Estomac supérieur	<i>Yang Wei Mai</i>	Réunion RM-E-IG
12	<i>Zhong Guan</i> Barrière de l'Estomac central	<i>Du Mai</i>	Mu du Foyer médian et E Réunion RM-P-TR-E Ateliers
11	<i>Jian Li</i> Village établi	<i>Yang Qiao Mai</i>	
10	<i>Xia Guan</i> Barrière de l'Estomac inférieur	<i>Yin Qiao Mai</i>	Réunion RM-Rt
9	<i>Shui Fen</i> Division des eaux	<i>Ren Mai</i>	

Tableau II

REN MAI, RÉSERVOIR CENTRAL SOMATIQUE

	REN MAI	CENTRES MERVEILLEUX	FONCTIONS DES POINTS
8	<i>Shen Guan</i> Barrière de l'évolué	<i>Dai Mai</i>	
7	<i>Yin Qiao</i> Croisement des Yin	<i>Chong Mai</i>	<i>Mu</i> du Foyer inférieur Réunion RM-VB-Cr- <i>Chong Mai</i>
6	<i>Qi Hai</i> Océan de l'énergie	<i>Yin Wei Mai</i>	<i>Mu</i> des Vaisseaux
5	<i>Shi Men</i> Porte de Pierre	<i>Yang Wei Mai</i>	<i>Mu</i> du Triple Réchauffeur
4	<i>Guan Yuan</i> Origine de barrière	<i>Du Mai</i>	<i>Mu</i> d'Intestin Grêle Réunion RM-Rt-F-R
3	<i>Zhong Ji</i> Axe central	<i>Yang Qiao Mai</i>	<i>Mu</i> de Vessie Réunion RM-Rt-F-R
2	<i>Qu Gu</i> Os courbe-pubis	<i>Yin Qiao Mai</i>	Réunion RM-F
1	<i>Hui Yin</i> Réunion des Yin	<i>Ren Mai</i>	Point d'entrée

Psychisme et « Entités viscérales »

L'Homme, en tant qu'être manifesté, se situe entre la Terre et le Ciel. Analogiquement, il est lui-même constitué d'un corps et d'un esprit, terre et ciel de son propre univers ; les relations établies entre ces deux extrêmes peuvent être définies en termes d'énergies, celles dont l'acupuncture possède la connaissance en même temps que « l'art de les diriger et de les conduire ».

Jusqu'ici, en acupuncture, nous avons vu les énergies de type physiologique, élaborées ou spé-

cifiées dans les 3 Foyers, distribuées ensuite par les 16 centres bilatéraux du *Chong Mai* et du *Dai Mai*, stockées dans les 8 centres triples du *Ren Mai*, utilisées enfin par les fonctions/organes et les *Jing Bie* d'organes, ceci au niveau interne. Au niveau externe, 8 merveilleux vaisseaux bilatéraux distribuent ces énergies qui sont ensuite utilisées par les méridiens principaux (*Jing Mai*) et les vaisseaux ligamentaires (*Jing Jin*).

Qu'en est-il maintenant des énergies de type psychique ?

Si les énergies de type physiologique proviennent des nourritures « terrestres », solides et liquides, et de l'air que nous respirons, il paraît évident que les énergies de type psychique proviennent quant à elles des nourritures « célestes », spirituelles, autrement dit de la connaissance issue du savoir et de l'expérience, mais aussi de « l'éther » et de la lumière qui nous entourent.

Une première différenciation des énergies psychiques peut être faite en « sentiment » et « pensée » ; le sentiment correspondant aux impulsions profondes, aux réactions involontaires et irréfléchies, et la pensée au raisonnement se référant à la réalité.

Cependant, l'Occident a coutume de considérer trois plans psychiques de la personnalité, à savoir, l'inconscient, le subconscient et le conscient. Pour la médecine traditionnelle chinoise, il existe également trois plans psychiques fondamentaux qui sont de même ordre que les 3 Foyers : le *Po*, le *Hun* et le *Shen*.

Le premier Foyer est représenté par le « *Po* », l'ins-

tinct, foyer moteur profond de la vie qui se développe en prenant ce qui lui est nécessaire et en rejetant ce qui ne lui convient pas. Cette faculté de sélection, partie inconsciente du moi, précurseur des désirs et des répulsions, est le « Primate », le fantôme, l'ombre de soi-même, l'esprit de la matière, de la terre, l'émanation du sang. Ce foyer correspond à la vitalité, au Yin psychique²²⁸.

Le deuxième Foyer est représenté par le « *Hun* », mémoire héréditaire ou acquise, inconsciente ou consciente, et correspond d'une certaine manière au subconscient. On peut ainsi le définir en tant que plan des trois mémoires, mémoire inconsciente, « l'Automate », mémoire consciente, « le Perroquet », et mémoire subconsciente. Les ordres et les défenses des spectres du passé qui en dépendent, sont comme le souffle et les exhalaisons du ciel correspondant au Yang psychique. De la confrontation de ses données et du présent naîtra la réflexion.

Le troisième Foyer est représenté par le « *Shen* », l'intelligence véritable, celle de l'homme « Évolué », celle « de ce qui lui vient du ciel et traverse le corps », plan supérieur de jugement, de raison et de compréhension. En tant que synthèse, le *Shen* exprime à la fois le Yin et le Yang psychiques.

Les énergies célestes spécifiées dans ces trois Foyers du psychisme se manifestent par l'intermédiaire du corps dont elles doivent rejoindre les énergies terrestres. Trois aspects ou trois centres corres-

²²⁸ Voir G.Soulié de Morant, *L'acupuncture Chinoise*, pour le détail du *Po*, du *Hun* et du *Shen*.

pondent à chacun des trois Foyers du psychisme, et ces neuf centres distribuent ou « gènèrent » les énergies correspondantes²²⁹.

L'un de ces neuf centres est en quelque sorte la lentille de réflexion des huit autres. On retrouve ainsi un système générateur à 8 composants ou huit centres, le neuvième assurant leur fonctionnement et leurs relations internes, et permettant l'évolution psychique et spirituelle au fur et à mesure de l'augmentation du stock des informations recueillies, ou des expériences vécues consciemment, ce qui revient au même. On peut alors parler de sept véhicules de conscience, s'exprimant sur neuf niveaux liés à ces neuf centres, eux-mêmes analogues aux merveilleux vaisseaux :

Centre liaison interne

Du Mai – Ren Mai : Conscience de relation, pouvant manier les abstractions, les symboles, et les relier au concret.

Centre *Du Mai* : Conscience globale, d'intelligence, de synthèse spirituelle, de volonté d'être.

Centre *Yang Qiao Mai* : Conscience intellectuelle, de connaissance, dominant la technique.

Centre *Yang Wei Mai* : Conscience mentale, objective, concrète.

²²⁹ Ces neuf centres sont analogues (mais non semblables) aux neuf *chakras* du yoga. Les neuf centres de l'acupuncture sont dans le corps éthérique inférieur alors que les neuf *chakras* sont situés dans le corps éthérique supérieur. Par ailleurs, ces neuf centres n'ont pas été précisés, à ma connaissance, par la Tradition chinoise, tout au moins sous cette forme ; cependant, leur réalité « énergétique » découle de l'étude des 343 mutations ainsi que nous le verrons plus loin. Voir également Zhao Bichen, *Traité d'Alchimie et de Physiologie taoïste*.

Centre <i>Ren Mai</i> :	Conscience instinctive de sélection.
Centre <i>Dai Mai</i> :	Conscience égotiste, du « sentimental ».
Centre <i>Chong Mai</i> :	Conscience altruiste, intuitionnelle.
Centre <i>Yin Wei Mai</i> :	Conscience sensorielle de désir et de répulsion.
Centre <i>Yin Qiao Mai</i> :	Conscience vitale, analytique, de cohésion, de volonté de vivre.

Les énergies ainsi distribuées s'organisent alors selon les lois des 5 Éléments de la Terre dont dépend leur régulation :

- *Po*, instinct, mais mental rusé et sans scrupules, en provenance directe du premier Foyer, a son domicile en Métal.
- *Hun*, contrainte de tous les ordres et des défenses héréditaires ou acquises de nos pères, en provenance du deuxième Foyer, trouve son expression et son exutoire dans l'imagination, les désirs et les rêves. Il a son domicile en Bois.
- *Yi*, réflexion, concentration d'esprit, naît de la confrontation de l'instinct primitif, des données du passé, et de la réalité présente. Il a son domicile en Terre.
- *Zhi*, volonté, force d'âme du chef, permet la réalisation des désirs, l'exécution des intentions de l'intelligence, et a son domicile en Eau.
- *Shen*, intelligence globale, a son domicile en Feu.

L'évolution de l'homme s'effectue par l'intermédiaire de ces cinq fonctions psychiques, le *Zong Ren*, l'homme qui subit et qui n'a en lui que le *Po*, le *Hun* et le *Shen* à l'état de germe, devenant progressivement le *Zhong Ren*, l'homme qui agit, au fur et à mesure du développement du *Shen*, du *Yi* et du *Zhi*.

Mais, entre-temps, des tensions et des réajustements apparaissent, causes de dysfonctionnements et

donc de «maladies des sentiments»; celles-ci correspondent à l'aspect externe du psychisme, aspect lié à notre vie relationnelle.

Sur le plan physiologique, nous réagissons aux variations atmosphériques de chaleur et de froid, d'humidité et de sécheresse, de pression et de dépression. De même, sur le plan psychique, nous sommes confrontés à six «climats de groupe» et à leurs variations, en relation, comme pour les précédentes, avec les 6 Qualités de Ciel ([Pl. 118](#), fig. 1):

- *Tai Yang*, grand Yang, climat de panique
- *Shao Yang*, petit Yang, Yang brillant, climat d'amour et d'émotivité
- *Yang Ming*, moyen Yang, climat de pessimisme et de regrets
- *Tai Yin*, grand Yin, climat de désir obsessionnel
- *Shao Yin*, petit Yin, climat de surexcitation joyeuse
- *Jue Yin*, Yin mourant, climat de mécontentement et de haine
- Un septième climat, central, fondamental, de lassitude et d'apathie, est lié indirectement au *Jue Yin* par le Maître de Cœur.

LE DIAMANT CHAUVE PLUS

Fig. 1
8 climats de groupe.

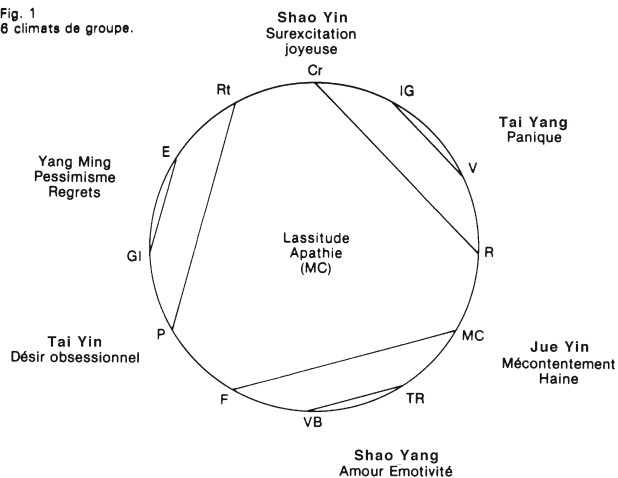


Fig. 2
Régulation des 7 maladies des sentiments.

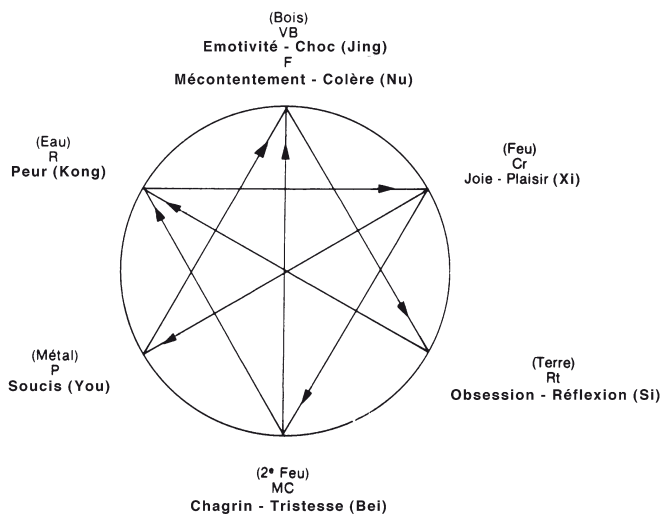


Planche 118

Les réponses que nous pouvons donner à ces variations « climatiques » sur le plan psychique, sont fonction de l'état énergétique dans lequel se trouvent nos cinq fonctions psychiques internes et interfèrent avec les cinq fonctions physiologiques qui leur sont liées (Pl. 118, fig. 2) :

- Le *Xi*, la joie ou le plaisir, amoindrira l'énergie du Cœur et du Feu. À la limite, il provoquera l'amnésie, mais il guérit les chagrins, les soucis et les regrets.
Son antidote est la peur, son expression, le rire.
- Le *Si*, le désir obsessionnel, augmentera l'énergie de la Rate et de la Terre. À la limite, il provoquera la congestion de la Rate, mais il guérit la peur.
Son antidote est le mécontentement, son expression, le chant « rengaine ».
- Le *Bei* et le *Hai*, le chagrin et le deuil, la tristesse, la lassitude, augmenteront l'énergie du Maître du Cœur, du 2^e Feu et des Poumons. À la limite, ils provoqueront la baisse de l'énergie sexuelle, l'aménorrhée, l'impuissance, les acidités dans le nez, mais ils guérissent le mécontentement et la peur.
Leur antidote est la joie, leur expression, les pleurs.
- Le *You* et le *Cheou*, les soucis et les regrets, augmenteront l'énergie des Poumons et du Métal. À la limite, ils provoqueront un halètement pressé, mais ils guérissent l'émotivité.
Leur antidote est la joie, le plaisir, leur expression, les pleurs.
- Le *Kong*, la peur, amoindrira l'énergie des Reins et de l'Eau. À la limite, il provoquera la descente des énergies et les diarrhées d'eau claire, mais il guérit la joie.
Ses antidotes sont le chagrin et l'obsession, son expression, l'incontinence urinaire et les gémissements.

- Le *Nu* et le *Nao*, le mécontentement et l'irritation, la colère, mais aussi la haine, augmenteront l'énergie du Foie et du Bois Yin. À la limite, ils provoqueront la montée des énergies, des nausées et des vomissements, mais ils guérissent le désir obsessionnel.
Leur antidote est le chagrin, leur expression, les cris.
- Le *Jing*, l'émotivité ou l'amour, amoindrira l'énergie de la Vésicule Biliaire et du Bois Yang. À la limite, il provoquera des angoisses et une perte de la décision – volonté.
Ses antidotes sont les habitudes, les soucis et les regrets, son expression le chant « rengaine ».

Ainsi, les énergies de type psychique sont élaborées ou spécifiées dans trois Foyers, distribuées ensuite par neuf centres et utilisées enfin en relation avec les 5 Éléments de la Terre au niveau interne, et avec les 6 Qualités du Ciel au niveau externe.

Nous parvenons maintenant à un ensemble énergétique comprenant les énergies somatiques et les énergies psychiques, ce qui nous amène à définir les structures énergétiques qui servent de support soit aux premières, soit aux secondes, soit enfin aux deux à la fois.

Cet ensemble correspond aux 343 mutations ($7^3 = 343$), dernier des quatre grands systèmes définissant un système énergétique et dont nous parlions tout à l'heure :

135 mutations représentent l'ensemble des structures énergétiques « centrales » de l'organisme ([Pl. 119](#)). Leur répartition est la suivante :

LE DIAMANT CHAUVE PLUS

Fonction primordiale de fixation des trois types d'énergie, somatique, vitale et psychique :	3
Fonction périphérique de réception et de préchauffage des énergies somatiques ; 3 Réchauffeurs somatiques :	3
Fonction périphérique de réception et de préchauffage des énergies psychiques ; 3 Réchauffeurs psychiques :	3
Fonction centrale de transformation, d'élaboration ou de spécification d'énergies somatiques ; 3 Foyers somatiques :	3
Fonction centrale de transformation, d'élaboration ou de spécification d'énergies psychiques ; 3 Foyers psychiques + 1 énergie intermédiaire :	4
Générateur central à 8 composants quadruples, distributeur des énergies élaborées par les 3 Foyers somatiques, précurseurs somatiques des 8 merveilleux vaisseaux :	
– 8 centres merveilleux quadruples (<i>Chong Mai – Dai Mai</i>)	8 x 4 = 32
Générateur central à 9 composants quadruples, distributeur des énergies élaborées par les 3 Foyers psychiques, précurseur psychique des 8 merveilleux vaisseaux :	
– 9 centres merveilleux quadruples (2 ^e chaîne de Vessie et chaîne sacrée)	9 x 4 = 36
Réservoir central à 8 composants triples, précurseur somatique secondaire des 8 merveilleux vaisseaux :	
– 8 centres merveilleux triples (<i>Ren mai</i>)	8 x 3 = 24
Réservoir central à 9 composants triples, précurseur psychique secondaire des 8 merveilleux vaisseaux :	
– 9 centres merveilleux triples (<i>Du Mai</i>)	9 x 3 = 27
Soit au total 135 énergies.	

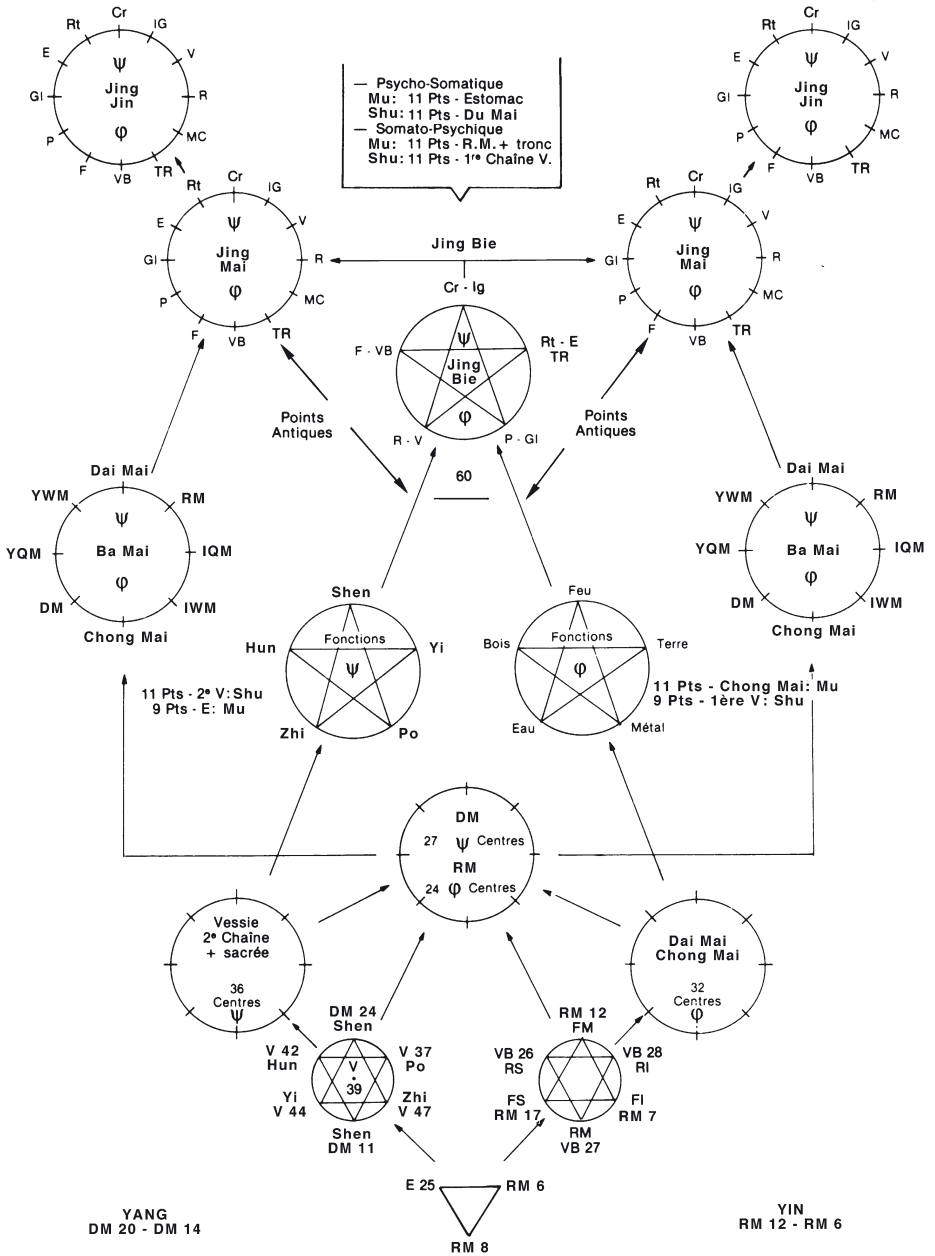


Planche 119

144 mutations représentent l'ensemble des structures énergétiques « internes » de l'organisme ([Pl. 119](#)). Leur répartition est la suivante :

Fonction interne de régulation interne somatique des organes/
fonctions :

- 11 points *Mu* de fonction (sur *Chong Mai*) 11
- 9 points *Shu* de fonction (sur première chaîne de Vessie) 9

Fonction interne de régulation interne psychique des organes/
fonctions :

- 9 points *Mu* de fonction (sur Estomac) 9
- 11 points *Shu* de fonction (sur seconde chaîne de Vessie) 11

Fonction externe de régulation interne somatique des vaisseaux collatéraux « *Jing Bie* d'organes » :

- 11 points *Mu* de « *Jing Bie* d'organes » (sur *Ren Mai* et face antérieure du tronc) 11
- 11 points *Shu* de « *Jing Bie* d'organes » (sur 1^e chaîne de Vessie) 11

Fonction externe de régulation interne psychique des vaisseaux collatéraux « *Jing Bie* d'organes » :

- 11 points *Mu* de « *Jing Bie* d'organes » (sur Estomac) 11
- 11 points *Shu* de « *Jing Bie* d'organes » (sur *Du Mai*) 11

Fonction antenne externe de régulation des énergies de fonction interne (somatique et psychique) :

- 60 points antiques (*Jing – Ying – Shu – Jing (King) – He*) 60

Soit au total 144 énergies.

64 mutations représentent l'ensemble des structures énergétiques « externes » de l'organisme ([Pl. 119](#)). Leur répartition est celle que nous avons déjà définie dans les 125 et 216 mutations :

– 8 merveilleux vaisseaux (<i>Ba Mai</i>) bilatéraux	16
– 12 méridiens principaux (<i>Jing Mai</i>) bilatéraux	24
– 12 vaisseaux ligamentaires (<i>Jing Jin</i>) bilatéraux	24

Soit au total 64 énergies.

Les 135 structures énergétiques centrales, les 144 internes, et les 64 externes correspondent bien aux 343 mutations définies à partir des « périodicités ».

Cependant, leur distribution et leur organisation peuvent sembler, de prime abord, s'écarter de celles que nous avons alors définies. En fait, c'est dans un souci de simplification, et pour une meilleure compréhension de cet ensemble, que nous n'avons pas repris le schéma des 87 + quatre fois 64 mutations de ces périodicités ; cela aurait amené à des démonstrations fastidieuses et sans intérêt pratique pour la suite de cette étude.

Nous allons maintenant analyser les structures que nous venons de découvrir :

- Une fonction primordiale rend compte des trois énergies, somatique, vitale et psychique. Les points de contrôle correspondants, RM6, RM8 et E25, ont été précisés dans l'étude des 216 mutations²³⁰.
- Trois Réchauffeurs et trois Foyers somatiques assurent la réception et l'élaboration des énergies de ce type.

²³⁰ Voir plus haut dans le même chapitre : « 216 mutations ».

Six points permettent de les contrôler, ainsi que nous l'avons vu précédemment.

- Trois Réchauffeurs et trois Foyers psychiques représentent les fonctions premières et ultimes de l'évolution et assurent la réception et l'élaboration des énergies de ce type :

– Fonctions premières du *Zong Ren*, l'homme qui subit :

Réchauffeur supérieur	: <i>Hun</i>	– V47, <i>Hun Men</i> , Porte de l'Automate-Perroquet
Réchauffeur médian	: <i>Shen</i>	– DM11, <i>Shen-Dao</i> , Voie de l'Évolué
Réchauffeur inférieur	: <i>Po</i>	– V42, <i>Po Hu</i> , Portillon du Primate

– Fonctions ultimes du *Zhong Ren*, l'homme qui agit :

Foyer supérieur	: <i>Yi</i>	– V49, <i>Yi She</i> , Logis des Idées
Foyer médian	: <i>Shen</i>	– DM24, <i>Shen Ting</i> , Palais de l'Évolué
Foyer inférieur	: <i>Zhi</i>	– V52, <i>Zhi Shi</i> , Logis de la décision, volonté

Un point intermédiaire, médian, fonction de l'évolution, est à rattacher au *Shen* : V44, *Shen Tang*, Salle de l'Évolué.

La distribution centrale des énergies somatiques et le contrôle des huit centres générateurs correspondants sont assurés par les 16 points bilatéraux du *Chong Mai* et du *Dai Mai*. Ces points sont situés sur la face antérieure et les faces latérales du tronc, zone correspondant de manière prépondérante à l'énergie Yin de la Terre²³¹.

Il semble donc normal que les énergies psychiques soient distribuées, au même niveau central, par des

²³¹ Voir Tableau I et [Pl. 120](#) : *générateur central somatique*.

points situés sur la face postérieure du tronc, zone correspondant de manière prépondérante à l'énergie Yang du Ciel. Or, pour contrôler les neuf centres psychiques « générateurs » de ce niveau, il existe 18 points bilatéraux sur la seconde chaîne de Vessie, y compris la chaîne sacrée, du V31, *Shang Liao*, au V54, *Zhi Bian*. Les points V36 à V40 sont à exclure, en raison de leur emplacement à la partie postérieure de cuisse.

Le point V35, *Hui Yang*, est également exclu, mais en raison de sa fonction particulière de réunion des Yang assurant la liaison entre les diverses chaînes de Vessie :

- V11 à V30 - V31 à V34 - V36 à V40 - V41 à V54.

Cinq points « assentiments psychiques », *Shu*, sur la deuxième chaîne de Vessie, ont été précisés par la tradition :

- V42, *Po Hu*, Portillon du primate
- V44, *Shen Tang*, Salle de l'Évolué
- V47, *Hun Men*, Porte de l'Automate-Perroquet
- V49, *Yi She*, Logis des idées
- V52, *Zhi Shi*, Logis de la décision volonté

Ces cinq points sont au même niveau que les cinq points assentiments des *Jing Bie* d'organes (P-Cr-F-Rt et R) de la première chaîne de Vessie. On peut donc émettre l'hypothèse qu'ils sont les générateurs psychiques de ces mêmes organes dont les fonctions psychiques (entités viscérales) sont représentées par le *Po*, le *Shen*, le *Hun*, le *Yi* et le *Zhi*. De plus, cette localisation nous indique la marche à suivre pour définir la

fonction génératrice de chacun des autres points du V41 au V54; c'est ainsi que le V51, *Huang Men*, Porte des centres vitaux (au même niveau que le V22, *San Jiao Shu*, assentiment de Triple Réchauffeur) correspondra au *Yang Wei Mai*, centre générateur psychique de Triple Réchauffeur et Vésicule Biliaire (série 13 du Yi King)²³²...

<p align="center">Tableau III Générateur central psychique</p>				
<p align="center">(Les organes et viscères/fonctions sont en gras)</p>				
POINTS DE VESSIE CHAÎNE SACRÉE	CHAKRAS ANALOGUES	CENTRES MERVEILLEUX	ÉNER- GIES GÉNÉRÉES	SÉRIE YI KING
V31 - <i>Shang Liao</i> Trou supérieur	Frontal	<i>Yang Qiao Mai</i>	V - V	12
V32 - <i>Ci Liao</i> Deuxième trou	Laryngé	<i>Yang Wei Mai</i>	E - TF	14
V33 - <i>Zhong Liao</i> Trou central	Sacré	<i>Yin Wei Mai</i>	Rt	3
V34 - <i>Xia Liao</i> Trou inférieur	Basal	<i>Yin Qiao Mai</i>	R	6
V35 - <i>Hui Yang</i> Réunion des Yang)				
POINTS DE LA 2 ^e CHAÎNE DE VESSIE	CHAKRAS ANALOGUES	CENTRES MERVEILLEUX	ÉNER- GIES GÉNÉRÉES	SÉRIE YI KING
V41 - <i>Fu Fen</i> Atelier adjoint	Occipital	Liaison <i>Du Mai - Ren Mai</i>		
V42 - <i>Po Hu</i> Portillon du Primate	Splénique	<i>Ren Mai</i>	P	7

²³² Voir Tableau III et [Pl. 120](#): *générateur central psychique*

LE DIAMANT CHAUVE PLUS

POINTS DE LA 2 ^e CHAÎNE DE VESSIE	CHAKRAS ANALOGUES	CENTRES MERVEILLEUX	ÉNERGIES GÉNÉRÉES	SÉRIE YI KING
V43 - <i>Gao Huang</i> Centres vitaux (Huiles essentielles du cœur)	Splénique	<i>Ren Mai</i>	P - GI	8
V44 - <i>Shen Tang</i> Salle de l'Évolué	Coronal	<i>Du Mai</i>	Cr	10
V45 - <i>Yi Xi</i> Cris de douleur (Soupirs infinis de la pensée)	Coronal	<i>Du Mai</i>	IG	9
V46 - <i>Ge Guan</i> Barrière du diaphragme	Frontal	<i>Yang Qiao Mai</i>	IG	11
V47 - <i>Hun Men</i> Porte de l'Automate-Perroquet	Ombilical	<i>Dai Mai</i>	VB - F	16
V48 - <i>Yang Gang</i> Fermeté du Yang	Ombilical	<i>Dai Mai</i>	F	15
V49 - <i>Yi She</i> Logis des Idées	Cardiaque	<i>Chong Mai</i>	Rt - Cr	1
V50 - <i>Wei Cang</i> Grenier de l'Estomac	Cardiaque	<i>Chong Mai</i>	E - MC	2
V51 - <i>Huang Men</i> Porte des centres vitaux (Porte des huiles essentielles du cœur)	Laryngé	<i>Yang Wei Mai</i>	Tr - VB	13
V52 - <i>Zhi Shi</i> Logis de la décision-volonté	Basal	<i>Yin Qiao Mai</i>	GI	5
V53 - <i>Bao Huang</i> Centre vital de l'utérus (Enveloppe des huiles essentielles du cœur)	Sacré	<i>Yin Wei Mai</i>	R - MC	4
V54 - <i>Zhi Bian</i> À côté du rang	Occipital	Liaison <i>Ren Mai - Du Mai</i>		

Par ailleurs, le nom du point et la symptomatologie qui lui est rattachée permettent de compléter ces

correspondances ; par exemple, il paraît évident que le V53, *Bao Huang*, Centre vital de l'utérus (enveloppe des huiles essentielles du cœur), correspond au *Yin Wei Mai*, centre générateur psychique du Maître du Cœur fonction et de Rein méridien (série 4 du Yi King), et que le V51, *Huang Men* Porte des Centres vitaux (Porte des huiles essentielles du cœur), correspond au *Yang Wei Mai*, centre générateur psychique de Triple Réchauffeur et Vésicule Biliaire (série 13 du Yi King).

En ce qui concerne les quatre points de la chaîne sacrée de Vessie, du V31 au V34, une approche similaire permet de définir leur fonction respective.

La rencontre et la synthèse des énergies somatiques et des énergies psychiques à l'échelon distribution s'effectuent maintenant dans le double système *Ren Mai-Du Mai*, réservoir central des énergies somatiques et psychiques qui seront distribuées au niveau externe par l'ensemble des huit merveilleux vaisseaux bilatéraux²³³ :

- Le *Ren Mai*, avec ses 24 points à orientation somatique, contrôle chacun des 8 merveilleux vaisseaux par l'intermédiaire de trois points, soit au total 24 points ($3 \times 8 = 24$). C'est ce que nous avons vu dans l'étude des 216 mutations.
- Le *Du Mai*, avec ses 28 points à orientation psychique, contrôle chacun des 8 merveilleux vaisseaux, plus la liaison centrale *Du Mai - Ren Mai* (à venir) par

²³³ Voir Tableaux II et IV et [Pl. 121](#) : *Ren Mai-Du Mai*, réservoir central somatique et psychique.

l'intermédiaire de 3 points, soit au total 27 points ($3 \times 9 = 27$)²³⁴.

Nous avons vu, au chapitre « colonne vertébrale, points d'acupuncture et chakras », les correspondances des points du *Du Mai* et des racines des chakras. À partir de là, il est relativement simple de définir les fonctions des points du *Du Mai* en tant que réservoir central psychique, précurseur des 8 merveilleux vaisseaux.

Le *Du Mai* comportant traditionnellement 27 points, non 28, les trois points DM1, *Chang Qiang*, DM15, *Ya Men*, et DM 28, *Yin Jiao*, sont à considérer comme représentant analogiques de l'Occipital, centres merveilleux de la triple liaison théorique *Du Mai - Ren Mai*, inférieure, centrale et supérieure²³⁵.

Les 24 autres points du *Du Mai* correspondent alors, trois par trois, à chacun des huit merveilleux vaisseaux dont ils sont les précurseurs, et analogiquement aux huit autres chakras. (Tableau IV)

Il apparaît ainsi que les groupements des points du *Ren Mai* et du *Du Mai*, trois par trois, correspondent à leurs relations respectives avec les trois niveaux (ou Foyers), inférieur, médian et supérieur.

La régulation des énergies somatiques distribuées aux fonctions/organes par le *Chong Mai* et le *Dai Mai* s'effectue grâce aux 11 points + 1 (E30) du *Chong Mai* en tant que points hérauts de fonctions (*Mu*) et aux 9

²³⁴ Le DM7, *Zhong Shu*, axe central, exclu, en est alors la synthèse.

²³⁵ Voir Tableaux II et IV et [Pl. 121](#): *Ren Mai-Du Mai*, réservoir central somatique et psychique

points de la première chaîne de Vessie, points assentiments de fonctions (*Shu*). Nous en avons fait précédemment la démonstration.

La régulation des énergies psychiques distribuées aux fonctions psychiques par la seconde chaîne de Vessie, va s'effectuer par l'intermédiaire de 11 points + 1 (V53) de cette chaîne en tant que points assentiments de fonctions (*Shu*), et par celui de 9 points du méridien d'Estomac en tant que points hérauts de fonctions (*Mu*)²³⁶.

Sur la seconde chaîne de Vessie, nous avons vu tout à l'heure la répartition des centres merveilleux, générateurs centraux des énergies psychiques. La répartition des points assentiments de fonctions psychiques en découle automatiquement, du V42, *Po Hu*, au V52, *Zhi Shi* + V53, *Bao Huang*.

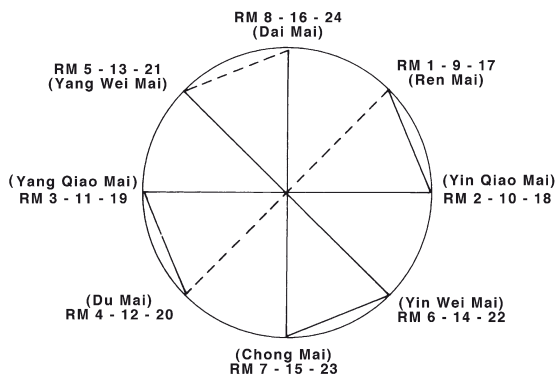
Sur le méridien d'Estomac, du 11, *Qi She*, au 30, *Qi Chong*, la répartition des points hérauts de fonction psychique est la même que celle des points assentiments de fonction somatique sur la première chaîne de Vessie, du 11 au 30.

²³⁶ Voir Tableau V et [Pl. 122](#): points hérauts (*Mu*) et assentiments (*Shu*) psychiques de fonctions, sur méridien d'Estomac et sur 2^e chaîne de Vessie.

LE DIAMANT CHAUVE PLUS

REN MAI

Réservoir central des énergies somato-psychiques



DU MAI

Réservoir central des énergies psycho-somatiques

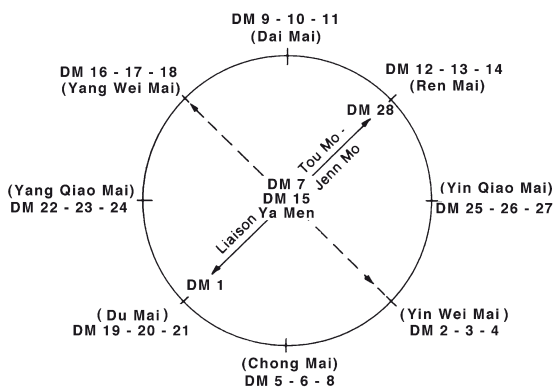
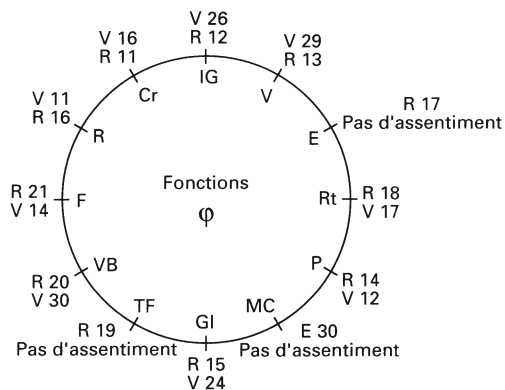


Planche 121

LE DIAMANT CHAUVE PLUS

Points hérauts et assentiments des fonctions physiologiques
 12 points du Chong Mai : Mu-hérauts de fonctions
 9 points de 1ère chaîne de Vessie : Shu-assentiments de fonctions



Points hérauts et assentiments des fonctions psychiques
 9 points de l'Estomac : Mu-hérauts de fonctions
 12 points de 2^e chaîne de Vessie : Shu-assentiments de fonctions

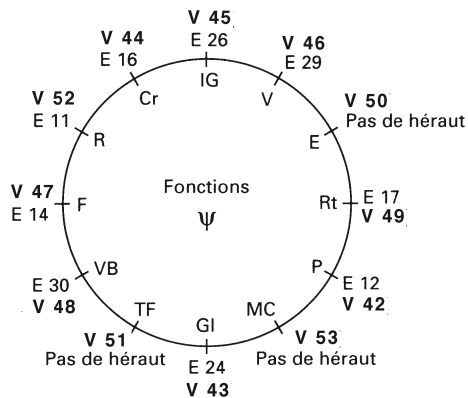


Planche 122

LE DIAMANT CHAUVÉ PLUS

Tableau IV

DU MAI, RÉSERVOIR CENTRAL PSYCHIQUE

DU MAI		CHAKRAS ANALOGUES	CENTRES MERVEILLEUX	(FONCTIONS DES POINTS)
28	<i>Yin Jiao</i> croisement des gencives	Occipital	Liaison <i>Du Mai-Ren Mai</i>	28 - Réunion DM-E-RM
27	<i>Dui Duan</i> Extrémité saillante	Basal	<i>Yin Qiao Mai</i>	26 - Réunion DM-E-GI
26	<i>Shui Gou</i> Fossé pour l'eau			
25	<i>Su Jiao</i> Simple trou			
24	<i>Shen Ting</i> Palais de l'Évolué	Frontal	<i>Yang Qiao Mai</i>	24 - Réunion DM-V 23 - Réunion DM-GI
23	<i>Shang Xing</i> Étoile supérieure			
22	<i>Chuang Hui</i> Réunion du cerveau			
21	<i>Qian Ding</i> Sommet antérieur	Coronal	<i>Du Mai</i>	20 - Réunion Yang psychique
20	<i>Bai Hui</i> Les cent réunions			
19	<i>Hou Ding</i> Sommet postérieur			
18	<i>Qiang Jian</i> Lieu de robustesse	Laryngé	<i>Yang Wei Mai</i>	17 - Réunion DM-V
17	<i>Nao Hu</i> Portillon du cerveau			
16	<i>Feng Fu</i> Atelier du vent			16 - Réunion DM-V <i>Yang Wei Mai</i>
15	<i>Ya Men</i> Porte de mutité	Occipital	Liaison <i>Du Mai - Ren Mai</i> et <i>Yin Wei Mai -</i> <i>Yang Wei Mai.</i>	15 - Réunion DM <i>Yang Wei Mai</i>

LE DIAMANT CHAUVÉ PLUS

Tableau IV

DU MAI, RÉSERVOIR CENTRAL PSYCHIQUE

DU MAI		CHAKRAS ANALOGUES	CENTRES MERVEILLEUX	(FONCTIONS DES POINTS)
14	<i>Bai Lao</i> Les cent fatigues	Splénique	<i>Ren Mai</i>	14 - Réunion Yang somatique
13	<i>Tao Dao</i> Voie des fours			13 - Réunion DM-V
12	<i>Zhen Zhu</i> Colonne du corps			
11	<i>Shen Dao</i> Voie de l'Évolué	Ombilical	<i>Dai Mai</i>	
10	<i>Ling Tai</i> Terrasse de l'Immatériel			
9	<i>Zhi Yang</i> Yang au maximum			
8	<i>Jin Suo</i> Contraction des muscles	Cardiaque	<i>Chong Mai</i>	
(7)	(<i>Zhong Shu</i> Axe Central)			
6	<i>Ji Zhong</i> Milieu des vertèbres			
5	<i>Xuan Shu</i> Axe de suspension			
4	<i>Ming Men</i> Porte de destinée	Sacré	<i>Yin Wei Mai</i>	
3	<i>Yang Guan</i> Barrière du yang			
2	<i>Yao Shu</i> Assentiment des lombes			
1	<i>Chang Qiang</i> Toujours fort	Occipital	Liaison <i>Du Mai-Ren Mai</i>	1 - Entrée Réunion DM-VB <i>Luo</i>

LE DIAMANT CHAUVE PLUS

Tableau V			
POINTS HÉRAUTS (MU) ET ASSENTIMENTS (SHU) DES FONCTIONS PSYCHIQUES			
ESTOMAC : MU	FONCTIONS	2 ^e CHAÎNE V : SHU	FONCTIONS
E11 - <i>Qi She</i> Logis de l'énergie	R - Eau yin		
E12 - <i>Que Pen</i> Bassin du point	P - Métal yin		
E13 - <i>Qi Hu</i> Portillon de l'énergie		V42 <i>Po Hu</i> Portillon du Primate	P - Métal yin
E14 - <i>Ku Fang</i> Maison du trésor	F - Bois yin	V43 <i>Gao Huang</i> Centres vitaux	GI - Métal yang
E15 - <i>Wu Yi</i> Paravent de la chambre		V44 <i>Shen Tang</i> Salle de l'Évolué	Cr - Feu yin
E16 - <i>Ying Chuang</i> Fenêtre de la poitrine	Cr - Feu yin	V45 <i>Yi Xi</i> Cris de douleur	IG - Feu yang
E17 - <i>Ru Zhong</i> Milieu du Sein	Rt - Terre yin	V46 <i>Ge Guan</i> Barrière diaphragme	V - Eau yang
E18 - <i>Ru Gen</i> Base du Sein		V47 <i>Hun Men</i> Porte de l'Auto- mate-Perroquet	F - Bois yin
E19 - <i>Bu Rong</i> Pas à l'aise		V48 <i>Yang Gang</i> Fermeté du Yang	VB - Bois yang
E20 - <i>Cheng Man</i> Reçoit la plénitude		V49 <i>Yi She</i> Logis des idées	Rt - Terre yin
E21 - <i>Lang Men</i> Porte avec poutre		V50 <i>Wei Cang</i> Grenier de l'estomac	E - Terre yang
E22 - <i>Guan Men</i> Porte de la barrière		V51 <i>Huang Men</i> Porte des centres vitaux	TF - 2 ^e Feu
E23 - <i>Tai Yi</i> Grande courbure		V52 <i>Zhi Chi</i> Logis de la décision-volonté	R - Eau yin

Tableau V

POINTS HÉRAUTS (MU) ET ASSENTIMENTS (SHU) DES FONCTIONS PSYCHIQUES			
ESTOMAC : MU	FONCTIONS	2 ^e CHAÎNE V : SHU	FONCTIONS
E24 - <i>Hua Rou Men</i> Chair glissante	GI - Métal yang	V53 <i>Bao Huang</i> Centre vital de l'utérus	MC - 2 ^e Feu yin
E25 - <i>Tian Shu</i> Axe céleste			
E26 - <i>Wai Ling</i> Colline extérieure	IG - Feu yang		
E27 - <i>Da Ju</i> Grande éminence			
E28 - <i>Shui Dao</i> Voie de l'eau			
E29 - <i>Gui Lai</i> Retour-périodicité	V - Eau yang		
E30 - <i>Qi Chong</i> Assauts d'énergie	VB - Bois yang		

Les vaisseaux collatéraux (*Jing Bie* d'organes) qui joignent les organes aux méridiens, la profondeur à la superficie, la « Terre » au « Ciel », et vice-versa, constituent le lieu de rencontre définitif des énergies physiologiques, celles de la Terre, et des énergies psychiques, celles du Ciel. A ce niveau, deux systèmes de contrôle des vaisseaux collatéraux sont alors en cause :

Le premier système, somato-psychique, règle les dysfonctionnements physiologiques à incidence psychique²³⁷ :

- 11 points *Mu + 1* (RM15), hérauts de *Jing Bie* d'organes, situés sur le *Ren Mai* et sur la face antérieure du tronc

²³⁷ Voir [Pl. 123](#), fig. 1.

- 11 points *Shu*, assentiments de *Jing Bie* d'organes, situés sur la première chaîne de Vessie, à la face postérieure du tronc.

Le second système, psycho-somatique, règle les dysfonctionnements psychiques à incidence physiologique²³⁸ :

- 11 points *Mu*, hérauts de *Jing Bie* d'organes, situés sur le méridien d'Estomac, à la face antérieure du tronc.
- 11 points *Shu + 1* (DM14), assentiments de *Jing Bie* d'organes, situés sur le *Du Mai*, à la face postérieure du tronc.

Sur le méridien d'Estomac, la répartition des points hérauts de *Jing Bie* d'organes psychiques est la même que celle des points assentiments de *Jing Bie* d'organes somatiques sur la première chaîne de Vessie.

Sur le *Du Mai*, nous avons vu tout à l'heure la répartition des centres merveilleux, réservoirs centraux des énergies psychiques. Par ailleurs, les points du *Du Mai*, du DM2, *Yao Yu*, au DM13, *Tao Dao*, sont chacun au niveau d'un assentiment sur la première et la seconde chaîne de Vessie, et d'un héraut sur le méridien d'Estomac. La répartition des points assentiments de *Jing Bie* d'organes psychiques sur le *Du Mai* en découle automatiquement. En plus, DM14, *Bai Lao*, est à considérer comme assentiment du Maître du Cœur, MC : la présence du nerf de Cyon, nerf dépresseur, à son niveau, semble bien aller dans le même sens.

²³⁸ Voir Tableau VI et [pl. 123](#), fig. 2: Points hérauts et assentiments des énergies psychomatiques dans les *Jing Bie* d'organes.

LE DIAMANT CHAUVE PLUS

Points hérauts et assentiments des énergies somato-psychiques dans les Jing Bie
 12 points du Ren Mai et de la face antérieure du tronc : Mu
 11 points de la 1ère chaîne de Vessie : Shu

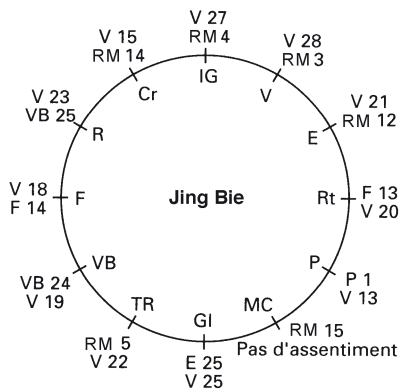


Fig. 1

Points hérauts et assentiments des énergies psycho-somatiques dans les Jing Bie
 11 points du méridien d'Estomac : Mu
 12 points du Du Mai: Shu

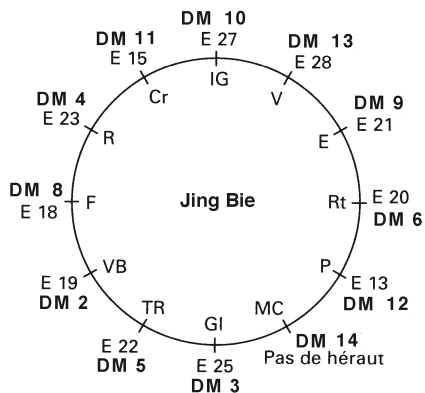


Fig. 2

LE DIAMANT CHAUVÉ PLUS

Points de la tête
ancienne numérotation

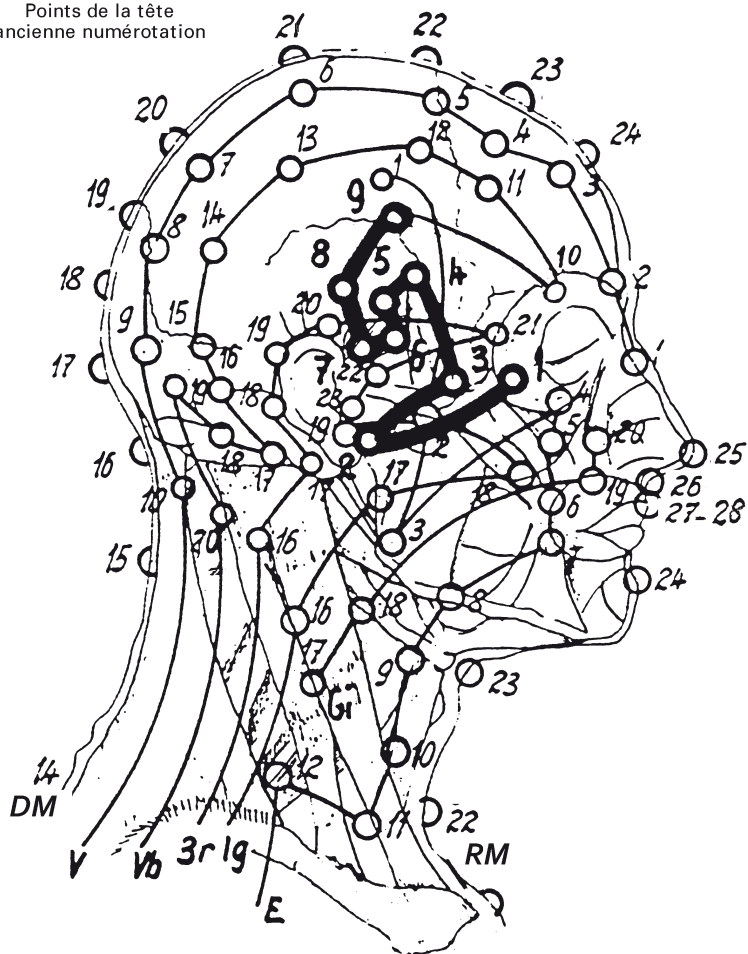


Planche 124

Du fait même de la rencontre des deux aspects physiologique et psychique des énergies, deux séries distinctes de phénomènes sont apparues :

- **Le fonctionnement du psychisme**, et ses dysfonctionnements, provoqueront une certaine coloration de la physiologie, autrement dit donneront une certaine qualité aux énergies de type physiologique.
- **Le fonctionnement des organes et des viscères**, et leurs dysfonctionnements, provoqueront, à l'inverse, une certaine coloration du psychisme, une certaine qualité des énergies de type psychique.

On peut alors véritablement parler à ce niveau des cinq « Entités viscérales » selon les termes du Maître Charles Laville-Méry, en même temps psychisme des organes et physiologie du psychisme :

- Le *Po* a son logis dans les Poumons
- Le *Hun* a son logis dans le Foie
- Le *Yi* a son logis dans la Rate
- Le *Zhi* a son logis dans les Reins
- Le *Shen* a son logis dans le Cœur.

Les points hérauts (*Mu*) et assentiments (*Shu*), somato-psychiques et psycho-somatiques, participent à la régulation de ces cinq « Entités viscérales ». Le *Zhen Jiu Da Cheng* précise d'ailleurs bien que « les maladies des sentiments doivent être soignées par les points hérauts »²³⁹.

Le point E25, *Tian Shu*, Axe céleste, en même temps point héraut de Gros Intestin et point où se rejoignent et demeurent le *Po* et le *Hun* primordiaux, apparaît

²³⁹ Soulié de Morant, *op. cit.*

comme le point central de liaison de ce double système de contrôle.

Les 60 points Antiques assurent la liaison avec la superficie et les 6 Qualités du Ciel.

Les 8 merveilleux vaisseaux bilatéraux assurent la distribution externe des énergies psychiques et physiologiques aux méridiens principaux (*Jing Mai*) et aux vaisseaux ligamentaires (*Jing Jin*). Les deux merveilleux vaisseaux *Yang Qiao Mai* et *Yin Qiao Mai*, vaisseaux de la motilité du yang et du yin, assurent la balance énergétique et physiologique; le *Yin Wei Mai* et le *Yang Wei Mai*, vaisseaux régulateurs du yang et du yin, ayant de leur côté un rôle plus en relation avec le psychisme et la régulation homéostasique.

Par ailleurs, les 12 méridiens principaux bilatéraux (*Jing Mai*) et les 12 vaisseaux ligamentaires bilatéraux (*Jing Jin*) reçoivent également des informations «qualifiées» en **Bois, Feu, Terre, Métal** et **Eau**, par l'intermédiaire des vaisseaux collatéraux (*Jing Bie*).

Les vaisseaux secondaires *Luo*, *Luo* longitudinaux et *Luo* transversaux, ces derniers partant du point *Luo* d'un méridien principal pour aller au méridien de polarité opposée qui lui est couplé, assurent l'irrigation de l'ensemble du corps et sa nutrition.

LE DIAMANT CHAUVE PLUS

Tableau VI

POINTS HÉRAUTS (MU) ET ASSENTIMENTS (SHU) DES ÉNERGIES PSYCHOSOMATIQUES DANS LES JING BIE D'ORGANES			
MU ESTOMAC	JING BIE D'ORGANES	SHU DU MAI	JING BIE D'ORGANES
		DM14 - <i>Bai Lao</i> Les cent fatigues	MC
E11 - <i>Qi She</i> Logis de l'énergie		DM 13 - <i>Tao Dao</i> Voie des fours	V
E12 - <i>Que Pen</i> Bassin du point			
E13 - <i>Qi Hu</i> Portillon de l'énergie	P	DM12 - <i>Shen Zhu</i> Colonne du corps	P
E14 - <i>Ku Fang</i> Maison du trésor			
E15 - <i>Wu Yi</i> Paravent de la chambre	Cr	DM11 - <i>Shen Dao</i> Voie de l'Évolué	Cr
E16 - <i>Ying Chuang</i> Fenêtre de la poitrine		DM10 - <i>Ling Tai</i> Terrasse de l'immatériel	IG
E17 - <i>Ru Zhong</i> Milieu du Sein		DM9 - <i>Zhi Yang</i> Yang au maximum	E
E18 - <i>Ru Gen</i> Base du Sein	F	DM8 - <i>Jin Suo</i> Contraction des muscles	F
E19 - <i>Bu Rong</i> Pas à l'aise	VB	(DM7 - <i>Zhong Shu</i>) (Axe central)	
E20 - <i>Cheng Man</i> Reçoit la plénitude	Rt	DM6 - <i>Ji Zhong</i> Milieu des vertèbres	Rt
E21 - <i>Liang Men</i> Porte avec poutre	E		
E22 - <i>Guan Men</i> Porte de la barrière	TR	DM5 - <i>Xuan Shu</i> Axe de suspension	TR
E23 - <i>Tai Yi</i> Grande courbure	R	DM4 - <i>Ming Men</i> Porte de destinée	R
E24 - <i>Hua Rou Men</i> Chair glissante			

Tableau VI

POINTS HÉRAUTS (MU) ET ASSENTIMENTS (SHU) DES ÉNERGIES PSYCHOSOMATIQUES DANS LES JING BIE D'ORGANES			
MU ESTOMAC	JING BIE D'ORGANES	SHU DU MAI	JING BIE D'ORGANES
E25 - Tian Shu Axe céleste	GI	DM3 - Yang Guan Barrière du Yang	GI
E26 - Wai Ling Colline extérieure			
E27 - Da Ju Grande éminence	IG		
E28 - Shui Dao Voie de l'eau	V		
E29 - Gui Lai Retour-périodicité			
E30 - Qi Chong Assauts d'énergie		DM2 - Yao Shu Assentiment des lombes	VB

Points de la tête²⁴⁰

Dans un fruit, je trouve la peau, puis la pulpe et enfin le noyau. De même, dans mon analyse des structures énergétiques de l'organisme, j'ai trouvé les points de commande périphériques, aux membres supérieurs et inférieurs, des extrémités aux barrières (coudes et genoux), puis j'ai découvert la profondeur avec, sur le tronc, ses points de contrôle antérieurs et postérieurs. Le cerveau qui provient du même

²⁴⁰ Cette étude, effectuée en collaboration avec Régis Blin, n'est compréhensible qu'en relation avec l'ancienne numérotation des points utilisée en Occident jusque dans les années 1970. Nous avons donc conservé cette numérotation, tout en y adjoignant (en gras et entre parenthèses) la numérotation actuelle lorsqu'elle est différente.

feuillet embryonnaire, l'ectoderme, que la peau (et la périphérie), mais qui en est aussi l'inverse, doit à son tour pouvoir être commandé directement ; les points de la tête devraient donc répondre à une organisation particulière.

Mis à part le *Du Mai* et le *Ren Mai* dont le rôle de réservoirs centraux des énergies psychiques et somatiques a été défini, six méridiens Yang et cinquante points bilatéraux sont à considérer²⁴¹ :

- Vessie, du 1, *Jing Ming*, au 10, *Tian Zhu*
- Vésicule Biliaire, avec ses deux chaînes :
 - du 1, *Tong Zi Liao*, au 9, *Ben Shen*
 - du 10, *Yang Bai*, au 20, *Feng Chi*
- Triple Réchauffeur, du 17, *Yi Feng*, au 23, *Er Men*
- Intestin Grêle, du 18, *Quan Liao*, au 19, *Ting Gong*
- Estomac, du 1, *Tou Wei*, au 9, *Ren Ying*
- Gros Intestin, du 19, *He Liao*, au 20, *Ying Xiang*.

Sur ces 50 points, le V6, *Cheng Guang*, semble avoir un rôle à part. Nous en reparlerons. Il reste ainsi 49 points qui se répartissent comme suit, de chaque côté de la ligne médiane, postérieure, du *Du Mai* :²⁴²

- 9 points sur Vessie (du 1 au 10, le 6 excepté)
- 11 points sur Vésicule Biliaire (du 10 au 20 inclus) (14-15-16-17-18-9-10-12-11-19-20)
- 9 points sur Vésicule Biliaire (du 1 au 9 inclus) (1-2-3-4-5-6-7-8-13)
- 9 points sur Triple Réchauffeur (du 17 au 23 inclus) (17-18-19-20-23-22-21)
- et Intestin Grêle (18 et 19)

²⁴¹ Voir [Pl. 124](#) : les points de la tête, ancienne numérotation.

²⁴² Numérotation Pékin actuelle en gras.

- 11 points sur Estomac (du 1 au 9 inclus) (8-7-6-1-2-3-4-5-9)
- et Gros Intestin (19 et 20)

Cette répartition semble d'autant moins fortuite que les nombres évoqués correspondent exactement à une organisation déjà rencontrée :

- 9 centres merveilleux, analogues des neuf chakras, distribuent les énergies psycho-somatiques : Vésicule Biliaire, du 1 au 9. Ces neuf points semblent bien en effet séparer les points supérieurs et postérieurs de la tête, des points inférieurs et antérieurs, et gouverner, « générer », d'une part les points postérieurs (V1 à V10 et VB10 à VB20) et d'autre part les points antérieurs situés sur le visage (TR-IG-E-GI).
- 9 points sur Vessie et 11 points sur Vésicule Biliaire sont alors les points assentiments psycho-somatiques des Fonctions/organes (V1 à V10) et des *Jing Bie* d'organes (VB10 à VB20 inclus). Sur la première chaîne de Vessie, à la partie postérieure du tronc, nous avons bien 9 points assentiments de Fonctions/organes et 11 points assentiments de *Jing Bie* d'organes.
- 11 points sur Estomac - Gros Intestin, et 9 points sur Triple Réchauffeur - Intestin Grêle sont, de leur côté, les points hérauts psycho-somatiques des Fonctions/organes (E1 à E9 et GI19-GI20) et des *Jing Bie* d'organes (TR 17 à TR23 et IG18-IG19). Sur le méridien d'Estomac, à la partie antérieure du tronc, nous avons bien 9 points hérauts de Fonctions/organes et 11 points hérauts de *Jing Bie* d'organes.

Ceci provient du fait, déjà noté au niveau du tronc, que 9 assentiments correspondent souvent à 11 hérauts et que 11 assentiments correspondent à 9 hérauts, avant intervention des points du Maître du

Cœur. (*Chong Mai*, 11 hérauts, et première chaîne de Vessie, 9 assentiments, ou bien Estomac, 9 hérauts, et seconde chaîne de Vessie, 11 assentiments).

Les énergies somatiques et psychiques étaient séparées sur le tronc ; les 49 points de la tête rassemblent ces deux aspects dont ils sont les points de commande fondamentaux²⁴³. La fonction de chacun de ces points découle directement de ce que nous venons de dire ([Pl. 125](#)):

- Sur le méridien de Vésicule Biliaire, du **1** au **9**, les neuf centres merveilleux «générateurs» sont disposés dans le même ordre que ceux du générateur central psychique défini par la seconde chaîne de Vessie. Ils sont en effet en correspondance analogique avec les neuf chakras de l'énergétique indo-tibétaine et avec les huit merveilleux vaisseaux plus un, central (Tableau VII).
- Sur le méridien de Vessie, du **1** au **10**, les neuf assentiments de Fonctions/organes (*Shu*) sont disposés dans le même ordre que ceux de la première chaîne de Vessie, au niveau du tronc. Toutefois, le point V6, *Cheng Guang*, «reçoit la lumière», en surnombre apparemment, correspond analogiquement au niveau de la huitième vertèbre dorsale où aucun point n'existe. Nous avons vu qu'il s'agissait de l'emplacement théorique de l'Estomac Fonction/organe. C'est donc à l'Estomac que V6, *Cheng Guang*, «reçoit la lumière», va correspondre, en même temps qu'au *Yang Ming*, le «Yang brillant» (Tableau VIII), mais aussi d'une certaine manière à TGA, T'A", dans les 64 mutations du Yi King.

²⁴³ Ne s'agirait-il pas ici de la manifestation fondamentale des 49 mutations étudiées dans le système des «périodicités»: $7^2 = 49!$

- Sur les méridiens d'Estomac, du **1** au **9**, et de Gros Intestin (**18-19**), les onze hérauts de Fonctions/organes (*Mu*) sont disposés dans l'ordre inverse des points hérauts de *Jing Bie* d'organes sur le méridien d'Estomac, au niveau du tronc (Tableau VIII)²⁴⁴.
- Sur le méridien de Vésicule Biliaire, du 10 au 20, les onze assentiments de *Jing Bie* d'organes (*Shu*) sont disposés dans le même ordre que ceux de la première chaîne de Vessie, au niveau du tronc (Tableau IX).
- Sur les méridiens de Triple Réchauffeur (du 17 au 23) et d'Intestin Grêle (18 et 19), les neuf hérauts de *Jing Bie* d'organes (*Mu*) sont disposés dans l'ordre inverse des points hérauts de Fonctions/organes du méridien d'Estomac, au niveau du tronc (Tableau IX).

²⁴⁴ Dans les tableaux qui suivent, numérotation actuelle en gras et entre parenthèses.

LE DIAMANT CHAUVE PLUS

Tableau VII

GÉNÉRATEUR PSYCHO-SOMATIQUE DE LA TÊTE		
POINTS DE VÉSICULE BILIAIRE	CHAKRAS ANALOGUES	CENTRES MERVEILLEUX
1 - <i>Tong Zi Liao</i> Trou de pupille	Occipital	Liaison <i>Ren Mai - Du Mai</i>
2 - <i>Ting Hui</i> Réunion de l'ouïe	Sacré	<i>Yin Wei Mai</i>
3 - <i>Shang Guan</i> Hôte et invité	Basal	<i>Yin Qiao Mai</i>
4 - <i>Han Yan</i> Menton pesant	Laryngé	<i>Yang Wei Mai</i>
5 - <i>Xuan Lu</i> Crâne suspendu	Cardiaque	<i>Chong Mai</i>
6 - <i>Xuan Li</i> Centième suspendu	Ombilical	<i>Dai Mai</i>
7 - <i>Qu Bin</i> Chignon tordu	Frontal	<i>Yang Qiao Mai</i>
8 - <i>Shuai Gu</i> Vallée d'assemblée	Coronal	<i>Du Mai</i>
(13) 9 - <i>Ben Shen</i> Évolué originel	Splénique	<i>Ren Mai</i>

LE DIAMANT CHAUVE PLUS

Tableau VIII

POINTS HÉRAUTS (MU) ET ASSENTIMENTS (SHU)
DES FONCTIONS PSYCHOSOMATIQUES, À LA TÊTE

ESTOMAC GROS INTESTIN : MU	FONC- TIONS	VESSIE : SHU	FONC- TIONS
(E8) E1 - <i>Tou Wei</i> Chaîne de la tête	V	1 - <i>Jing Ming</i> Clarté de pupille	R
(E7) E2 - <i>Xia Guan</i> (Joue) Barrière inférieure	IG	2 - <i>Zan Zhu</i> Bambous serrés	P
(E6) E3 - <i>Jia Che</i> Maxillaire	GI	3 - <i>Mei Chong</i> Assauts de sourcil	F
(E1) E4 - <i>Cheng Qi</i> Reçoit les larmes	R	4 - <i>Qu Chai</i> Ministre de la courbe	Cr
(E2) E5 - <i>Si Bai</i> Quatre blancheurs	TF	5 - <i>Wu Chu</i> Les 5 endroits	Rt
(E3) E6 - <i>Ju Jiao</i> (Joue) Grand creux	E	6 - <i>Cheng Guang</i> Reçoit la lumière	E-Yang <i>Ming</i>
(E4) E7 - <i>Di Cang</i> Grenier en terre	Rt	7 - <i>Tong Tian</i> Communique avec le ciel	GI
(E5) E8 - <i>Da Ying</i> Grande rencontre	VB	8 - <i>Luo Que</i> Tracé des veines	IG
E9 - <i>Ren Ying</i> Rencontres humaines	F	9 - <i>Yu Zhen</i> Oreiller de jade	V
GI19 - <i>He Liao</i> (lèvre) Creux des céréales	Cr	10 - <i>Tian Zhu</i> Colonne céleste	VB
GI20 - <i>Ying Xiang</i> Rencontre les parfums	P		

LE DIAMANT CHAUVE PLUS

Tableau IX

POINTS HÉRAUTS (MU) ET ASSENTIMENTS (SHU) DES JING BIE D'ORGANES PSYCHOSOMATIQUES, À LA TÊTE				
Triple Réchauffeur Intestin Grêle : Mu		Jing Bie d'or- gane	Vésicule Biliaire : Shu	Jing Bie d'or- gane
	TR17 - <i>Yi Feng</i> Gêné par le vent	VB	(14) 10 - <i>Yang Bai</i> Blancheur étendue	P
	TR18 - <i>Qi Mai</i> Vaisseau de stupidité	V	(15) 11 - <i>Lin Qi</i> (Tête) Proche des larmes	Cr
	TR19 - <i>Lu Xi</i> Respire des joues	IG	(16) 12 - <i>Mu Chuang</i> Fenêtre d'œil	F
	TR20 - <i>Jiao Sun</i> Descendant des cornes	GI	(17) 13 - <i>Zheng Ying</i> Étape correcte	VB
(TR23)	TR21 - <i>Si Zhu Kong</i> Bambous en fil	Rt	(18) 14 - <i>Cheng Ling</i> Reçoit l'immatériel	Rt
	TR22 - <i>He Liao</i> (Tempe) Creux des céréales	Cr	(9) 15 - <i>Tian Chong</i> Assaut céleste	E
(TR21)	TR23 - <i>Er Men</i> Porte d'oreille	F	(10) 16 - <i>Fu Bai</i> Blancheur superficielle	TR
	IG18 - <i>Quan Liao</i> Creux de la joue	P	(12) 17 - <i>Wan Gu</i> Os final	R
	IG19 - <i>Ting Gong</i> Palais de l'ouïe	R	(11) 18 - <i>Qiao Yin</i> Yin d'ouverture	GI
			19 - <i>Nao Kong</i> Creux du cerveau	IG
			20 - <i>Feng Chi</i> Marais des vents	V

33. Les huit Pyramides Tétraédriques de l'Homme-Diamant, le Cycle de Krebs et les 11 composants des 5 Éléments de la Terre

Parler des huit « tétraèdres » du diamant, c'est parler du système « générateur » de toute unité énergétique, donc analogiquement des huit merveilleux vaisseaux de l'acupuncture ou encore des huit groupes de glandes endocrines²⁴⁵ du corps humain ; mais c'est aussi parler des sept « plans de conscience » qui les animent et de leurs neuf « points d'appui », les neuf chakras du Yoga. Leurs correspondances analogiques sont, rappelons-le, les suivantes :

TÉTRA-ÈDRES	MERVEILLEUX VAISSEAUX	GROUPES ENDOCRINIENS	CHAKRAS	VÉHICULE DE CONSCIENCE
T'	<i>Chong Mai</i>	Thymus	Cardiaque	Intuitionnel
A'	<i>Yin Wei Mai</i>	Gonades	Sacré	Sensoriel
G'	<i>Yin Qiao Mai</i>	Surrénales	Basal	Cohésion
C'	<i>Ren Mai</i>	Hypothalamus	Splénique	Instinctif
G''	<i>Du Mai</i>	Épiphyse	Coronal	Spirituel
C''	<i>Yang Qiao Mai</i>	Hypophyse	Frontal	Intellectuel
T''	<i>Yang Wei Mai</i>	Thyroïde(s)	Laryngé	Réflexion
A''	<i>Dai Mai</i>	Pancréas	Ombilical	Sentimental

CENTRE LIAISON :

<i>Du Mai - Ren Mai</i>	Glomus carotidien	Occipital	Intellect
-------------------------	-------------------	-----------	-----------

²⁴⁵ Glande à sécrétion interne, par opposition à une glande exocrine qui excrète sa production par l'intermédiaire d'un canal excréteur.

Dans cet ensemble, les glandes endocrines constituent un appareil régulateur des grandes fonctions de l'organisme, liées d'une part au psychisme de chaque individu et d'autre part à sa physiologie. C'est ainsi que, si j'ai peur, mes surrénales fabriquent une hormone particulière, l'adrénaline, ce qui provoque une augmentation de ma tension artérielle, mais également une tendance à réagir, à me mettre en colère...

Comment les glandes endocrines fonctionnent-elles ? Prenons un exemple, celui d'une baisse de température extérieure. Cette information est tout d'abord transmise par le système nerveux qui réagit, pour gagner du temps, en provoquant une vasoconstriction superficielle, c'est-à-dire un resserrement des pores de la peau.

Puis les glandes endocrines, et plus spécialement la thyroïde, entrent en jeu, l'hormone thyroïdienne libérée dans l'organisme provoquant une augmentation du métabolisme, autrement dit de la combustion, pour augmenter la température interne. Les relais entre l'information nerveuse et la réponse hormonale ont procédé comme suit :

- Alerte donnée par le système nerveux.
- Réponse de l'hypothalamus qui agit sur l'hypophyse en fabriquant certaines substances hormonales.
- L'hypophyse fabrique à son tour une hormone ayant une action spécifique sur la thyroïde.
- La thyroïde en fabrique alors une autre qui va agir sur « l'organe cible », c'est-à-dire sur l'organe ou le groupe cellulaire qui va réagir à la libération de cette hormone.

Il existe donc un mécanisme d'information et de

contrôle permanent pour savoir ce qui est produit. La glande productrice est elle-même sensible à son propre produit qui la freine, son absence l'activant au contraire : c'est l'effet dit de « feed-back ». Il n'y a donc pas en principe de stockage d'hormones, mais une production permanente, mais non constante en quantité ; cette quantité est fonction en particulier des cycles saisonniers et journaliers, des variations internes de température, d'hygrométrie, de pression, comme de celles du milieu ambiant...

Dans la régulation hormonale, on obtient ainsi schématiquement le cycle : système nerveux - hypothalamus - glande endocrine - fabrication de substance hormonale - dilution dans le sang - organe cible et parallèlement retour à la glande - freinage de la fabrication - baisse du taux de dilution dans le sang - activation de la fabrication pour retrouver l'équilibre.

Chaque groupe endocrinien, à commencer par l'hypothalamus qui est le « chef d'orchestre » de l'ensemble, a des fonctions et des productions bien précises. Effectuons l'étude de chacun de ces groupes dans l'ordre de la « génération » définie à partir des merveilleux vaisseaux analogues.

L'**hypothalamus** et ses « noyaux centraux » secrètent ce que l'on nomme des « releasing factors » qui agissent sur l'antéhypophyse et provoquent la libération des hormones hypophysaires correspondantes. Par ailleurs, la posthypophyse n'élabore pas les hormones qu'elle distribue, mais celles-ci proviennent de l'hypothalamus. Le complexe hypothalamo-hypophysaire règne ainsi sur le système endocrinien tout entier ; le

système nerveux autonome et ses fibres adrénérgiques et cholinérgiques lui sont liés pour la modulation des réponses.

L'analogie que nous avons notée entre le *chakra* splénique, centre général de pénétration et de distribution du *Prana*, le *Ren Mai* et enfin l'hypothalamus, demande une explication. La rate joue en effet un rôle tout à fait particulier dans l'organisme.

- Sur le plan immunitaire, elle a une fonction phagocytaire réalisée grâce à ses « macrophages », le tissu splénique constituant un véritable filtre branché sur la circulation sanguine ; la captation des antigènes permet par ailleurs l'information immunitaire. De plus, certaines zones de la rate sont peuplées de lymphocytes T, thymo-dépendants, ou de lymphocytes B, médullo-dépendants.
- Sur le plan hémodynamique, elle a une fonction de réservoir du sang et de régulation de la pression portale dans le foie.
- Dans la coagulation, elle sécrète le facteur VIII antihémothophilique et a un rôle d'épuration des produits de la coagulation.
- Dans le contrôle des éléments figurés du sang, elle arrête les globules rouges anormaux de façon sélective. De plus, un tiers des plaquettes se trouve dans la rate qui contrôle également la libération des éléments matures des trois lignées sanguines : globules rouges - globules blancs - plaquettes.

La rate semble ainsi être à la circulation sanguine ce que l'hypothalamus est au système endocrinien, c'est-à-dire un « chef d'orchestre ». On se souvient que le *Prana*, d'après l'énergétique indo-tibétaine,

est distribué, à partir du *chakra* splénique, en partie par le sang, et en partie par le système nerveux (*prana* rose). Par ailleurs, c'est le sang qui est le véhicule utilisé pour le transport et la diffusion des hormones. Enfin, c'est encore le sang qui permet, en tant que véhicule des sels minéraux, et en fonction de ses trois paramètres, viscosité, pression capillaire et pression osmotique, le fonctionnement de la « pompe à sodium », et donc la fabrication de toute l'électricité de l'organisme, c'est-à-dire du « fluide nerveux ».

Il est indéniable qu'il existe ainsi une connexion étroite entre la rate et l'hypophalamus, autrement dit, un complexe « Hypothalamo-Splénique » agissant en tant que « chef d'orchestre » des systèmes endocrinien et sanguin liés dans un même but, celui de la régulation des grandes fonctions de l'organisme.

L'épiphyse, analogue au *Du Mai*, comporte, à côté d'une partie atrophiée, une partie glandulaire qui subit une véritable involution avec dépôts calcaire après la puberté.

L'épiphyse fabrique un facteur antigonadotrope (FAG) exerçant un effet freinateur sur la sphère génitale par l'intermédiaire de l'hypophyse. De plus, elle élabore une adrénoglomérulo-trophine (AGT) augmentatrice de la production d'aldostérone par la cortico-surrénale, et de la mélatonine (MT) qui a une action de dépigmentation de la peau. Enfin, la pinéaline, sécrétée également par l'épiphyse, aurait des propriétés hypoglycémiantes et une action freinatrice sur la thyroïde.

Certains auteurs tendent enfin à intégrer l'épi-

physe dans un système hypothalamo-épiphytaire dans lequel elle constituerait un organe de stockage et de sécrétion de substances actives.

L'**hypophyse**, analogue au *Yang Qiao Mai*, est formée de deux parties principales : la posthypophyse et l'antéhypophyse.

Le rôle principal de la posthypophyse est rempli par l'hormone antidiurétique, ADH, provenant de l'hypothalamus et qui intervient au niveau des reins où elle règle en partie la réabsorption tubulaire de l'eau, agissant ainsi sur l'équilibre hydro-minéral. Elle a également des effets vasoconstricteurs et hypertenseurs à ce niveau. Une ocytocine a une action excitante sur toute la sphère génitale, y compris les glandes mammaires, et sur la vessie, l'intestin et secondairement sur la vésicule biliaire.

L'antéhypophyse a une action multiple : croissance, développement et régulation des principales glandes endocrines, métabolisme, sécrétion lactée...

Les centres hypothalamiques sécrètent, comme nous l'avons vu, des hormones spécifiques (releasing factors) qui règlent les différentes sécrétions antéhypophysaires. L'ensemble hypothalamo-hypophysaire constitue ainsi le carrefour primordial ayant de multiples influences et des connexions nerveuses étendues, végétatives ou de la vie de relation.

La plupart des activités antéhypophysaires sont le fait de stimulines ayant un retentissement direct ou indirect sur toutes les autres glandes endocrines.

Sept hormones principales sont sécrétées par l'antéhypophyse :

- Thyréostimuline (TSH), qui active la thyroïde.
- Somatotrophine Hormone (STH), hormone somatotrope agissant sur la croissance viscérale et squelettique ainsi que sur les glandes mammaires ; son excès provoque une hyperglycémie et une mobilisation des lipides.
- Mélanocyte Stimulating Hormone (MSH), qui agit sur la mélanogénèse (pigmentation de la peau).
- Adréno-Cortico-Trophine hormone (ACTH), qui active les productions cortico-surréaliennes et qui freinerait la production de thyroxine par la thyroïde.
- Deux Gonadotrophines : FSH et LH (ou ICSH), qui activent les productions des gonades.
- Prolactine (LTH), qui active les glandes mammaires.

« En définitive, l'activité de l'hypophyse est liée, sinon subordonnée à celle des centres hypothalamiques, lieu de convergence d'excitations provenant des systèmes nerveux de la vie de relation ou végétatif. Le système hypothalamo-hypophysaire représente la « clé de voûte » des intégrations végétatives les plus élevées : il coordonne les équilibres les plus complexes et assure de nombreuses liaisons avec le système de la vie de relation. »²⁴⁶

Le thymus, analogue au *Chong Mai*, s'accroît chez l'homme jusqu'à la puberté, puis subit une certaine involution, sans doute sous l'influence de stéroïdes sexuels.

Il a un rôle important sur le plan immunitaire ; il participe en effet à la constitution des organes lymphoïdes, en interaction avec la rate et les ganglions

²⁴⁶ Malmejac, *Éléments de Physiologie*.

lymphatiques ; il élabore et sécrète un facteur stimulant les organes lymphopoiétiques, d'où une lymphocytose, le lymphocytosis stimulating factor (LSF).

Les **surrénales**, analogues au *Yin Qiao Mai*, comprennent deux parties, la médullo-surrénale et la cortico-surrénale, véritable coque entourant la précédente.

La médullo-surrénale sécrète de l'adrénaline et de la noradrénaline qui reproduisent les effets de l'excitation des nerfs sympathiques : vasoconstriction centrale, accélération cardiaque, inhibition intestinale, dilatation bronchique, hypertension et hyperglycémie.

Elle participe normalement à toutes les activités du système nerveux orthosympathique auquel elle s'intègre et doit être assimilée :

- régulation de la tension artérielle,
- régulation glycémique,
- régulation thermique,
- adaptation à l'effort ; elle est localement dilatatrice au niveau des muscles moteurs alors qu'elle reste constrictrice au niveau des viscères des territoires splanchniques ; elle dérive ainsi le sang vers les territoires qui en ont besoin.

La cortico-surrénale comporte trois parties, les zones glomérulaire, fasciculée et réticulée.

Les activités des hormones cortico-surrénales correspondent aux différents déséquilibres sanguins :

- L'aldostérone, type des minéralocorticoïdes, agit principalement sur la réabsorption du sodium au niveau des tubes urinaires.

- La corticostérone et le cortisol, glucocorticoïdes, agissent sur l'équilibre électrolytique :
 - Le cortisol contrôle la production de glucose par le foie, réduit l'utilisation périphérique du glucose, modifie le métabolisme des protides, augmente les dépôts graisseux, influence l'équilibre hydro-minéral, exerce un contrôle sur le nombre de globules blancs en circulation.
- Les androgènes, stéroïdes sexuels, établissent des interrelations entre cortico-surrénales et gonades.

La régulation des cortico-surrénales s'effectue de la manière suivante :

- Le contrôle hypophysaire s'exerce sur la sécrétion des hormones gluco-corticoïdes et androgènes : l'ACTH stimule leur fabrication.
- La sécrétion d'aldostérone échappe au contrôle hypophysaire et dépendrait de la natrémie et de la volémie. Il y aurait alors intervention directe de l'hypothalamus et de l'épiphyse (AGT).

Les gonades, analogues au *Yin Wei Mai*, produisent, chez la femme, des oestrogènes au niveau des follicules et de la progestérone au niveau du corps jaune.

Chez l'homme, ce sont les productions de testotérone et de spermatozoïdes. Ces productions sont soumises aux hormones hypophysaires :

- LTH - LH (ICSH) - FSH chez la femme
- LH (ICSH) - FSH chez l'homme
- chez l'homme comme chez la femme, l'ACTH hypophysaire agit sur les cortico-surrénales pour la production d'androgènes qui ont une interaction avec les hormones élaborées par les gonades.

La thyroïde, analogue au *Yang Wei Mai*, sécrète d'une part des hormones iodées qui jouent un rôle capital dans le cycle de l'iode, d'autre part, une hormone hypocalcémiante, la Thyrocalcitonine, qui contribue au maintien de l'homéostasie calcique.

Le corps thyroïde capte l'iode en circulation, le concentre, le stocke sous forme de thyroglobuline riche en iode et le remet en circulation au fur et à mesure des besoins sous forme d'hormones iodées, triiodotyronine et thyroxine. Ces hormones augmentent les échanges respiratoires cellulaires et provoquent une élévation du métabolisme de base. Elles accélèrent la pénétration du glucose dans les cellules.

L'activité de la thyroïde dans le cycle iodé est subordonnée à une intervention antéhypophysaire, celle-ci sécrétant comme nous l'avons vu une thyrotrophine ou thyroestimuline (TSH) qui l'entretient.

Les hormones thyroïdiennes freinent l'activité hypophysaire, régulant ainsi leur propre élaboration ; l'hypothalamus de son côté agit également sur l'hypophyse pour réguler la sécrétion de la TSH.

Enfin, la thermogénèse et les apports en iode modifient son activité, le froid comme le manque d'iode provoquant une hyperactivité.

La sécrétion de la thyrocalcitonine, hormone hypocalcémiante, échappe au contrôle de l'hypophyse ; elle est reliée à la sécrétion de parathormone, d'origine parathyroïdienne, hypercalcémiante ; celle-ci est elle-même soumise, d'une part à la valeur même de la calcémie et à la présence de vitamine D (soleil),

d'autre part, semble-t-il, à l'intervention d'une stimuline hypophysaire.

L'influence primaire de la parathormone sur les reins et le squelette a bien été démontrée :

- elle contrôle l'excrétion rénale du phosphore : la parathormone en hausse provoque une hyperphosphaturie et une hypophosphatémie ;
- elle stimule par ailleurs la formation et l'activité des ostéoclastes, le calcium osseux étant alors libéré en excès : la parathormone en hausse provoque une hypercalcémie.

Le pancréas endocrine, analogue au *Dai Mai*, comprend les « îlots de Langerhans », principalement les cellules α , β et δ .

Les cellules β sécrètent l'insuline, hormone hypoglycémisante et lipotrope. Les cellules α sécrètent le glucagon, hormone hyperglycémisante. Les cellules δ fabriquent la somatostatine. Le pancréas sécrète également la vagotonine qui entretient le tonus parasympathique (nerf Vague ou pneumogastrique) en favorisant la mise en réserve du glycogène hépatique. Enfin, l'hormone lipocaïque joue un rôle lipotrope, c'est-à-dire favorable aux lipides. Les interactions du pancréas avec l'hormone thyroïdienne (HT) et avec le cortisol surrénalien, lui-même sous la dépendance de l'ACTH hypophysaire, sont à la base de sa régulation, l'adrénaline entrant également dans cette combinaison.

Le pancréas endocrine peut être rapproché du parasympathique non seulement comme agent sécréteur de vagotonine mais également d'insuline, le

nerf Vague (pneumogastrique) étant lui aussi insulino-sécréteur lorsqu'apparaît une hyperglycémie encéphalique.

En relation avec le *chakra* occipital, Alice Bailey parle des **glandes carotides**²⁴⁷.

Il semble qu'il s'agisse en fait des « **glomus carotidiens** » droit et gauche situés à l'endroit où l'artère carotide bifurque dans le cou et dont naissent les nerfs de Hering ; ceux-ci rejoignent le bulbe rachidien, par la neuvième paire crânienne, et sont des nerfs sensitifs inconscients, intervenant dans le contrôle nerveux de l'automatisme cardiaque. Le glomus carotidien intervient également dans la régulation de la pression artérielle générale mais surtout cérébrale.

Lorsqu'il n'y a pas assez d'oxygène, des canaux ioniques sur les cellules du glomus carotidien, appelés « canaux BK », deviennent moins actifs, envoyant des signaux pour augmenter la respiration. Sandile E.J. Williams et ses collègues ont découvert que la molécule détectrice d'oxygène est l'enzyme hémoxygénase-2²⁴⁸. Sous des conditions normales, cette enzyme, se sert de l'oxygène comme substrat pour produire du monoxyde de carbone, un activateur important de canaux. Sous des conditions faibles en oxygène, l'enzyme produit moins de monoxyde de

²⁴⁷ Alice Bailey, *La Guérison ésotérique*.

²⁴⁸ « Hemoxygenase-2 is an Oxygen Sensor for a Calcium-Sensitive Potassium Channel » par S.E.J. Williams, P. Wootton, H.S. Mason, P.J. Kemp, J. Bould, D.E. Iles et C. Peers à la *University of Leeds* à Leeds (Royaume-Uni) ; D. Riccardi, H.S. Mason et P.S. Kemp à la *Cardiff University* à Cardiff (Royaume-Uni). Cité par *Science* du 5 novembre 2004.

carbone, bloquant ainsi les canaux et déclenchant un signal pour augmenter la respiration.

Étant donné nos connaissances très succinctes en matière d'endocrinologie, il est pratiquement impossible actuellement d'établir une relation directe entre telle « hormone » et telle « énergie » que nous avons pu définir selon l'énergétique traditionnelle.

Cependant, d'une manière générale, on peut dès à présent préciser un certain nombre de points fondamentaux concernant les interactions hormonales, facilitation, inhibition, activation, freinage, feed-back, qui viennent se caler dans les cycles de génération (cycle *Sheng* d'activation et de freinage) et de victoire (cycle *Ke* de victoire) relatifs aux cinq grandes fonctions de l'organisme définies par les Chinois sous les termes « Muscles - Sang et Vaisseaux - Chair - Peau - Os » :

- La glycémie est en rapport plus spécialement avec les muscles et l'Élément Bois (Foie - Vésicule Biliaire) avec pour régulateurs principaux l'insuline et le glucagon (Pancréas endocrine).
- L'immunité et la vasomotricité ainsi que le cycle du Magnésium et du Fer (chlorophylle et hémoglobine) sont en rapport plus spécialement avec le sang, les vaisseaux, et l'Élément Feu (Cœur - Triple Foyer - Maître du Cœur - Intestin Grêle) avec, semble-t-il, pour régulateurs principaux l'adrénaline et l'acétylcholine (Surrénales).
- Le rapport sodium/potassium, Na/K, est en relation plus spécialement avec la « chair » et l'Élément Terre (Rate - Estomac) avec pour régulateurs principaux l'aldostérone et l'ADH (Cortico-surrénale et Hypothalamus - Posthypophyse).

- La respiration cellulaire, la mélanogénèse et la défense immunitaire sont en rapport plus spécialement avec la peau et l'Élément Métal (Poumons - Gros Intestin), avec pour régulateurs principaux l'hormone lipocaïque, la STH, la MSH et la mélatonine, plus la thyroxine et le LSF (Pancréas endocrine - Antéhypophyse - Épiphyse - Thyroïde - Thymus).
- La calcémie est en rapport plus spécialement avec les os, le squelette, et l'Élément Eau (Reins - Vessie) avec pour régulateurs principaux la thyrocalcitonine et la parathormone (Thyroïde et Parathyroïdes).

Le troisième énoncé concernant le rapport Na - K peut ne pas paraître évident au premier abord, pourtant il faut se souvenir que :

- le cholestérogène élaboré par la rate est nécessaire à la formation du cholestérol, constituant essentiel de toutes les cellules ;
- toute activité électrique cellulaire a pour moteur la « pompe à sodium » dans laquelle on connaît le rôle du potassium, la cellule constituant ainsi le chaînon bio-électrique sans lequel aucune activité nerveuse ne saurait se réaliser ;
- enfin, nous avons noté précédemment, d'après les connaissances indo-tibétaines, la correspondance de la rate avec le système nerveux en général, y compris le « fluide nerveux », et l'hypothalamus en particulier.

On comprend alors la véritable signification du mot « Chair » associé à l'élément Terre et à la rate, en énergétique chinoise, ce mot recouvrant entre autres l'ensemble fonctionnel, cellule, électricité, fluide nerveux.

Il ne faut pas oublier que s'il existe cinq grandes

fonctions internes, auxquelles il faut ajouter le 2^e Feu, il existe également six grandes fonctions externes de relation et d'adaptation au milieu ambiant.

Mis à part les phénomènes de thermo-régulation et de tension artérielle ayant pour régulateurs principaux l'hormone thyroïdienne, l'adrénaline et l'acétylcholine, nous ne connaissons que peu de choses sur nos réactions aux variations de température, d'hygrométrie et de pression de l'atmosphère qui nous entoure.

Il nous faut donc revenir à un tableau plus général afin de définir, même sans les connaître, les hormones qui doivent exister pour répondre à un besoin précis. Ce tableau, corollaire de la loi de génération à partir du *He Tu* et du *Yi King*, va nous permettre de préciser à partir de quelles glandes endocrines sont distribuées les hormones connues ou à découvrir.

1 – Nous savons que les huit groupes principaux de glandes endocrines sont chacun en relation analogique avec l'un des huit tétraèdres qui composent le diamant octaédrique, ou l'un des huit merveilleux vaisseaux. Par ailleurs, chacun de ces groupes d'endocrines est double, comme les huit secteurs du *Yi King* qui comportent chacun deux séries :

T'	Thymus	provient de deux tubes épithéliaux
A'	Gonades	androgènes et oestrogènes
G'	Surrénales	cortico et médullo-surrénales
C'	Hypothalamus	fibres adrénérgetiques et cholinérgetiques
G''	Épiphyse	une partie atrophiée, une partie glandulaire
C''	Hypophyse	post et antéhypophyse
T''	Thyroïdes	thyroïde et parathyroïdes
A''	Pancréas	cellules α , β et δ des îlots de Langerhans

- 2 – Nous nous souvenons que dans le Yi King :
- le secteur T', donc le Thymus, gènère :
 - Rate, méridien
 - Cœur, méridien
 - Maître du Cœur, méridien
 - Estomac, méridien
 - le secteur A', donc les Gonades, gènère :
 - Rate, fonction-organe
 - Rein, méridien
 - Maître du Cœur, fonction-organe non structuré
 - le secteur G', donc les Surrénales, gènère :
 - Gros Intestin, méridien
 - Reins, fonction-organe
 - le secteur C', donc l'Hypothalamus, gènère :
 - Poumons, méridien
 - Poumons, fonction-organe
 - Gros Intestin, fonction-organe
 - le secteur G'', donc l'Epiphyse, gènère :
 - Intestin Grêle, méridien
 - Cœur, fonction-organe
 - le secteur C'', donc l'Hypophyse, gènère :
 - Intestin Grêle, fonction-organe
 - Vessie, méridien
 - Vessie, fonction-organe
 - le secteur T'', donc Thyroïde et Parathyroïdes, gènère :
 - Triple Réchauffeur, méridien
 - Vésicule Biliaire, méridien
 - Estomac, fonction-organe
 - Triple Foyer, fonction-organe
 - le secteur A'', donc le Pancréas endocrine, gènère :
 - Foie, méridien
 - Vésicule Biliaire, fonction-organe
 - Foie, fonction-organe

Ceci veut dire qu'à partir de ces groupes d'endo-

crines, des hormones, ou des énergies spécialisées et en mouvement, sont sécrétées et expédiées afin de provoquer la « génération », la « structuration », la « vitalisation » des différents organes et viscères ou de leurs antennes superficielles ; en fait de leurs fonctions. Schématiquement, on peut donc considérer que ces différentes structures correspondent en quelque sorte à une « densification » des hormones/ énergies correspondantes.

Appliquées aux deux systèmes de fonctions interne et externe, ce qui précède nous donne alors la [pl. 126](#).

Un certain nombre de conclusions peuvent en être tirées :

- Le thymus n'intervient pas directement au niveau des cinq fonctions internes mais seulement à celui des six fonctions externes.
- Les hormones intervenant au niveau des cinq fonctions internes sont soumises aux lois des 5 Éléments de la Terre :
 - loi d'activation et de freinage du cycle *Sheng*
 - loi d'inhibition ou de victoire et de facilitation du cycle *Ke*.
- L'activation ou le freinage ou feed-back (cycle *Sheng*) concernent alors la fabrication des hormones et leur mise en circulation à partir des glandes qui les sécrètent.
- L'inhibition ou la facilitation (cycle *Ke*) concernent l'action spécifique de chaque hormone qui sera facilitée ou inhibée par une autre hormone.
- Les hormones intervenant au niveau des six fonctions externes sont, elles, soumises aux lois des 6 Qualités du Ciel et de grande circulation, c'est-à-dire en fait à la loi générale Yin-Yang :

- activation ou freinage de la loi mère-fils ;
- inhibition ou facilitation des lois midi-minuit et époux-épouse.

Les fibres cholinergiques et adrénnergiques en représentent le schéma le plus simple.

Toujours au niveau hormonal, il ne faut pas oublier la régulation purement interne des glandes endocrines entre elles, régulation répondant aux lois de couplage et d'opposition des huit merveilleux vaisseaux :

Couplages :

T'	couplé avec A'	= Thymus couplé avec Gonades
G'	couplé avec C'	= Surrénales couplées avec Hypothalamus
G''	couplé avec C''	= Épiphyse couplée avec Hypophyse
T''	couplé avec A''	= Thyroïdes couplées avec Pancréas endocrine

Oppositions :

T'	opposé à A''	= Thymus opposé à Pancréas endocrine
A'	opposé à T''	= Gonades opposées à Thyroïdes
G'	opposé à C''	= Surrénales opposées à Hypophyse
C'	opposé à G''	= Hypothalamus opposé à Épiphyse

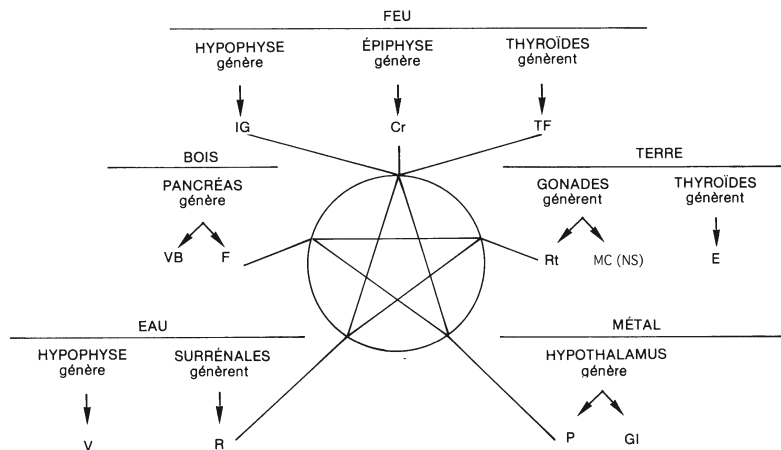
La loi de couplage étant une loi de soutien mutuel, les glandes endocrines couplées auraient donc des productions hormonales allant dans un sens similaire.

La loi d'opposition étant une loi d'inversion, les glandes endocrines opposées auraient donc des productions hormonales allant en sens inverse.

LE DIAMANT CHAUVÉ PLUS

Endocrines Organes et Méridiens

Fig. 1
Fonction Interne



HYPOTHALAMUS

Fig. 2
Fonction Externe

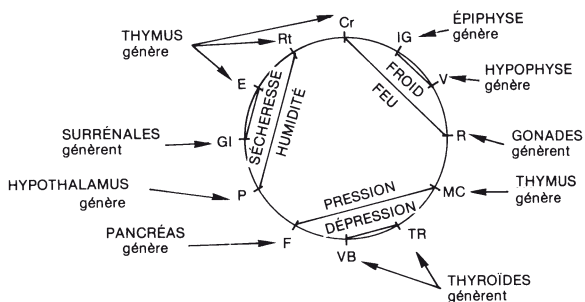
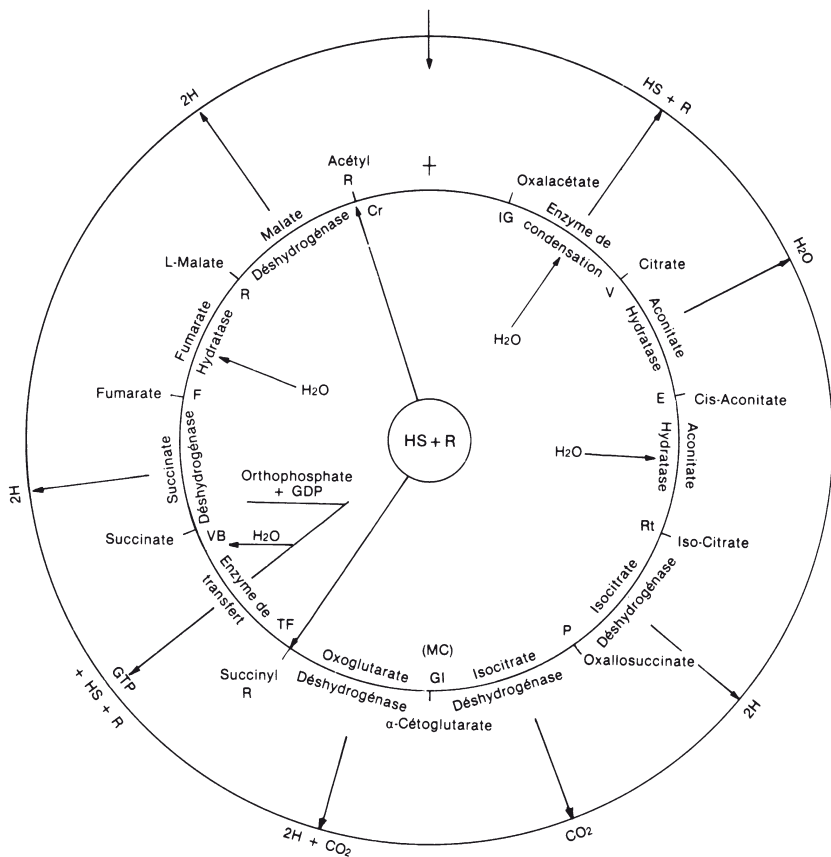


Planche 126

LE DIAMANT CHAUVÉ PLUS

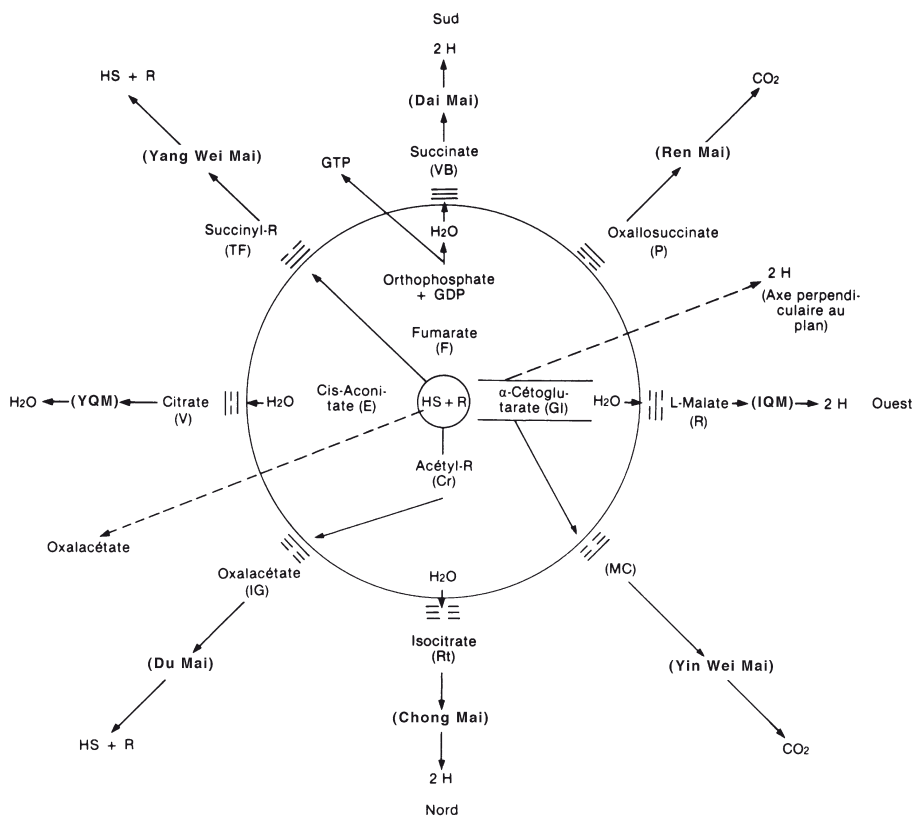
CYCLE TRICARBOXYLIQUE DE KREBS



R = Coenzyme A
 GDP = Guanosine Diphosphate
 GTP = Guanosine Triphosphate

Planche 127

LE DIAMANT CHAUVE PLUS



- Axe de Symétrie = Est-Ouest.
- α-Cétoglutarate (GI) génère CO₂ par l'intermédiaire de MC (non matérialisé) qui se situe à proximité, selon le cycle de génération, et génère 2H selon un axe perpendiculaire au plan des 10 autres structures, du fait de sa position centrale.

R = Coenzyme A
 GDP = Guanosine Diphosphate
 GTP = Guanosine Triphosphate

Planche 128

Étudiées sous cet angle, Il reste à découvrir :

- la relation Yin ou Yang, au niveau des 5 Éléments comme à celui des 6 Qualités, de chacune des productions endocriniennes qui les gouvernent ;
- la relation Yin ou Yang, à leur propre niveau, des groupes d'endocrines et de chacune des hormones qu'ils sécrètent pour leur propre régulation ;
- toutes les hormones que nous ne connaissons pas encore mais dont nous avons la définition à partir de la génération selon le Yi King et de son analyse.

On devrait alors trouver à la base du système endocrinien :

- 8 groupes d'hormones assurant la régulation interne des 8 groupes de glandes endocrines
- 16 groupes d'hormones dont :
 - ceux à orientation « hydrophile » correspondant aux 11 organes et viscères/ fonction + 1, composants de fonction interne, et
 - ceux à orientation « hydrophobe » se subdivisant eux-mêmes en 12 sous-groupes correspondant aux 12 méridiens, composants de fonction externe.

En ce qui concerne l'évolution des glandes endocrines et son étude, en relation avec l'évolution psychique et spirituelle de l'homme, c'est bien entendu la loi d'inhibition-activation, ou de victoire-génération, qui est à appliquer, ainsi que nous l'avons vu précédemment²⁴⁹.

En corollaire à ce que nous venons de découvrir, et afin de mieux comprendre les cycles de régulation des

²⁴⁹ Voir chap. 16 : *Périodicités et Évolution*.

grandes fonctions de l'organisme, nous allons maintenant passer à un autre niveau, celui de la chimie moléculaire, en nous aidant du cycle des 11 organes et viscères, supports de la fonction interne. Le Maître du Cœur, MC, diffus, n'apparaît pas ici.

Si l'on admet l'hypothèse de la grande circulation des 11 organes et viscères, celle-ci nous donne une image de leurs relations successives dans l'espace et dans le temps, et l'on peut en déduire que les fonctions attachées à chacun d'eux correspondent à un certain nombre de réactions physico-chimiques spécifiques.

L'analogie avec le cycle tricarboxylique de Krebs apporte des informations complémentaires d'un très grand intérêt pour une meilleure compréhension de ces diverses fonctions. En effet, dans ce cycle, il existe 10 phases successives dont le détail nous est parfaitement connu,²⁵⁰ ([Pl. 127](#)).

Les substances qui entrent dans le cycle ou y participent (H_2O - HS - Coenzyme A - Orthophosphate - GDP) après condensation initiale d'une molécule d'Acétyl - Coenzyme A et d'une molécule d'Oxalacétate, sont inscrites au centre, celles qui sortent du cycle (Coenzyme A - H_2O - 2H - GTP - HS) sur la circonférence externe.

Sont indiqués sur la circonférence intermédiaire, le cycle lui-même en relation analogique avec chacun des organes et viscères dans l'ordre de la circulation décrite précédemment, ainsi que les enzymes qui

²⁵⁰ Harold A. Harper, *Précis de Biochimie*.

sont en cause entre deux phases du cycle, producteur d'énergie intracellulaire.

Il faut noter que l'orthophosphate plus la GDP (Guanosine diphosphate) qui traversent le cycle entre Succinyl-Coenzyme A et Succinate, pour donner une GTP (Guanosine triphosphate), abandonnent au passage 2 Hydrogènes et 1 Oxygène, soit l'équivalent d'une molécule d'eau, H_2O ; on peut donc considérer que c'est un H_2O qui pénètre dans le cycle avant Succinate. Ce sont donc au total quatre H_2O qui entrent dans le cycle.

Par ailleurs, les quatre paires d'Hydrogène produites après Isocitrate, α -Cétoglutarate, Succinate et L. Malate, se combinent immédiatement avec O_2 , en formant de l'eau. Compte tenu de H_2O qui est produit après Citrate, ce sont donc au total cinq H_2O plus 2 C qui sortent du cycle. (Les 4 atomes d'Oxygène nécessaires pour cette combinaison peuvent être théoriquement déduits des deux CO_2 produits après Oxallosuccinate et α -Cétoglutarate.)

En définitive, les entrées et les sorties du cycle s'établissent schématiquement comme indiqué dans le Tableau X.

Un certain nombre de remarques s'imposent: ([Pl. 127](#) et [128](#))

1. HS + R (Coenzyme A) sont introduits dans le cycle avant Acétyl, analogue au Cœur (Cr) et avant Succinyl, analogue au Triple Foyer (TF), structures dont nous connaissons la relation énergétique: même énergie, mais deux orientations « magnétiques » différentes dans le cycle de génération.

2. L'eau, H_2O , est introduite dans le cycle avant Citrate analogue à la Vessie (V), avant Isocitrate analogue à la Rate (Rt), avant Succinate analogue à la Vésicule Biliaire (VB) et avant L. Malate analogue aux Reins (R). Or, dans le cycle de génération du *He Tu* (8 tri-grammes/merveilleux vaisseaux de l'acupuncture), Vessie est générée par le *Yang Qiao Mai* à l'Est, Rate par le *Chong Mai* au Nord, Vésicule Biliaire par le *Dai Mai* au Sud, et Reins par le *Yin Qiao Mai* à l'Ouest. Autrement dit, ces quatre H_2O semblent correspondre chacun à l'une des quatre énergies fondamentales des quatre orientes ([Pl. 128](#)).
3. L'ensemble « HS + R (Coenzyme A) » semble bien être le moteur central de tout le cycle, Acétyl-Coenzyme A et Oxalacétate en étant la polarisation primordiale, la « Terre » et le « Ciel » ; Acétyl-Coenzyme A en est le commencement et Oxalacétate, résultante de la déshydrogénation de L. Malate, en est la fin, après qu'un équivalent d'acide acétique ait été totalement oxydé au cours du cycle précédent.
Entre le premier et le dernier, entre la « Terre » et le « Ciel », qui préexistent au cycle, les quatre H_2O qui pénètrent dans le cycle assurent la « manifestation » ([Pl. 129](#), fig. 1, entrées).
4. HS + R (Coenzyme A) sortent du cycle après Oxalacétate, analogue à l'Intestin Grêle (IG), et après Succinyl-Coenzyme A, analogue au triple Foyer (TF), dont nous connaissons la relation en tant qu'Élément Feu (IG) et 2^e Feu (TF) ([Pl. 128](#)).
5. L'eau, H_2O , sort du cycle après Citrate analogue de Vessie (\check{V}), ce qui paraît normal étant donné la fonction de la Vessie ! ([Pl. 128](#))
6. Par ailleurs, CO_2 est produit après Oxallosuccinate

analogue aux Poumons (P) et après α -Cétoglutarate analogue au Gros Intestin (GI), ce qui est tout aussi normal puisque les deux, Poumons et Gros Intestin, sont liés dans la fonction « Métal » d'oxydation. Il faut noter que le CO_2 produit après Gros Intestin est évacué par l'intermédiaire de (MC) non matérialisé qui, selon le cycle de génération, se situe à proximité (Pl. 127 et 128).

7. Enfin, 2 H sont produits après Isocitrate analogue à la Rate (Rt), après α -Cétoglutarate analogue au Gros Intestin (GI), après Succinate analogue à la Vésicule Biliaire (VB) et après L. Malate analogue aux Reins (R). De plus, ces quatre paires d'atomes d'Hydrogène se combinent immédiatement avec 2 O_2 pour former de l'eau, H_2O . Il faut considérer que les 2 H produits après Gros Intestin, contrairement aux trois autres paires d'hydrogène, le sont selon un axe perpendiculaire au plan des 10 autres structures, du fait de sa position centrale (Pl. 127 et 128).

Si l'on tient compte de toutes ses productions, le cycle complet, avec ses dix phases, fonctionne donc en définitive comme un générateur à 8 composants, englobant un centre à double production (Pl. 128) :

1	au Nord	2 H	identiques de <i>Chong Mai</i> , après Isocitrate
2	au Sud	2 H	identiques de <i>Dai Mai</i> , après Succinate
3	à l'Est	H_2O	identique de <i>Yang Qiao Mai</i> , après Citrate
4	à l'Ouest	2 H	identiques de <i>Yin Qiao Mai</i> , après L. Malate
5	au Centre	2 H	sur un axe perpendiculaire après α -Cétoglutarate
6	au N.-O.	CO_2	identique de <i>Yin Wei Mai</i> , après α -Cétoglutarate et par l'intermédiaire de (MC) non structuré

LE DIAMANT CHAUVÉ PLUS

7	au S.-E-	HS+R	identiques de <i>Yang Wei Mai</i> , après Succinyl- R
8	au N.-E-	HS+R	identiques de <i>Du Mai</i> , après Oxalacétate (et Acétyl- R)
9	au S.-O.	CO ₂	identique de <i>Ren Mai</i> , après Oxallosuccinate
10	à l'Infini : Oxalacétate résultante du cycle, sur un axe perpendiculaire.		

Tableau X

CYCLE DE KREBS

ENTRÉES	PHASES	FORMULE		SORTIES
(R) Coenzyme A + HS	1. Acétyl Coenzyme A	CH ₃ CO +Oxalacétate S-R	COOH CO CH ₂ COOH	(R) Coenzyme A + HS
H ₂ O	2. Citrate	COOH C < ^{OH} CH ₂ -COOH CH ₂ COOH		H ₂ O
	3. Cis-Aconitate	COOH C-CH ₂ -COOH CH COOH		
H ₂ O	4. Iso-Citrate	COOH CH-CH ₂ -COOH CHOH COOH		2 H
	5. Oxallosuccinate	COOH CH-CH ₂ -COOH CO COOH		CO ₂
	6. α-Cétoglutarate	CH ₂ -CH ₂ -COOH CO COOH		CO ₂ + 2 H

LE DIAMANT CHAUVÉ PLUS

Tableau X			
CYCLE DE KREBS			
ENTRÉES	PHASES	FORMULE	SORTIES
(R) Coenzyme A + HS	7. Succinyl Coenzyme A	COOH CH ₂ CH ₂ CO S-R	(R) Coenzyme A + HS
(Orthophosphate + GDP)			GTP
H ₂ O	8. Succinate	COOH CH ₂ CH ₂ COOH	2 H
	9. Fumarate	COOH CH CH COOH	
H ₂ O	10. L. Malate	COOH CHOH CH ₂ COOH	2 H
2 Coenzyme A 2 HS 4 H ₂ O			2 Coenzyme A 2 HS 2 C 5 H ₂ O
	>>> Oxalacétate	COOH CO CH ₂ COOH	

Fig. 1
Entrées

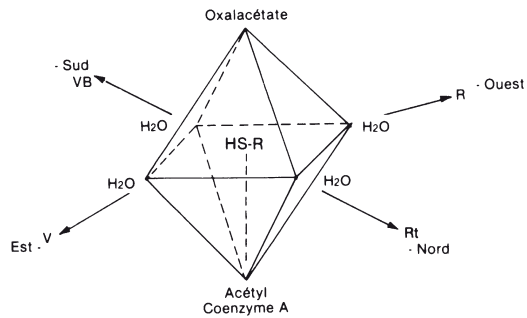
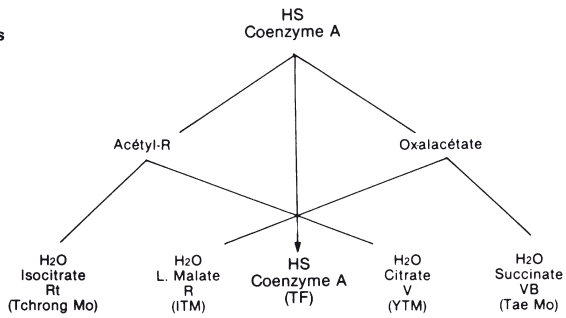
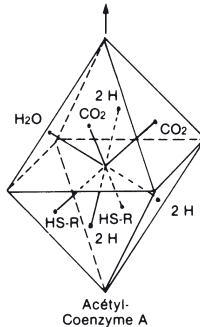
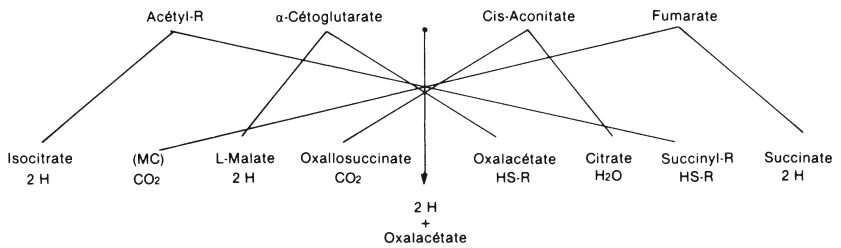


Fig. 2
Sorties (1)



R = Coenzyme A

LE DIAMANT CHAUVÉ PLUS

Sorties (2)

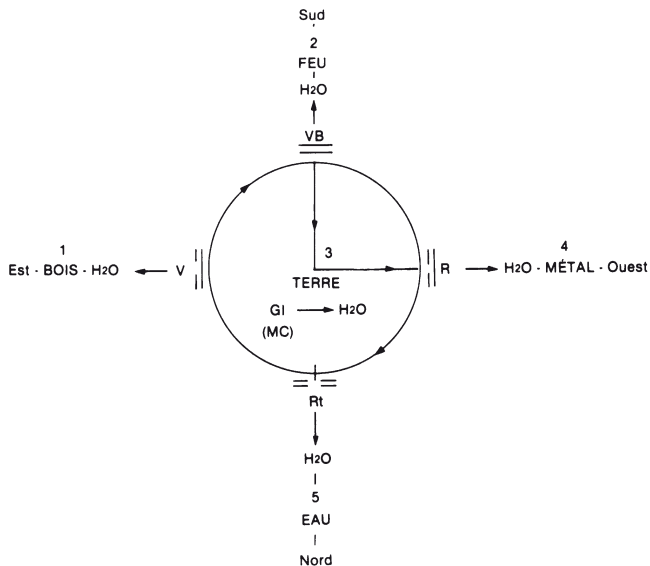
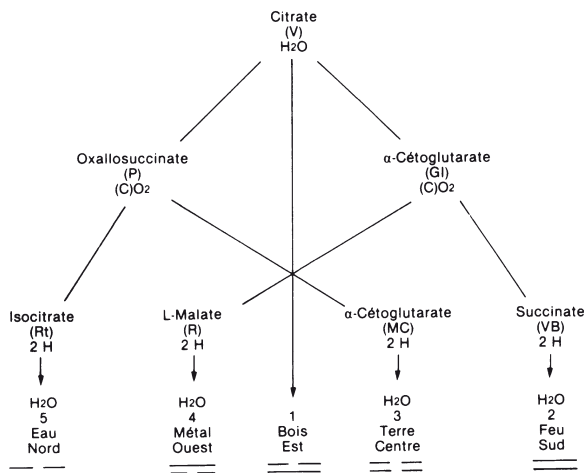


Planche 130

Un axe de symétrie apparaît d'Est en Ouest (Pl. 128). On peut alors émettre l'hypothèse que les 2H centraux se relient à $\text{CH} + \text{CO} + \text{S} + \text{Coenzyme A}$, pour former une nouvelle molécule d'Acétyl-Coenzyme A, la présence d'Oxalacétate (à l'Infini) apparue après L. Malate, permettant au cycle de redémarrer entre la « Terre » et le « Ciel » de ce nouvel Univers. (., Fig 2, sorties)

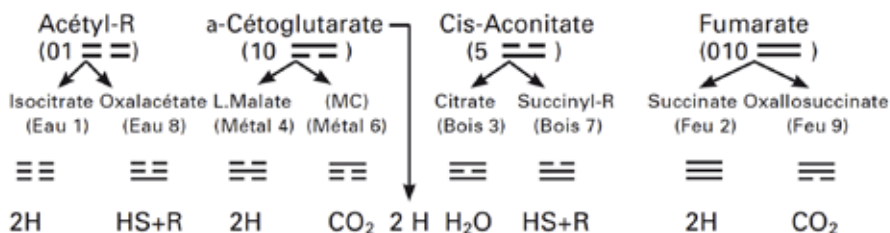
Si l'on considère uniquement les productions de CO_2 , de 2 H, et d' H_2O , à partir desquelles existent théoriquement $5 \text{H}_2\text{O} + 2 \text{C}$, ce sont cinq « eaux » de qualité différente qui sont produites, puisqu'un H_2O provient de Citrate (V) à l'Est, 2 H de Succinate (VB) au Sud, 2 H de α -Cétoglutarate (GI) au Centre, 2 H de L. Malate (R) à l'Ouest, et 2 H de Isocitrate (Rt) au Nord (Pl. 130).

Cet ordre est celui de génération des 5 Éléments de la Terre tel qu'il peut être défini selon la « loi de Périodicité » : Bois (Est) - Feu (Sud) - Terre (Centre) - Métal (Ouest) - Eau (Nord).

Chacune de ces cinq « eaux » sera en analogie avec tous les autres analogues de l'Élément auquel elle correspond ; quatre d'entre elles ont donc une orientation magnétique particulière, la cinquième, provenant du centre, ayant quant à elle une qualité de « synthèse » remarquable, puisqu'elle est la 5^e essence, la « Quintessence ».

Cependant, il faut remarquer qu'à l'analyse biochimique de ce cycle, nous n'en apercevons que l'aspect périphérique, sans en connaître les arcanes énergétiques internes. Aussi, pour comprendre les relations

qui apparaissent et les relier à l'énergétique, il est nécessaire de tenir compte du décalage des axes des « Éléments », base de la génération selon le *He Tu*; on trouve alors, en tenant compte du chiffrage du *He Tu* et des inversions de polarité du cycle de génération, les correspondances suivantes²⁵¹ :



HS + R (Coenzyme A), provenant de Acétyl-R, sort bien du cycle après Oxalacétate; CO₂, provenant de α-Cétoglutarate, sort bien du cycle selon l'orientation de (MC), Métal (en position 6), non structuré.

²⁵¹ Voir ch. 10: *He Tu*, génération des 6 Qualités du Ciel et des 5 Éléments de la Terre.

34. Architecture Cosmique Système Solaire et Galaxie

Trois Foyers, quatre énergies fondamentales, celles des quatre « orientés », sont à la base de toute organisation, de toute vie.

Chacune de ces énergies a une spécialisation « énergétique », une intelligence du travail qu'elle doit accomplir et donc un état de conscience qui lui est propre et dans lequel on trouvera activité, logique et cohérence.

Ainsi que nous en avons émis précédemment l'hypothèse, les quatre Règnes de la Nature, minéral, végétal, animal et humain, ne représenteraient-ils pas chacun, analogiquement, l'une de ces quatre énergies fondamentales au niveau de l'univers, avec leur propre degré de conscience ?

T	Règne humain	énergie transcendante
A	Règne animal	énergie alimentaire
C	Règne végétal	énergie comburante*
G	Règne minéral	énergie génétique**
*L'oxygène de l'air provient bien de la fonction chlorophyllienne !		
**Il n'existe rien d'autre, dans tout organisme, que les éléments simples de la Table périodique.		

Chacun de ces Règnes est en effet une unité énergétique, complémentaire des trois autres. Son degré d'évolution est différent, à un instant donné, de celui des trois autres sur lesquels il retentit par l'intermédiaire de ses fonctions interne et externe, 5 Élé-

ments et 6 Qualités, et ceci globalement aussi bien qu'individuellement.

Nous sommes donc amenés à considérer qu'à l'échelle astronomique, le règne minéral (et les étoiles et planètes qui en sont la manifestation, avec leur masse fantastique) retentit sur les autres règnes, d'autant plus que le règne touché est à un stade d'évolution plus proche de lui. Le règne minéral retentira ainsi de moins en moins sur le règne végétal, puis sur l'animal et enfin sur le règne humain.

En tant que système énergétique complet, notre galaxie, cet univers qui nous est proche, doit donc pouvoir être définie en termes de « structures énergétiques » comme un organisme, ou un diamant, quoique à une échelle différente.

Compte tenu de sa forme spirale, les trois foyers et les huit composants du « générateur » de tout système énergétique doivent s'y inscrire comme dans la double hélice d'ADN. Cependant, ce qui nous est le plus apparent, c'est d'abord notre propre système solaire avec ses neuf planètes, plus le Soleil et la Lune, autrement dit onze corps célestes, et puis les douze constellations du Zodiaque qui marquent l'écoulement cyclique du Temps.

Ces onze corps célestes, ces onze « planètes » pour utiliser le vocabulaire astrologique, y compris le Soleil et la Lune, ne seraient-ils pas analogues aux onze organes/fonctions de notre corps, et les douze « constellations » ne seraient-elles pas leurs antennes superficielles, à la manière des douze méridiens de l'acupuncture, antennes de nos fonctions internes ?

Depuis des millénaires, les astrologues l'affirment. Mais il paraît évident que l'astrologie occidentale ne peut être une science tout à fait exacte ! Nous avons vu en effet que l'influence de l'un des règnes sur les trois autres était fonction de leur degré d'évolution respectif, autrement dit de leur degré de conscience ou de libération de l'emprise de la matière.

Nous avons précédemment découvert la grande circulation des 12 organes et viscères - y compris la fonction maître du cœur, non structurée - que l'étude du *He Tu* et du *Yi King* nous a permis d'élaborer et qui n'apparaît, à ma connaissance, dans aucun texte classique ; et puis la grande circulation de leurs antennes externes, les 12 méridiens, celle que l'on trouve dans tous les ouvrages de médecine traditionnelle chinoise.

Nous venons de voir que sur le plan cosmique, il existe également 11 planètes structurées, mais aussi une douzième qui est demeurée diffuse, la ceinture d'astéroïdes, et 12 constellations qui en sont les antennes périphériques. L'analogie est trop flagrante pour que nous ayons quelque hésitation ou quelque scrupule à nous appuyer sur elle.

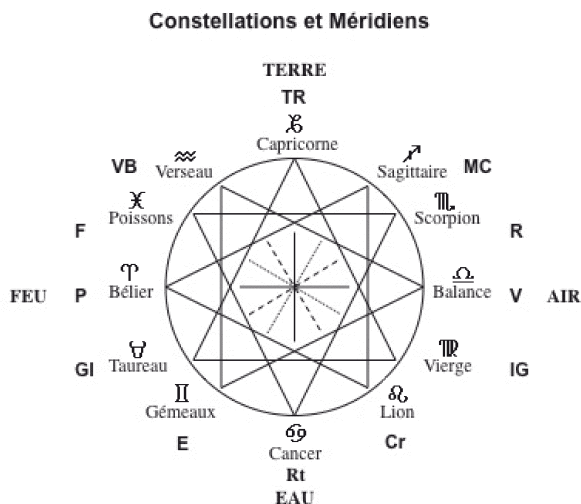
Commençons par les constellations, ou plutôt les « signes »²⁵² dont le premier, le Bélier, correspond à la montée de l'énergie vitale dans la Nature, à l'équinoxe de printemps ; analogue à l'énergie vitale qui parvient au méridien des Poumons tous les jours à 3 heures

²⁵² 12 « Constellations » du zodiaque naturel, ou 12 « Signes » du zodiaque philosophique calés sur le cycle des saisons et utilisés en astrologie comme dans les tables des positions planétaires, « éphémérides » de la NASA.

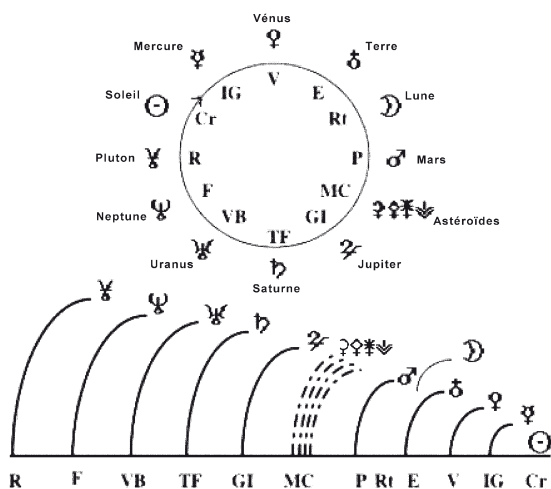
du matin, heure solaire. La suite des signes dans le cycle annuel d'évolution des énergies cosmiques, du Bélier aux Poissons, cycle dextrogyre chinois (inverse des aiguilles d'une montre), se déroule alors comme se déroule la suite des méridiens dans le cycle circadien d'évolution des énergies de vie, du méridien des Poumons à celui du Foie :

- Bélier ♈ Taureau ♉ Gémeaux ♊ Cancer ♋ Lion ♌ Vierge ♍
Poumons - Gros Intestin - Estomac - Rate - Cœur - Intestin Grêle
- Balance ♎ Scorpion ♏ Sagittaire ♐ Capricorne ♑ Versseau ♒ Poissons ♓
Vessie - Reins - Maître du Cœur - Triple Réchauffeur - Vésicule Biliaire - Foie.

En relation avec le symbolisme des Signes du Zodiaque, trop de rapprochements sont ici évidents pour avoir le moindre doute : il y a bien analogie totale entre chaque Signe et chaque méridien d'acupuncture.



Abordons maintenant les planètes et leur organisation. Nous avons vu, avec l'énergétique chinoise, mais aussi avec l'embryogenèse, que les organes et les viscères se structurent dans un certain ordre, puis fonctionnent, du Cœur aux Reins, selon une grande circulation dans laquelle le Maître du Cœur, non structuré, vient se situer entre Poumons et Gros Intestin. Notre système solaire, lui, fonctionne du Soleil jusqu'à Pluton - chaque planète se situant sur une orbite de plus en plus éloignée du Soleil, central - avec la ceinture d'astéroïdes, planète non structurée représentée par Cérès, Pallas, Junon et Vesta, entre l'orbite de Mars et celle de Jupiter.



Il semble donc absolument logique qu'une analogie existe – comme pour les signes et les méridiens – entre les organes et les planètes, dans l'ordre précis de leur fonctionnement respectif :

- Soleil ☉ Mercure ☿ Vénus ♀ Terre ♂ Lune ☾ Mars ♂

Cœur - Intestin Grêle - Vessie - Estomac - Rate - Poux

- Astéroïdes ♁♁♁♁ Jupiter ♃ Saturne ♄ Uranus ♅

Maître du Cœur - Gros Intestin - Triple Foyer - Vésicule Biliaire -

- Neptune ♆ Pluton ♇

Foie - Reins

Ici encore les évidences parlent d'elles-mêmes : les analogies sont parfaites entre les organes et les planètes. La Ceinture d'Astéroïdes, planète non structurée, avec ses quatre principaux astéroïdes, Cérès, Pallas, Junon et Vesta, diffuse entre l'orbite de Mars et celle de Jupiter, est bien analogue au Maître du Cœur, comme le Soleil l'est au Cœur et la Lune à la Rate...

Il ne reste plus qu'à relier les planètes et les signes qui en sont les antennes périphériques, grâce à la relation directe organe - méridien, ce qui nous donne le domicile exact de chaque planète, autrement dit, le signe que chaque planète gouverne. Ce domicile, pour la plupart des planètes, demeure inchangé par rapport à l'astrologie conventionnelle, mais avec un seul signe par planète et une seule planète par signe, ce qui est dans la logique même des choses²⁵³.

²⁵³ Pour le détail de cette organisation énergétique des planètes et du zodiaque, voir J. Pialoux, *L'Âme du Dragon, précis d'astrologie énergétique et ésotérique*.

LE DIAMANT CHAUVE PLUS

PLANÈTES		ORGANES & VISCÈRES	MÉRIDIENS	SIGNES	
Soleil	☉	Cœur	Cœur	Lion	♌
Mercure	☿	Intestin Grêle	Intestin Grêle	Vierge	♍
Vénus	♀	Vessie	Vessie	Balance	♎
Terre	♁	Estomac	Estomac	Gémeaux	♊
Lune	☾	Rate	Rate	Cancer	♋
Mars	♂	Poumons	Poumons	Bélier	♈
Astéroïdes	♁☿♁♁♁	Maître du Cœur	Maître du Cœur	Sagittaire	♏
Jupiter	♃	Gros Intestin	Gros Intestin	Taureau	♉
Saturne	♄	Triple Foyer	Triple Réchauffeur	Capricorne	♐
Uranus	♅	Vésicule Biliaire	Vésicule Biliaire	Verseau	♑
Neptune	♆	Foie	Foie	Poissons	♓
Pluton	♇	Reins	Reins	Scorpion	♏

À la suite de cette découverte, quelques remarques complémentaires s'imposent : Cérés, Pallas, Junon et Vesta, représentantes principales de la Ceinture d'As-téroïdes, gouvernent le Sagittaire, Jupiter étant alors gouverneur du Taureau. De son côté, la Terre gouverne les Gémeaux. La position de cette dernière, en signe, lorsque l'on montera un thème astrologique, sera bien entendu, comme en Astronomie, diamétralement opposée à celle du Soleil. Pour le reste, le seul changement par rapport à l'astrologie conventionnelle, mais changement d'importance, est qu'il n'existe plus qu'un seul gouverneur ou régent par signe.

Enfin, simplement pour le plaisir, notons qu'en Alchimie, le plomb est le métal de Saturne, analogue

au *Triple Foyer* de l'énergétique chinoise, tout en étant métal de Thot Djehouty l'Égyptien – devenu chez les Grecs Hermès *Trismégiste* – celui qui lie le un et les deux, qui réalise la *Triple ligature* des trois aspects de Dieu, Amen-Râ-Ptah. Par Toutatis, que les Traditions sont donc belles dans leur diversité et dans leur unité !

L'étude comparative de l'astrologie occidentale avec ses quatre Éléments, Feu, Terre, Air, Eau, et de l'énergétique traditionnelle chinoise avec ses 5 Éléments et ses 6 Qualités, apporte des informations complémentaires importantes pour la compréhension du jeu des énergies dans l'univers et dans l'homme²⁵⁴.

Nous avons vu que les 6 Qualités du Ciel chinoises correspondant aux grands méridiens, sont, en partant du cœur, Cr, et du *Shao Yin* :

QUALITÉS		GRANDS MÉRIDIEUS
<i>Shao Yin</i>	Feu qui irradie	Cœur - Reins
<i>Jue Yin</i>	Pression - Feng	Maître du Cœur - Foie
<i>Tai Yin</i>	Humidité	Poumons - Rate
<i>Tai Yang</i>	Froid	Intestin Grêle - Vessie
<i>Shao Yang</i>	Dépression - Chaleur	Triple Réchauffeur Vésicule Biliaire
<i>Yang Ming</i>	Sécheresse	Gros Intestin - Estomac

Le grand méridien yin, *Shao Yin*, Feu, se décompose comme suit :

²⁵⁴ Pour une étude de l'astrologie chinoise (hors de notre propos), voir Jean-Michel de Kermadec, *Les huit signes de votre destin, Introduction à la pratique de l'astrologie chinoise*.

- le Cœur, provenant de l'élément Feu chinois, correspond au signe du Lion, en astrologie occidentale : élément Feu
- le Rein, provenant de l'élément Eau chinois, correspond au signe du Scorpion, en astrologie occidentale : élément Eau

En considérant les trois grands méridiens yin, on trouve alors :

COUPLES QUALITÉS		MÉRIDIENS	CONSTELLATIONS	ÉLÉMENTS OCCIDENTAUX
Feu	Cœur	Cr	Lion	Feu
	Reins	R	Scorpion	Eau
Feng	Maître du Cœur	MC	Sagittaire	Feu
	Foie	F	Poissons	Eau
Humidité	Poumons	P	Bélier	Feu
	Rate	Rt	Cancer	Eau

Il est curieux de constater que le premier composant de chaque grand méridien yin chinois, correspond au Feu en astrologie occidentale, alors que le second composant de chacun de ces grands méridiens, correspond à l'Eau en astrologie occidentale.

Dans les grands méridiens yang, le Centre (globalement élément Terre), apparaît en manifestation avec la « genèse » du méridien de Gros Intestin, GI²⁵⁵.

Le premier composant de chaque grand méridien yang chinois correspondra à la Terre en astrologie occidentale, alors que le second correspondra à l'air dans cette même astrologie :

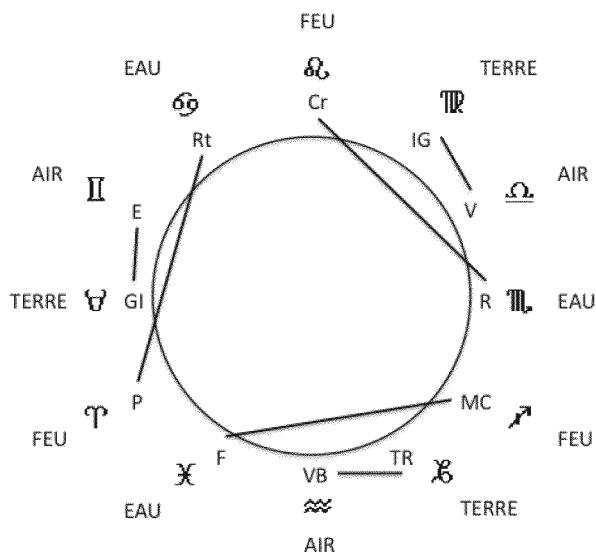
²⁵⁵ Voir ch. 10 : *He Tu* : génération des 6 Qualités du Ciel.

LE DIAMANT CHAUVE PLUS

COUPLES QUALITÉS		MÉRI-DIENS	CONSTELLATIONS	ÉLÉMENTS OCCIDENTAUX
Froid	Intestin Grêle	IG	Vierge	Terre
	Vessie	V	Balance	Air
Dépression	Triple Réchauffeur	TR	Capricorne	Terre
	Vésicule Biliaire	VB	Verseau	Air
Sécheresse	Gros Intestin	GI	Taureau	Terre
	Estomac	E	Gémeaux	Air

De même que Feu et Eau se complétaient en s'opposant dans les yin, Terre et Air se complètent en s'opposant dans les yang.

On obtient alors le schéma suivant :



Le cycle de génération selon le *He Tu* est le suivant :

Cr	IG	V	P	GI	R	MC	E	Rt	TR	VB	F
☲	☷	☱	☲	☷	☵	☲	☱	☷	☵	☱	☵

C'est également, théoriquement, l'ordre de génération des constellations de la ceinture zodiacale que nous connaissons.

Les lois attachées à ce système occidental sont les suivantes :

- les angles de 60 degrés définis à partir du centre (sextiles),
 - entre les composants Feu et Air
 - entre les composants Terre et Eau,
- les angles de 120 degrés définis à partir du centre (trigones),
 - entre les composants Feu
 - entre les composants Terre
 - entre les composants Air
 - entre les composants Eau
 marquent leur soutien mutuel
- Les angles de 90 degrés (carrés) et de 180 degrés (oppositions) définis entre les composants Feu-Terre-Air et Eau marquent leurs tensions réciproques, mais aussi leurs complémentarités, dans le cas des oppositions (180°).

Les « 5 Éléments de la Terre » chinois sont, rappelons-le :

ÉLÉMENTS	ORGANES ET VISCÈRES OU ENTRAILLES
Feu-2^e Feu	Cœur - Intestin Grêle - Triple Foyer - Maître du Cœur
Terre	Rate - Estomac
Métal	Poumons - Gros Intestin
Eau	Reins - Vessie
Bois	Foie - Vésicule Biliaire

Le Cœur (Cr), grand distributeur de la Vie, semblable au Soleil, composant de l'Élément Feu, apparaît

en premier au cours de la génération ; les dix autres composants vont donc pouvoir « graviter » autour de lui tout en subissant une rotation sur leur axe.

Dans l'ordre de génération des organes et vis-cères et en tenant compte des données de la tradition astrologique occidentale, mais avec 11 planètes + une, non structurée, nous avons découvert les analogies suivantes²⁵⁶ :

ORGANES		PLANÈTES	
Cr	Cœur	Soleil	☉
IG	Intestin Grêle	Mercure	☿
V	Vessie	Vénus	♀
P	Poumons	Mars	♂
GI	Gros Intestin	Jupiter	♃
R	Reins	Pluton	♇
MC	Maître du Cœur	Cérès-Pallas-Junon-Vesta	♁♂♃♅
E	Estomac	Terre	♁
Rt	Rate	Lune	☾
TF	Triple Foyer	Saturne	♄
VB	Vésicule Biliaire	Uranus	♅
F	Foie	Neptune	♆

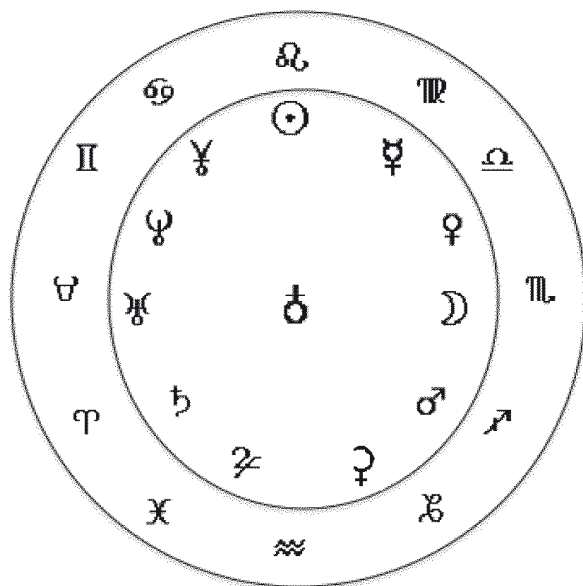
C'est théoriquement l'ordre de génération du système solaire et des planètes de l'astrologie occidentale (Pl. 131, Fig. 1) L'ordre de structuration puis celui de fonctionnement en découlent logiquement

²⁵⁶ Voir chap. 6 : *Les mutations du Yi King. Génération.*

(Pl. 131, fig. 2 et 3). La Ceinture d'Astéroïdes, planète non structurée, diffuse entre l'orbite de Mars et celle de Jupiter, est intervenue, en analogie avec le Maître du Cœur.

Il faut rappeler que le Triple Foyer, analogue à Saturne, ♄, est formé de la même énergie que le Cœur, analogue au Soleil, ☉ ; il en est de même pour l'Estomac, et la Rate, analogues à la Terre, ♁ et à la Lune, ☾, et qui ont des énergies similaires.

En astronomie, les deux cycles de gravitation et de rotation de la Terre définissent deux mouvements apparents ayant pour toile de fond les douze constellations du Zodiaque :



- En fonction de la rotation de la Terre sur elle-même, il existe un cycle circadien d'apparition successive des

dix autres planètes et des douze signes, se dirigeant du levant au couchant, d'est en ouest.

- En fonction de la gravitation de la Terre, ainsi que de celle des planètes autour du Soleil, Feu central, il existe un cycle annuel de positionnement, de conjonction, de chacune des dix planètes, y compris le Soleil et la Lune, + une planète non structurée²⁵⁷, autres que la Terre, sur la toile de fond des douze signes du zodiaque.

En astrologie occidentale, les rapports apparents des planètes, entre elles et en relation avec les signes du zodiaque, déterminent, rappelons-le, des courants de forces dont les principaux sont les suivants :

- courants harmonieux : sextiles – trigones (angles de 60 et 120 degrés)
- courants dissonants : carrés – oppositions (angles de 90 et 180 degrés)
- courants harmonieux ou dissonants, en fonction de la qualité des planètes en cause : conjonctions (angle nul).

Ces forces retentissent dans le même sens sur les trois autres Règnes de la Nature, comme nous l'avons dit précédemment.

²⁵⁷ Planète non structurée : on fera alors intervenir les quatre principaux astéroïdes, Cérés, Pallas, Junon, Vesta.

LE DIAMANT CHAUVÉ PLUS

SYSTÈME SOLAIRE

Fig. 1
Génération

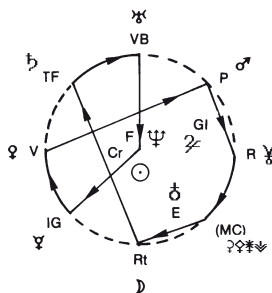


Fig. 2
Structuration

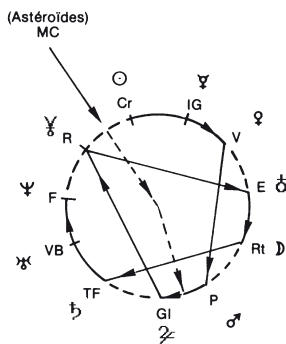
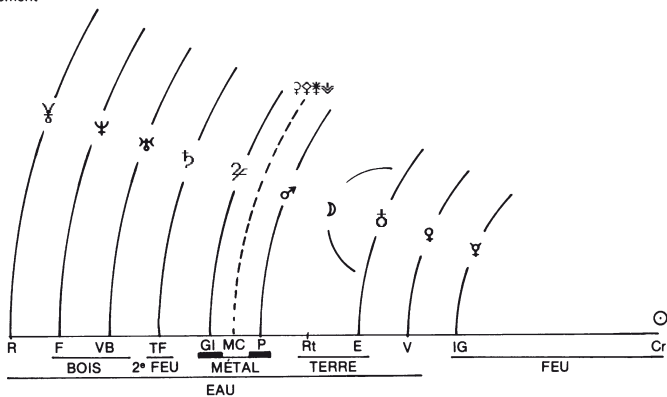


Fig. 3
Fonctionnement



Les relations entre l'astrologie occidentale et l'énergétique traditionnelle chinoise sont alors simples à établir : le report des aspects d'un thème astrologique sur les schémas des 5 Éléments ou des 6 Qualités, permet de s'appuyer sur les lois précises de cette énergétique et d'en déduire non seulement un diagnostic (tout au moins potentiel : les planètes orientent mais n'obligent pas), mais encore la thérapeutique correspondante.

Compte tenu de la situation centrale de la Terre ☷, les correspondances analogiques des *Tian Gan*, les dix énergies terrestres chinoises, avec les planètes de l'astrologie occidentale et avec les organes et les viscères, sont alors les suivantes²⁵⁸ :












ÉLÉMENTS		ORGANES		PLANÈTES		ÉNERGIES TERRESTRES
Bois	yang	VB	Vésicule Biliaire	Uranus	♅	Jia
	yin	F	Foie	Neptune	♆	Yi
Feu	yang	IG	Intestin Grêle	Mercure	☿	Bing
	yin	Cr	Cœur	Soleil	☉	Ding
Terre	yang	TF	Triple Foyer	Saturne	♄	Wu
	yin	Rt	Rate	Lune	♁	Ji
Métal	yang	GI	Gros Intestin	Jupiter	♃	Geng
	yin	P	Poumons	Mars	♂	Xin
Eau	yang	V	Vessie	Vénus	♀	Ren
	yin	R	Reins	Pluton	♇	Gui

²⁵⁸ Estomac et Maître du Cœur n'apparaissent pas ici, pas plus que la Terre, centrale, et pas plus que la ceinture d'astéroïde, planète non structurée.

L'Estomac, E, n'apparaît pas en tant qu'Élément « Terre », puisque les autres organes et viscères semblent graviter autour de lui, comme les dix planètes semblent le faire autour de la Terre ; pas plus que le Maître du Cœur et les astéroïdes, planète non structurée.

C'est le Triple Foyer, TF, à la fois Terre et 2^e feu comme nous l'avons déjà vu, qui correspond alors à l'Élément Terre, yang.

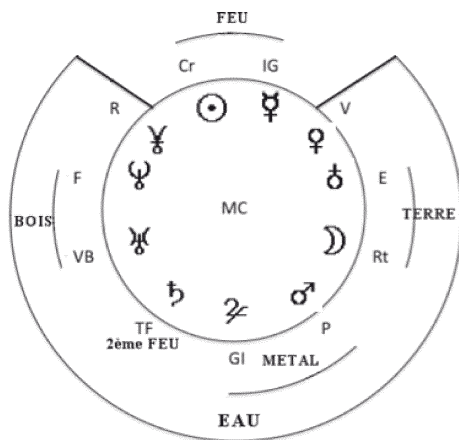
Les correspondances analogiques des *Di Zhi*, les douze énergies célestes chinoises, avec les douze méridiens de l'acupuncture et avec les douze signes du Zodiaque sont, de leur côté, les suivantes :

MÉRIDIENS		SIGNES		ÉNERGIES CÉLESTES
Cœur	Cr	Lion		Wu
Intestin Grêle	IG	Vierge		Wei
Vessie	V	Balance		Shen
Reins	R	Scorpion		Yu
Maître du Cœur	MC	Sagittaire		Xu
Triple Réchauffeur	TR	Capricorne		Hai
Vésicule Biliaire	VB	Verseau		Zi
Foie	F	Poissons		Chou
Poumons	P	Bélier		Yin
Gros Intestin	GI	Taureau		Mao
Estomac	E	Gémeaux		Chen
Rate	Rt	Cancer		Si

Un dernier point important demande à être précisé. À la suite des trois Foyers, le *Chong Mai* est le portail d'entrée des énergies qui seront ensuite distribuées

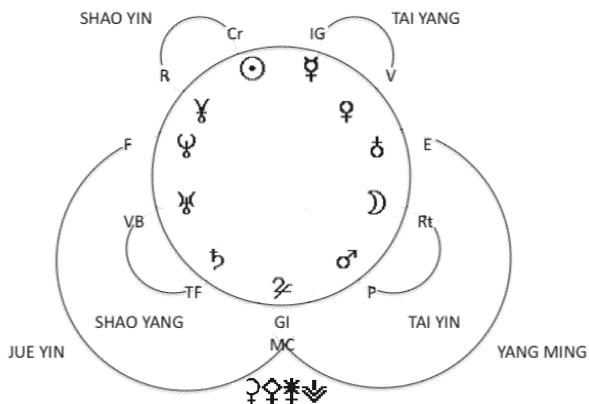
par l'ensemble du générateur, du *Chong Mai* au *Dai Mai*. Le *Dai Mai*, périphérie, contrôle plus particulièrement, nous l'avons vu, les douze méridiens, supports des 6 Qualités du Ciel. Le contrôle par le *Chong Mai*, des 11 organes et viscères + 1, semble trouver une confirmation dans la configuration du système solaire et dans ses analogies avec les organes.

En effet, l'ordre des planètes à partir du Soleil appelle plusieurs remarques, si l'on tient compte de l'ordre de leur structuration sur une circonférence :



- L'ordre de « génération » est, selon le *He Tu* :
- 1-Cr/2-IG/3-V/4-P/5-GI/6-R/7- (MC) -E/8-Rt/9-TF/10-VB/11-F
- Gros Intestin, GI, premier « centre », en quadrant G, à apparaître, après le Cœur, Cr, se place en opposition à l'Élément Feu, Cr-IG, ce qui est logique.
- Reins, R, en sixième position, se place symétriquement à Vessie, V, (R et V sont Eau) par rapport à l'axe GI/ Cr-IG (Feu).

- Estomac, E, et Rate, Rt, se placent ensuite entre Vessie, V, et Poumons, P ; Triple Foyer, TF, Vésicule Biliaire, VB, Foie, F, entre Gros Intestin, GI, et Reins, R ; Gros Intestin, GI, demeure sur l'axe de symétrie défini plus haut.
- La notation des 5 Éléments fait apparaître que quatre de ces éléments, Terre - Métal - 2^e Feu - Bois, sont, en quelque sorte, englobés dans l'Élément Eau, ce qui est parfaitement conforme à la logique du *He Tu*. Le Feu, (Cr-IG) est seul, émergeant de l'ensemble.
- Si l'on rapproche de cet aspect des 5 Éléments, le cycle des 6 Qualités du Ciel, antennes externes de la fonction interne, on s'aperçoit que les grands méridiens, supports de ces 6 Qualités, sont formés et parfaitement symétriques par rapport à l'axe GI/Cr-IG. On se souvient en effet que MC, non structuré, diffus dans tout l'organisme, apparaît dans le *He Tu* à la place du centre « impossible » après Reins, R, (tentative de retour en arrière avortée, vers GI). En plaçant MC au voisinage de GI, l'ensemble est alors parfaitement harmonieux.



En effet, dans ce cas, la relation apparente et évidente du composant GI avec Jupiter, ♃, laisse suppo-

ser que la Ceinture d'Astéroïdes entre les orbites de Mars, ♂, et de Jupiter, entre P et GI, correspond à MC, « impossible » comme composant des 5 Éléments, planète « impossible », qui n'aurait pu se structurer ; dans cet ensemble, MC, Maître du Cœur, Astéroïdes, ♁♁♁, est alors en opposition et en complémentarité avec Cr, Cœur, Soleil, ☉.

En rapprochant la suite des onze planètes + la Grande Ceinture d'Astéroïdes, des 12 points du *Chong Mai*, dans l'ordre de génération des fonctions/organes, on obtient :

POINTS HÉRAUTS, MU, SUR LE CHONG MAI				FONCTIONS ORGANES	PLANÈTES	
R11	1 ^{er}	point	Cr	Feu	Soleil	☉
R12	2 ^e	point	IG	Feu	Mercure	☿
R13	3 ^e	point	V	Eau	Vénus	♀
R14	4 ^e	point	P	Métal	Mars	♂
R15	5 ^e	point	GI	Métal	Jupiter	♃
R16	6 ^e	point	R	Eau	Pluton	♇
E30	Point d'entrée		MC	2 ^e Feu	Astéroïdes	♁♁♁
R17	7 ^e	point	E	Terre	Terre	♁
R18	8 ^e	point	Rt	Terre	Lune	☾
R19	9 ^e	point	TF	2 ^e Feu	Saturne	♄
R20	10 ^e	point	VB	Bois	Uranus	♅
R21	11 ^e	point	F	Bois	Neptune	♆

C'est ainsi que le *Chong Mai* contrôle les onze organes et viscères + 1, et leur distribue les éner-

gies en provenance des 3 Foyers ; mais c'est également ainsi que 11 étoiles du signe du Scorpion²⁵⁹ et une nébuleuse du signe des Gémeaux²⁶⁰, analogues au *Chong Mai*, contrôlent l'ensemble des 11 planètes du système solaire + 1, non structurée, ainsi que leurs énergies en provenance des 3 Foyers de notre galaxie²⁶¹.

La synthèse des systèmes de fonctions interne et externe nous permet alors d'entrouvrir la porte d'un savoir aussi ancien que celui des Chinois, celui de l'Égypte des Pharaons. N'est-ce pas en effet, la déesse Nout, qui apparaît, avec ses ailes déployées, supportant de ses deux mains levées le globe du « Feu Solaire de Râ », antique symbole de l'universalité de la connaissance ([Pl. 132](#)) ; à moins que ce ne soit Isis qui, depuis son trône de Sirius, retransmet à la Terre le Rayon de l'Intelligence créatrice !

Un autre aspect intéressant des relations analogiques des planètes est également à considérer, celui concernant les neuf chakras de l'énergétique indotibétaine. En effet, si la Terre est la planète qui nous est la plus proche, nous y vivons, Pluton est la plus

²⁵⁹ Le signe du Scorpion est analogue au méridien du rein, R, qui a 11 points en commun avec le *Chong Mai*. Le 12^e point du *Chong Mai* (E 30) appartient au méridien d'estomac, E, analogue au signe des Gémeaux.

²⁶⁰ Peut-être s'agit-il de la nébuleuse diffuse IC 443, dans la constellation des Gémeaux.

²⁶¹ Voir Alice Bailey, *Astrologie ésotérique* : « Le Scorpion est relié à Sirius, de la constellation du Grand Chien » diamétralement opposée ; l'étoile qui, selon les grandes traditions, est la grande dispensatrice de vie sur la Terre.

éloignée de nous. C'est donc en quelque sorte entre la Terre, le nadir, et Pluton, le zénith, que s'effectue l'évolution de l'homme sur le plan de la manifestation.

Vu sous cet angle, neuf « planètes » subsistent ainsi pour diriger nos pas et nous apporter les expériences dont notre âme pourra extraire la quintessence, au cours des multiples cycles de la Vie.

Du centre basal au centre coronal, de la volonté de vivre de la matière à la volonté d'être du Divin qui nous anime, ces neuf planètes rythment nos vies et le cours de nos aspirations ([Pl. 133](#)). Le corps triple, l'esprit triple et l'âme triple, en résonance avec elles, peuvent croître, se construire, s'harmoniser enfin.

Âme triple	Atmique	Spirituelle	Coronal	Neptune ♆
	Manasique	Intellectuelle	Frontal	Uranus ♅
	Bouddhique	Intuitionnelle	Cardiaque	Soleil ☉
Esprit triple	Mental médian	Intellect	Occipital	Mercure ☿
	Mental concret	Réflexion	Laryngé	Saturne ♄
	Astral	Sentimental	Ombilical	Jupiter ♃
Corps triple	Ether supérieur	Sensoriel	Sacré	Vénus ♀
	Ether inférieur	Instinctif	Splénique	Lune ☾
	Dense	Mécanique	Basal	Mars ♂

Les aspects réciproques de ces neuf planètes, conjointes tour à tour aux constellations du zodiaque, marqueront les étapes de notre quête commune, dans l'infini de l'espace et l'éternité du temps²⁶². Mais ceci

²⁶² Voir chap. 16 : *Périodicités et évolution*.

ne constitue que l'une des approches possibles des relations des planètes et des *chakras*²⁶³.

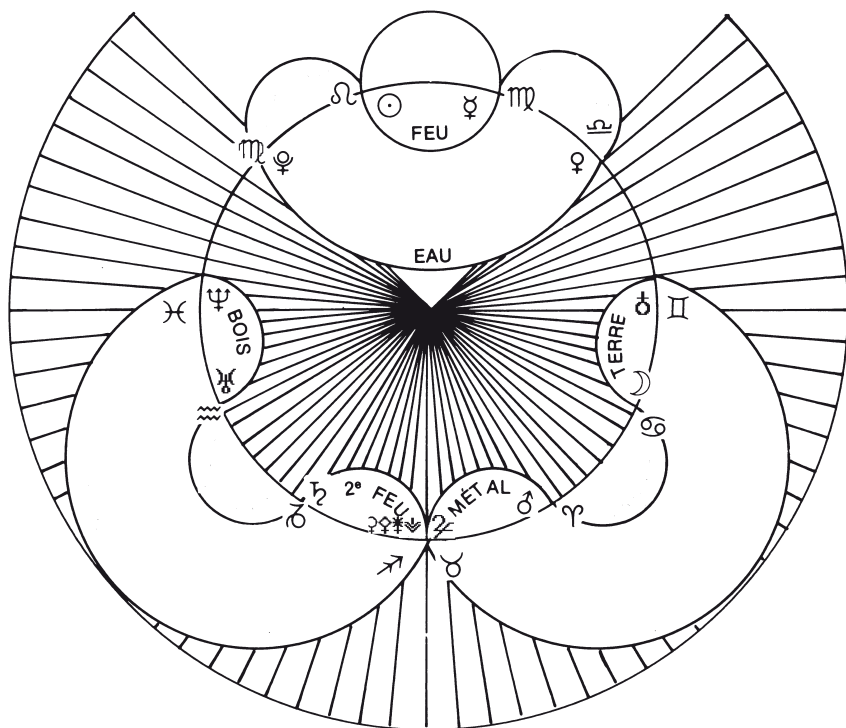


Planche 132

²⁶³ Voir à ce propos Alice Bailey, *Traité sur les sept Rayons*.

LE DIAMANT CHAUVE PLUS

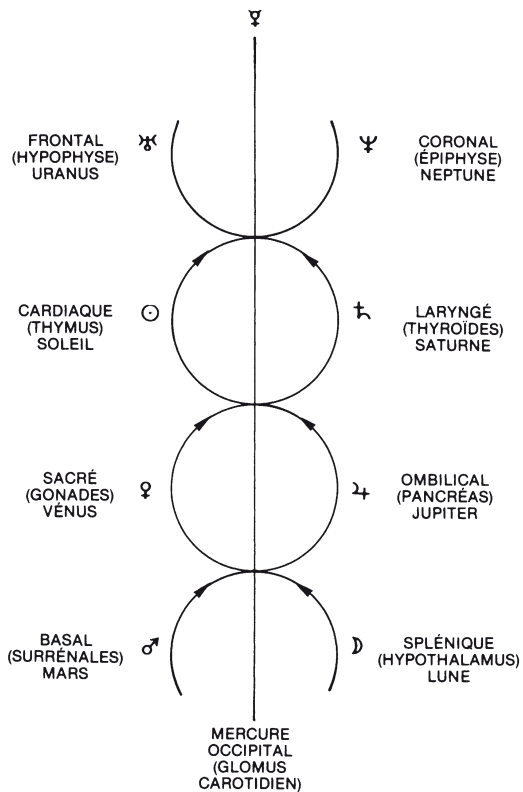
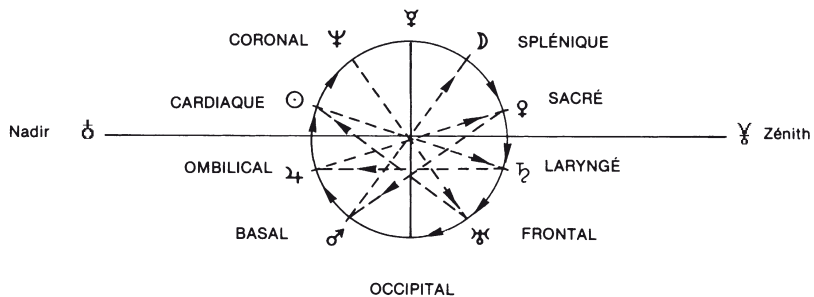


Planche 133

35. Les « 5 Éléments » de Platon et l'Alchimie

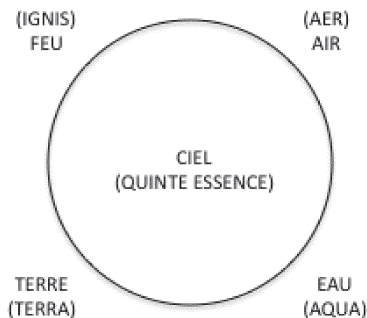
Nous venons de voir, dans le précédent chapitre, que les fonctions des 5 Éléments de l'énergétique chinoise, Bois, Feu, Terre, Métal, Eau, et des 4 Éléments de l'astrologie occidentale, Feu, Terre, Air, Eau, sont les suivantes :

Les 5 Éléments chinois sont en relation avec la fonction interne de tout système énergétique ; dans notre galaxie, ils gouvernent les 11 « planètes » de notre système solaire, et leur point de référence central est la Terre.

Les 4 Éléments occidentaux sont en relation avec la fonction externe de tout système énergétique ; dans notre galaxie, ils gouvernent les 12 constellations, ou les 12 « signes », du Zodiaque.

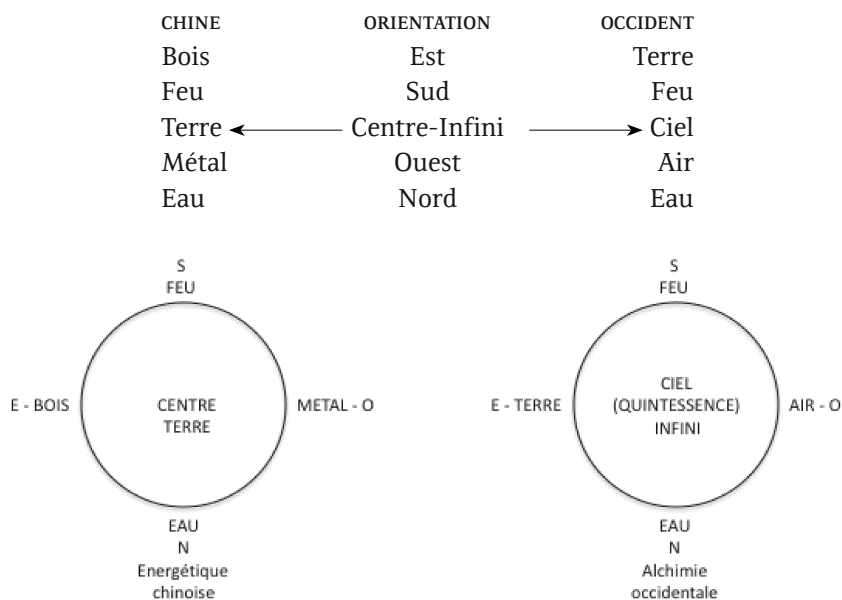
Cependant, depuis Platon, l'Occident connaît également cinq « Éléments universels », mais leur point de référence est l'infini du Ciel :

Terre – Feu – Ciel – Air – Eau



Les alchimistes ont défini le cinquième Élément, Ciel, sous le terme de « Quinte Essence » au niveau du macrocosme, ou encore sous celui de « Pierre philosophale » au niveau du mésocosme, autrement dit synthèse des quatre autres éléments.

D'après la représentation alchimique (« Sylva Philosophorum » de Cornelius Petroeus, manuscrit du XVII^e siècle) étudiée ci-dessous, leurs correspondances analogiques avec les « 5 Éléments » chinois semblent évidentes :



La Terre occidentale est le symbole du printemps et de la germination, comme le Bois des Chinois. L'air occidental s'apparente au Métal des Chinois pour symboliser l'automne et les oxydations de la fonction respiratoire. L'Eau et le Feu conservent leurs relations réciproques.

Pour en revenir à Platon, celui-ci avait déterminé, en accord avec la tradition égyptienne, que les cinq polyèdres naturels correspondent aux formes des « 5 Éléments universels », depuis le Feu de la Terre jusqu'à l'Eau du Ciel, par l'intermédiaire de l'Air²⁶⁴.

Dans la tradition égyptienne, *Nout* est « l'Eau céleste nourricière », son époux, *Geb*, est le « Maître de la Terre et de son Feu », alors que *Shou*, « Air sec et lumineux », les réunit.

LES 5 ÉLÉMENTS DE PLATON	
À l'élément Feu correspond	le tétraèdre à quatre faces triangulaires.
À l'élément Terre correspond	l'hexaèdre, le cube, à six faces carrées.
À l'élément Air correspond	l'octaèdre à huit faces triangulaires.
À l'élément Ciel correspond	le dodécaèdre à douze faces pentagonales.
À l'élément Eau correspond	l'icosaèdre, à vingt faces triangulaires.

- Le tétraèdre à quatre facettes triangulaires, élément Feu, représente les quatre énergies fondamentales.
- L'élément Terre, Bois de la tradition chinoise, correspond à l'hexaèdre ou cube, à six faces carrées, somme des 3 Réchauffeurs et des 3 Foyers chinois, trône gouvernant l'éclosion, la transmission et l'épanouissement de la vie.
- L'élément Air, Métal des éléments chinois, est l'octaèdre à huit facettes triangulaires, symbole occidental des Ba Gua, les huit trigrammes de la tradition chinoise, les huit « Lieux » de la tradition égyptienne,

²⁶⁴ Platon, *Le Timée*. Illustrations, page suivante, dessins de Léonard de Vinci pour le *De Divina Proportione* de Luca Pacioli. Bibliothèque Ambrosienne, Milan.

diamant capable d'assurer la transmission des énergies de vie, archétype de toute genèse²⁶⁵.

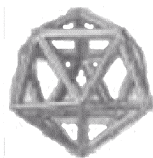
- L'élément Ciel, Terre chinoise, quintessence des alchimistes, est représenté par le dodécaèdre à douze facettes pentagonales, symbole des 12 constellations du zodiaque de la sphère céleste, des 12 énergies célestes, « rameaux terrestres » de la tradition chinoise.
- L'icosaèdre à vingt facettes triangulaires, élément Eau, est le symbole des vingt énergies à l'œuvre dans l'univers, neuf de fonctions internes et onze de fonctions externes, archétype des vingt acides aminés du code génétique, dont trois à double orientation.

L'analyse des différentes étapes décrites dans cet ensemble nous est précisée dans les diverses figures (de I à VIII) du manuscrit alchimique « *Sylva Philosophorum* » ([Pl. 134](#)).

Reprenant, avec d'autres symboles, les données de la tradition énergétique chinoise, ces « Figures » montrent la progression de l'énergie immanente, depuis Dieu, l'Unique, Vacuité des Taoïstes, et l'organisation des forces secondaires qui sont en Lui, en même temps que la voie de retour à l'Unité, Quinte Essence, Teinture universelle ou Pierre des Sages.

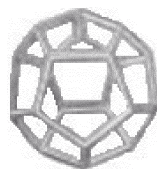
²⁶⁵ Voir chap. 17, *Élaboration d'un système énergétique en trois dimensions*

Icosaèdre - Eau



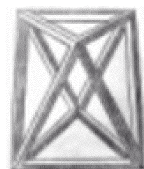
Nout

Dodécaèdre - Ciel

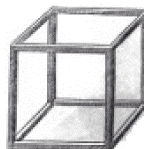


Octaèdre - Air

Shou



Hexaèdre - Terre



Geb

Tétraèdre - Feu

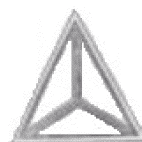


Planche 134

En exergue à « La Forêt des Philosophes », tiré de la Bibliothèque de l'Illustre Isaac Vossius, le « Jardinier » nous dit : « À quoi sert l'occultation des Philosophes, là où la doctrine de l'Esprit Saint est à l'œuvre²⁶⁶ ? »

²⁶⁶ Page de titre Pl. 134, en bas à droite. Ce manuscrit est conservé à la Bibliothèque de la Rijk Universiteit à Leyde. Reproduit avec autorisation.

**SYLVA PHILOSO-
PHORVM**

Das III

Ein Geschrey von der Vniversahl
Eunctur Oder von dem Stein der Weisheit
Durch welches Weisheit und Krafft alle vnter-
sonnen Metall zur Bestendigen Vollkommen-
heit Als in Gold und Silber Konuen Derrath
kelt werden:

Aus dem vberredigsten Philoso-
pho Erreicht Das heilte Kunst
Wisselhaft und gewis sey
Wider die vberleumbte vnter-
Weisheit geschriben se
Allen schaden der W-
elt zu gulten zu sein
men gultlich

Durch
**Cornelium Petrazum Ham-
burgens Hermeticæ Philoso-
phie Stud. S. S. S.**

ACADIVGD

Ex Bibliotheca Viri Illust. Iſaaci Vossii. 8



**CORNELIVS PETRAVS-HAMBVRGENSIS HERMI-
TICA PHILOSOPHVS SVVS
SPERANTIS SPERARE SE QVIVIT.**

1777

Meyſte
Deuteronom 32 Cap

Habe ſein Landt liget Im
Felden des Herren Da ſind Edle
Fruchte vom Himel vom Thaw
Und von der Tiefen dichter vnter
Sicht Da ſind Edle Fruchte von der vnter-
nen Und Edle Reiche Fruchte In Men-
den Und von den Hoben Bergen gen
en Norden Und von den Fruchte
zur vnter für Und die Fruchte
Sind der Edel vnter was da
ſindem ist

HURTLANVS
QVIVD PRODEST OCCVLTATIO PHILOSOPHORVM.
VBI DOCTRINA SPIRITVS SANCTI OPERATVA

Planche 134 – Figure I

« Dieu est Triple et Un, et Tout est dans Tout. »

Dieu est Père, Fils et Esprit Saint, et les Trois sont Saints.

Mais le Père n'est pas le Fils, Le Fils n'est pas l'Esprit Saint et l'Esprit Saint n'est pas le Père.

« Dieu est Un dans la Trinité, et Triple dans l'Unité. »

·1· FIGVRA



Planche 134 – Figure II

« MACROCOSME », MONDE SUPÉRIEUR

« Matière, le premier des Principes universels.

Chaos, la masse confuse dans les formes. »

- Les quatre énergies fondamentales ont pour symbole les quatre Éléments, **Eau – Terre – Feu – Air** :
 - L'Eau et la Terre sont en sympathie.
 - La Terre et le Feu sont en sympathie.
 - Le Feu et l'Air sont en sympathie.
 - L'Air et l'Eau sont en sympathie.
- Mais il y a antipathie entre l'Eau et le Feu, entre l'Air et la Terre.
 - L'Eau est passive et aqueuse.
 - La Terre est passive et faite de pierre.
 - Le Feu est actif et fait de pierre.
 - L'Air est actif et aqueux.

Cependant, les quatre sont la « Quinte Essence » et la Quinte Essence est quadruple dans son unité.

« Genèse I: En effet, Dieu dit: faisons l'homme à notre image et à notre ressemblance. »

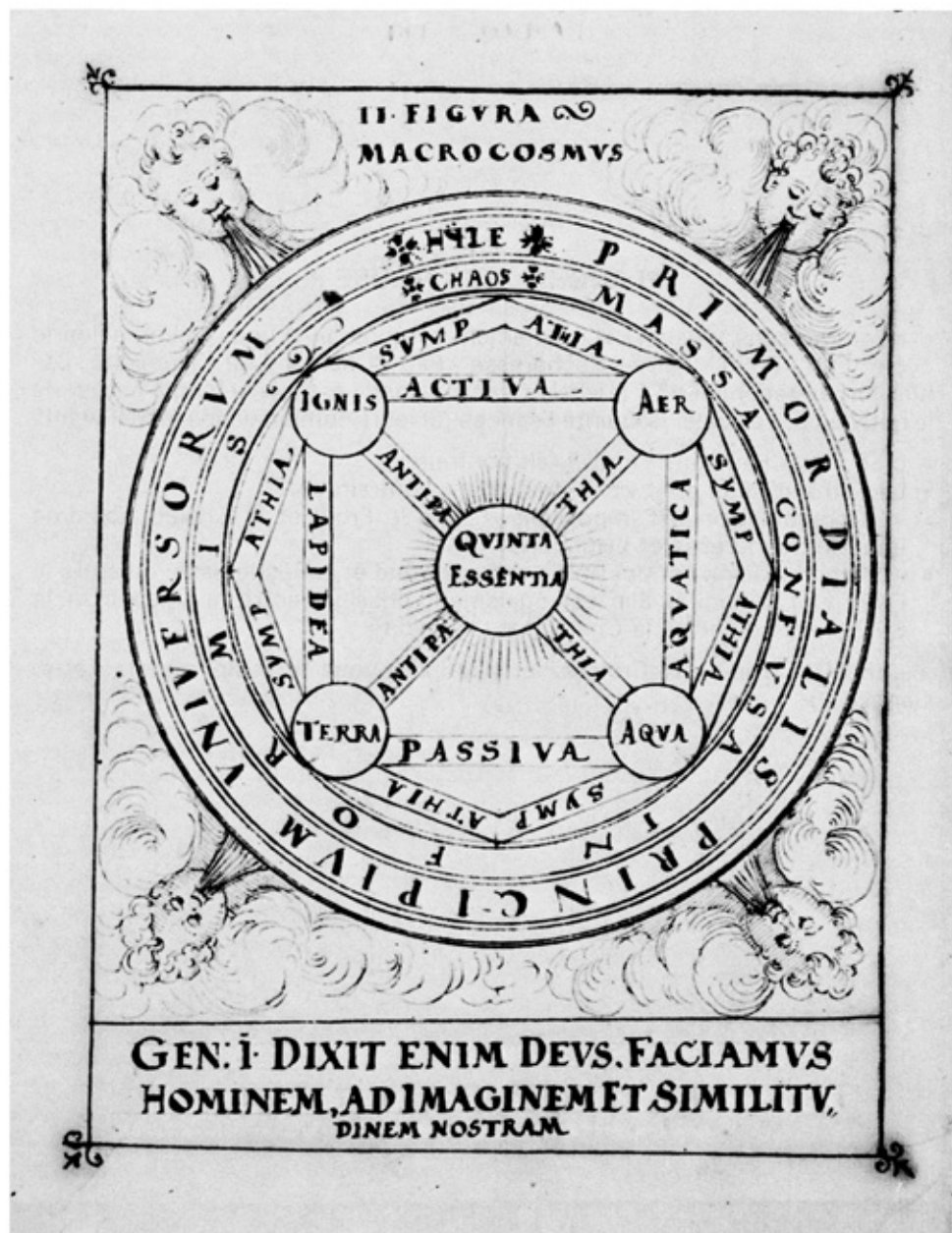


Planche 134 – Figure III

« Somme sans tension » d'un Élément-symbole et d'une qualité, selon le cycle : Eau – Froid – Terre – Sécheresse – Feu – Chaleur – Air – Humidité. Les huit forces secondaires s'orientent dans l'espace et dans le temps autour de la neuvième, centrale, la Quinte Essence, et leurs combinaisons s'ensuivent :

- L'Eau et le Feu sont « tout à fait contraires ».
- La Terre et l'Eau sont « manifestement contraires ».
- « La combinaison est impossible » entre le Froid et la Chaleur, comme entre la Sécheresse et l'Humidité.
- « La combinaison est possible » entre le Froid et la Sécheresse, ou entre le Froid et l'Humidité. Elle est également possible entre la Chaleur et la Sécheresse ou entre la Chaleur et l'Humidité.

« En effet, Dieu dit : Croissez et multipliez-vous et remplissez la Terre. Genèse I. »

7

III FIGURA

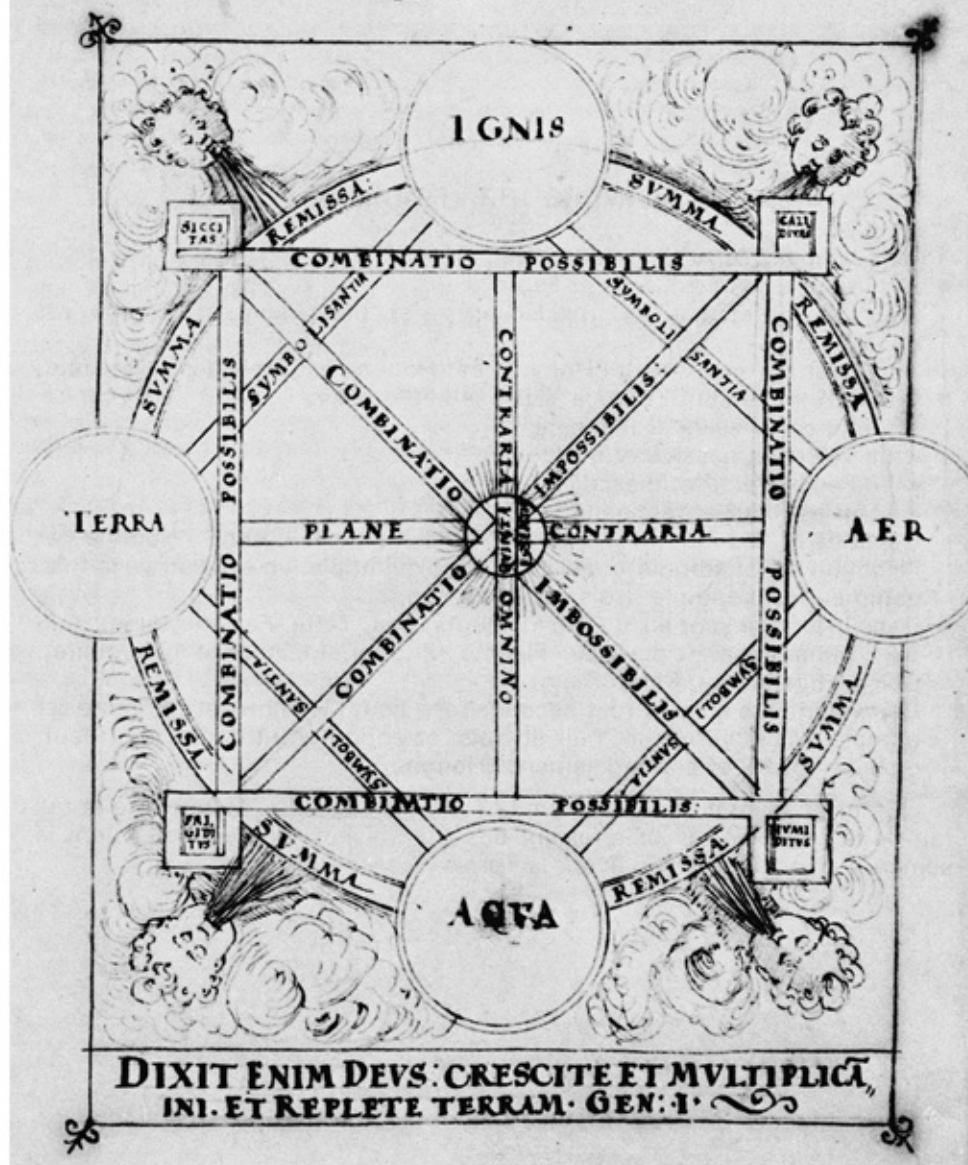


Planche 134 – Figure IV

« Les Limbes, Terre rouge adamique dispersée. »

L'Homme est Âme, Corps et Esprit.

Mais l'Âme n'est pas le Corps, le Corps n'est pas l'Esprit, et l'Esprit n'est pas l'Âme.

Cependant, les trois sont l'Homme, et l'Homme est triple dans son unité.

Dans l'Homme sont l'Eau, la Terre, le Feu et l'Air.

- L'Eau est passive et féminine
- La Terre est passive et masculine
- Le Feu est actif et masculin
- L'air est actif et féminin.

Les quatre « énergies fondamentales » sont l'Homme, et l'Homme est quadruple; mais il est donc quintuple, un et quatre à la fois, comme il est septuple, trois et quatre à la fois.

Dans l'Homme sont les quatre Éléments, Eau, Terre, Feu, Air, et les quatre « humeurs principielles », Flegme (Pituite), Mélancolie (Bile noire), Colère (Bile jaune), Sang (Sang).

Ainsi, les huit « Forces secondaires » sont l'Homme, et l'Homme est octuple. Mais huit et un, huit et trois, et enfin huit et quatre font neuf, onze et douze, et sont également l'Homme.

(En effet, Dieu dit encore): « que la Terre produise de l'herbe verte et qui fait de la semence, du bois faisant des fruits selon son espèce et dont la semence soit en eux-mêmes sur la Terre. Genèse I. »

IIII. FIGURA

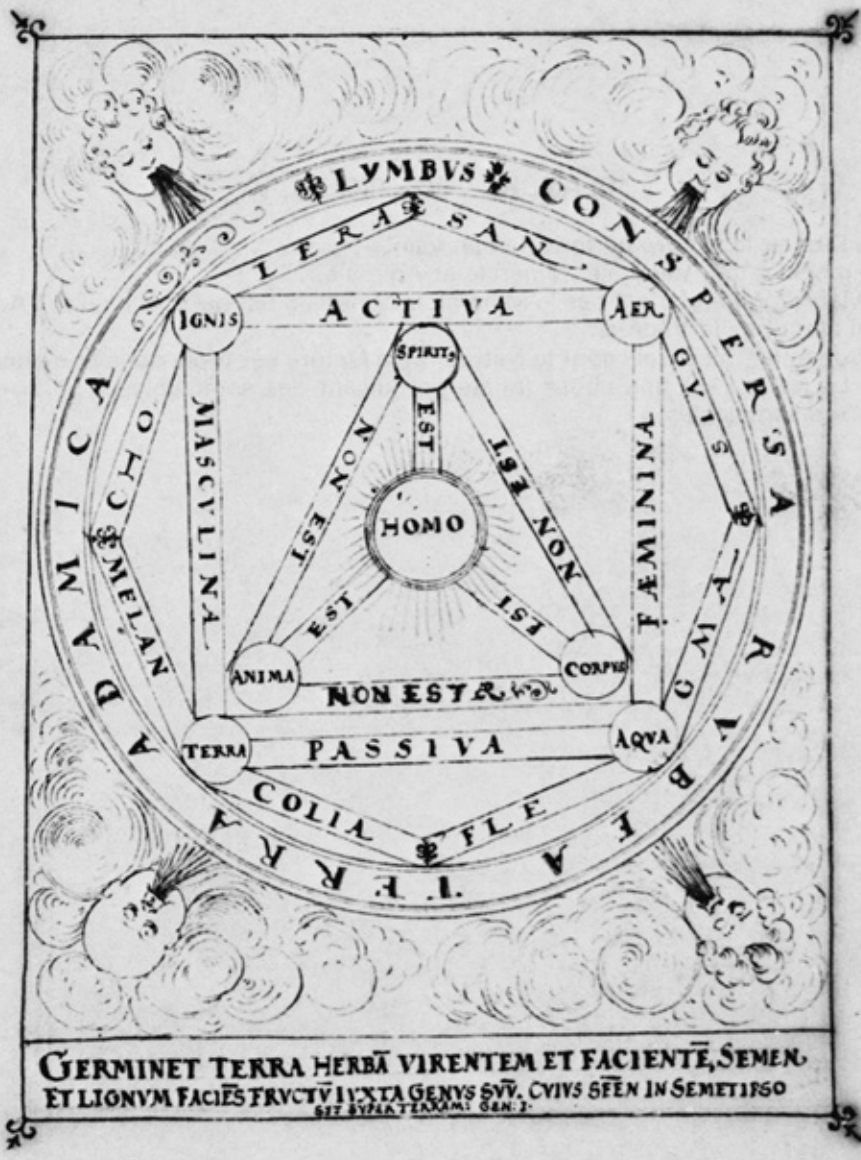


Planche 134 – Figure V

« Dieu et la Nature ne font rien en vain. »

- La Nature est Végétale, Minérale et Animale.
- Mais le Végétal n'est pas le Minéral, le Minéral n'est pas l'Animal et l'Animal n'est pas le Végétal.

Cependant, les trois sont la Nature, et la Nature est triple dans son unité.

« La Nature est une chose infinie produisant des semblables à partir de choses semblables. »

IIII FIGURA

9.

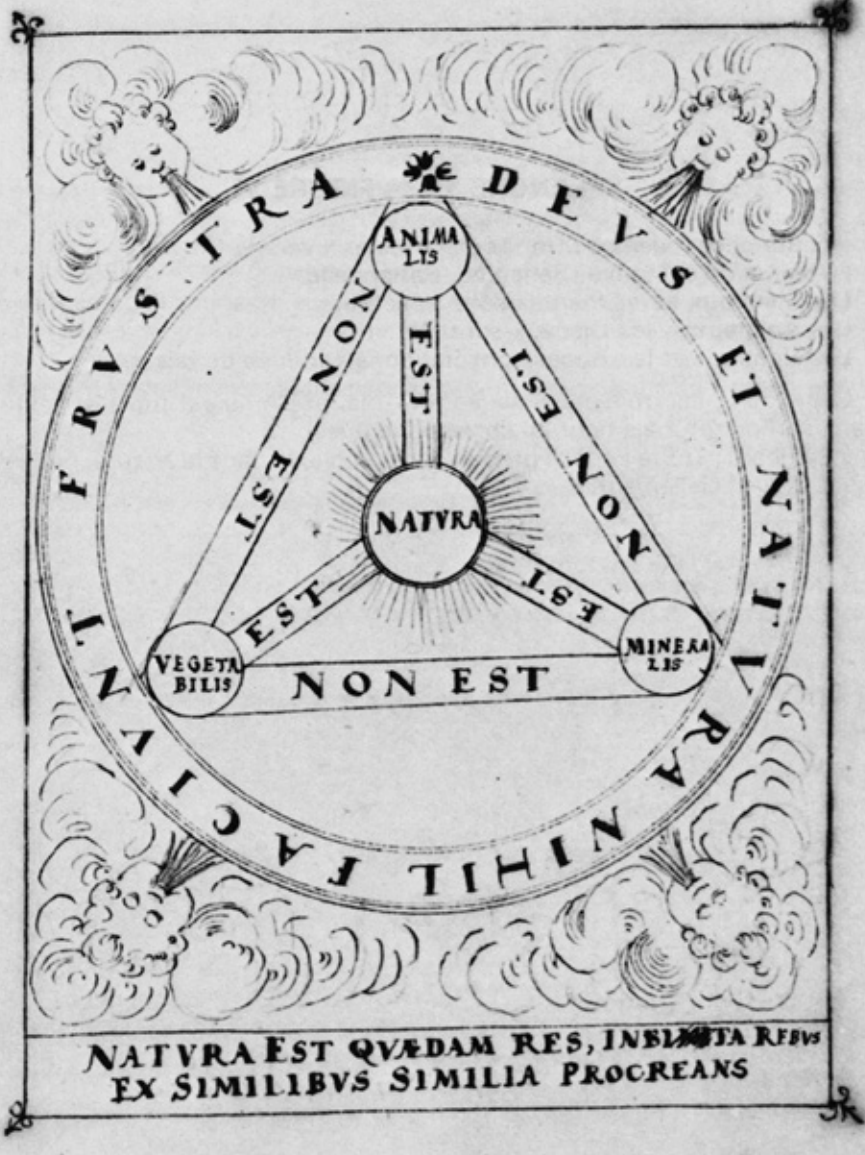


Planche 134 – Figure VI

« Toute chose vient du Un. Toute chose va vers le Un. »

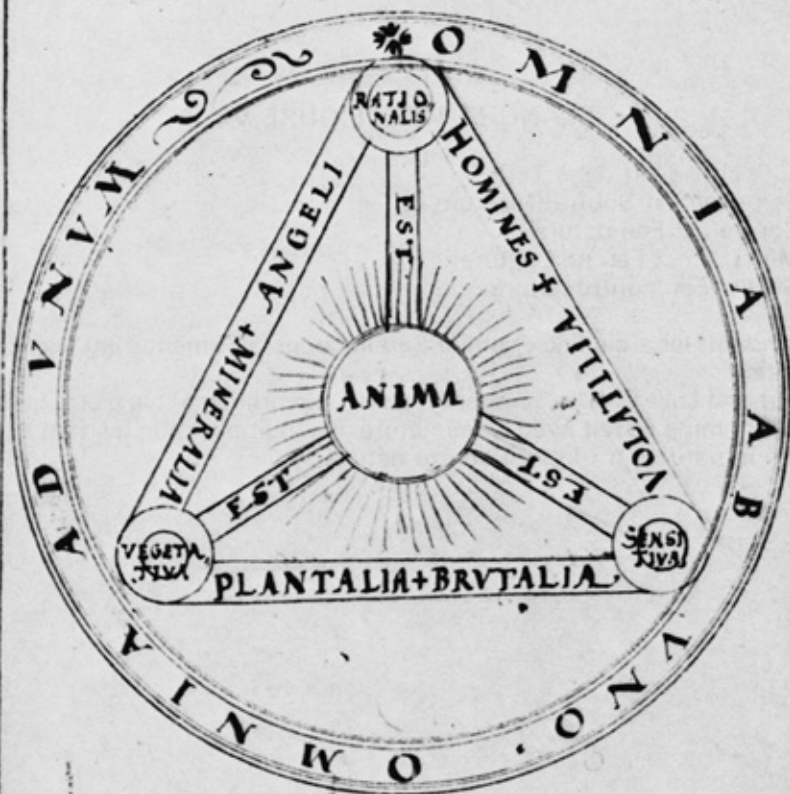
- L'Âme est Végétative, Sensitive, Rationnelle.
 - Les Minéraux et les Plantes sont Végétatifs.
 - Les Animaux et les Oiseaux sont Sensitifs.
 - Les Hommes et les Anges sont Rationnels (doués de raison).

Cependant, les trois et les six sont l'Âme, et l'Âme est triple et sextuple dans son unité ; mais neuf lui correspond aussi.

« Bernhard : Toute Espèce produit son semblable dans la Nature, naturellement et artificiellement. »

VII FIGVRA

10.



BERHARDVS: OMNE GENVS GENERAT SVVM SIMILE
IN NATVRA. NATVRALITER ET ARTIFICIALITER

Planche 134 – Figure VII

« Toute chose est dans Tout. »

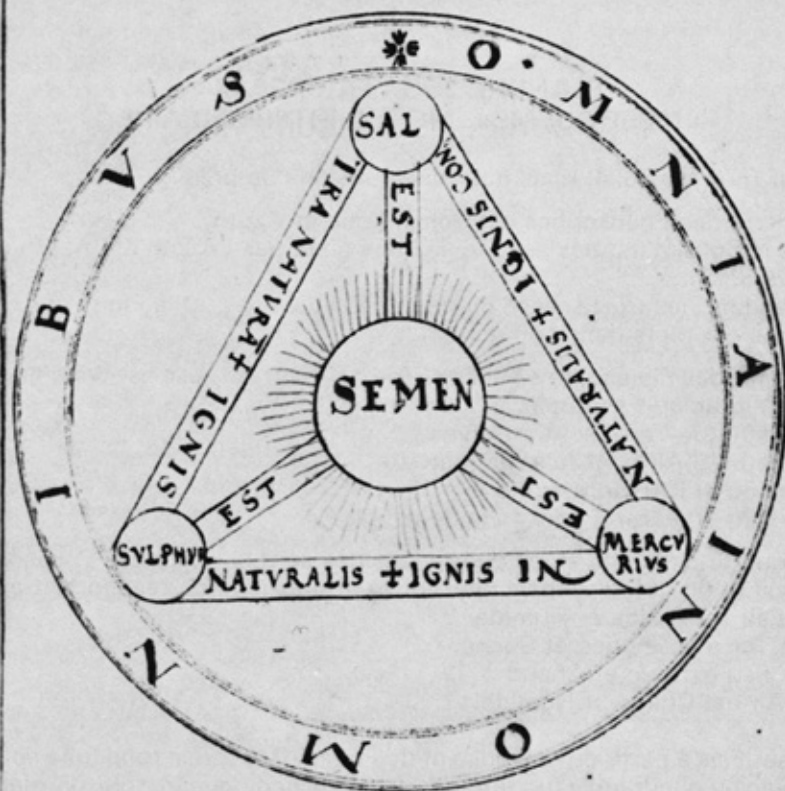
- La Semence est Soufre, Mercure et Sel.
 - Le Soufre est Feu naturel
 - Le Mercure est Feu non naturel
 - Le Sel est Feu contre nature.

Cependant, les trois Feux sont la Semence, et la Semence est triple dans son unité.

« Raymond Lulle : Toute génération aussi bien produisant la pierre que produisant l'homme se fait avec le feu naturel. La multiplication (se fait) à partir du feu non naturel et (du feu) contre nature. »²⁶⁷

²⁶⁷ Ailleurs, on parlera de « Feu électrique », de « Feu solaire » et de « Feu par friction » : voir Alice Bailey, *Traité sur le Feu cosmique*.

VII. FIGURA.



RAYM. LVLL: OMNIS GENERATIO TAM LAPIDIS GENEI
 QVAM HOMOGENEI. FIT CVM IGNE NATVRALI. MVLTIPLI,
 CATO AB IGNE INNATVRALI. ET CONTRA NATVRAM.

Planche 134 – Figure VIII

« MÉSOCOSME », MONDE INTERMÉDIAIRE

« Pour tous (Je suis), mais pour quelques-uns Je brille. »

- La Pierre des Philosophes est Soleil, Lune et Azoth.
- Mais le Soleil n'est pas la Lune, la Lune n'est pas l'Azoth et l'Azoth n'est pas le Soleil.

Cependant, les trois sont la Pierre des Philosophes, et la Pierre des Philosophes est triple dans son unité.

- La Pierre des Philosophes est Eau, Terre, Feu et Air ; elle est donc quadruple, quintuple et septuple.
 - L'Eau et la Terre sont passives
 - L'Eau et l'Air sont faits de mercure
 - Le Feu et l'Air sont actifs
 - Le Feu et la Terre sont faits de soufre.
- Les quatre Éléments et les quatre Qualités sont la Pierre des Philosophes qui est donc octuple ; mais neuf, onze et douze lui correspondent aussi.
 - L'Eau est Froide et Humide
 - La Terre est Froide et Sèche
 - le Feu est Sec et Chaud
 - L'Air est Chaud et Humide.

« Rosa : Fais à partir du masculin et du Féminin un cercle rond (une sphère) et tires-en un quadrangle (un tétraèdre) et à partir du quadrangle, un triangle. Et à partir du triangle fais un cercle rond : et tu auras la Pierre des Philosophes. »²⁶⁸

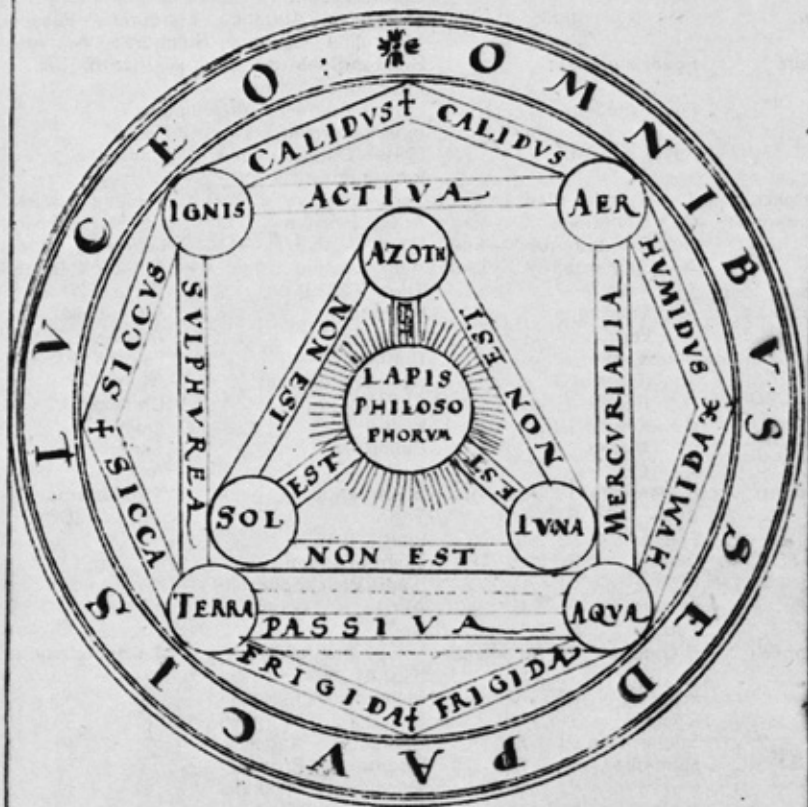
L 'Alchimie et la Tradition ne font qu'un, du Septentrion aux Terres australes, et du Levant au Ponant.²⁶⁹

²⁶⁸ Voir en particulier chap. 33 : *Le cycle de Krebs et ses productions.*

²⁶⁹ Voir également Tableau suivant : Énergétique chinoise et Alchimie occidentale.

VIII FIGURA

MESOCOSMVS



ROSA: FAC EX MASCULO ET FEMINA CIRCVLVM ROTVNDVM
 ET EX EO EXTRAHES QVADRANGVLVM. ET EX QVADRANGVLO TRI-
 GVLVM. ET EX TRIANGVLO FAC CIRCVLVM ROTVNDVM: ET HABEBIS
 LAPIDEM PHILOSOPHORVM:

LE DIAMANT CHAUVE PLUS

Tableau XI

ÉNERGÉTIQUE CHINOISE ET ALCHEMIE OCCIDENTALE					
ÉNERGÉTIQUE CHINOISE			ALCHEMIE OCCIDENTALE		
Unité - Tao			Deus - Homo - Natura - Anima - Semen Quinta Essentia - Lapis Philosophorum		
Polarité	Yin	Faeminina - Aquatica - Mercuriala - Passiva - Hyle			
	Yang	Masculina - Lapidea - Sulphu- rea - Activa - Chaos			
Triplicité	Foyer supérieur		Spiritus Sanctus - Spirus - Azoth - Sal... Ignis contra natura		
	Foyer médian		Pater - Anima - Sol - Sulphur... Ignis naturalis		
	Foyer inférieur		Filius - Corpus - Luna - Mercurius... Ignis innaturalis		
4 Énergies fondamen- tales	T - Transcendante	Terre	Terra :	Passiva	Lapidea (Masculina)
	G - Génétique	Eau	Aqua :	Passiva	Aquatica (Faeminina)
	C - Comburante	Feu	Ignis :	Activa	Lapidea (Masculina)
	A - Alimentaire	Ciel	Aer :	Activa	Aquatica (Faeminina)*
*T et A, Terre et Ciel de l'énergétique chinoise se confondent dans le Foyer médian, comme Terra et Aer dans le Feu naturel (Ignis naturalis).					
8 Forces secon- daires	T' - Terre	Terra (Fig. 3)	Terra (Fig. 4)		
	A' - Montagne	Frigiditus	Melancolia		
	G' - Eau	Aqua	Aqua		
	C' - Vent (Centre)	Humiditus (Quinta Essentia)	Flegma (Homo)		
	G'' - Foudre	Siccitas	Cholera		
	C'' - Feu	Ignis	Ignis		
	T'' - Marais	Caliditas	Sanguis		
	A'' - Ciel	Aer	Aer		

LE DIAMANT CHAUVE PLUS

5 ÉLÉMENTS	5 ÉLÉMENTS	11 ORGANES	5 ÉLÉMENTS	11 « PLANÈTES »	
	Bois	F – VB	Terra	♁	♃
	Feu	Cr – IG	Ignis	☉	♁
	Terre	Rt – E – TF	Quinta Essentia (Lapis Philosophorum)	♁♃	♃
	Métal	P – GI	Aer	♁	♃
	Eau	R – V	Aqua	♃	♁
	6 QUALITÉS	6 QUALITÉS	12 MÉRIDIDIENS	6 QUALITÉS (FIG. 4) (FIG. 6)	12 SIGNES
Froid		IG – V	Melancolia - Plantalia	♁	♁
Chaleur		TR – VB	Sanguis - Homines	♃	♃
Sécheresse		GI – E	Cholera - Angeli	♁	♁
Humidité		P – Rt	Flegma - Brutalia	♁	♁
Feu		Cr – R	Masculina - Mineralia	♃	♁
Vent		MC – F	Faeminina - Volatilia	♁	♃

Cet ensemble correspond ainsi à une partie de la Connaissance que les Alchimistes occidentaux avaient voilée, comme les Chinois de leur côté, selon un symbolisme hermétique, afin de la préserver et de la transmettre intacte aux générations futures.

Seule une partie apparemment plus superficielle, moins scientifique, l'astrologie, bénéficiait durant ce temps d'une diffusion sans fard, car elle ne pouvait en rien perturber l'évolution normale de l'humanité dans sa course au savoir... seulement l'aider sur le chemin cyclique de la Vie, dans sa recherche de la Connaissance, de l'Amour et de la Lumière...

VII — THÉRAPEUTIQUE DE LA VIE

*Le Non-Être pénètre l'impénétrable
C'est par cela que je connais
La suprême efficacité du Non-agir*

LAO ZI

36. Diététique, Bioélectronique et Thérapeutiques biologiques

Chaque homme est fait de ce qu'il mange, de ce qu'il pense, de l'air qu'il respire et du capital génétique que lui ont légué ses ancêtres; et dans chaque homme, ce sont les mêmes éléments simples, du premier, l'hydrogène, au 118^e, que dans les règnes minéral, végétal et animal. Les lois de la physique atomique lui sont applicables, au même titre que celles de la chimie moléculaire ou cellulaire.

Un concept biologique de base, tenant compte de ces lois, est donc indispensable à qui veut comprendre le fonctionnement d'un organisme, ses dysrégulations et sa pathologie, et instaurer une thérapeutique biologique en accord avec ce concept, sans oublier les relations fondamentales existant entre physiologie et psychisme.

Tout dans l'Univers est « énergie », et la matière elle-même est de l'énergie condensée. L'étude des lois de l'énergétique, basée sur la « Tradition des évidences », montre l'unité d'esprit des méthodes de diagnostic et de thérapeutique biologique, en même temps que leur complémentarité.

La recherche des causes fondamentales de la maladie, avec la notion de « terrain » propice ou non à son développement, et le traitement de ces causes, restent primordiaux dans toute approche du malade faisant « sa maladie ».

Sur le plan thérapeutique, la diététique demeure

donc au centre des préoccupations et doit être étudiée et appliquée sous ses différents angles, en fonction de chaque malade.

L'homéopathie permet de son côté le déblocage et la régulation des diverses fonctions de l'organisme, par voie interne, centrale. Il s'agit alors de remèdes en dilution agissant vraisemblablement au niveau des échanges ioniques²⁷⁰.

Il en est de même pour l'acupuncture, « art de la conduite des énergies », mais par voie externe, périphérique, à l'aide d'aiguilles, de massages, et de moxas²⁷¹.

Deux autres méthodes thérapeutiques viennent alors compléter les trois précédentes : la myothérapie et l'ostéopathie, la première s'appliquant à l'énergie musculaire, à la combustion cellulaire, et la seconde à l'énergétique des ligaments et du squelette, à la cristallisation de la charpente osseuse.

Ce sont donc cinq thérapeutiques complémentaires les unes des autres qui se définissent ainsi au niveau biologique, entre la Terre et le Ciel, diraient les Chinois, ou, plus prosaïquement, entre la médecine allopathique et la thérapie psychique, ces dernières ayant toutes deux leurs indications particulières, sur le plan symptomatique et cyclique de la matière, et sur celui, évolutif, de l'esprit ([Pl. 135](#)).

²⁷⁰ Voir [Pl. 139](#).

²⁷¹ Moxas : cônes d'armoise séchée qui sont placés au contact de la peau sur certains points d'acupuncture, et qui libèrent leur chaleur en se consumant.

LE DIAMANT CHAUVÉ PLUS

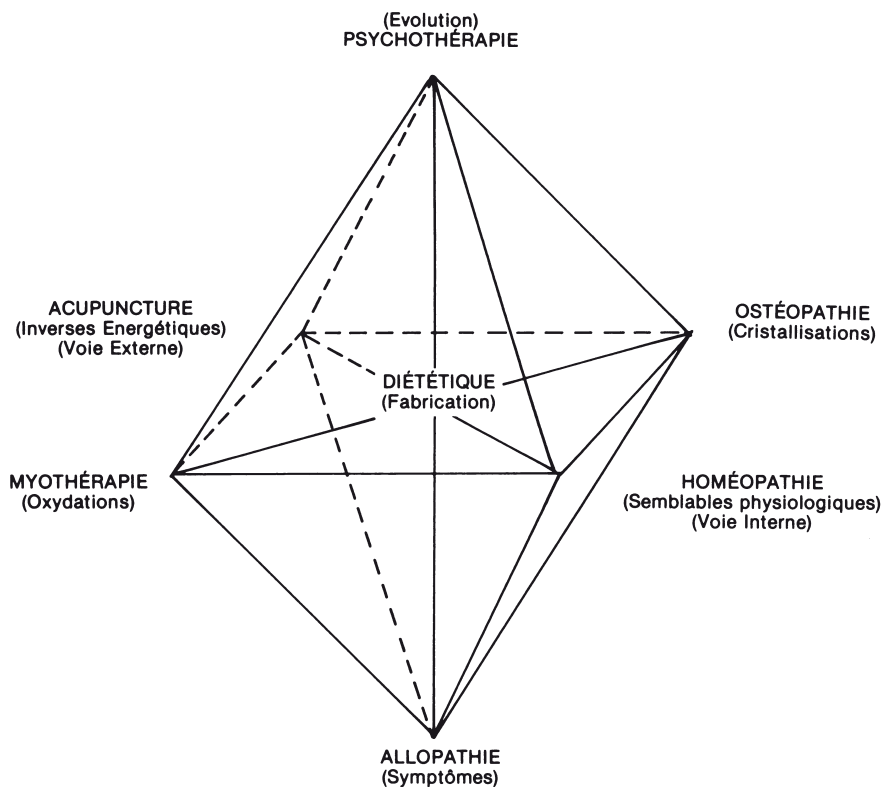


Planche 135

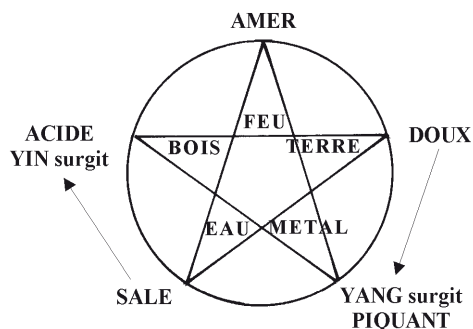
L'homme dépend de son milieu. Il est un produit du milieu, une transformation du milieu dans lequel il vit. Il consomme de l'énergie aux dépens des aliments absorbés. Les cellules, unités de sa constitution, se détruisent et se reproduisent sans cesse, toujours à partir des aliments. Sa physiologie correspond à la cascade des éléments de son alimentation, à travers le milieu cellulaire. Son milieu intérieur, le sang, n'est qu'une transformation du milieu extérieur en particulier par l'intermédiaire de l'alimentation. Ce sang se transmute ensuite en énergie et celle-ci

assure le fonctionnement de l'ensemble des cellules et des organes. En dernière analyse, c'est donc bien de la qualité de l'alimentation que dépend la qualité du sang, c'est-à-dire la qualité de l'énergie, et donc la qualité de toute la physiologie et du psychisme de l'individu.

Puisque nous sommes dans un pays tempéré, on devra donc tenir compte des quatre saisons plus une, les cinq saisons/Éléments, et des « saveurs » alimentaires qui leur sont analogues :

Printemps,	de la nature du Foie,	et du Bois	acide
Été,	de la nature du Cœur,	et du Feu	amer
Canicule,	de la nature de la Rate,	et de la Terre	doux
Automne,	de la nature des Poumons,	et du Métal	piquant
Hiver,	de la nature des Reins,	et de l'Eau	salé

Ainsi, en diététique, cinq saveurs devront prédominer légèrement, chacune à son tour, en fonction des saisons.



Cependant, le sel normal nourrit les Reins, tonifie le Cœur, aide le Foie, produit le sang, de l'énergie Yin,

encourage la circulation du sang, maintient la température du corps, favorise la sécrétion hormonale : le sel est le moteur vital de l'énergie Yin.

L'insuffisance de sel provoque l'affaiblissement. Le sel en excès, ce sont aussi les maladies inflammatoires ou infectieuses, de même que l'excès de produits animaux : « il enferme les fièvres et les poisons dans le corps et les concentre »²⁷².

Le doux normal, de son côté, nourrit la Rate et l'Estomac, favorise le fonctionnement des Poumons, normalise la circulation des énergies Yin et Yang, le fonctionnement des Reins, règle les fonctions endocriniennes, favorise le développement de l'énergie Yang et la croissance du corps : le doux est le moteur vital de l'énergie Yang.

Le doux en insuffisance est relativement rare, car les céréales contiennent suffisamment de glucides. Avec le doux en excès apparaissent les troubles de la Rate et de l'Estomac ; il freine les Reins et tonifie les Poumons. On aura alors des rhumes, de la tuberculose, des os fragiles, des dents cariées.

De même qu'en acupuncture on effectue la régulation énergétique d'abord par celle superficielle du Yin et du Yang et des 6 Qualités du Ciel, puis par celle des 5 Éléments, de même en diététique, la thérapeutique s'adressera dans un premier temps au Yin-Yang qu'on régularisera par le jeu du salé et du doux, Yang et Yin primordiaux, sur le plan structure. Le salé est la source de l'énergie Yin profonde et le doux la source

²⁷² Mitchi Mesa Nishizawa, *Traité général de Médecine chinoise*.

de l'énergie Yang superficielle : la cure de céréales salées et cuites en est la base.

Dans un second temps, on utilisera les cinq saveurs, les « spécifiques », pour effectuer la régulation des 5 Éléments/fonctions/organes selon les lois d'activation et d'inhibition, et ceci en fonction des différentes saisons et des pathologies en cause.

Les théories concernant les vitamines et les calories ne pourront elles-mêmes être efficacement utilisées et ne seront cliniquement valables que dans cette harmonie des cinq saveurs. Est-il besoin de rappeler à ce propos les expériences réalisées par le biologiste Jacques Loeb sur le « *Gammarus Pulex* », autrement dit la puce d'eau²⁷³ ?

Cet intéressant animal, petit crustacé amphipode vivant dans les eaux courantes, peut vivre dans une eau de mer reconstituée, à condition que cette eau contienne les cinq principaux sels marins :



Nous retrouvons là les 5 Éléments dont on peut rapprocher ces cinq sels en fonction de leur saveur et de leurs propriétés :

Bois	So ₄ Mg	sulfate de magnésium (acide, purgatif)
Feu	MgCl ₂	chlorure de magnésium (amer)
Terre	CaCl ₂	chlorure de calcium (très avide d'eau, doux)
Métal	KCl	chlorure de potassium (piquant)
Eau	NaCl	chlorure de sodium (salé)

²⁷³ <http://biogassendi.perso.sfr.fr/mineraux.htm>

Si l'on supprime le chlorure de magnésium, le milieu devient toxique. Si l'on supprime ensuite progressivement le sulfate de magnésium, puis le chlorure de calcium, et enfin le chlorure de potassium, pour ne laisser que le chlorure de sodium, la toxicité du milieu augmente progressivement jusqu'à devenir intolérable.

Il en est de même quel que soit l'ordre de suppression de ces cinq sels.

Ainsi, la puce d'eau, qui n'a pas besoin de ces sels pour subsister puisque vivant habituellement en eau douce, a besoin de chacun de ces cinq sels pour équilibrer les autres lorsqu'elle se trouve en milieu marin.

À partir de ces constatations ainsi que de l'ensemble de ses expériences, Jacques Loeb a énoncé les lois suivantes :

- 1 Toutes les solutions d'un sel unique, même si ce sel est le prétendu inoffensif chlorure de sodium, sont toxiques.
- 2 Toute solution d'un mélange de sels à cation monovalent ($\text{Na}+\text{K}+$) et toute solution d'un mélange de sels à cation bivalent ($\text{Mg}++\text{Ca}++$) est toxique.
- 3 Si à l'une de ces solutions toxiques, celle contenant des sels à cation monovalent, par exemple, on ajoute un peu de solution de sels à cation bivalent, la toxicité est atténuée et elle peut devenir nulle lorsque les cinq différents sels du mélange se trouvent dans une proportion déterminée. Dans ce cas, la solution est équilibrée. Tout déséquilibre équivaldra à une toxicité.

Les Chinois ne disaient pas autre chose lorsqu'ils

parlaient de l'harmonie des 5 Éléments et de celle des cinq saveurs qui s'y rattachent.

En faisant la synthèse de ces deux modes de pensée, il est ainsi possible d'étendre à l'ensemble des êtres vivants cette nécessité d'un équilibre minéral à cinq composants qui se traduit, à travers les nourritures et les énergies, par un développement et un fonctionnement harmonieux de l'organisme.

De même, nous retrouvons, semble-t-il, le jeu du Yin et du Yang dans celui des sels à cation monovalent et des sels à cation bivalent.

Ainsi, comme nous le dit Mitchi Mesa Nishizawa dans son «*Traité Général de Médecine Chinoise*», il ne faut pas oublier que,

«*Le Grand Centre (que nous avons appelé la Vacuité) se divise en Yin et Yang; Yin et Yang se différencient en 5 Éléments et ces derniers se réduisent à Yin et Yang, lesquels rentrent au Grand Centre...*

«*Dans le champ pratique d'application des techniques thérapeutiques, dépassant hardiment les théories ordinaires des 5 Éléments, basant les pratiques de dispersion et de tonification, laissant en arrière les types réglementaires de la pratique chinoise et de la théorie des 5 Éléments, on doit s'acheminer vers les pratiques mystérieuses qu'aucune parole, qu'aucune phrase ne pourrait exprimer. On pourrait citer un exemple analogue dans l'entraînement de l'escrimeur. L'escrimeur, après s'être entraîné suffisamment selon telle ou telle école, dépasse ce cadre pour exprimer sa propre manière personnelle...*

«*Le plus grand secret de l'école Yaguyu était « Sans*

Epée ». Ceux qui veulent devenir Maîtres, dépassant les théories de concours et de rivalité des 5 Éléments, doivent parvenir au secret de la Nature, doivent s'assurer de la vérité « Sans Aiguille », marque du véritable Maître...

« Le secret suprême et libre du Maître correspond ainsi au principe lui-même des théories Yin-Yang et des 5 Éléments. »

Trois sortes de nourritures peuvent donc être définies :

• **1. L'alimentation Yin du Ciel**

L'air, la chaleur du soleil, « l'éther » des courants cosmiques avec leurs 6 Qualités (les 6 Qualités du Ciel) :

<i>(Shao Yin)</i>	Feu qui irradie de la chaleur
<i>(Tai Yang)</i>	Froid
<i>(Tai Yin)</i>	Humidité
<i>(Yang Ming)</i>	Sécheresse
<i>(Jue Yin)</i>	Feng (Vent ou Pression)
<i>(Shao Yang)</i>	Chaleur qui brûle (Dépression)

• **2. L'alimentation du Cœur, de l'esprit**

Six qualités/connaissances et six climats de groupe :

<i>Shao Yin)</i>	Logique	surexcitation joyeuse
<i>(Tai Yang)</i>	Psychologie	panique
<i>(Tai Yin)</i>	Morale	désir obsessionnel
<i>(Yang Ming)</i>	Métaphysique	pessimisme
<i>(Jue Yin)</i>	Biologie	haine, irritation
<i>(Shao Yang)</i>	Théologie	amour

Cinq fonctions psychiques et cinq perturbations psychiques internes :

(Bois)	Imagination	colère
(Feu)	Sagesse	joie
(Terre)	Réflexion	anxiété
(Métal)	Instinct	tristesse
(Eau)	Volonté	peur

• **3. L'alimentation Yang de la Terre**

Solides et liquides pris par voie buccale et comprenant chacun des 5 Éléments de la Terre sous la forme des cinq saveurs :

Bois	acide
Feu	amer
Terre	doux
Métal	piquant
Eau	salé

L'alimentation du Ciel est transformée en énergie lorsqu'elle pénètre dans le sang ; de plus, indispensable à la transmutation des deux autres sortes de nourriture, elle doit être pure, non viciée. Comme nous l'avons vu, elle a en elle six Qualités.

L'alimentation du Cœur, de l'esprit, est constituée par les multiples impressions qui forment en somme l'information de notre machine cybernétique. Elles servent entre autres de matière première à notre pensée et à sa qualité, avec les répercussions que cela comporte au niveau endocrinien en particulier. Les émotions en sont, dans l'état d'évolution actuel de l'humanité, la source principale.

L'alimentation de la Terre est aussi essentielle, fondamentale, que les deux autres. Tout déséquilibre Yin-Yang de cette sorte de nourriture retentira sur la qualité du sang et donc sur celle de l'énergie que nous aurons à utiliser.

En nous référant aux états d'alcalose et d'acidose, on peut en dresser le tableau suivant :

En partant de l'alcalose, prédominant à la nutrition de l'énergie Yang avec pH supérieur à 7,35, un CO₂ en baisse et des bicarbonates en hausse, on trouve²⁷⁴ :

- 1 Les aliments végétaux (Yin - physique, énergie Yang)²⁷⁵ prédominant à la force centrifuge et à l'action extensive d'où naît l'énergie Yang :
 - fruits avec 5 saveurs : acide, amer, doux, piquant, salé
 - légumes avec 5 saveurs : acide, amer, doux, piquant, salé
 - céréales avec 5 saveurs : acide, amer, doux, piquant, salé
- 2 Les aliments minéraux prédominant aux forces centrifuge et centripète ; ils harmonisent les deux actions extensive et contractile :
 - huiles avec 5 saveurs : acide, amer, doux, piquant, salé
 - eaux avec 5 saveurs : acide, amer, doux, piquant, salé
 - sels avec 5 saveurs : acide, amer, doux, piquant, salé
- 3 Les aliments animaux (Yang – physique énergie Yin) prédominant à la force centripète et à l'action contractile d'où naît l'énergie Yin :

²⁷⁴ Mitchi Mesa Nishizawa, *op. cit.*

²⁷⁵ Voir plus loin : *terrain diathésique et bioélectronique.*

- oiseaux avec 5 saveurs : acide, amer, doux, piquant, salé
- poissons avec 5 saveurs : acide, amer, doux, piquant, salé
- bêtes avec 5 saveurs : acide, amer, doux, piquant, salé.»

On parvient alors à l'acidose présidant à la nutrition de l'énergie Yin avec un pH inférieur à 7,35, un CO₂ en hausse et des bicarbonates en baisse.

Ainsi, à partir de ces trois nourritures, il est possible de se rendre plus ou moins Yang, ou plus ou moins Yin, autrement dit, de modifier, en particulier dans le sens de l'acidose ou de l'alcalose, le milieu intérieur, le « terrain ».

Comme nous savons que le Yang attire le Yin et que le Yin attire le Yang, plus nous serons Yang, plus nous serons attirés vers le Yin et vice versa. Mais plus nous serons proches de la vibration d'amplitude minima, d'un extrême à l'autre, ou, en d'autres termes, plus nous aurons utilisé une alimentation Yin et Yang proche du point d'équilibre, moins les attirances que nous subirons seront violentes.

Chacun doit donc se nourrir selon sa constitution personnelle. Puisqu'il n'existe pas deux êtres identiques, Yin et Yang étant en proportions différentes dans chaque être, on doit, à partir d'une base céréalière, chercher et adopter l'alimentation qui nous convient le mieux et en absorber la quantité juste nécessaire pour notre vitalité et notre activité. Il faudra également tenir compte du climat, de la saison, du temps, du sexe...

Pourquoi une base céréaliennne ? Eh bien, simplement parce que la graine est source d'énergie. La plus petite contient toute la puissance de la Vie. Le grain de blé ou de riz pousse et devient un épi qui contient des grains en plus grand nombre. Un grain a une telle force vitale que, mis en terre, il peut donner naissance à de nombreuses autres graines qui contiennent à leur tour, chacune, autant de force vitale que la première. Si l'on sème une graine de chou ou de navet, il en poussera une expansion, une dispersion de sa concentration vitale²⁷⁶.

Entre le grain producteur et les grains reproducteurs, dans les céréales, il y a concentration de force ; dans les légumes et les fruits, expansion de force. Ainsi, le pépin de pomme donne un pommier qui donne des fleurs qui donnent des fruits, le fruit étant l'engrais spécialement approprié pour faire développer la graine (les pépins) : il s'agit bien là d'une perte de concentration de la force vitale !

Si l'on met de côté des céréales, des fruits, de la viande, fruits et viande pourrissent au bout de quelques jours ; seules les céréales subsistent.

On a donc tout intérêt à ne manger que ce qui dure, dont l'énergie vitale est à son maximum.

De leur côté, les mets d'accompagnement sont à considérer dans leurs relations avec les cinq saveurs pour la régulation physiologique et énergétique, en particulier en fonction des saisons.

On trouvera très schématiquement les correspondances suivantes :

²⁷⁶ Voir Georges Ohsawa, *Le Livre de la Vie Macrobiotique*.

LE DIAMANT CHAUVE PLUS

Hiver	Eau	salé	légumineuses produits animaux
Printemps	Bois	acide	fruits légumes sous-produits animaux fermentés
Été	Feu	amer	légumes verts
Canicule	Terre	doux	céréales
Automne	Métal	piquant	racines

Si, sur un plan général, on peut rapprocher les céréales de l'Élément Terre, c'est-à-dire polyvalent, chaque sorte de céréales correspond également plus particulièrement à l'une des cinq saveurs et donc à l'un des cinq organes/Éléments :

Bois	acide	avoine, millet
Feu	amer	blé, seigle,
Terre	doux	orge, maïs
Métal	piquant	riz
Eau	salé	sarrasin

Les saveurs prédomineront de même dans chacune des autres catégories alimentaires, mais le mode de cuisson viendra, dans tous les cas, interférer et modifier leur qualité.

Que doit-on penser des vitamines dans tout cela ? Elle peuvent être classées de Yang à Yin, par exemple en fonction de leur solubilité dans différents solvants : si l'on prend dans l'ordre eau-graisse-alcool, l'eau est le solvant le plus Yang, le plus lourd, l'alcool, le plus Yin, le plus léger ; l'eau dissoudra donc les vitamines les plus Yin et l'alcool les plus Yang, ce qui nous donne :

LE DIAMANT CHAUVE PLUS

	Yang		Yin
Vitamines	D	E, A, B1	B2, C
Solvant	alcool	graisses	eau

Les vitamines K1, K2, niacine, B12 et acide folique sont synthétisées par la flore intestinale²⁷⁷.

Les autres vitamines se trouvent dans les produits suivants :

D	$C_{28}H_{44}O$	Poisson séché, légumes ; mais aussi action de la lumière solaire sur la peau
E	$C_{29}H_{50}O$	Céréales et huiles végétales
A	$C_{20}H_{30}O$	Légumes, vert foncé
B1	$C_{12}H_{18}N_4O_{25}$	Céréales
B2	$C_{17}H_{20}N_4O_6$	Céréales + quelques légumes verts à feuilles
C	$C_6H_8O_6$	Fruits, légumes verts et blancs à feuilles, algues.

Les vitamines C, B2 et B1, Yin, compenseront un régime fortement carné, Yang.

Les vitamines E et D, Yang, compenseront un régime de fruits et de légumes crus, Yin ; d'ailleurs, les personnes qui mangent le plus de fruits ou de crudités ne sont-elles pas en général celles qui ont le plus d'activité au soleil !

Sous une autre forme, on dira que les vitamines Yang sont nécessaires dans les régimes avec plus d'hydrates de carbone (céréales...), et que les vitamines Yin sont nécessaires dans les régimes comportant plus de protéines animales.

²⁷⁷ Kayser, *Physiologie*.

Ceci explicite parfaitement ce que nous dit Kayser dans son *Traité de physiologie* :

« Le besoin quantitatif de chaque vitamine dépend fondamentalement de l'équilibre entre les nutriments non vitaminiques de la ration. Toute modification quantitative et même qualitative des glucides, lipides, protides et sels se répercute sur les exigences vitaminiques et, dans les cas extrêmes, conduit à des carences sans carences. »

Pour mémoire, enfin, précisons qu'il existe :

Pour 100 grammes de viande maigre	de 165 à 180 calories
Pour 100 grammes de viande très grasse	de 380 à 500 calories
Pour 100 grammes de légumes secs	de 326 à 441 calories
Pour 100 grammes de laitages	de 74 à 109 calories
Pour 100 grammes de beurre	760 calories
Pour 100 grammes de céréales	de 330 à 385 calories
Pour 100 grammes de sucre	387 calories

Mais la quantité change la qualité !

Encore faut-il ne pas être sectaire, et je citerai à ce propos l'excellente étude de R. Masson :

« Trois grandes vérités diététiques sont fondamentales :

- La non-dénaturation de l'aliment
- La mesure alimentaire
- L'équilibre alimentaire

Sortis de ces notions fondamentales, tous les systèmes suppressifs ou exclusifs sont nuisibles... En effet, les réserves des éléments que l'organisme avait

et obtenait de l'aliment supprimé s'épuisent, et apparaissent alors de graves maladies de carence. »²⁷⁸

Seule peut-être la suppression de la viande ne semble provoquer aucun trouble, à condition que l'alimentation soit pourvue en œufs et fromages.

Si on aborde la diététique, encore faut-il, après une période stricte de suppression, élargir le régime pendant un temps, puis revenir à un régime plus strict : il faut donc savoir, comme la Nature, procéder par cycles successifs d'activité et de repos.

Au cours de l'année, le cycle saisonnier sera d'un grand secours. Si les grandes religions avaient institué des jours de jeûne et de carême, ce n'était pas n'importe quand ni n'importe comment, pour le simple plaisir de faire « pénitence » ! Le jeûne du printemps, en particulier, permettait d'éliminer les toxines accumulées durant l'hiver et surtout celles dues à la viande de porc. C'était déjà une diététique. Nous n'avons rien inventé !

*Terrain diasthésique et bioélectronique*²⁷⁹

La médecine traditionnelle chinoise considère que la maladie peut se présenter sous deux formes :

- les blessures intérieures
- les maux extérieurs.

Rappelons que les blessures intérieures sont dues aux excès ou aux déséquilibres dans la qualité ou

²⁷⁸ R. Masson, *Soignez-vous par la nature*.

²⁷⁹ Étude effectuée en collaboration avec Jean Maillé.

dans la quantité de nourriture ainsi que dans celles des fatigues physiques ou sexuelles. L'ensemble est en relation analogique avec les 5 Éléments de la Terre et les organes de fonction interne²⁸⁰.

De leur côté, les maux extérieurs sont le fait d'une défense insuffisante de l'organisme, due aux blessures intérieures. Ils sont en relation analogique avec les 6 Qualités du Ciel et les six grand méridiens de fonction externe. Ainsi, sans blessures intérieures, aucun des maux extérieurs ne peut pénétrer.

L'étude du Yin et du Yang, ainsi que des saveurs, dans les aliments, nous a permis d'aborder la notion de « terrain », avec les variations du pH en alcalose ou acidose.

Cependant, deux autres paramètres sont à considérer dans la définition bioélectronique d'un organisme : le rH_2 ou REDOX, l'oxydo-réduction, et le Rho, ou indice de résistivité. Ces trois paramètres peuvent être mesurés à l'aide du « bioélectronimètre » de Louis-Claude Vincent²⁸¹. Le résultat de ces mesures correspond en fait à l'état d'harmonie ou de dissonance du « terrain », état qui permettra ou non aux blessures intérieures de s'installer.

Ces trois variables concernent trois fonctions :

- 1 **La fonction magnétique** est définie par le ph (ionisation). Lorsqu'il y a une augmentation d'ions H^+ , le milieu est acide comme celui d'une sauce à

²⁸⁰ Voir chap. V : *Pathologie énergétique*.

²⁸¹ Louis-Claude Vincent, *Bio-électronique*, *Revue anthropologique* n° 1, juillet 1956, Librairie Jouve, Paris.

salade dans laquelle le vinaigre serait prépondérant. Lorsque les ions OH⁻ sont en augmentation, le milieu est alcalin comme celui d'une sauce à salade dans laquelle l'huile serait prépondérante. La fonction magnétique peut donc être évaluée qualitativement, l'acidité correspond au Yang physiologique (Yin énergétique) et l'alcalinité au Yin physiologique (Yang énergétique)

Les aliments végétaux et le doux, Yin, sont la source de l'énergie Yang, donc de l'alcalose, et les aliments animaux et le salé, Yang, sont la source de l'énergie Yin, donc de l'acidose.

- 2 **La fonction électrique** est définie par le rH₂ (polarisation). Lorsqu'il y a une augmentation d'hydrogène moléculaire, H₂ (par fixation d'électrons: 2H⁺ et 2 e⁻ = H₂ moléculaire), il y a « réduction » comme pour la sauce à salade dans laquelle on aurait mis plus de sel, ce qui amplifie la saveur du vinaigre. Lorsque les molécules O₂ sont en augmentation (par perte d'électrons et gain de positons), il y a « oxydation » comme pour la sauce à salade dans laquelle on aurait mis moins de sel, ce qui diminue la saveur du vinaigre.

La fonction électrique peut donc être évaluée quantitativement: la réduction correspond à la « plénitude » énergétique (d'électrons) et l'oxydation au « vide » énergétique (d'électrons).

Les aliments végétaux et le doux, fonction oxydante de vide, induisent la fonction magnétique dans son énergie Yang; de leur côté, les aliments animaux et le salé, fonction réductrice de pléni-

tude, induisent la fonction magnétique dans son énergie Yin.

- 3 **La fonction diélectrique** est définie par le Rho. Lorsqu'il y a augmentation de la concentration moléculaire en électrolytes, la résistivité diminue (la conductibilité augmente), comme celle d'une sauce à salade que les herbes finement hachées qu'elle contient rendent moelleuse et douce. Lorsque la concentration moléculaire en électrolytes est en baisse, la résistivité augmente (la conductibilité diminue), comme celle d'une sauce à salade contenant quelques morceaux d'herbes qui s'accrochent dans la gorge au passage et en soulignent l'âpreté.

Cette dernière fonction est ainsi le corollaire des deux précédentes, tout en les reliant l'une à l'autre. En effet, elle est liée aux variations de pH et de rH_2 par une équation thermodynamique qui ne peut jouer que dans le cas où le système n'obéit qu'à la production de l'entropie. Les sels minéraux interviennent alors selon leur qualité isolante ou conductrice.

En définitive, pour une même valeur de rH_2 , on aura :

- **en milieu acide**, une polarisation plus faible, donc un passage de courant électrique plus fort : il y a moins d'électrons puisqu'ils sont alors absorbés par le milieu ionisé positivement (ions H^+)
- **en milieu alcalin**, une polarisation plus forte, donc un passage de courant électrique plus faible : il y a plus d'électrons fournis par le milieu ionisé négativement (ions OH^-).

Le rH_2 ou cologarithme de la pression Hydrogène moléculaire, H_2 , se mesure alors en millivolts et détermine l'équilibre d'oxydo-réduction ; le pH, ou équilibre acido-basique, correspond à un état donné de la solution ; enfin, le Rho, la résistivité, donne l'état d'équilibre électrolytique de cette solution.

Il faut noter que le vieillissement se marque par une résistivité plus faible et donc une conductibilité plus élevée, les électrolytes étant en hausse.

Planche 136 : Tableau général

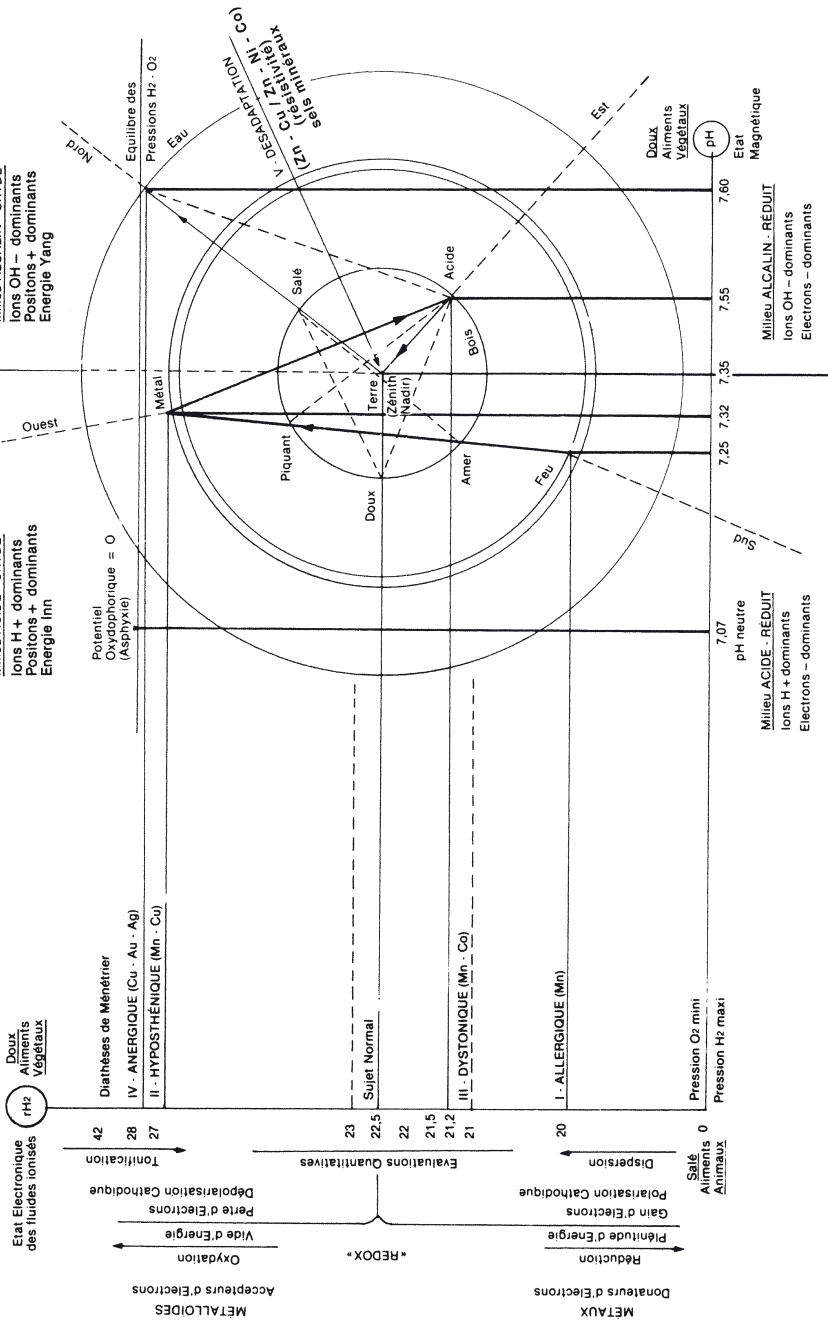
- En abscisse, évolution qualitative du pH, de l'acide à l'alcalin.
- En ordonnée, évolution quantitative du rH_2 , de la réduction à l'oxydation.

Les valeurs moyennes du pH et du rH_2 , dans le sang, chez un sujet sain, sont de 7,35 pour le premier et de 22,5 pour le second²⁸² ([Pl. 136](#)).

S'appuyant sur les données qui précèdent, le Dr Ménétrier, au sein du Centre de Recherches Biologiques de Paris, a été à l'origine de la médecine fonctionnelle dans laquelle interviennent cinq diathèses.

²⁸² <http://www.viveleau.com/documentation/Principes-BEV.pdf>

Bioélectronique et « Blessures Intérieures »



Diathèses de Ménétrier

La 1^{re} diathèse, allergique, de type arthritique, définie par son régulateur catalytique le Manganèse, est caractérisée par l'acidité et la réduction ; elle pourrait s'appeler la diathèse hydrogène.

Dans la seconde diathèse, hyposthénique, de type arthro-tuberculeux, régulateur catalytique le manganèse-cuivre, un équilibre approximatif est établi entre oxydo-réduction et acidité-alcalinité et l'on peut considérer qu'hydrogène et oxygène sont dissociés.

Dans la troisième diathèse, dystonique, de type scléreux, régulateur catalytique le manganèse-cobalt, avec réduction faible et alcalose, la jonction de l'oxygène et de l'hydrogène dans le métabolisme met déjà l'accent sur l'alcalose.

Cette alcalose est confirmée avec les phénomènes dominants d'oxydation dans la quatrième diathèse, anergique, de type sénescence, avec comme régulateur catalytique cuivre-or-argent.

Enfin, la cinquième diathèse, de désadaptation endocrinienne avec zinc-nickel-cobalt ou zinc-cuivre a pour caractéristique de représenter « un syndrome qui peut intervenir sur un quelconque des quatre états précédents, pour y ajouter des manifestations fonctionnelles de type généralement endocrinien et particulièrement hypophysaire. »²⁸³

En définitive, on a donc ([Pl. 136](#) et [137](#)):

²⁸³ Jacques Ménétrier, *Les Diathèses*.

LE DIAMANT CHAUVE PLUS

I Mn	pH = 7,25 - rH ₂ = 20	milieu acide-réduit = allergique
II Mn-Cu	pH = 7,32 - rH ₂ = 27	milieu acide oxydé = hyposthénique
III Mn-Co	pH = 7,55 - rH ₂ = 21,2	milieu alcalin-réduit = dystonique
IV Cu-Au-Ag	pH = 7,60 - rH ₂ = 28	milieu alcalin-oxydé = anergique
V Zn-Ni-Co ou Zn-Cu :	variations de résistivité Rho, sur un axe perpendiculaire au plan des quatre précédentes sur lesquelles elle vient se superposer : cette cinquième diathèse est liée à la désadaptation endocrinienne. Le courant passe trop (Zn-Cu) ou ne passe pas assez (Zn-Ni-Co).	

Les cinq Éléments de l'acupuncture et leurs blessures intérieures sont respectivement analogues à chacune de ces cinq diathèses :

I	Feu	Allergique
II	Métal	Hyposthénique
III	Bois	Dystonique
IV	Eau	Anergique
V	Terre	Désadaptation.

Dans le cycle *Ke*, de victoire, Eau, Feu, Métal, Bois, Terre, les variables « réduction-oxydation » et « acidité-alcalinité » sont en jeu entre les diathèses IV (Eau) et I (Feu) et, d'autre part, les diathèses II (Métal) et III (Bois) ; seule la variable « réduction-oxydation » est en jeu entre les diathèses I (Feu) et II (Métal) d'une part, et d'autre part les diathèses III (Bois) et IV (Eau).

Si l'on considère le cycle *Sheng*, de génération, Bois - Feu - Terre - Métal - Eau, c'est la variable « acidité-alca-

linité» qui est en cause entre les diathèses III et I, Bois et Feu, et d'autre part II et IV, Métal et Eau. Le centre Terre représente alors de façon ponctuelle la trace de la troisième variable, la résistivité, Rho , la concentration en électrolytes, moteur de toute transformation, mais aussi de la cristallisation et de la mort.

Le syndrome de « désadaptation », diathèse V, caractérise alors les variations physico-chimiques au niveau de la physiologie, dépassant ainsi les lois électro-dynamiques des électrolytes. Il permet d'avoir une vision tridimensionnelle du système : les deux premières dimensions sont représentatives des transformations énergétiques, électromagnétiques (rH_2 et pH) ; la troisième est représentative de la physiologie, le Rho étant l'inverse de la pression osmotique et le passage à cette troisième dimension ne pouvant s'effectuer que par l'intermédiaire du centre.

Le contrôle diététique des trois paramètres, pH , rH_2 et Rho , fait apparaître la relation existant entre les aliments animaux qui provoquent acidose et réduction, les aliments végétaux d'où découlent alcalose et oxydation et les sels minéraux responsables de la résistivité ([Pl. 137](#), représentation dans l'espace).

Cependant, si le « salé » et le « doux » sont les moteurs respectifs des énergies Yin et Yang, il ne faut pas oublier que dans chacune des catégories alimentaires, animale, végétale et minérale, les cinq saveurs liées aux cinq Éléments doivent être harmonisées pour maintenir le bon fonctionnement de l'ensemble : l'acide permet de contrôler le doux, le piquant contrôle alors l'acide, l'amer le piquant, le salé l'amer, et le doux le salé.

LE DIAMANT CHAUVÉ PLUS

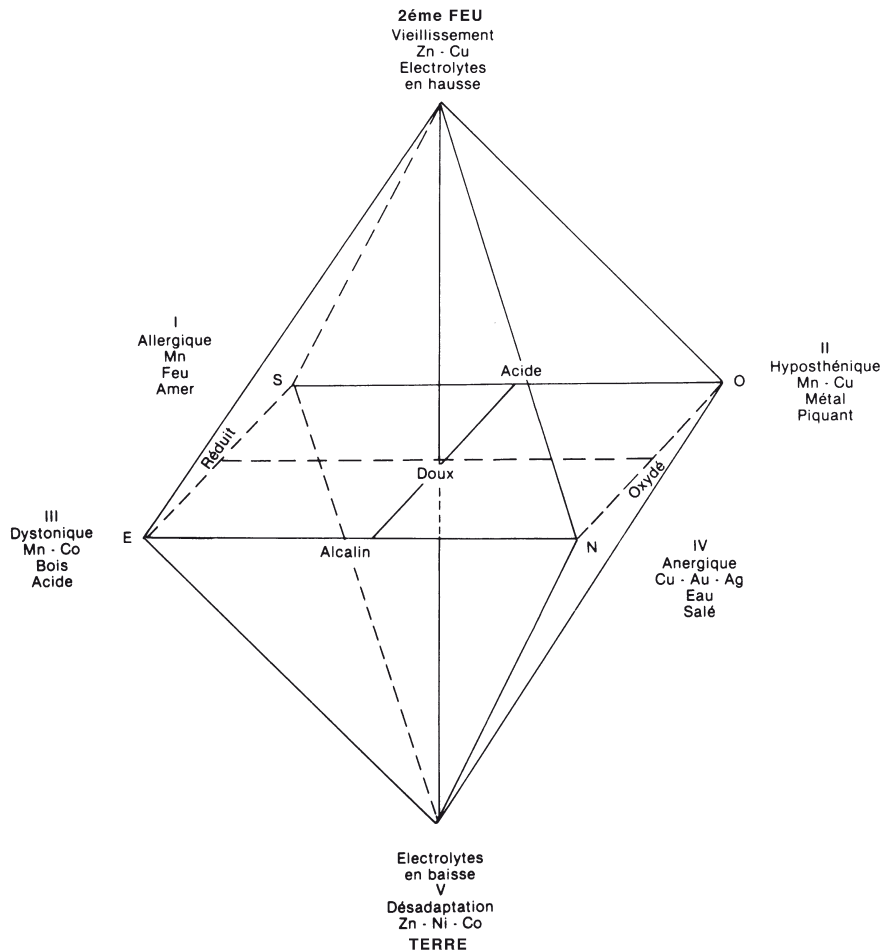


Planche 137

De plus, chacune de ces saveurs devient un instrument thérapeutique lorsqu'un déséquilibre s'est installé. Par exemple, la saveur piquante devra être utilisée de manière prépondérante dans le cas d'une diathèse hyposthénique (Mn-Cu-Élément Métal)

alors que le salé sera plus indiqué dans une diathèse anergique (Cu-Au-Ag-Élément Eau)...

Planche 138 : Bioélectronique et Maux Extérieurs

1. Report sur le schéma de la « grande circulation » des douze méridiens, des cinq diathèses, des six phases selon le *Shang Han Lun* et de leur progression du *Tai Yang* au *Jue Yin*²⁸⁴ (Pl. 138):

Phase 1	Excrétion	<i>Tai Yang</i>
Phase 2	Réaction	<i>Yang Ming</i>
Phase 3	Déposition	<i>Shao Yang</i>
Phase 4	Imprégnation	<i>Tai Yin</i>
Phase 5	Dégénération	<i>Shao Yin</i>
Phase 6	Néoformation	<i>Jue Yin</i>

2. Un premier axe, axe du Rho, est défini par la diathèse V, Terre, Rt - E, et 2^e Feu, MC - TR, ce dernier prenant ainsi une valeur centrale, Terre. Les deux aspects de cette diathèse, Zn - Ni - Co (jeunesse) et Zn - Cu (vieillesse), leur correspondent :
Le 2^e Feu correspond à la régulation homéostatique générale avec le Maître du Cœur, et à celle de l'homéostasie restreinte avec le Triple Réchauffeur (TR) : Zn - Cu.
La Terre correspond alors, semble-t-il, à la régulation homéostatique périphérique, systèmes HLA et IgA, avec la Rate et l'Estomac : Zn - Ni - Co.
3. Un second axe, perpendiculaire au premier, définit quatre quadrants en même temps que les tran-

²⁸⁴ D'après les travaux de Jacques Martin Hartz, *Le Dragon de Jade, Atlas d'Acupuncture*.

sitions entre réduction et oxydation, acidité et alcalinité :

Diathèse I	acide-réduit	c'est-à-dire Yin	plein	(Feu)
Diathèse II	acide-oxydé	c'est-à-dire Yin	vide	(Métal)
Diathèse III	alcalin-réduit	c'est-à-dire Yang	plein	(Bois)
Diathèse IV	alcalin-oxydé	c'est-à-dire Yang	vide	(Eau)

Ces diathèses sont donc liées par leur double état quantitatif (électronique) et qualitatif (magnétique) donné, à un instant précis, par le rH_2 et le pH²⁸⁵.

4. Pour connaître l'évolution du système, il faut passer de l'électronique à la physiologie, autrement dit incorporer le vecteur « temps » avec la mesure de résistivité des électrolytes. La diathèse V, de désadaptation, devient ainsi le coordinateur des quatre diathèses et des six phases, ainsi que nous l'avons décrit plus haut. Ces dernières, les six phases des maux extérieurs, ne peuvent en effet apparaître qu'à la suite des blessures intérieures, celles des cinq diathèses.
 - La phase 1, *Tai Yang*, excrétion, est située sur l'axe REDOX avec Vessie, V, alcalin-oxydé, et Intestin Grêle, IG, acide-réduit.
 - En phase 2, *Yang Ming*, réaction, on reste en milieu acide, mais avec oxydation : Gros Intestin, GI et Estomac, E.

²⁸⁵ Les caractéristiques des pouls saisonniers sont bien en concordance avec chacune de ces relations ; mais les diathèses et leurs pathologies ne s'installent que lorsque leurs caractéristiques, (en qualité et en quantité) deviennent excessives.

- La phase 3, *Shao Yang*, déposition, nous ramène en milieu alcalin, réduit, avec Vésicule Biliaire, VB et Triple Réchauffeur, TR.
- Avec la phase 4, *Tai Yin*, imprégnation, nouveau passage en milieu acide, oxydé avec Poumons, P, et réduit, avec Rate, Rt.
- La phase 5, *Shao Yin*, dégénération, est située sur l'axe de neutralité, acide et réduit avec Cr, alcalin et oxydé avec R. Ionisation et polarisation changent en même temps.
- La phase 6, *Jue Yin*, néoformation, demeure en milieu alcalin d'abord oxydé avec MC, puis réduit avec F.

La bascule de phase 1 en phase 5, par voisinage, est possible, en raison même de leur situation sur l'axe REDOX d'inversion d'ionisation et de polarisation.

Il en est de même pour le passage de phase 2 en phase 3, ces deux phases étant symétriques par rapport à ce même axe.

On remarque ainsi que l'axe du syndrome dynamique de désadaptation, diathèse V, situé en Terre et 2^e Feu, est à considérer comme perpendiculaire au plan des quatre autres diathèses et des six phases. Le Rho, la résistivité, correspond à la valeur de la concentration en électrolytes, tout en restant lié aux mouvements ioniques. Dans ces conditions, le syndrome de désadaptation apparaît comme un facteur d'évolution, vecteur de transfert et coordinateur des quatre premières diathèses et des phases superficielles. L'axe nadir-zénith est alors un axe de temps biologique lié au vieillissement, à une baisse de la résistivité dans le sang, à une augmentation de la

concentration en électrolytes, et à une augmentation de la pression osmotique, en relation avec le 2^e Feu.

En passant du niveau profond des liquides organiques (Sang ou énergie Yin des Chinois) à celui des points d'acupuncture et de la superficie (énergie Yang des Chinois), une inversion se produit. Les mesures de résistivité des huit points maîtres de merveilleux vaisseaux et des quatre points *Luo* des méridiens ne supportant aucun point maître²⁸⁶ marqueront alors le vieillissement et les barrages par une augmentation de la résistivité de ces points.

Ces mesures permettront ainsi d'établir un graphique donnant une image de l'état électro-magnétique d'un organisme à un instant donné, puisque le Rho (ou son inverse, la résistivité superficielle) est lié, comme nous l'avons dit, aux valeurs du pH et du rH₂.

L'évolution du graphique d'une consultation à l'autre permet donc de suivre l'évolution de la maladie et de définir la thérapeutique à appliquer²⁸⁷.

²⁸⁶ Points *Luo* de Cœur, Gros Intestin, Estomac et Foie

²⁸⁷ Voir, pour le détail de cette étude, J.Martin-Hartz et J.Pialoux, *Le Dragon de Jade, Atlas d'Aupuncture*.

LE DIAMANT CHAUVÉ PLUS

BIOÉLECTRONIQUE ET « MAUX EXTÉRIEURS »

RÉDUCTION

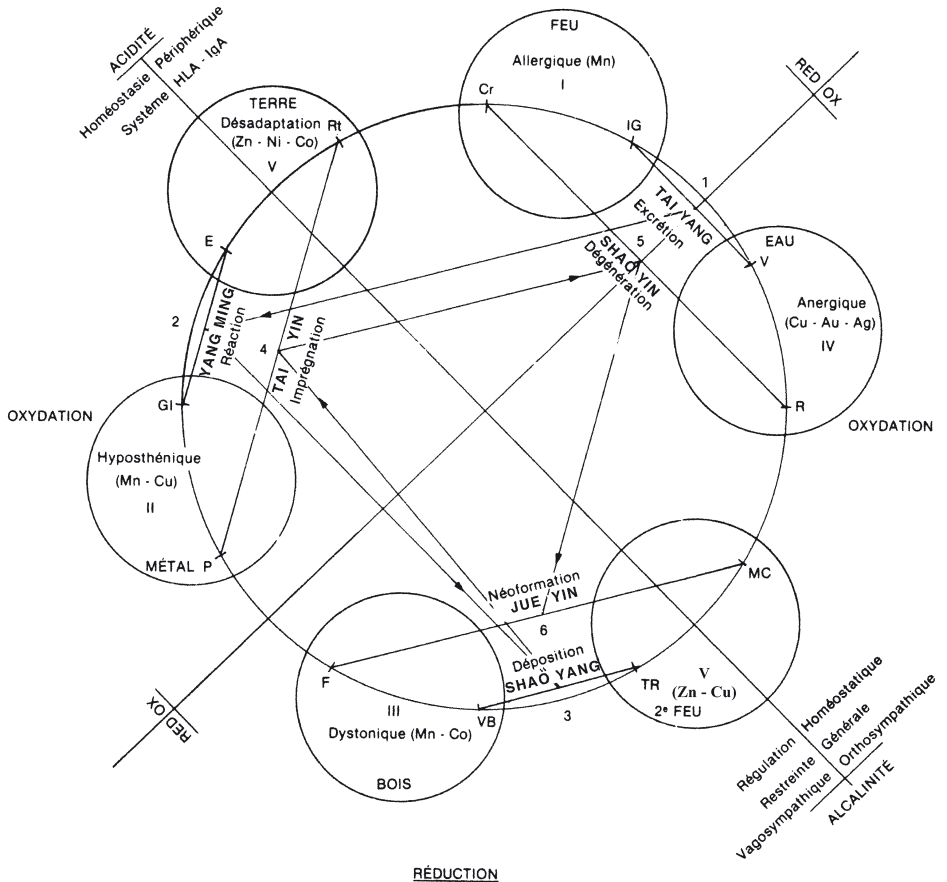


Schéma d'après Jean MAILLÉ
Diathèses de Ménétrier (I à V)
Homotoxinlehre de Reckweg (1 à 6)

Planche 138

37. L'acupuncture énergétique

Plan général thérapeutique

En relation avec l'organisation des énergies dans l'homme telle que nous l'avons analysée, la thérapeutique va répondre à un certain nombre de règles fondamentales.

- Toute atteinte morbide aiguë ou chronique des « maux extérieurs » ou des « blessures intérieures » procède de la même manière, dans l'ordre :
 - symptômes psychosensoriels
 - symptômes fonctionnels
 - symptômes organiques ou lésionnels.
- La guérison et le retour à l'état de santé procèdent en sens inverse :
 - disparition des troubles organiques ou lésionnels
 - disparition des troubles fonctionnels
 - disparition des troubles psychosensoriels.
- L'évolution de la guérison est toujours la même :
 - du centre vers la périphérie
 - à l'inverse de la formation chronologique de l'atteinte pathologique : les derniers troubles apparus sont les premiers à disparaître.
- Sans blessures intérieures, il ne peut exister de maux extérieurs, sauf traumatiques ou toxiques. Après avoir traité, s'il y a lieu, les maux extérieurs, la thérapeutique devra donc s'occuper des blessures intérieures.
- Il n'y a pas de maladies, il n'y a que des malades, ce qui veut dire que non seulement le capital géné-

tique de chaque individu, mais encore l'ensemble de ce qu'il a vécu aussi bien durant sa vie intra-utérine que depuis, en font un être exceptionnel, unique, qui ne saurait être redevable de la même thérapeutique que son voisin ou son parent même le plus proche.

- Tout acte thérapeutique devra donc tenir compte des points essentiels qui précèdent, en même temps que du « tableau de commande » général des structures énergétiques et de leurs énergies ([Pl. 140](#)).

Nous avons défini trois grands niveaux énergétiques liés à la physiologie et au psychisme :

- **Le niveau central** est celui des fonctions d'élaboration et de transfert central des énergies. Trois genres de structures servent de support à ces fonctions :
 - Les 3 Réchauffeurs et les 3 Foyers
 - Le générateur central, distributeur des énergies élaborées :
 - *Chong Mai – Dai Mai/Vessie*, 2^e chaîne et chaîne sacrée
 - Le réservoir central de ces énergies :
 - *Ren Mai – Du Mai*
- **Le niveau profond, ou médian**, est celui des fonctions internes d'utilisation des énergies. Trois genres de structures leur servent de support :
 - les 5 Fonctions/organes à 11 composants, organes trésors et viscères ateliers
 - les 12 vaisseaux collatéraux, *Jing Bie* d'organes, internes
 - les 66 points antiques, *Jîng, Ying, Shu, Yuan, Jing*

(*King*), *He*, bilatéraux qui en sont les antennes les plus périphériques.

- **Le niveau superficiel** est celui des fonctions externes de distribution et d'utilisation des énergies. Là, quatre genres de structures servent de support à ces fonctions :
 - les 8 merveilleux vaisseaux, *Ba Mai*, bilatéraux
 - les 12 vaisseaux collatéraux, *Jing Bie*, externes
 - les 12 méridiens principaux, *Jing Mai*, bilatéraux, auxquels il faut ajouter les vaisseaux secondaires *Luo*
 - les 12 vaisseaux ligamentaires, *Jing Jin*, bilatéraux.

D'une manière générale, les atteintes aiguës seront en relation avec la superficie ; la semi-chronicité saisonnière et la chronicité avec le niveau médian ; enfin les atteintes de fond ou constitutionnelles, avec le centre.

Voyons maintenant, en ordre inverse, de la superficie vers le centre, et en relation avec la symptomatologie propre à chacune de ces structures énergétiques, les points de commande permettant de les contrôler.²⁸⁸

- **Au niveau superficiel**, de la surface vers la profondeur :
 - Les 12 vaisseaux ligamentaires, *Jing Jin*, constituent le système d'utilisation le plus périphérique de l'énergie défensive (*Wei*) et sont les

²⁸⁸ Pour toute l'application thérapeutique, voir plus loin : *Niveaux Thérapeutiques*

- premiers à supporter les attaques des énergies perturbées externes (*Xie*). Leur contrôle s'effectue par l'intermédiaire de leurs points de réunion et des points *Jîng*, *Shu*, et *Jing* (*King*);
- Les 12 méridiens principaux, *Jing Mai*, système d'utilisation des énergies nutritive (*Ying*) et défensive (*Wei*), présentent une symptomatologie dont quatre grands aspects sont à considérer pour leur contrôle.
 - Avant d'aller plus loin, rappelons que le fonctionnement des Méridiens peut être abordé sous deux angles différents²⁸⁹ :
 - Celui qui concerne l'adaptation au cycle circadien et aux variations de température, d'hygrométrie et de pression, ainsi que l'utilisation par l'organisme des énergies liées à ce que l'on nomme les « 6 Qualités du Ciel »: Froid, Feu qui irradie de la chaleur, Sécheresse, Humidité, Chaleur qui brûle ou Dépression atmosphérique, Vent ou Pression atmosphérique.
 - Celui lié à la régulation des trois Réchauffeurs, fonction périphérique des trois Foyers, afin de maintenir l'intégrité de l'organisme et de préparer la transformation des quatre énergies fondamentales et la fabrication des énergies nutritive et défensive par les trois Foyers proprement dit; c'est-à-dire, en définitive, afin d'assurer le bon fonctionnement de la « Voie de l'Eau et des Céréales ».

²⁸⁹ Voir chap. 5 et 10.

On trouve alors, en relation avec les méridiens principaux :

- 1) Une symptomatologie selon les 6 phases²⁹⁰. Il s'agit des phases pathologiques liées aux fonctions d'excrétion, de réaction, d'anti-déposition, d'anti-imprégnation, d'anti-dégénération et d'anti-néoformation ; les méridiens apparaissent comme les supports énergétiques des trois Réchauffeurs, aspects périphériques des trois Foyers. Leur contrôle peut s'effectuer dans ce cas à l'aide des points de tonification et de dispersion qui leur sont propres, mais aussi des points maîtres de merveilleux vaisseaux et de leurs points centres - réunions - croisements (CRX).
- 2) Une symptomatologie qui leur est propre, selon les six Qualités du Ciel des maux extérieurs. Le contrôle des *Jing Mai* s'effectue alors à l'aide des points d'entrée, de sortie, tonifiant, dispersant, régulateur (*Xi*). Les points antiques jouent à ce niveau selon leurs fonctions, « énergie qui surgit, s'amplifie, coule à flots »...ou selon leurs qualités, froid, sec, humide... qualités attachées à leur valeur Élément Eau, Métal, Terre...
- 3) Une symptomatologie en relation avec les 15 vaisseaux secondaires, dont le contrôle s'effectue par l'intermédiaire des 15 points *Luo* correspondants.

²⁹⁰ Jacques Martin-Hartz a précisé ce fonctionnement des grands méridiens, à partir de l'étude du *Shang Han Lun*, le *Traité du Froid Nocif*, du Maître Zhang Zhong Jing (150-219) et de *l'Homotoxinlehre* du Dr Reckeweg de Baden-Baden. Voir en particulier *Le Dragon de Jade*, *Atlas d'Acupuncture*.

- En relation avec les 12 vaisseaux collatéraux (*Jing Bie* externes), les symptômes sont de type horaire, indiquant déjà une atteinte lésionnelle des fonctions externes, atteinte en quelque sorte « préorganique ». Leur contrôle s'effectue en particulier à l'aide des points *He* et des points *Jing*. Nous en verrons plus loin le détail.
- Les 8 merveilleux vaisseaux, *Ba Mai*, constituent dans leur ensemble le générateur, distributeur des énergies externes, et ont en général une symptomatologie aiguë à caractère fonctionnel. Leur contrôle s'effectue, souvent en relation avec les six phases des maux extérieurs, à l'aide des points maîtres et des points centres – réunions – croisements (CRX).
- **Au niveau profond ou médian**, les moyens de contrôle dont nous disposons sont les suivants, de la superficie vers le centre :
 - Les points antiques, *Jîng, Ying, Shu, Jing (King), He*, permettent de contrôler les blessures intérieures, liées aux 5 Éléments, mais ayant un caractère aigu ou de semi-chronicité. Leurs fonctions quantitatives et qualitatives, Bois, Feu, Terre, Métal, Eau, sont alors prépondérantes. Les diathèses décrites, en médecine de catalyse par le Dr J.Ménétrier, correspondent à ce niveau. On voit ainsi que les points antiques établissent une relation entre les maux extérieurs atteignant les grands méridiens et les blessures intérieures des 5 Fonctions/organes. Les « maladies des sentiments » liées aux 5 Éléments et aux climats de

groupes sont déjà à rattacher à ce niveau thérapeutique.

- Les 12 vaisseaux collatéraux, *Jing Bie* d'organes, joignent les méridiens principaux (*Jing Mai*) aux organes et aux viscères. Nous avons vu tout à l'heure que les atteintes de leur extrémité superficielle, *Jing Bie* externes, donnaient lieu à une symptomatologie horaire. Par contre, à ce niveau interne de liaison directe avec les organes et viscères, on peut considérer que leurs atteintes se marquent par une symptomatologie de type saisonnier. Leur contrôle s'effectue de deux manières :

1) Pour les symptômes psychiques à incidence physiologique :

- 11 points du méridien d'Estomac (E), points hérauts, *Mu*.
- 11 points du *Du Mai*, points assentiments, *Shu*.

2) Pour les symptômes somatiques à incidence psychique :

- 11 points du *Ren Mai* et de la face antérieure du tronc, points hérauts, *Mu*.
- 11 points de la 1^{re} chaîne de Vessie (V), points assentiments, *Shu*.

- Les Fonctions/organes atteintes par les blessures intérieures ont une symptomatologie chronique dont deux grands aspects sont à considérer pour leur contrôle :

1) Aspect psychique, avec pour points de contrôle

- 9 points du méridien d'Estomac (E), points hérauts, *Mu*.
 - 11 points de la 2^e chaîne de Vessie (V) +1, points assentiments, *Shu*.
- 2) Aspect somatique, avec pour points de contrôle
- 11 points du *Chong Mai* + 1, points hérauts, *Mu*.
 - 9 points de la 1^{re} chaîne de Vessie (V), points assentiments, *Shu*.

À cet ensemble du niveau profond ou médian et des blessures intérieures, il faut adjoindre les 18 points *Guan*, points « barrières » qui doivent permettre de lever les barrages soit au niveau des *Jing Bie* d'organes, soit à celui des Fonctions/organes, selon le cas²⁹¹.

- **Le niveau central** est lié à la constitution de base de chaque individu. Chaque être est donc soumis à des atteintes héréditaires ou congénitales, mais également à des atteintes dues aux excès de fatigue ou de nourriture, tant psychiques que physiologiques, sources des blessures intérieures. Trois systèmes de contrôle sont à notre disposition, de la superficie vers la profondeur :
 - Les merveilleux vaisseaux *Du Mai* et *Ren Mai* constituent, avec leurs 27 points (le DM 7, *Zhong Shu* étant mis à part), et 24 points respectifs, le réservoir central des énergies qui seront distribuées au niveau superficiel par l'ensemble des 8 merveilleux vaisseaux. Ce réservoir est lié à la symptomatologie fonctionnelle et chronique

²⁹¹ Voir plus loin : *Niveaux Thérapeutiques : points Guan*.

des merveilleux vaisseaux. Les 51 points de ce résevoir, groupés trois par trois, ainsi que nous l'avons vu précédemment, permettent de contrôler les « centres merveilleux » qu'il comporte sous leurs deux formes : psychique avec les 27 points du *Du Mai*, somatique avec les 24 points du *Ren Mai*.

- Le « générateur central » est double, psychique d'une part et somatique de l'autre. Il reçoit ses énergies du système des Trois Foyers et assure leur distribution directe aux Fonctions psychiques ou somatiques et aux vaisseaux collatéraux, *Jing Bie* d'organes. Ainsi, deux aspects doivent être considérés sur le plan thérapeutique en liaison avec une symptomatologie montrant une atteinte « constitutionnelle » du « terrain » du malade²⁹² :

1) Aspect psychique, avec pour points de contrôle les 18 points bilatéraux de la 2^e chaîne de Vessie et de la chaîne sacrée du même méridien. Ces 18 points correspondent deux par deux aux neuf centres merveilleux du psychisme, donc à leurs aspects Yin et Yang.

2) Aspect somatique, avec pour points de contrôle les 16 points bilatéraux du *Chong Mai* et du *Dai Mai*. Ces 16 points correspondent deux par deux aux 8 centres merveilleux de la physiologie, donc, également, à leurs aspects Yin et Yang.

²⁹² D. Senn: *La Balance Tropicque, Évidences biologiques de la médecine.*

À ce niveau, le point de réunion central du psychisme est le point V35, *Hui Yang*, réunion des Yang, alors que le point de réunion central de la physiologie est le point RM1, *Hui Yin*, réunion des Yin.

- Le système des Trois Foyers, d'élaboration des énergies, composé des Trois Réchauffeurs et des Trois Foyers proprement dit, présente une dualité similaire à la précédente, avec le psychisme d'une part et la physiologie de l'autre. Cependant quatre aspects sont à considérer ici :

1) Aspect psychique, avec pour points de contrôle deux points du *Du Mai* et les cinq points de la seconde chaîne de Vessie nommés assentiments psychiques. Leur répartition est la suivante :

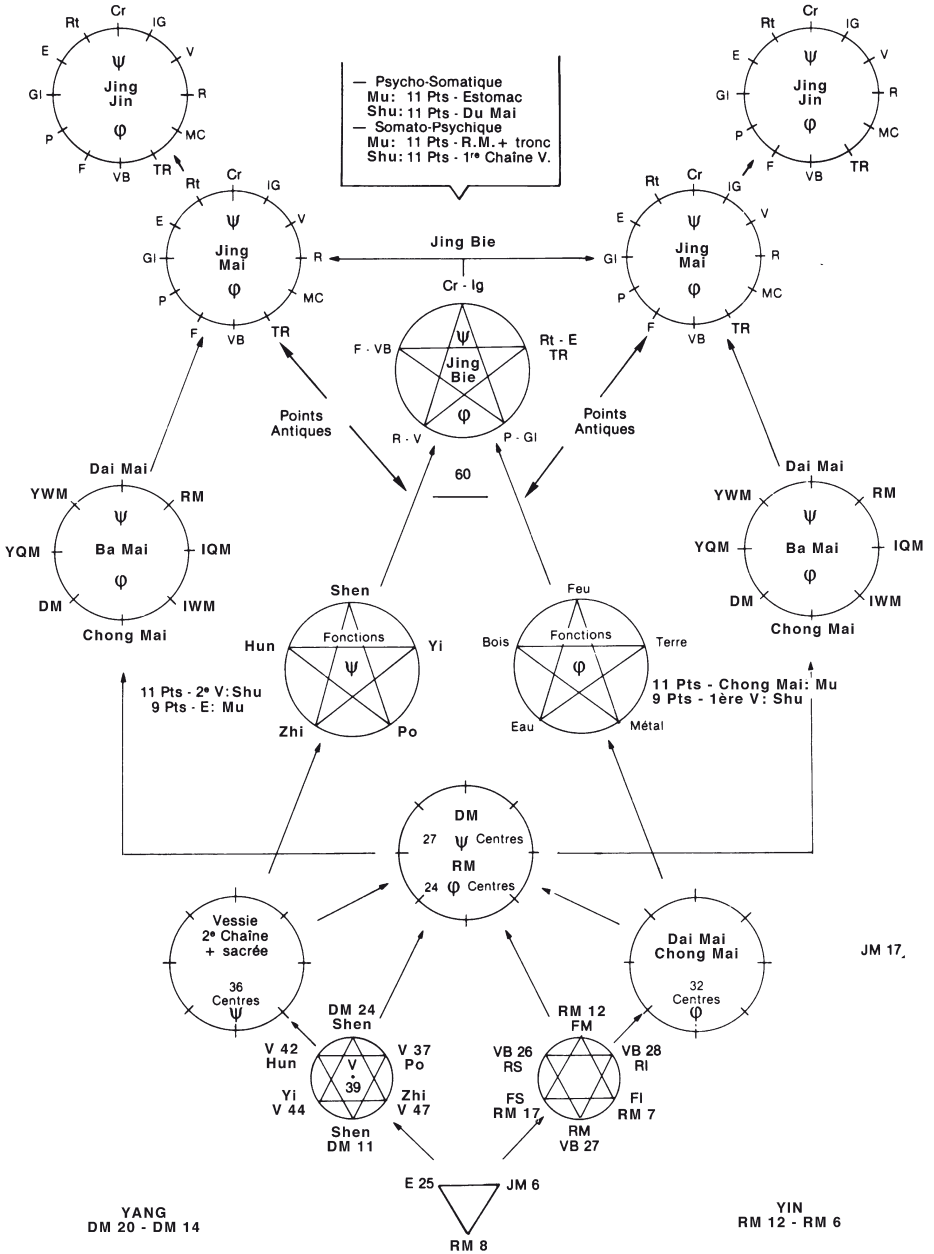
- Pour le *Zong Ren*, « l'homme qui subit », trois points, analogues aux Trois Réchauffeurs :

Réchauffeur inférieur :	V42	<i>Po Hu</i> , Portillon du Primate
Réchauffeur médian :	DM11	<i>Shen Dao</i> , Voie de l'Évolué
Réchauffeur supérieur :	V47	<i>Hun Men</i> , Porte de l'Automate-Perroquet

- Pour le *Zhong Ren*, « l'homme qui agit », trois points, analogues aux Trois Foyers :

Foyer inférieur :	V52	<i>Zhi Shi</i> , Logis de la décision-volonté
Foyer médian :	DM24	<i>Shen Ting</i> , Palais de l'Évolué
Foyer supérieur :	V49	<i>Yi She</i> , Logis des idées

LE DIAMANT CHAUVÉ PLUS



Le point V44, *Shen Tang*, Salle de l'Évolué, permet d'établir progressivement la liaison entre les deux extrêmes, au fur et à mesure de l'évolution individuelle et du développement des trois plans supérieurs, *Shen*, *Yi* et *Zhi*.

- 2) Aspect somatique, avec pour points de contrôle trois points du *Dai Mai* correspondant chacun à l'un des Réchauffeurs et trois points du *Ren Mai* correspondant chacun à l'un des Foyers proprement dit :

Réchauffeur inférieur :	VB28, <i>Wei Dao</i> , Voie des parallèles
Réchauffeur médian :	VB 27, <i>Wu Shu</i> , les 5 Pivots
Réchauffeur supérieur :	VB26, <i>Dai Mai</i> , Vaisseau ceinture
Foyer inférieur :	RM7, <i>Yin Jiao</i> , Croisement des Yin
Foyer médian :	RM12, <i>Zhong Guan</i> , Barrière centrale
Foyer supérieur :	RM17, <i>Zhan Zhong</i> , Milieu de poitrine

- 3) Aspect psycho-somatique, source de l'ensemble et synthèse des trois aspects primordiaux de la vie. Trois points de contrôle sont à notre disposition :
- le premier, RM6, *Qi Hai*, Océan de l'énergie, est à rattacher au Foyer inférieur, celui de la genèse somatique et de la reproduction.
 - le second, RM8, *Shen Guan*, Barrière de l'Évolué, correspond au Foyer médian, celui de la mani-

festation, en même temps résultante et barrière entre Terre et Ciel.

- le troisième, E25, *Tian Shu*, Axe céleste, est le point du Foyer supérieur, celui du *Po* et du *Hun* primordiaux auxquels il tient lieu de logis.

4) Aspect Yin - Yang enfin, vibration primordiale, Terre et Ciel, corps et esprit de l'homme, contrôlé par deux points du *Du Mai* et par deux points du *Ren Mai*:

- **Yin, terrestre :**

RM12, *Zhong Guan*, Barrière centrale (Yang général du Sang, *Xue*)

RM6, *Qi Hai*, Océan de l'énergie (Yin général du Sang, *Xue*)

- **Yang, céleste :**

DM20, *Bai Hui*, Les cent réunions (Yang général de l'Énergie, *Qi*)

DM14, *Bai Lao*, Les cent fatigues (Yin général de l'Énergie, *Qi*)

5) Enfin, il ne faut pas omettre le point central à partir duquel intervient l'énergie originelle, *Yuan Qi*: DM 4, *Ming Men*, Porte de destinée.

Rappelons encore une fois que sur le plan anatomo-physiologique, ce sont les mêmes organes et viscères ou les mêmes méridiens qui servent de supports anatomiques ou énergétiques aux fonctions périphériques et centrales et aux fonctions internes et externes. Ces organes et viscères et ces méridiens ont donc deux fonctions différentes :

• Méridiens :

- Fonction périphérique de réception et de préchauffage des énergies, trois Réchauffeurs ; et parallèlement de maintien de l'intégrité de l'organisme, selon 6 fonctions dont les phases pathologiques sont décrites dans le *Shang Han Lun*.
- Fonction externe de nutrition, de défense, d'élimination et d'adaptation aux variations climatiques du milieu ambiant, selon les six Qualités du Ciel.
- Organes et viscères :
 - Fonction centrale d'élaboration et de spécification d'énergies, trois Foyers.
 - Fonction interne de nutrition, de défense et d'adaptation interne, selon les cinq Éléments de la Terre.

Leur synthèse se trouve au niveau du crâne, avec un dernier ensemble thérapeutique, à deux étages : d'une part celui du générateur psycho-somatique céphalique, et d'autre part celui des « organes fonctions » et des « *Jing Bie* d'organes », supports des fonctions centrale et périphérique, trois Foyers proprement dit et trois Réchauffeurs à ce niveau.

Nous avons en effet étudié les 50 points bilatéraux de la tête et nous avons dit, utilisant à leur propos une métaphore végétale, celle du fruit à noyaux, qu'ils correspondaient au « noyau », par rapport à la « pulpe » des fonctions internes (points de commande au niveau du tronc) et à la « peau » des fonctions externes (points de commande au niveau des membres).

Mais qu'est-ce que le noyau, inverse de la pulpe et

de la peau, sinon les trois Foyers proprement dit et les trois Réchauffeurs, eux-mêmes inverses des fonctions interne et externe ! Les points de la tête correspondent alors à la fonction centrale du « centre ». Rappelons cependant que cet ensemble n'est compréhensible qu'en relation avec l'ancienne numérotation des points que nous avons conservée dans ce cas précis²⁹³.

La régulation des trois Foyers proprement dit et des trois Réchauffeurs va donc pouvoir s'effectuer de manière détaillée et avec précision, grâce aux différentes structures que nous avons définies et grâce aux points qui leur correspondent sur la tête :

- un générateur psycho-somatique à neuf composants, avec pour points de commande neuf centres merveilleux (VB1 à VB9), analogues des neuf *chakras* de l'énergétique indo-tibétaine, et, pour huit d'entre eux, des huit merveilleux vaisseaux ;
- onze hérauts (E1 à E9 et GI19 - GI20) ainsi que neuf assentiments plus un (V1 à V10) psycho-somatiques de fonctions/organes, l'ensemble étant le support des trois Foyers proprement dit ;
- neuf hérauts (TR17 à TR23 et IG18 - IG19) ainsi que onze assentiments (VB10 à VB20), psycho-somatiques de Jing Bie d'organes, l'ensemble étant le support des trois Réchauffeurs.

Le dernier maillon de la chaîne thérapeutique vient de se mettre en place. Il reste maintenant à préciser

²⁹³ Voir ch. 32: *Les 343 énergies somatiques et psychiques*.

les techniques qui seront à utiliser en fonction de ces différents niveaux.

Niveaux thérapeutiques

Les « Brindilles »

Pour aborder la thérapeutique, il est indispensable, concernant le Sang, *Xue*, et l'Énergie, *Qi*, de procéder en priorité à la régulation générale du Yin et du Yang, du vide et de la plénitude ; d'harmoniser la profondeur, *Li*, et la superficie, *Biao*, ainsi que le froid et la chaleur. Rappelons à ce propos quatre règles fondamentales :

- S'il y a excès de Yang, on le disperse.
- S'il y a excès de Yin, on tonifie le Yang (qui se nourrit du Yin), mais on ne disperse jamais le Yin qui est l'énergie vitale.
- S'il y a insuffisance de Yin, on tonifie le Yin.
- S'il y a insuffisance de Yang, on tonifie le Yang et le Yin ; car le Yang se nourrissant du Yin, il est donc nécessaire en définitive de tonifier ce dernier.

Si toute énergie a une qualité, Yin ou Yang, normale, en insuffisance ou en excès, sa quantité est également à considérer en termes de normale, en vide ou en plénitude. Toutes les énergies, depuis celles des trois Foyers, et depuis les énergies nutritive et défensive, à la sortie de ces trois Foyers, jusqu'à celles des fonctions-organes et des méridiens, répondent à cette régulation qualitative et quantitative. Il existe ainsi quatre cas de figure :

- Plénitude et qualité Yin prépondérante (plénitude et excès de Yin, avec Yang normal)
- Plénitude et qualité Yang prépondérante (plénitude et excès de Yang, avec Yin normal)
- Vide et qualité Yin prépondérante (insuffisance de Yang et Yin normal)
- Vide et qualité Yang prépondérante (insuffisance de Yin et Yang normal)

Ces quatre aspects des énergies sont fondamentaux, en particulier lorsqu'il est question des énergies générales, Sang (*Xue*), énergie de la profondeur, de vitalité, de type Yin, d'expansion, centrifuge, expression de l'énergie nutritive, et Énergie (Qi), énergie plus superficielle, de mouvement, de type Yang, de constriction, centripète, expression de l'énergie défensive ; en quantité et en qualité.

Un certain nombre de points spécifiques sont alors à notre disposition pour la régulation de la quantité et de la qualité du Sang et de l'Énergie :

Quantité de Sang :	Rt 6	<i>San Yin Jiao</i>
Quantité d'Énergie :	E 36	<i>Zu San Li</i>
Qualité yin + quantité du Sang :	RM 6	<i>Qi Hai</i>
Qualité yang + quantité du Sang :	RM 12	<i>Zhong Guan</i>
Qualité yin + quantité de l'Énergie :	DM 14	<i>Bai Lao</i>
Qualité yang + quantité de l'Énergie :	DM 20	<i>Bai Hui</i>
Quantité d'énergie dans les méridiens Yin :	MC 6	<i>Nei Guan</i>
Quantité d'énergie dans les méridiens Yang :	GI 4	<i>He Gu</i>

Ensuite, le traitement se poursuivra de la superficie vers la profondeur, en nettoyant et en régulant suc-

cessivement, en fonction des besoins, les différents niveaux énergétiques que nous avons définis.

Thérapeutique des vaisseaux ligamentaires Jing Jin

Les vaisseaux ligamentaires sont les plus superficiels, et leur symptomatologie se marque, comme leur nom l'indique, particulièrement par des douleurs ligamentaires sur leur trajet. Ils doublent en superficie le trajet des méridiens principaux. Cependant, ils se réunissent trois par trois en quatre emplacements précis du tronc ou de la tête.

Afin d'éviter que l'énergie perverse ne pénètre à l'intérieur de l'organisme ou ne diffuse vers d'autres méridiens, il faudra stimuler, dans un premier temps, le point de réunion correspondant au *Jing Jin* en cause, c'est-à-dire :

- la zone IG18, *Quan Liao*, pour Estomac (E), Vésicule Biliaire (VB) ou Vessie (V)
- la zone VB13, *Ben Chen*, pour Gros Intestin (GI), Intestin Grêle (IG) ou Triple Réchauffeur (TR)
- la zone RM3, *Zhong Ji*, et RM4, *Guan Yuan*, pour Rate (Rt), Rein (R) ou Foie(F)
- la zone VB22, *Yuan Ye*, pour Poumons (P), Cœur (Cr) ou Maître du Cœur (MC).
- Puis on stimulera le point *Jing*, à l'extrémité du même vaisseau ligamentaire.
- Enfin, on stimulera le point *Shu* et le point *Jing* (*King*) du vaisseau ligamentaire en cause afin d'appeler l'énergie *Wei*, défensive, et de contrer et chasser les énergies perverses.

Thérapeutique des méridiens principaux, Jing Mai

Situés en profondeur par rapport aux vaisseaux ligamentaires, *Jing Jin*, les méridiens principaux sont susceptibles d'être traités à partir d'un certain nombre de points de commande en fonction des algies de leurs territoires :

- Points d'entrée et de sortie
- points *Xi* : points d'urgence ou de régulation
- points généraux de tonification ou de dispersion
- points *Luo* et points source (*Shu*) dont l'utilisation dépend de la loi générale hôte-invité :
 - en cas d'insuffisance d'un méridien Yang et d'excès du méridien Yin couplé, tonifier le point source (*Shu*) du Yang et disperser le point *Luo* du Yin.
 - En cas d'insuffisance d'un méridien Yin et d'excès du méridien Yang couplé, tonifier le point *Luo* du Yin et disperser le point *Luo* du Yang.

En effet, nous vous vus que les points « source » des Yin (points *Shu*) ne permettent d'augmenter l'énergie dans les méridiens correspondants qu'à partir de la profondeur des Foyers. Dans le cas qui nous occupe, on ne peut donc pas les utiliser. Rappelons que les points source Yang secondaires (*Yuan*) sur les méridiens Yang, ont alors une fonction similaire à celle du point *Shu* des Yin.

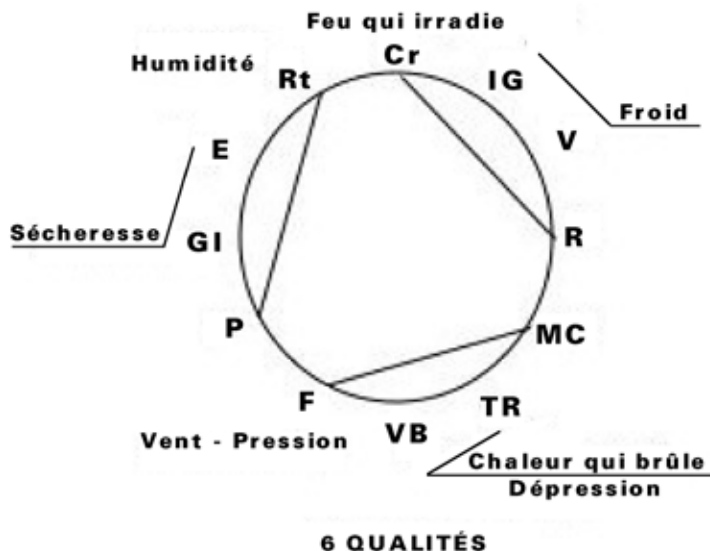
6 Qualités du Ciel

Sur le plan qualitatif, les méridiens, groupés deux par deux en tant que « grands méridiens », correspondent à des défenses et à des types d'adaptation particuliers vis-à-vis des variations atmosphériques :

- Les méridiens de vessie et intestin grêle, grand méri-

dien du Grand Yang, « Froid », permettent l'adaptation au feu qui irradie de la chaleur.

- Les méridiens de cœur et reins, grand méridien du Petit Yin, « Feu qui irradie de la chaleur », permettent l'adaptation au froid.



- Les méridiens de triple réchauffeur et vésicule biliaire, grand méridien du Petit Yang, « Chaleur qui brûle », autrement dit, dépression atmosphérique, permettent l'adaptation au *feng*, au vent, à la pression atmosphérique.
- Les méridiens de maître du cœur et foie, grand méridien de la Fin du Yin ou du Yin Mourant, « *Feng*, Vent », autrement dit, pression atmosphérique, permettent l'adaptation à la chaleur qui brûle, à la dépression atmosphérique.
- Les méridiens de gros intestin et estomac, grand méridien du Yang Brillant, « Sécheresse », permettent l'adaptation à l'humidité .
- Les méridiens de poumons et rate, grand méridien du

Grand Yin, « Humidité », permettent l'adaptation à la sécheresse.

Il est évident que si l'un de ces méridiens se trouve dégarni de sa propre énergie, les énergies externes perturbées pourront alors pénétrer et provoquer, en tant qu'énergies perverses, des pathologies particulières : le malade dira qu'il a pris froid, ou qu'il va pleuvoir...

C'est ainsi que peuvent se préciser les trois formes les plus courantes de rhumatismes, selon les maux extérieurs, par humidité, par froid et par vent :

- Dans le rhumatisme par humidité, le gonflement fréquent des tissus est accompagné de douleurs sourdes avec aggravation nocturne, engourdissement ; ces douleurs sont améliorées au mouvement, par le dérouillage matinal.
- Le rhumatisme par froid se manifeste par des douleurs vives, aiguës, très intenses, fixes, très aggravées au mouvement, plutôt diurnes ; elles sont soulagées par la chaleur.
- Dans les rhumatismes par vent, les douleurs ont une caractéristique très spéciale, celle d'être mouvantes, « baladeuses », tantôt articulaires, tantôt musculaires.

Avec le temps, ces atteintes peuvent dans certains cas se transformer en « chaleur », avec des douleurs intenses – le malade ne supportant pas le contact – accompagnées de rougeur, de chaleur, de fièvre parfois ; ces douleurs sont alors soulagées par le froid.

En thérapeutique, on tiendra compte des règles

suivantes, selon l'état de vide ou de plénitude des « Grands Méridiens » et en utilisant la technique dite « des Nœuds et des Racines ».

POINTS RACINES GÉNÉRAUX DE TONIFICATION ET DE DISPERSION						
MÉRIDIENS	<i>Tai Yang</i> Froid IG - V	<i>Shao Yang</i> Dépres- sion TR - VB	<i>Yang Ming</i> Sécheresse GI - E	<i>Tai Yin</i> Humidité P - Rt	<i>Shao Yin</i> Feu Chaleur Cr - R	<i>Jue Yin</i> Pression MC - F
TONIFIANT	V 67	VB 43	E 41	Rt 2	R 7	F 8
DISPERSANT	V 65	VB 38	E 45	Rt 5	R 2	F 2

GRANDS MÉRIDIENS	Tai Yang IG - V	Shao Yang TR - VB	Yang Ming GI - E	Tai Yin P - Rt	Shao Yin Cr - R	Jue Yin MC - F
POINTS NOEUDS	V 1 <i>Jing Ming</i>	VB 1 <i>Tong Zi Liao</i> ou (selon auteurs) VB 2 <i>Ting Hui</i>	E 8 <i>Tou Wei,</i> ou (selon auteurs) IG 18 <i>Quan Liao</i>	RM 12 <i>Zhong Guan</i>	RM 23 <i>Lian Quan</i>	RM 18 <i>Yu Tang</i>

Vide d'énergie sans présence d'énergie perverse

Lorsqu'un méridien est en vide, avec une sensibilité à la qualité correspondante, froid, chaleur, humidité... le traitement est alors le suivant :

- Dans un premier temps, tonifier le grand méridien concerné à son point « racine » saisonnier de tonification, c'est-à-dire au point situé, selon le cas, sur : *Tai Yang* de pied (V), ou *Yang Ming* de pied (E), ou *Shao Yang* de pied (VB), ou *Tai Yin* de pied (Rt), ou *Shao Yin* de pied (R), ou *Jue Yin* de pied (F)
- En second lieu, disperser le grand méridien com-

pensateur (feu pour froid, sécheresse pour humidité...) à son point « racine » saisonnier de dispersion, c'est-à-dire au point du pied correspondant.

- Enfin si ce traitement s'avère insuffisant, disperser les points « nœuds » (points de jonction) des grands méridiens en cause.

Exemple : si un patient présente une sensibilité à l'humidité, tonifier Rt2 (point d'appel d'énergie, de tonification, selon la loi « Mère-Fils ») et disperser E45 (point à partir duquel est renforcée l'énergie compensatrice, la sécheresse, appelée vers le méridien de Rate). Éventuellement disperser E8 et RM12 (points nœuds).

Méridien en plénitude d'énergie perverse

Cela provoque une pathologie fonctionnelle redevable du traitement suivant :

- Les signes de froid se combattent par la chaleur
- Les signes de chaleur se combattent par le froid
- Les signes d'humidité se combattent par la sécheresse
- Les signes de sécheresse se combattent par l'humidité

Ce sont donc les méthodes de « calorification », de « rafraîchissement », « d'assèchement » et « d'humidification » qu'il faudra, selon le cas, utiliser ; ou encore la méthode de « sudorification » ou celle pour combattre les effets du vent²⁹⁴.

²⁹⁴ Voir André Faubert, *Traité didactique d'Acupuncture traditionnelle*.

On procédera donc – sauf éventuellement pour les atteintes par vent – de la manière suivante :

- Tonifier le grand méridien compensateur à son point racine de qualité/Élément inverse de l'énergie perverse en cause.
- Disperser le grand méridien concerné à son point racine de qualité/ Élément identique à l'énergie perverse en cause.
- Enfin, tonifier le grand méridien concerné à son point de tonification racine, afin de lui redonner sa bonne énergie, ou à son point de qualité/Élément inverse de l'énergie perverse en cause.

Ainsi, en cas d'atteinte par une énergie perverse :

- du *Tai Yang*, on tonifiera d'abord le *Shao Yin* (feu), avant de disperser l'énergie perverse du froid, puis de tonifier le *Tai Yang*;
- du *Yang Ming*, on tonifiera d'abord le *Tai Yin* (humidité), avant de disperser l'énergie perverse de la sécheresse, puis de tonifier le *Yang Ming*;
- du *Shao Yang*, on tonifiera d'abord le *Jue Yin* (*feng*, pression), avant de disperser l'énergie perverse de dépression, puis de tonifier le *Shao Yang*;
- du *Tai Yin*, on tonifiera d'abord le *Yang Ming* (sécheresse), avant de disperser l'énergie perverse de l'humidité, puis de tonifier le *Tai Yin*;
- du *Shao Yin*, on tonifiera d'abord le *Tai Yang* (froid), avant de disperser l'énergie perverse du feu, puis de tonifier le *Shao Yin*;
- du *Jue Yin*, on tonifiera d'abord le *ShaoYang* (dépression), avant de disperser l'énergie perverse du vent (pression), puis de tonifier le *Jue Yin*.

Exemple : humidité en excès (perverse), tonifier E45 (pt. Racine, Métal : sec) et disperser Rt3 (pt. Racine, Terre : humide); enfin tonifier Rt2 (point racine de tonification de Rate, mais aussi point Feu qui fait évaporer l'humidité).

QUALITÉ/ÉLÉMENT DES POINTS RACINES DES GRANDS MÉRIDIEIS						
MÉRIDIEIS	Tai Yang IG - V	Shao Yang TR - VB	Yang Ming GI - E	Tai Yin P - Rt	Shao Yin Cr - R	Jue Yin MC - F
BOIS : VENT	V 65	VB 41	E 43	Rt 1	R 1	F 1
FEU : CHAUD	V 60	VB 38	E 41	Rt 2	R 2	F 2
TERRE : HUMIDE	V 40 (V 54)	VB 34	E 36	Rt 3	R 3	F 3
MÉTAL : SEC	V 67	VB 44	E 45	Rt 5	R 7	F 4
EAU : FROID	V 66	VB 43	E 44	Rt 9	R 10	F 8

En complément aux traitements précédents, on pourra, si nécessaire, disperser les points noeuds des grands méridiens concernés, afin d'assurer le passage des énergies des racines vers les branches.

Symptomatologie des merveilleux vaisseaux et thérapeutique des 6 phases

La symptomatologie des grands méridiens sera souvent à rapprocher des 6 phases du *Shang Han Lun*, et c'est donc à partir de ces phases que nous étudierons la thérapeutique à appliquer pour leur régulation. En fonction de la symptomatologie associée à ces phases, le traitement sera à envisager différemment, selon

que cette symptomatologie concernera uniquement les grands méridiens ou que les merveilleux vaisseaux seront en cause.

Dans le premier cas le traitement sera de l'ordre de ce que nous avons vu plus haut. Dans le second, on devra tenir compte de ce qui suit.

« La cause de la naissance des *Di Zhi*, les 12 rameaux terrestres (énergies célestes), est dans le *He Tu*. Les *Di Zhi* sont inséparables des *Tian Gan*, les 10 troncs célestes (énergies terrestres), et naissent simultanément. Le résultat des *Di Zhi* se trouve dans le *Lo Shu*²⁹⁵. »

Ce que l'on doit considérer, c'est que le *He Tu*, composé des 8 trigrammes selon *Fu Xi*, représente analogiquement la disposition des 8 merveilleux vaisseaux comme système de distribution d'énergie. D'une manière globale, c'est à partir de ce système de distribution que naissent les 6 grands méridiens (ou 12 méridiens principaux) analogues des *Di Zhi*, et les 5 Fonctions/organes (ou 10 organes et viscères, plus un, le triple Foyer) analogues des *Tian Gan*.

Le *Lo Shu*, de son côté, composé des 8 trigrammes selon le roi *Wen*, représente analogiquement la disposition des 8 merveilleux vaisseaux comme système de récupération d'énergie ; c'est dans ce système de récupération que « meurent » les 6 grands méridiens et les 5 Fonctions/organes.

On peut en conclure que lorsque l'on remplit un méridien, en relation avec les merveilleux vaisseaux,

²⁹⁵ Mitchi Mesa Nishizawa, *Traité général de médecine chinoise*. Voir également chap. 10 sur le *He Tu*.

son énergie vient du « *He Tu* », considéré comme système de distribution des merveilleux vaisseaux ; donc, pour conserver la vie, il faut maintenir l'ordre de génération du *He Tu*, autrement dit, l'ordre des couplages et des oppositions que nous avons définis entre les merveilleux vaisseaux.

Par contre, lorsque l'on vide un méridien, en relation avec les merveilleux vaisseaux, on envoie son énergie dans le « *Lo Shu* » considéré comme système de récupération des merveilleux vaisseaux.

En conséquence, pour agir dans le sens du *He Tu*, il est donc nécessaire d'agir directement sur le système de distribution, c'est-à-dire en dispersant les points centres - réunions - croisements (CRX), points constitutifs des merveilleux vaisseaux, ce qui provoque la distribution de l'énergie et la « naissance » des méridiens. Les points maîtres de merveilleux vaisseaux permettent alors, en les tonifiant, d'appeler de façon plus précise l'énergie ainsi libérée vers le méridien en cause.

Le Maître George Soulié de Morant précisait d'ailleurs bien qu'il est conseillé d'utiliser les points centres - réunions - croisements (CRX) lorsque les merveilleux vaisseaux sont « pleins ». C'est d'ailleurs dans ce cas qu'il existe des symptômes précis en relation avec eux²⁹⁶.

Par contre, lorsque les merveilleux vaisseaux sont « vides », la dispersion des points maîtres provoquera

²⁹⁶ Une exception, le *Chong Mai*, pour lequel on trouve également des symptômes de vide.

le drainage de l'énergie en excès dans les méridiens, vers les merveilleux vaisseaux correspondants.

C'est donc, la plupart du temps, dans le cas de plénitude des merveilleux vaisseaux qu'une symptomatologie spécifique apparaît. Celle-ci concerne d'une façon générale :

- La rigidité de la colonne vertébrale ou les douleurs d'étranglements et de la face antérieure du tronc selon que le *Du Mai* ou le *Ren Mai* sont en plénitude.
- La gêne respiratoire et les douleurs aiguës de l'abdomen, ou la sensation de froid aux lombes selon que le *Chong Mai* ou le *Dai Mai* sont en plénitude.
- Les difficultés de locomotion et la somnolence, ou la faiblesse des membres supérieurs ou inférieurs, les cystites et les insomnies selon que le *Yin Qiao Mai* ou le *Yang Qiao Mai* sont en plénitude.
- L'instabilité d'esprit, la tristesse et les précordialgies, ou la fièvre intermittente, la crainte du froid, de la chaleur, la présence de vent (*Feng*), selon que le *Yin Wei Mai* ou le *Yang Wei Mai* sont en plénitude.

Il est bon de noter que l'on trouvera en général les relations énergétiques suivantes entre les merveilleux vaisseaux et les méridiens, en raison de la loi d'opposition des merveilleux vaisseaux et de leur rôle de générateurs des méridiens :

LE DIAMANT CHAUVE PLUS

IG vide	<i>Du Mai</i> plein	<i>Ren Mai</i> vide	P plein
IG plein	<i>Du Mai</i> vide	<i>Ren Mai</i> plein	P vide
V vide	<i>Yang Qiao Mai</i> plein	<i>Yin Qiao Mai</i> vide	R plein
V plein	<i>Yang Qiao Mai</i> vide	<i>Yin Qiao Mai</i> plein	R vide
TR vide	<i>Yang Wei Mai</i> plein	<i>Yin Wei Mai</i> vide	MC plein
TR plein	<i>Yang Wei Mai</i> vide	<i>Yin Wei Mai</i> plein	MC vide
VB vide	<i>Dai Mai</i> plein	<i>Chong Mai</i> vide	Rt plein
VB plein	<i>Dai Mai</i> vide	<i>Chong Mai</i> plein	Rt vide

Cependant, on pourra également trouver :

P vide	<i>Ren Mai</i> plein	et GI plein
P plein	<i>Ren Mai</i> vide	et Gi vide
Rt vide	<i>Chong Mai</i> plein	et E plein
Rt plein	<i>Chong Mai</i> vide	et E vide
IG vide	<i>Du Mai</i> plein	et Cr plein
IG plein	<i>Du Mai</i> vide	et Cr vide
VB vide	<i>Dai Mai</i> plein	et F plein
VB plein	<i>Dai Mai</i> vide	et F vide

Nous verrons plus loin, avec l'étude des vaisseaux *Luo* (passages) comment il faut alors agir en fonction des possibilités qui nous sont offertes par les points maîtres du *Ren Mai* (P7) et du *Chong Mai* (Rt4), en même temps points *Luo*, et par les points maîtres du *Du Mai* (IG3) et du *Dai Mai* (VB41), en même temps points source (*Shu*).

Rappelons brièvement que la **phase 1** *Tai Yang*, Excrétion, peut passer à la **phase 5** du *Shao Yin*, par voisinage. En revanche, la **phase 2**, Réaction, qui atteint le *Yang Ming*, ne pourra passer en **phase 5**, Dégénération, qu'en traversant d'abord la **phase 4**,

Imprégnation, celle du *Tai Yin* qui l'enveloppe. Enfin, du *Shao Yang*, **phase 3**, Déposition, on pourra passer directement à la **phase 6**, Néoformation, *Jue Yin*, par voisinage.

Il y a donc dans l'évolution des phases deux mouvements différents : un mouvement spontané, et puis celui qui peut se produire sous l'influence d'un traitement bien conduit.

L'évolution spontanée se fait selon les ruptures qui interviennent dans les liens normaux, ceux-ci, par leur continuité, assurant un certain équilibre entre les méridiens.

Le traitement tend à obtenir un retour en arrière et à ramener l'organisme à l'état où il se trouvait du fait de l'hérédité, c'est-à-dire dans la **phase 2** pour certaines constitutions et dans la **phase 1** pour d'autres.

La thérapeutique consistera donc dans un premier temps à préparer le terrain, à ouvrir certaines voies de passage qui permettront aux excès d'énergie de s'évacuer et aux insuffisances d'énergie d'être comblées ; dans un deuxième temps, à libérer l'énergie en excès.

Il ne faudra jamais oublier que la dispersion est la plus grande tonification ; aussi est-il indispensable de tonifier d'abord là où il y a insuffisance, de disperser ensuite là où il y a pléthore.

Dans les deux cas, et en tenant compte des passages possibles d'une phase à une autre, on utilisera les chaînes de défense que constituent, pour chaque phase, les merveilleux vaisseaux et leurs points

maîtres, tout en tenant compte de leurs couplages et de leurs oppositions.

- **Phase 1** — Excrétion - *Tai Yang*

Chaînes de défenses :

- *Yang Qiao Mai* et son point maître V62
- *Du Mai* et son point maître IG3

- **Phase 2** — Réaction - *Yang Ming*

Chaîne de défense : aucune, mais équilibre Yin - Yang et liaison

- E36, contrôle énergie + E43 (point source - *Shu*)
- GI4, réunion des Yang + GI3 (point source - *Shu*)

- **Phase 3** — Déposition - *Shao Yang*

Chaînes de défenses :

- *Dai Mai* et son point maître VB41
- *Yang Wei Mai* et son point maître TR5

- **Phase 4** — Imprégnation - *Tai Yin*

Chaînes de défenses :

- *Ren Mai* et son point maître P7 + R6 (couplage)
- *Chong Mai* et son point maître Rt4 + MC6 (couplage)

- **Phase 5** — Dégénération - *Shao Yin*

Chaîne de défense :

Yin Qiao Mai et son point maître R6 + P7 (couplage)

- **Phase 6** — Néoformation - *Jue Yin*

Chaîne de défense :

- *Yin Wei Mai* et son point maître MC6 + Rt4 (couplage)

Dans l'imbrication des phases et des diathèses²⁹⁷, les défenses sont les suivantes :

• **À partir de l'Eau :**

Demi-phase Eau/Feu - V - TR - R - MC (diathèses IV et V)

Défenses :

- *Yin Qiao Mai* et son point maître R6 + P7 (couplage)
- *Yin Wei Mai* et son point maître MC6 + Rt4 (couplage)

Demi-phase Eau/Terre - V - E - R - Rt (diathèses IV et V)

Défenses :

- *Yang Qiao Mai* et son point maître V62
- *Yin Qiao Mai* et son point maître R6 + P7 (couplage)
- *Chong Mai* et son point maître Rt4 + MC6 (couplage)

Demi-phase Eau/Métal - V - GI - R - P (diathèses IV et II)

Défenses :

- *Yang Qiao Mai* et son point maître V62
- *Yin Qiao Mai* et son point maître R6 + P7 (couplage)
- *Ren Mai* et son point maître P7 + R6 (couplage)

• **À partir du Bois :**

Phases Bois/Feu - VB - TR - F - MC (diathèses III et V)

Défenses :

²⁹⁷ Voir ch. 36: *Terrain diathésique et bioélectronique*, [Pl. 141](#).

- *Dai Mai* et son point maître VB41
- *Yang Wei Mai* et son point maître TR5
- *Yin Wei Mai* et son point maître MC6 + Rt4 (couplage)

Demi-phase Bois/Terre - VB - E - F - Rt (diathèses III et V)

Défenses :

- *Dai Mai* et son point maître VB41
- *Chong Mai* et son point maître Rt4 + MC6 (couplage)

Demi-phase Bois/Métal - VB - GI - F - P (diathèses III et II)

Défenses :

- *Dai Mai* et son point maître VB41
- *Ren Mai* et son point maître P7 + R6 (couplage)

• **À partir du Feu :**

Demi-phase Feu/2^e Feu - IG - TR - Cr - MC (diathèses I et V)

Défenses :

- *Du Mai* et son point maître IG3
- *Yang Qiao Mai* et son point maître TR5
- *Yin Wei Mai* et son point maître MC6 + Rt4 (couplage)

Demi-phase Feu/Terre - IG - E - Cr - Rt (diathèses I et V)

Défenses :

- *Du Mai* et son point maître IG3
- *Chong Mai* et son point maître Rt4 + MC6 (couplage)

Demi-phase Feu/Métal - IG - GI - Cr - P (diathèses I et II)

Défenses :

- *Du Mai* et son point maître IG3
- *Ren Mai* et son point maître P7 + R6 (couplage)

Dans le cas où les merveilleux vaisseaux ne sont pas concernés, et si l'on se souvient que IG3 est en même temps point maître et point source (*Shu*) et qu'il en est de même pour VB41, il est alors simple de procéder à la régulation des méridiens d'Intestin Grêle et de Vésicule Biliaire et de leurs méridiens complémentaires, Cœur et Foie, en utilisant les points *Luo* de ces derniers selon la loi générale hôte - invité (*Shu - Luo*).

Si l'on se souvient également que P7 est en même temps point maître et point *Luo*, et qu'il en est de même pour Rt4, il est aussi simple de procéder à la régulation du *Tai Yin*, P - Rt, et du *Yang Ming*, GI - E, en utilisant cette fois-ci les points source (*Shu*) de ces derniers selon la même loi générale hôte - invité.

Thérapeutique des vaisseaux secondaires, Luo

En relation avec la circulation de l'énergie d'un méridien Yin au méridien Yang couplé, ou d'un méridien Yang au méridien Yin couplé, selon la « grande horloge chinoise », une symptomatologie des vaisseaux secondaires attachés à chacun d'eux peut apparaître. Un point de commande de vaisseau secondaire, le point *Luo*, existe sur chaque méridien. De plus, quatre autres points *Luo* viennent compléter les douze précédents :

DM1	<i>Chang Qiang</i> , Raideur prolongée
RM15	<i>Jiu Wei</i> , Queue de pigeon
Rt21	<i>Da Bao</i> , Grande enveloppe
Grand <i>Luo</i> d'Estomac	<i>Zu Li</i> ...

En cas d'atteinte des vaisseaux secondaires *Luo*, la symptomatologie de vide ou de plénitude qui leur est propre doit être traitée à l'aide des points *Luo* correspondants selon la loi générale hôte-invité (*Shu-Luo*) citée précédemment²⁹⁸.

Toutefois, en ce qui concerne les quatre points complémentaires, le point DM1, *Chang Qiang*, permet de contrôler le vaisseau secondaire *Luo* du *Du Mai*; le point RM15, *Jiu Wei*, le vaisseau secondaire *Luo* du *Ren Mai*; et le Rt21, *Da Bao*, l'ensemble des vaisseaux secondaires *Luo*; alors que *Zu Li*, le grand *Luo* d'Estomac, contrôle l'ensemble du corps.

Luo de Groupes

Il existe quatre points *Luo* de Groupe permettant d'agir sur trois méridiens à la fois :

Méridiens Yang du haut (GI - TR - IG)	: TR8
Méridiens Yin du haut (P - MC - Cr)	: MC5
Méridiens Yang du bas (V - VB - E)	: VB39
Méridiens Yin du bas (R - Rt - F)	: Rt6

Il est ainsi possible d'effectuer des bascules

²⁹⁸ Pour la symptomatologie des *Jing mai*, *Jing Jin*, *Jing Bie*, *Luo*, voir J. Pialoux : [*Guide d'Acupuncture et de Moxibustion*](#).

d'énergie, en tonifiant les vides et en dispersant les plénitudes :

- Entre les Yang et les Yin du haut et vice-versa
- Entre les Yang et les Yin du bas et vice-versa
- Entre les Yang du haut et les Yang du bas et vice-versa
- Entre les Yin du haut et les Yin du bas et vice-versa
- Entre les *Luo* de droite et ceux de gauche et vice-versa

Par exemple, à la suite d'une entorse externe de cheville (récente et bénigne) touchant le territoire des méridiens de Vessie, Vésicule Biliaire et Estomac, si le traitement intervient dans les heures qui suivent, on pourra procéder comme suit, afin d'évacuer l'énergie bloquée et de rétablir la circulation des énergies concernées :

- tonifier TR8 du côté atteint
- tonifier Rt6 du côté atteint
- tonifier VB39 du côté opposé
- disperser VB39 du côté atteint

La douleur et l'œdème disparaissent rapidement, et la cheville retrouve sa fonctionnalité.

Le traitement de l'hémiplégie pourra également, dans certains cas et en fonction du diagnostic énergétique, utiliser cette particularité des *Luo* de groupe :

- Hémiplégie gauche (atonique) :
 - Tonifier TR8 et VB39 à droite
 - Disperser MC5 et Rt6 à gauche

On traite ainsi la plénitude ou l'excès d'énergie de qualité Yin (passivité => atonie, dans les méridiens yin) dans le Yang (gauche du corps) et le vide d'énergie dans les méridiens yang, à droite.

- Hémiplégie gauche (spastique) :
 - Tonifier MC5 et Rt6 à droite
 - Disperser TR8 et VB39 à gaucheOn traite alors la plénitude ou l'excès d'énergie de qualité yang (activité => spasme, dans les méridiens yang) dans le Yang (gauche du corps), et le vide d'énergie dans les méridiens yin, à droite.
- Hémiplégie droite (atonique) :
 - Tonifier TR8 et VB39 à gauche
 - Disperser MC5 et Rt6 à droiteOn traite ainsi la plénitude ou l'excès d'énergie de qualité Yin (passivité => atonie, dans les méridiens yin) dans le Yin (droite du corps), et le vide d'énergie dans les méridiens yang, à gauche.
- Hémiplégie droite (spastique) :
 - Tonifier MC5 et Rt6 à gauche
 - Disperser TR8 et VB39 à droiteOn traite alors la plénitude ou l'excès d'énergie de qualité yang (activité => spasme, dans les méridiens yang) dans le Yin (droite du corps), et le vide d'énergie dans les méridiens yin, à gauche.

Traitement des Vaisseaux collatéraux ou Méridiens distincts, *Jing Bie*

Les Vaisseaux Collatéraux, *Jing Bie*, relie les Méridiens Principaux aux organes et aux viscères correspondants, depuis les zones barrières situées aux coudes et aux genoux, puis rejoignent soit le

même méridien yang, soit, pour les yin, le méridien yang couplé²⁹⁹.

D'une manière générale, la symptomatologie des Vaisseaux collatéraux est de type horaire - revenant, ou s'amplifiant, tous les jours à la même heure - et de plus elle est latéralisée avec une synchronisation des manifestations pathologiques entre l'organe et le vaisseau collatéral concerné.

De ce fait, le diagnostic d'une pathologie de vaisseau collatéral est rendu relativement simple, les symptômes plus spécifiques que nous venons de découvrir s'ajoutant aux tensions ou aux douleurs localisées sur son trajet. De plus, les atteintes des vaisseaux collatéraux se localisent en général rapidement au niveau du cou ou de la tête.

La régulation des Vaisseaux collatéraux fait appel à une technique très spécifique :

Tonifier, du côté opposé au côté atteint, le point d'extrémité (point *Jîng*) du méridien principal, sous réserve des modalités indiquées dans le tableau ci-contre.

Disperser, du côté atteint, les points d'entrée (point *He*), de pénétration et de réunion du vaisseau collatéral concerné, ainsi que ceux du vaisseau couplé (Yin - Yang: F avec VB ou GI avec P etc.).

²⁹⁹ Voir chap. 39: [Pl. 154](#).

LE DIAMANT CHAUVE PLUS

VAISSEAU COLLATÉRAL	POINTS CONCERNÉS CÔTÉ OPPOSÉ
Poumons	Tonifier P 11 du côté opposé
Gros intestin	Tonifier GI 1 et P 11 du côté opposé
Estomac	Tonifier E 45 du côté opposé
Rate	Tonifier VC 2, flanc opposé
Cœur	Tonifier Cr 9 du côté opposé
Intestin Grêle	Tonifier IG 1 du côté opposé
Vessie	Tonifier V 67 du côté opposé
Reins	Tonifier R 1 du côté opposé
Maître du Cœur	Tonifier MC 9 du côté opposé
Triple Réchauffeur	Tonifier TR 1 et MC 9 du côté opposé
Vésicule Biliaire	Tonifier VB 44 et V 67 du côté opposé
Foie	Tonifier F 1 du côté opposé

VAISSEAU COLLATÉRAL	POINT D'ENTRÉE	POINT DE PÉNÉTRATION	POINT DE RÉUNION
Poumons	P 5	P 1	GI 18
Gros Intestin	GI 11	GI 15	GI 18
Estomac	E 36	E 30	V1
Rate	Rt 9	Rt 12	V 1
Cœur	Cr 3	Cr 1	V1
Intestin Grêle	IG 8	IG 10	V1
Vessie	V 40 (V 54)	V 40 (V 54)	V 10
Reins	R 10	R 10	V 10
Maître du Cœur	MC 3	MC 1	TR 16
Triple Réchauffeur	TR 10	VG 20 (VG 19)	TR 16
Vésicule Biliaire	VB 34	VB 30	VB 1
Foie	F 8	F 5	VB 1

Par exemple, pour une pathologie de Vésicule Biliaire, avec oppression thoracique à droite, toux,

transpiration, entre 23 h et 1 h du matin (heure solaire) :

- Tonifier VB44 et V67, du côté gauche
- Disperser VB34 - VB30 - VB1 et disperser F8 - F5, du côté droit.

Après avoir étudié la thérapeutique des différentes structures énergétiques de la superficie, nous allons maintenant aborder la profondeur, avec ce que nous avons nommé les « racines » et, plus précisément l'ensemble des fonctions internes soumises aux lois des 5 Éléments.

Les « Racines »

Thérapeutique des 5 Éléments

Lorsque des blessures intérieures se sont produites, atteignant ainsi le niveau des fonctions internes, 5 Éléments, la thérapeutique devra procéder en plusieurs temps :

- préparer la voie de sortie, le passage de l'énergie à évacuer ;
- libérer cette énergie pour la faire repasser dans le circuit normal.

A. Barrière externe

Nous avons vu précédemment, aux chapitres 13 et 20, les trois lois de génération, cycle *Sheng*, d'inhibition ou de victoire, cycle *Ke*, et de « rassemblement de l'énergie » concernant l'utilisation des points antiques en fonction de leur qualité Bois, Feu, Terre, Métal ou Eau.

En considérant le rôle des Éléments à une saison donnée, différentes techniques sont alors applicables, notamment celles des Maîtres Hon Ma et Yanagiya Sorei³⁰⁰ :

- **Technique du Maître Hon Ma**
 - a) Plénitude d'un Éléments (à sa saison : empereur) :
 - disperser l'Éléments dominé (ennemi vaincu) au point homologue à l'Éléments atteint (empereur) : mise en œuvre de la loi de rassemblement de l'énergie. Par exemple, disperser le point *Jing* (*King*) (Métal) du Foie en automne, si les Poumons sont en plénitude.
 - b) Vide d'un Éléments (à sa saison : empereur) :
 - tonifier l'Éléments dominateur (conseiller à la cour) au point homologue à l'Éléments atteint (empereur). Par exemple, tonifier le point *Jing* (Bois) du Poumon au printemps, si le Foie est en vide.
- **Technique du Maître Yanagiya Sorei, ou technique dite « des 4 aiguilles »**
 - a) Plénitude d'un Éléments (à sa saison, empereur) :
 - tonifier le point *Ben* de l'Éléments dominateur (conseiller à la cour) et le point correspondant à cet Éléments sur l'Éléments atteint (empereur). Par exemple, tonifier le point *Ying* (Feu)

³⁰⁰ Cités par le Dr André Duron dans la *Revue de la Société d'Acupuncture* n° 42, 4^e trimestre 1961. (Rôle de chacun des 5 Éléments : Empereur, mère, fils, conseiller à la cour, ou ennemi vaincu).

du Cœur et celui du Poumon en automne, si les Poumons sont en plénitude ;

- disperser le point *Ben* de l'Élément fils et le point correspondant à cet Élément sur l'Élément atteint (empereur). Par exemple, disperser le point *He* (Eau) du Rein et celui du Poumon en automne, si les Poumons sont en plénitude.

b) Vide d'un Élément (à sa saison, empereur) :

- tonifier le point *Ben* de l'Élément mère et le point correspondant à cet Élément sur l'Élément atteint (empereur). Par exemple, tonifier le point *He* (Eau) du Rein et celui du Foie, au printemps, si le Foie est en vide ;
- disperser le point *Ben* de l'Élément dominateur (conseiller à la cour) et le point correspondant à cet Élément sur l'Élément atteint (empereur). Par exemple, disperser le point *Jing* (*King*) (Métal) du Poumon et celui du Foie, au printemps, si le Foie est en vide.

B. Barrière interne

Dans le cas de la barrière externe et des points antiques, la régulation était périphérique et par-là même moins brutale ; par contre, dans le cas de la barrière interne et des points assentiments (*Shu*) et hérauts (*Mu*) qui permettent de la contrôler, la régulation intervient directement au niveau des *Jing Bie* d'organes et des organes et viscères/fonctions. De ce fait, le maniement de l'énergie doit alors être effectué avec le maximum de doigté et de précautions sous peine de catastrophes : c'est le lion qui est lâché dans

la maison ; s'il ne trouve pas une porte ou une fenêtre pour s'enfuir, il va tout briser sur son passage.

Transposée à la barrière interne, et à la « grande circulation » des *Jing Bie* d'organes et des fonctions, la technique du Maître Yanagiya Soreï prend alors toute sa valeur :

- a) Plénitude d'un Élément (à sa saison, empereur) :
 - tonifier l'Élément dominateur (conseiller à la cour) à son point héraut ;
 - disperser l'Élément fils à son point assentiment ;
 - disperser l'Élément atteint (empereur) à son point assentiment.
- b) Vide d'un Élément (à sa saison, empereur) :
 - tonifier l'Élément mère à son point héraut ;
 - tonifier l'Élément atteint (empereur) à son point héraut ;
 - disperser l'Élément dominateur (conseiller à la cour) à son point assentiment.

Par ce système de « tampon », d'échelonnement sur plusieurs étages de l'acte thérapeutique, au lieu de faire sauter le blocage, la barrière, à la dynamite, on ouvre des vannes successives : celles-ci absorbent alors progressivement le trop-plein d'énergie, sans à-coups et sans risque de décompensation brutale.

Cependant, nous avons été amenés à définir quatre groupes différents de points assentiments et de points hérauts auxquels s'appliquent les règles thérapeutiques que nous venons de préciser :

- les assentiments de *Jing Bie* d'organes psychosomatiques et les hérauts correspondants ;

- les assentiments de *Jing Bie* d'organes somato-psychiques et les hérauts correspondants ;
- les assentiments de fonctions psychiques et les hérauts correspondants ;
- les assentiments de fonctions somatiques et les hérauts correspondants.

Ainsi que nous l'avons indiqué précédemment :

- Les atteintes somatiques saisonnières à incidences psychiques, peuvent être traitées avec les 12 points hérauts (*Mu*) de « *Jing Bie* d'organes » sur le *Ren Mai* et la face antérieure du tronc (points hérauts classiques d'organes), et les 11 points assentiments (*Shu*) de « *Jing Bie* d'organes » sur la première chaîne de Vessie (points assentiments classiques d'organes)³⁰¹ :
 - ♦ **Pour tonifier** les *Jing Bie* d'organes à partir des énergies somatiques, **il faut tonifier** les points hérauts du *Ren Mai* et de la face antérieure du tronc (points hérauts classiques d'organes). **Pour les disperser, il faut disperser** les points assentiments de la première chaîne de Vessie (points assentiments classiques d'organes).
- Les atteintes psychiques saisonnières à incidences somatiques peuvent être traitées avec les 11 points hérauts (*Mu*) de « *Jing Bie* d'organes » sur le méridien d'Estomac et les 12 points assentiments (*Shu*) de « *Jing Bie* d'organes » sur le *Du Mai*³⁰² :
 - ♦ **Pour tonifier** les *Jing Bie* d'organes à partir des

³⁰¹ Voir [Pl. 123](#) et chap. 32 : les 343 énergies somatiques et psychiques.

³⁰² *Idem.*

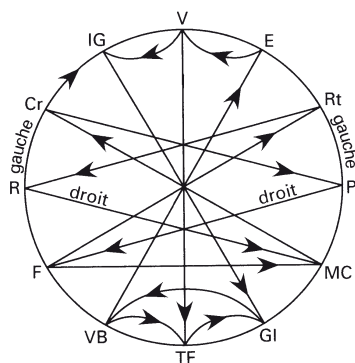
énergies psychiques, **il faut tonifier** les points hérauts du méridien d'Estomac. **Pour les disperser, il faut disperser** les points assentiments du *Du Mai*.

- Les atteintes somatiques chroniques, sans caractère saisonnier particulier, peuvent être traitées avec les 12 points hérauts (*Mu*) de fonctions sur le *Chong Mai* et les 9 points assentiments (*Shu*) de fonctions sur la première chaîne de Vessie (Points assentiments classiques de fonctions)³⁰³ :
 - **Pour tonifier** les fonctions somatiques, **il faut disperser** les points du *Chong Mai*. **Pour les disperser, il faut disperser** les points de la première chaîne de Vessie (points assentiments classiques de fonctions).
- Les atteintes psychiques chroniques, sans caractère saisonnier particulier, peuvent être traitées avec les 9 points hérauts (*Mu*) de fonctions sur le méridien d'Estomac et les 12 points assentiments (*Shu*) de fonctions sur la 2^e chaîne de Vessie (points assentiments psychiques classiques)³⁰⁴ :
 - **Pour tonifier** les fonctions psychiques, **il faut tonifier** les points de l'Estomac. **Pour les disperser, il faut tonifier** les points de la deuxième chaîne de Vessie (points assentiments psychiques classiques).

³⁰³ Voir [Pl. 122](#) et chap. 32 : les 343 énergies somatiques et psychiques..

³⁰⁴ *Idem.*

LE DIAMANT CHAUVE PLUS



Ce sont la loi Mère-Fils, de génération, selon le cycle circulaire, et la loi de Victoire, selon le cycle interne similaire au cycle *Ke*, qui s'appliquent à cette grande circulation.

Ces deux lois sont donc applicables à chacune des quatre séries de points hérauts (*Mu*) et assentiments (*Shu*) concernant les énergies ou fonctions décrites plus haut :

- énergies somatiques de *Jing Bie* d'organes (hérauts et assentiments classiques d'organes).
- énergies psychiques de *Jing Bie* d'organes (hérauts sur le méridien d'Estomac, assentiments sur le *Du Mai*).
- fonctions somatiques (hérauts: points du *Chong Mai*, et assentiments classiques de fonctions de la première chaîne de Vessie).
- fonctions psychiques (hérauts sur le méridien d'Estomac, assentiments psychiques classiques de la deuxième chaîne de Vessie).

Rappelons que dans les atteintes aiguës, on utilise les points antiques selon le schéma de base de l'étoile à 5 branches. Dans les atteintes semi-chroniques ou

chroniques, ce sont les points *Mu* et *Shu* qui interviennent selon le schéma de grande circulation des *Jing Bie* d'organes ou des fonctions (organes et visères : schéma page précédente).

Dans cet ensemble, les points Hérauts (*Mu*) sont bien entendu considérés comme des points de tonification, et les points Assentiments (*Shu*) comme des points de dispersion, en accord avec l'enseignement du Maître George Soulié de Morant selon le *Zhen Jiu Da Cheng*³⁰⁵.

Points Guan et barrages

Des barrages peuvent exister dans l'organisme du fait de vaccinations, de maladies infectieuses déclarées ou non, de substances toxiques ingérées à une époque quelconque de la vie, de transmission congénitale... il semblerait que les 18 points *Guan*, ou points barrières, de l'acupuncture chinoise soient groupés en fonction de ces diverses causes et correspondent à un « étage » particulier de la physiologie énergétique :

- À la tête, lié aux barrages congénitaux :

E7	<i>Xia Guan</i>	Barrière inférieure (joue)
----	-----------------	----------------------------

À la face postérieure du tronc, liés aux barrages par voies respiratoires :

DM3	<i>Yang Guan</i>	Barrière du Yang
V26	<i>Guan Yuan Shu</i>	Assentiment d'origine de barrière
V46	<i>Ge Guan</i>	Barrière du diaphragme

³⁰⁵ George Soulié de Morant, *L'Acupuncture Chinoise*.

À la face antérieure du tronc, liés aux barrages par voies digestives :

RM4	<i>Guan Yuan</i>	Origine de barrière
RM8	<i>Shen Guan</i>	Barrière de l'Évolué
RM10	<i>Xia Guan</i>	Barrière de l'estomac inférieur
RM12	<i>Zhong Guan</i>	Barrière de l'estomac central
RM13	<i>Shang Guan</i>	Barrière de l'estomac supérieur
RM14	<i>Ju Guan</i>	Grande barrière
R18	<i>Shi Guan</i>	Barrière de pierre
E22	<i>Guan Men</i>	Porte de la barrière

Aux membres, liés aux barrages par contacts et vaccins :

TR1	<i>Guan Chong</i>	Assaut de la barrière
TR5	<i>Wai Guan</i>	Barrière des Yang
MC6	<i>Nei Guan</i>	Barrière interne
E31	<i>Bi Guan</i>	Barrière de l'articulation
VB33	<i>Xi Yang Guan</i>	Barrière externe genou
F7	<i>Xi Guan</i>	Barrière du genou

Les travaux du dr. Dominique Senn sur les barrages homéopathiques ont été très précieux pour l'établissement de cette classification³⁰⁶.

Cependant, à partir de la théorie homéopathique des « miasmes » ainsi que des données de la Tradition tant orientale qu'occidentale, il semble qu'une autre hypothèse intéressante puisse être retenue.

En effet, Hahnemann, le père de l'Homéopathie, parle de trois imprégnations de base de l'organisme :

³⁰⁶ Voir D. Senn, *La Balance Tropicque*.

- **Imprégnation « luétique »** liée à la syphilis et aux problèmes osseux (remède luesinum).
- **Imprégnation « psorique »** liée à la tuberculose et aux problèmes de peau (remède psorinum)
- **Imprégnation « sycotique »** liée au cancer, aux rhumatismes et aux problèmes de dégénérescence ou de prolifération tissulaire et cellulaire (remède medorrhinum).

De son côté, la Tradition parle des trois grandes maladies de l'humanité que sont la syphilis, la tuberculose et le cancer, auxquelles elle ajoute deux autres atteintes, les maladies cardio-vasculaires et les maladies nerveuses. Ces deux dernières semblent liées respectivement, tout au moins au départ, aux maladies infectieuses et aux venins ou aux toxines et, par extension, aux vaccins.

Or, si l'on reprend la vision chinoise des 5 Éléments et des 5 fonctions internes de l'organisme, certaines similitudes semblent frappantes :

- **Élément Eau**
 - R - V - Fonction osseuse et génétique, les « os ».
 - Syphilis à son premier stade.
 - Imprégnation luétique avec douleurs osseuses nocturnes en particulier.
- **Élément Métal**
 - P - GI - Fonction respiratoire, la « peau ».
 - Tuberculose à son premier stade.
 - Imprégnation psorique (galle) et problèmes cutanés, avec symptômes psychiques de tristesse et de dépression.

- **Élément Terre**
 - Rt - E - Fonction nerveuse (fabrication de l'électricité: pompe à sodium), cellulaire, la « chair ».
 - Cancer - rhumatisme.
 - Imprégnation sycotique avec dégénérescence ou prolifération tissulaire et cellulaire et symptômes psychiques d'anxiété.
- **Élément Feu**
 - Cr - IG - TF (MC) - Fonction sanguine (cardio-vasculaire), le « sang et les vaisseaux ».
 - Fièvre, hyper ou hypotension, allergies. À l'extrême, infarctus...
 - Imprégnation liée aux maladies infectieuses à leur premier stade.
- **Élément Bois**
 - F - VB - Fonction locomotrice (nerveuse: utilisation), les « muscles ».
 - Courbatures, crampes, épilepsie, paralysie.

Imprégnation liée aux venins et aux vaccins à leur premier stade.

À l'analyse, on s'aperçoit que ces cinq grandes imprégnations peuvent évoluer selon des tableaux de symptômes en relation avec les cycles d'inhibition, ou de victoire, et d'activation des 5 Éléments, lorsqu'elles provoquent certains « barrages ».

Ainsi, une rougeole, maladie infectieuse, aura des répercussions sur la température (Élément Feu), puis sur la gorge (angine) et la peau (exanthème - Élément Métal). Dans certains cas, des effets secondaires peuvent apparaître dans le temps, tels que par

exemple une atteinte du système nerveux et locomoteur, allant de légères convulsions jusqu'à des crises de comitialité répétées (Élément Bois) ou même à des encéphalites (*Feng* extrême).

Là se trouve le barrage qu'il s'agit de lever.

De même, telle ou telle autre imprégnation pourra être à la base d'un tableau clinique particulier, évoluant dans le temps en fonction des nouvelles imprégnations reçues, et en relation avec l'une ou l'autre des 5 grandes fonctions internes.

Lorsque les techniques de régulation des 5 Éléments précédemment citées (points antiques - points *Mu* et *Shu*, hérauts et assentiments de *Jing Bie* d'organes - ou de fonctions) ne provoquent qu'une sédation passagère avec réapparition des symptômes dans les 21 à 28 jours qui suivent le traitement, il y a barrage. Il semble que l'on puisse alors utiliser les points *Guan* selon les lois des 5 Éléments et en fonction des relations suivantes :

• **Bois**

– F F7 = *Xi Guan* - Barrière du genou.

Symptômes : genoux internes - angines.

– VB VB33 = *Xi Yang Guan* - Barrière externe genou

Symptômes : genoux externes - attaques de *Feng* (venin - piqûres d'insectes - vaccin).

• **Feu**

– Cr RM14 = *Ju Guan* - Grande barrière.

– IG RM4 = *Guan Yuan* - Origine de barrière.

Symptômes : tuberculose, urines blanches, diarrhées, vide de Rate ou de Reins, Vessie en excès, gynécologie.

• 2^e Feu (de la Terre)

– TF TR1 = *Guan Chong* - Assaut de Barrière.

Symptômes: coudes - bouche sèche - angines - choléra.

TR5 = *Wai Guan* - Barrière des Yang.

Symptômes: coudes et mains, fièvre, gynécologie, céphalées après coup de froid.

– MC MC6 = *Nei Guan* - Barrière interne.

Symptômes: coudes, attaques de *Feng*, inflammation des yeux, précordialgies, abdomen douloureux avec plénitude de poitrine, gynécologie.

• Terre

– Rt V46 = *Ge Guan* - Barrière du diaphragme.

Symptômes: salivation intense, ne peut avaler salive et liquides, plénitude de poitrine, selles fréquentes, urines jaune foncé.

– E E7 = *Xia Guan* (joue) - Barrière inférieure, en relation avec RM10 - *Xia Guan* épigastre.

Symptômes: hémiplégie, pyorrhée alvéolo-dentaire, déchaussement des dents, otites, névralgies faciales.

E22 = *Guan Men* - Porte de la barrière, en relation avec RM12 - *Zhong Guan*.

Symptômes: fièvre avec frissons, anorexie, diarrhée, incontinence d'urines.

E31 = *Bi Guan* - Barrière de l'articulation, en relation avec RM13 - *Shang Guan*.

Symptômes: insensibilité et froid aux genoux et pieds, douleur du bas-ventre irradiant vers la gorge.

RM10 = *Xia Guan* (épigastre)
- Barrière de l'estomac inférieur,
en relation avec E7 - *Xia Guan*

Symptômes : amaigrissement, spasmes gastriques, vide de rate, estomac dilaté dû au Yin, vomissements, urines très rouges, hématurie.

RM12 = *Zhong Guan* - Barrière de l'estomac médian,

en relation avec E22 - *Guan Men*.

Symptômes : fièvre avec diarrhées et douleurs abdominales, choléra, dysenterie rouge et blanche, cancer d'estomac, inflammation rénale.

RM13 = *Shang Guan* - Barrière de l'estomac supérieur,

en relation avec E31 - *Bi Guan*

Symptômes : peur, épilepsie, tuberculose, intoxication alimentaire, choléra, infarctus.

• Métal

– P RM8 = *Shen Guan* - Barrière de l'évolué.

Symptômes : syncope apoplectique, épilepsie, ronflements, diarrhées

GI DM3 = *Yang Guan* - Barrière du Yang.

Symptôme : arthrite du genou.

• Eau

– R R18 = *Shi Guan* - Barrière de pierre.

Symptômes : inflammation et douleur aux yeux, coin interne, hypersalivation, ballonnement sous le cœur, constipation, urines jaune foncé, mauvaise circulation sanguine.

– V V26 = *Guan Yuan Shu* - Assentiment d'origine de barrière.

Symptômes : dysenterie, *Feng* aux Reins, troubles circulatoires et gynécologiques.

En définitive, le schéma général d'utilisation

des points *Guan*, en relation avec les lois des 5 Éléments, semble bien correspondre à deux niveaux thérapeutiques :

- Le premier niveau thérapeutique, plus général, s'applique aux 5 Éléments dans leur ensemble et doit être utilisé lorsque le barrage se situe aux niveaux psychosensoriel et fonctionnel des « blessures intérieures », avec semi-chronicité de type saisonnier :

Bois	F	: F7
	VB	: VB33
Feu	Cr	: RM14
	IG	: RM4
Terre	Rt	: V46
	E	: RM12
Métal	P	: RM8
	GI	: DM3
Eau	R	: R18
	V	: V26

- Le second niveau thérapeutique, central, particulier à l'Élément Terre, doit être uniquement utilisé lorsque le barrage se situe au niveau lésionnel des « blessures intérieures », avec chronicité n'ayant pas un caractère saisonnier particulier :

Bois de la Terre	Yin	: E22
	Yang	: RM12

Feu de la Terre	Yin	: MC6
	Yang	: TR5
Terre de la Terre	Yin	: V46
	Yang	: TR1
Métal de la Terre	Yin	: E31
	Yang	: RM13
Eau de la Terre	Yin	: E7
	Yang	: RM10

Cette démultiplication au niveau de l'élément Terre est sensiblement analogue à celle que l'on trouve sur les méridiens de Rate et d'Estomac avec les points antiques, *Jīng, Ying, Shu, Jing (King), He*.

Une expérimentation poussée est encore nécessaire avant de pouvoir se prononcer définitivement sur l'exactitude de ces hypothèses de travail et confirmer les relations de ces points avec les barages existants.

En relation avec ce qui précède, il est intéressant de noter que les maladies infectieuses infantiles apparaissent comme un exutoire nécessaire pour évacuer les énergies en excès dans chacun des Éléments Bois - Feu - Terre - Métal ou Eau³⁰⁷. Selon les constitutions, une ou plusieurs de ces maladies se manifesteront de façon marquée. C'est ainsi que l'on remarque les analogies suivantes :

- La rougeole permet d'éliminer l'excès d'énergie du Feu, mais peut déboucher sur des maladies cardio-

³⁰⁷ Il s'agit bien entendu des excès de Feu dans le Bois, le Feu, la Terre, le Métal ou l'Eau.

vasculaires graves telles que les myocardites, endocardites, angine de poitrine, jusqu'à l'infarctus ou l'encéphalite...

- La varicelle permet d'éliminer l'excès d'énergie du Bois, mais peut déboucher sur des zonas, herpès, névrites, myélites...
- Les oreillons permettent d'éliminer l'excès d'énergie de l'Eau, mais peuvent déboucher en particulier sur des orchites, ovarites, péritonites...
- La coqueluche permet d'éliminer l'excès d'énergie du Métal, mais peut déboucher sur de l'emphysème ou des bronchites chroniques...
- La rubéole permet d'éliminer l'excès d'énergie de Terre, mais peut déboucher sur des rhumatismes ou même, l'hypothèse en a déjà été émise, sur le cancer³⁰⁸.

On remarque que toutes ces maladies sont des maladies virales, sauf celle concernant le Métal, donc Poumons, Gros Intestin, qui est d'origine bactérienne. Cet aspect de la coqueluche semble bien montrer sa relation avec la toxi-infectieuse intestinale et peut-être avec les mutations que peuvent subir les bacilles intestinaux³⁰⁹.

D'ailleurs, les maladies atteignant la sphère « Métal », de l'angine de Vincent à la diphtérie et à la tuberculose, sont pratiquement toutes bactériennes.

³⁰⁸ Congrès des vétérinaires spécialistes des petits animaux à St-Moritz (Suisse, 29 mars au 5 avril 1981) : Communication du Prof. G.H. Theilen de l'Université Davis, California, USA.

³⁰⁹ Voir D. Senn, *La Balance Tropicque, Évidences biologiques de la Médecine*.

Les « Radicelles »

Thérapeutique du réservoir central d'énergies : Ren Mai - Du Mai

Le *Du Mai* constitue, avec ses 27 points + 1, le réservoir central des énergies psychiques, alors que le *Ren Mai*, avec ses 24 points, représente celui des énergies physiologiques³¹⁰.

Lorsque la symptomatologie fonctionnelle des merveilles vaisseaux s'est installée dans la chronicité, ces 51 points permettent d'intervenir aux deux niveaux, somatique et psychique, selon les lois de couplage et d'opposition des merveilles vaisseaux, et en fonction du Foyer, supérieur, médian ou inférieur, qui est atteint.

Ainsi, par exemple, sur le *Ren Mai*, le « centre merveilleux » somatique, précurseur du *Yang Wei Mai*, correspond aux points RM5 (Foyer inférieur), RM13 (Foyer médian), RM21 (Foyer supérieur) ; sur le *Du Mai*, le « centre merveilleux » psychique, précurseur du *Yang Wei Mai*, correspond aux points DM16 (Foyer inférieur), DM17 (Foyer médian), DM18 (Foyer supérieur)...

Thérapeutique des « générateurs centraux » d'énergies

Les deux aspects, psychique et physiologique, sont à considérer ici séparément :

- La distribution des énergies aux Fonctions psy-

³¹⁰ Voir ch. 32 : *Les 343 énergies somatiques et psychiques*, Tableau IV et [Pl. 121](#).

chiques, *Hun, Shen, Yi, Po, Zhi*, et aux *Jing Bie* correspondants, est assurée par l'intermédiaire de 18 points bilatéraux de la 2^e chaîne de Vessie et de la chaîne sacrée, du V31 au V34 et du V41 au V54. Ces 18 points représentent le générateur central des énergies psychiques³¹¹.

Chacun des neuf «centres merveilleux» du psychisme correspond ainsi à deux points qui en sont les aspects Yin et Yang. Ces points devront donc être utilisés pour la régulation de ce générateur central, en fonction des lois de couplage et d'opposition des merveilleux vaisseaux dont les centres merveilleux sont les précurseurs à ce niveau.

Rappelons que les deux points V54 et V41 permettent, en fonction de l'évolution psychique des individus, de contrôler le courant central *Du Mai -Ren Mai*, et que le point V35, *Hui Yang*, est le point de réunion central des énergies psychiques distribuées.

La symptomatologie associée à ce générateur est liée au «terrain» fondamental du malade et, tout en demeurant dans le cadre de celle des merveilleux vaisseaux, marque une atteinte psychique «constitutionnelle³¹²».

- La distribution des énergies aux Fonctions/organes, Bois, Feu, Terre, Métal, Eau et aux *Jing Bie* d'organes correspondants, est assurée par l'intermédiaire des 16 points bilatéraux du *Chong Mai* et du

³¹¹ Voir ch. 32: Tableau III et [Pl. 120](#).

³¹² Voir D.Senn, *op. cit.*

Dai Mai. Ces seize points représentent le générateur central des énergies physiologiques³¹³.

Chacun des 8 « centres merveilleux » de la physiologie correspond ainsi à deux points qui en sont les aspects Yin et Yang. Ces points devront donc être utilisés pour la régulation de ce générateur central, en fonction des lois de couplage et d'opposition des merveilleux vaisseaux dont les centres merveilleux sont les précurseurs à ce niveau.

La symptomatologie associée à ce générateur est, là encore, liée au « terrain » fondamental du malade, mais cette fois-ci sur le plan physiologique ; tout en demeurant dans le cadre de celle des merveilleux vaisseaux, et ressortant d'une atteinte physiologique « constitutionnelle ».

Thérapeutique des trois Réchauffeurs et des trois Foyers

Nous avons vu au chapitre 18 que les Trois Réchauffeurs et les Trois Foyers se contrôlent mutuellement, à l'exception du Réchauffeur Inférieur (RI), qui n'active pas le Foyer Supérieur (FS), pas plus qu'il n'est freiné par ce dernier³¹⁴.

Sauf dans ce cas précis, toute stimulation d'un Réchauffeur assure la régulation des trois Foyers et réciproquement.

Ceci tendrait à démontrer qu'en ce qui concerne le fonctionnement du Réchauffeur inférieur, celui-ci

³¹³ Voir ch. 32, *Les 343 énergies somatiques et psychiques*, **Pl. 120**.

³¹⁴ Chap. 18, *3 Réchauffeurs et 3 Foyers*.

nécessite la synthèse des Trois Foyers, le Réchauffeur inférieur correspondant alors à la transmission de l'énergie génétique, pour la « génération », la « régénération » ou la « procréation », ce qui équivaut à une perte d'énergie vitale pour l'organisme en cause.

L'énergie génétique, « ancestrale », ne peut être qu'activée et transmise, mais ne peut jamais être augmentée ni remplacée. De ce fait, la thérapeutique à appliquer devra donc tenir compte de cette loi universelle, en utilisant les points de commande définis précédemment.

On devra alors se souvenir que les trois autres niveaux thérapeutiques nous permettent d'agir sur les trois Réchauffeurs et les trois Foyers :

- 3 Réchauffeurs :
 - d'une façon générale, superficielle, le grand méridien de Triple Réchauffeur et Vésicule Biliaire (*Shao Yang*).
 - au niveau intermédiaire :
 - le point maître du *Dai Mai*, VB41, *Lin Qi* couplé avec le point maître du *Yang Wei Mai*, TR5, *Wai Guan*
 - au niveau profond :
 - le point assentiment somato-psychique du *Jing Bie* d'organe de Triple Réchauffeur, V22, *San Jiao Shu* et son point héraut, RM5, *Shi Men*
 - le point assentiment psychosomatique du *Jing Bie* d'organe de Triple Réchauffeur, DM5, *Xuan Shu* et son point héraut, E22, *Guan Men*
- 3 Foyers :
 - d'une façon générale, superficielle, le grand

méridien de Rate et Poumons (*Tai Yin*) ainsi que les points source, *Shu* des méridiens Yin et *Yuan* des méridiens Yang, qui permettent d'aller chercher l'énergie au niveau central des 3 Foyers.

- au niveau intermédiaire :
 - le point maître du *Chong mai*, Rt4, *Gong Sun* couplé avec le point maître du Yin Wei Mai, MC6, *Nei Guan*
- au niveau profond :
 - le point héraut de fonction physiologique du Triple Foyer, R19, *Yin Du*
 - le point assentiment de fonction psychique du Triple Foyer, V51, *Huang Men*.

Rappelons que trois points fondamentaux permettent le contrôle de la base psychosomatique de tout individu, dans ses trois aspects :

- Aspect psychique : E25, *Tian Shu*, Axe céleste.
- Aspect intermédiaire : DM8, *Shen Guan*, Barrière de l'Évolué.
- Aspect somatique : RM6, *Qi Hai*, Océan de l'énergie.

Rappelons également que les deux aspects Yin et Yang, terrestre et céleste, sont soumis à deux points du *Du Mai* et à deux points du *Ren Mai* :

- **Yang céleste :**
 - DM20, *Bai Hui*, les cent réunions, qualité Yang de l'Énergie, *Qi*
 - DM14, *Bai Lao*, les cent fatigues, qualité Yin de l'Énergie, *Qi*
- **Yin terrestre :**
 - RM12, *Chong Guan*, Barrière centrale, qualité Yang du Sang, *Xue*

- RM6, *Qi Hai*, Océan de l'énergie, qualité Yin du Sang, *Xue*.

Thérapeutique des points céphaliques

S'il existe une thérapeutique globale des trois Réchauffeurs et des trois Foyers, il en existe également une plus analytique, puisque nous avons accès aux *Jing Bie* des Réchauffeurs et aux Organes qui leur servent de support grâce aux points du crâne. Les aspects somatique et psychique sont alors liés l'un à l'autre (Pl. 141). Rappelons que cet ensemble céphalique n'est compréhensible qu'en relation avec l'ancienne numérotation des points à utiliser³¹⁵.

La distribution des énergies aux fonctions/organes des Foyers et aux *Jing Bie* céphaliques des Réchauffeurs est assurée par l'intermédiaire des neuf premiers points du méridien de Vésicule Biliaire, du 1 au 9, dont huit effectifs. En effet, il faut se souvenir que, sur ces neuf points, le point VB1, *Tong Zi Liao*, permet, en fonction de l'évolution psychique des individus, de contrôler le courant central *Du Mai-Ren Mai*. Les huit autres points devront donc être utilisés pour la régulation de ce « générateur central » du « centre », en fonction des lois de couplage et d'opposition des merveilleux vaisseaux dont ils sont les analogues³¹⁶.

La symptomatologie associée à ce générateur est liée, là encore, au « terrain » fondamental du malade,

³¹⁵ Numérotation utilisée jusque dans les années 1980 : Soulié de Morant/Duron-Laville Méry-Borsarello/Niboyet/Chamfrault...)

³¹⁶ Voir ch. 32 : Tableau VII et Pl. 125.

mais plus spécifiquement aux Foyers et aux Réchauffeurs correspondant aux « centres merveilleux » touchés.

La régulation des « fonctions/organes des Foyers » est assurée par leurs points hérauts (*Mu*) et assentiments (*Shu*)³¹⁷ :

- points hérauts : 11 points sur les méridiens d'Estomac (1 à 9) et de Gros Intestin (19-20)
- points assentiments : 9 points sur le méridien de Vessie (1 à 10, le V6 mis à part)³¹⁸.

Ces points devront être utilisés pour la régulation des « fonctions/organes des Foyers », selon les lois de génération (cycle circulaire de grande circulation) et d'inhibition (cycle interne de victoire) des 5 Éléments, et en fonction d'une symptomatologie liée aux Foyers correspondants.

La régulation des « *Jing Bie* céphaliques des Réchauffeurs » est assurée par leurs points hérauts (*Mu*) et assentiments (*Shu*)³¹⁹ :

- points hérauts : 9 points sur les méridiens de Triple Réchauffeur (17 à 23) et d'Intestin Grêle (18-19)
- points assentiments : 11 points sur le méridien de Vésicule Biliaire (10 à 20).

Ces points devront, là encore, être utilisés pour la régulation des « *Jing Bie* céphaliques des Réchauffeurs », selon la loi de génération (cycle circu-

³¹⁷ Voir ch. 32 : Tableaux VIII-IX, et [pl. 125](#).

³¹⁸ Voir ch. 32 : Vessie 1 à 10 et tableau VIII.

³¹⁹ Voir chapitre 32 : Tableaux VIII-IX, et [pl. 125](#).

LE DIAMANT CHAUVE PLUS

laire de grande circulation) et d'inhibition (cycle interne de victoire) des cinq Éléments, et en fonction d'une symptomatologie liée aux Réchauffeurs correspondants.

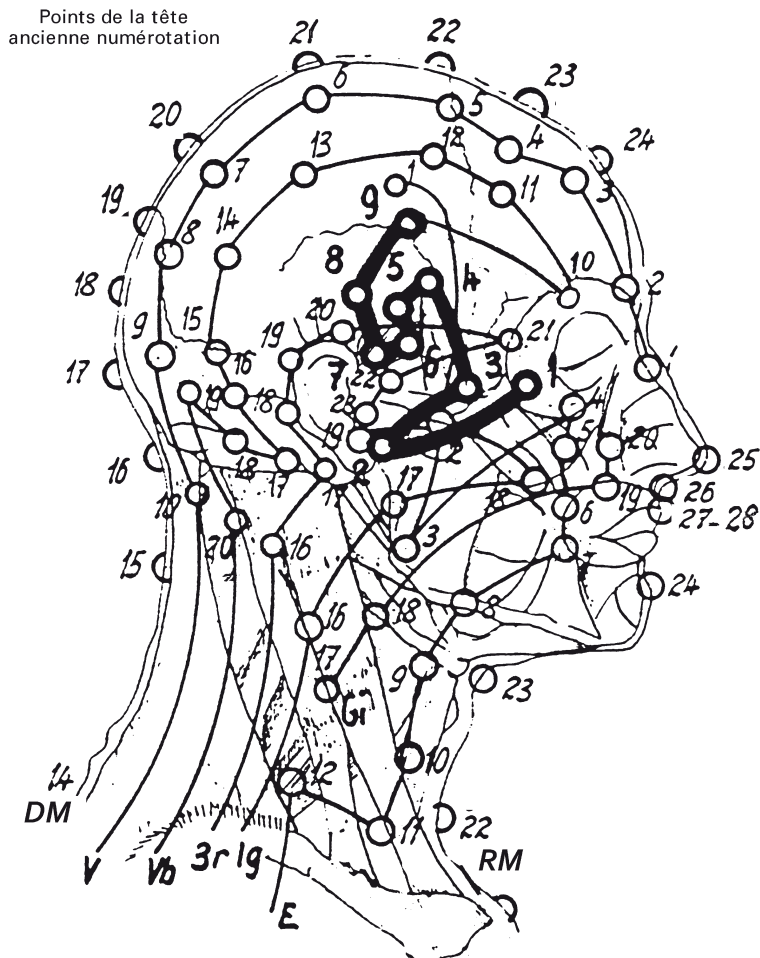


Planche 141

38. Les Thérapeutiques psychiques

En abordant les thérapies psychiques, c'est de l'évolution psychique et spirituelle, et de la régulation des énergies à ce niveau dont nous aurons à tenir compte, aussi bien chez le thérapeute que chez le malade.

Cependant, comme, malgré tout, nous nous situons dans le monde manifesté, le monde de *maya*, du mirage et de l'illusion, il faudra nous souvenir que toute vérité n'est que partielle et relative. À ce propos, je voudrais rappeler une parole du Seigneur Bouddha citée dans la « Doctrine Secrète » d'Hélène Blavatzky : « Nous ne devons pas croire en une chose dite simplement parce qu'elle a été dite, ni dans les traditions parce qu'elles ont été transmises depuis les temps antiques ; ni dans les rumeurs en tant que telles ; ni dans les écrits des sages simplement parce que des sages les ont écrits ; ni dans les fantaisies dont nous pouvons penser qu'elles nous ont été inspirées par une divinité ; ni dans les conclusions tirées d'une supposition hasardeuse que nous pouvons avoir faite ; ni dans la seule autorité de nos professeurs et maîtres — mais lorsque notre raison et notre conscience propre corroborent l'écrit ou le dire, alors il nous faut croire. Aussi vous ai-je dit de ne pas croire en quelque chose simplement parce que l'on vous en a parlé, mais en revanche, lorsque votre conscience s'associe à la croyance, d'agir alors en abondance conformément à cette croyance. »

C'est ainsi que certaines vérités correspondent à un

certain niveau de compréhension, par exemple émotionnel, alors qu'elles apparaissent comme des vérités partielles ou même des erreurs si l'on ne fait intervenir que la pure logique du mental ; l'inverse étant également vrai.

La thérapeutique psychique, la psychothérapie, pourra ainsi répondre à des lois, ou des vérités, très relatives, et différents types en apparaîtront selon le degré de connaissance du thérapeute. Je n'aborderai pas ici l'étude de la sophrologie ou des méthodes psychanalytiques, mais seulement celle des thérapeutiques psychiques dites « ésotériques » parce que ne répondant pas à des critères scientifiques au sens commun du terme.

Cinq grandes catégories peuvent en être retenues³²⁰ :

- 1 - Traitement pranique ou magnétique
- 2 - Traitement mental (ou psychique proprement dit)
- 3 - Traitement par la foi
- 4 - Traitement spirituel
- 5 - Traitement divin.

Thérapeutique pranique ou magnétique

Dans ce traitement, le guérisseur envoie un courant d'énergie vitale ou prana (E. odique ou Orgone ou magnétisme animal) dans l'organe ou la région malade du patient et stimule ainsi les tissus lésés, leur permettant de réagir contre les maladies et de rejeter les énergies viciées. On utilise habituellement l'imposition des mains sur les zones malades du patient.

³²⁰ D'après « Guérison sans Médecine », article de Jaime Licauco, journaliste scientifique à Manille (Philippines).

C'est l'aura de santé du guérisseur (donc son corps vital, éthérique) qui agit sur le corps physique (éthérique) du patient.

Thérapeutique mentale (ou psychique proprement dite)

« Le traitement psychique est le procédé par lequel le mental du guérisseur rétablit les organes malades en les plaçant sous le contrôle de la pensée du malade... »

« Que se passe-t-il réellement dans les traitements psychiques ou mentaux ? »

Yogi Ramacharaka l'explique dans son livre intitulé *The Science of Psychic Healing* :

« Le guérisseur essaie d'établir, dans l'esprit du patient, des conditions mentales normales. Cette attitude mentale, une fois établie, pourra prévenir les maladies. »

« Quand nous sommes appelés à traiter un patient, nous essayons graduellement d'arriver à une fréquence élevée de vibrations, afin qu'elles atteignent un niveau auquel elles peuvent être retransmises dans l'esprit du patient. Les vibrations reproduites dans l'esprit du patient permettent à celui-ci de réagir et ont un effet sur les cellules, les organes, les parties lésées, et provoquent graduellement un rétablissement de l'organisme à des conditions normales. »

Thérapeutique par la foi (ou mystique)

« Il s'agit d'une forme de traitement par lequel le guérisseur devient un instrument au travers duquel le

pouvoir de guérison universel réussit à passer, grâce à l'aide d'esprits désincarnés ou à celle de guides spirituels. »

Le guérisseur anglais Gordon Turner, président de la « Fédération Nationale des Guérisseurs Spirituels » en Angleterre, poursuit en précisant :

« Le guérisseur mystique est convaincu que les procédés qu'il utilise pour soigner sont inspirés, indépendamment de sa propre conscience. Non seulement le pouvoir qu'il transmet, mais aussi ses actions, sont dirigés, parfois même entièrement contrôlés par des intelligences autres que la sienne. De nombreux patients sont convaincus que lors de leur traitement, d'autres entités que celle du guérisseur seul étaient présentes, et en ont fait témoignage. »

Les guérisseurs par la foi des Philippines et les chirurgiens du psychisme appartiennent à cette catégorie. Il en est de même, semble-t-il, pour Georges Chapman, le guérisseur qui se met régulièrement au service du Dr. Lang.

Il est à noter que, dans les deux premiers types de thérapeutique, magnétique et mentale, le guérisseur ressent, d'une manière ou d'une autre, des forces disponibles au fond de lui-même.

Dans le cas du traitement par la foi et la prière, les forces actionnées proviennent de l'extérieur, indépendamment du contrôle du guérisseur.

Thérapeutique spirituelle

Une autre forme de thérapeutique hors du commun

est la « thérapeutique spirituelle », pour qui désire un terme approprié.

« Dans cette forme de thérapeutique, le thérapeute tente de rajeunir les cellules du corps du malade et d'atténuer leurs vibrations à leur source cosmique en leur octroyant une subtile charge d'énergie électromagnétique émanant de ses doigts et contrôlée par son esprit ou sa conscience. »

J'ajouterai que ceci n'est que l'un des aspects de la thérapeutique spirituelle. L'autre aspect en est représenté par la technique dite de « radiation », mettant en jeu l'âme et l'aura du thérapeute en même temps que celles du patient³²¹. Cette thérapeutique est basée sur le fait admis de la structuration de l'homme en 7 niveaux ou 7 véhicules de conscience. Lorsque des tensions se créent entre les différents véhicules du fait de l'évolution psychique et spirituelle de l'homme, la maladie se manifeste dans le corps physique.

« En bref », disait le professeur Reynosso, ingénieur et professeur de mécanique à l'Université Feati de Manille et responsable d'un groupe de thérapeutes spirituels, « nous ne pratiquons aucun traitement mais nous provoquons des réactions sur le patient. Le traitement est secondaire, et n'est pas notre but. La chose la plus importante est la régénération du corps physique grâce à l'harmonisation de tous les autres véhicules de conscience de l'homme, harmonisation entre les divers plans et l'Absolu. Une fois celle-ci

³²¹ L'aura est à considérer ici à ses différents niveaux : éthérique, astral, mental, animique.

réalisée, le bien-être et la santé reviennent. C'est le malade qui se guérit ! »

La thérapeutique spirituelle découle logiquement de l'étude que nous avons effectuée des sept véhicules de conscience et des neuf chakras. Ainsi que nous l'avons dit, deux grands aspects sont à considérer, la thérapeutique par « magnétisme » et la thérapeutique par « radiation ». La première fait appel au *Prana*-vitalité et concerne plus directement la régulation des énergies somatiques, alors que la seconde fait intervenir l'âme qui aide alors à l'harmonisation des énergies psychiques de l'homme en évolution, autrement dit à l'harmonisation de ses divers véhicules de conscience.

Pendant, dans les deux cas, le thérapeute devra contrôler, de la manière la plus précise, les courants d'énergies ou de forces qu'il sera amené à transmettre au malade.

En 1952, Edith van Rijckevorsel écrivait dans son ouvrage « L'Acupuncture sans aiguilles ni moxas » :

« Si nous portons sur autrui le point d'application de notre magnétisme, si nous choisissons ce point d'application en fonction des règles de l'acupuncture, si nous la portons aux points chinois, l'action du magnétisme humain transfusera, selon la réceptivité élective de chaque point, l'énergie du « donneur. »

Dans sa préface à cet ouvrage, le Maître George Soulié de Morant précisait que « l'ionisation (des points chinois N. de l'A.) par magnétisme humain est un fait qui revient à l'auteur (Edith van Rijckevorsel)

et qui permettra d'agir pour les personnes que les aiguilles effraient ou bouleversent ».

C'est en effet cette « transfusion » d'énergie, véritable acupuncture sans aiguilles ni moxas, que le thérapeute obtiendra lorsqu'il aura développé en lui les structures psychiques indispensables à leur transmission. Cependant, il faut bien noter que seule une ascèse suivie lui permettra d'aboutir progressivement à une compréhension intérieure et à une harmonisation permettant de relier ses divers véhicules de conscience à la conscience cosmique d'où viennent les énergies et les forces de vie.

Alors seulement, les structures, supports et instruments matériels de ces énergies et de ces forces, seront aptes à les transmettre et à les faire agir correctement dans un but thérapeutique.

« L'énergie suit la pensée » est une vérité que l'on ne saurait oublier. Or la pensée doit être aussi « juste » que possible, afin que l'énergie le soit !

Fondamentalement, chaque homme est corps, âme et esprit, s'exprimant par l'intermédiaire de sept véhicules de conscience. C'est donc de l'harmonisation de ces véhicules dont il s'agit, en relation directe avec les neuf chakras qui en sont les points de contact dans le corps éthérique supérieur.

Dans l'état actuel d'évolution de l'humanité, la plupart des hommes, et donc chacun d'entre nous, travaillent particulièrement à l'harmonisation des véhicules de conscience sentimental, instinctif (y compris sensoriel) et mental inférieur concret, c'est-à-dire ceux qui ont pour points d'appui les chakras ombilical,

sacré et laryngé. Ces trois véhicules correspondent en fait à ce que l'on pourrait nommer la « personnalité » de tout individu normalement constitué.

Chaque thérapeute doit parvenir progressivement au contrôle supérieur de cette « personnalité » ; ce contrôle devra s'effectuer selon une triple relation : son âme dans sa globalité divine, le centre cardiaque, centre de transmission de l'énergie d'amour de l'âme, et enfin sa « personnalité » elle-même (sentimentale, instinctive et mentale) laquelle a pour instrument d'expression le cerveau.

Un certain nombre de contacts, compte tenu de la méditation qui en est la base, aideront à réaliser ce contrôle intérieur. Ces contacts permettront d'abord la régulation et la mise en place créatrice des chakras concernés et des véhicules de conscience dont ils sont les points d'appui ; puis leur vitalisation spirituelle en relation avec les merveilleux vaisseaux et les glandes endocrines analogues ; enfin la direction créatrice de l'ensemble, pour une application thérapeutique précise sur le ou les points d'acupuncture « nécessaires », c'est-à-dire ceux définis par le diagnostic énergétique.

Trois « phases » seront alors en présence, le thérapeute, l'énergie pranique et le patient. C'est par l'intermédiaire de ses mains que le thérapeute dirigera l'énergie pranique sur le point et dans le point d'acupuncture à traiter. Les effets de tonification et de dispersion seront obtenus en créant mentalement une aiguille d'énergie faite de *Prana*-vitalité, de couleur « or » dans le premier cas ou de couleur « argent » dans le second. Le thérapeute pourra alors visualiser

cette aiguille travaillant dans le point d'acupuncture choisi, selon l'effet recherché.

Ce premier aspect de la thérapie spirituelle répond ainsi directement, d'une part aux lois de l'énergétique indo-tibétaine, en ce qui concerne l'harmonisation intérieure du thérapeute et ses relations avec l'univers qui l'entoure et le patient qu'il traite ; d'autre part, il répond aux lois de l'énergétique et de la médecine traditionnelle chinoise, en ce qui concerne le plan thérapeutique qui sera celui de l'acupuncture.

C'est là la thérapie « magnétique » de ce niveau, le « *Qi Kung* » thérapeutique qui peut soit guérir, soit aggraver l'état du malade, selon les connaissances du thérapeute et son degré d'humilité.

Le second aspect de la thérapie spirituelle fait également appel au contrôle supérieur de la « personnalité » selon la triple relation de l'âme, du cerveau et du cœur, mais elle va utiliser comme instrument de relation avec le malade, non plus les mains du thérapeute mais son « aura » en même temps que celle du patient³²². Par ailleurs, ce sera maintenant l'énergie de l'âme du thérapeute qui dynamisera celle de l'âme du patient, afin d'harmoniser le chakra ou centre « nécessaire » que le diagnostic aura permis de déterminer comme étant « malade ».

En aucun cas la volonté du thérapeute ne devra intervenir, ce qui serait dangereux pour le malade comme pour lui-même. Ce n'est pas la volonté qu'il

³²² Voir pour l'ensemble de cette étude Alice Bailey, *op. cit.*

doit employer, mais l'amour. Son âme « déploie alors son pouvoir. L'âme du patient répond par la réaction de son aura à la radiation de l'aura du thérapeute, débordante d'énergie d'âme. »³²³

Telle est la thérapeutique par « radiation » fondée sur un ensemble de six règles et de dix « lois de guérison » dont la première, sans doute la plus importante, est la suivante :

« Toute maladie résulte d'une inhibition dans la vie de l'âme, et ceci est vrai de toutes les formes et dans tous les règnes. L'art du thérapeute consiste à libérer l'âme, afin que sa vie puisse s'épandre à travers l'agrégat d'organismes qui compose toute forme particulière. »³²⁴

Je ne saurais parler de manière plus précise des techniques à utiliser dans la thérapeutique spirituelle. Il est en effet nécessaire, avant de les aborder, d'apprendre et de comprendre intimement tout ce qui concerne la Vie dans ses aspects opposés mais complémentaires de naissance et de mort, d'incarnation et de restitution, d'élimination et d'intégration progressives ; tout au moins devons-nous tenter de nous approcher de cette compréhension. Il faut aussi connaître les causes de maladies provenant de nous-mêmes, de l'humanité à laquelle nous appartenons et de la planète Terre à la vie de laquelle nous participons³²⁵.

Alors seulement, les règles et les lois de guérison

³²³ *ibid.*

³²⁴ *ibid.*

³²⁵ Voir ch. 7 : *Pathologie ésotérique* et Alice Bailey, *op. cit.*

pourront être appliquées, avec la compréhension, la compassion et l'amour qui en forment la trame.

Thérapeutique divine

Cette thérapeutique ne peut être accomplie que par des êtres très hautement évolués. Le Maître Philippe de Lyon fut sans doute l'un d'eux, à une époque toute récente³²⁶. Cependant, le plus grand thérapeute est sans conteste le Christ lui-même qui, selon les traditions, est également nommé : le Boddhissatva, le Maître Maitreya ou encore l'Imam Mahdi.

³²⁶ Renée Paule Guillot, *Le Maître Philippe de Lyon*.

39. Les Énergies dans l'Univers et dans l'Homme selon les Grandes Traditions

Qu'il s'agisse de l'homme ou de l'Univers, d'une voiture ou d'une entreprise industrielle et commerciale, c'est toujours d'un système énergétique complet dont il est question. Dans tous les cas, trois niveaux de fonctionnement, ou trois étages, sont à considérer, en quelque sorte du producteur au consommateur... Ces trois étages correspondent à une organisation industrielle parfaitement gérée tant pour la fabrication (1^{er} étage) que pour la distribution (2^e étage) ou l'utilisation des produits finis (3^e étage).

Des matières premières vont ainsi être transformées afin de fabriquer des produits commercialisables, ou de l'énergie, produits qui seront distribués et enfin utilisés ou consommés. Dans le cas d'une voiture, essence, air, étincelle électrique, le tout dans une enceinte à pression variable, permettent de fabriquer l'énergie nécessaire à son fonctionnement. Cette énergie est alors distribuée par l'intermédiaire des pistons, du vilebrequin... et utilisée par les roues qui la propulsent.

Mais, puisqu'il est question d'énergie, se pose une question fondamentale : qu'est-ce que l'Énergie ? Pour la science, l'énergie est une interaction ou force s'établissant entre des éléments de matière. En physique, on en reconnaît fondamentalement quatre sortes : interactions nucléaires fortes et faibles, interactions électromagnétiques et interactions gravita-

tionnelles. Chaque interaction est supportée par un messenger qui crée un champ de nature ondulatoire, une vibration; cette vibration est caractérisée par sa fréquence (nombre d'oscillations par seconde), son amplitude (sa puissance) et sa direction (d'où vient-elle et où va-t-elle³²⁷ ?).

Pour la tradition chinoise, l'énergie est le Souffle vital, le *Qi* (se prononce Tchi), caractérisé par une qualité (apparentée à la fréquence mais où apparaît également une notion de forme), une quantité (son amplitude, sa puissance) et un point d'application (lui-même lié bien entendu à son origine, donc à sa direction). Il faut ajouter que dans la vision traditionnelle, l'énergie et la fonction seront très souvent indissociables, confondues dans une même définition, ce qui se justifie parfaitement si l'on considère que l'énergie prend alors le nom de son point d'application et de la fonction qui lui est attachée.

Fabrication : 1^{er} Étage

Tout de suite se pose une question essentielle : qu'est-ce qui permet à l'homme de vivre et de subsister ? En tout premier lieu, on peut considérer qu'il existe une énergie de Vie qui assure, dans la Nature, l'existence de chacun des règnes et de chaque espèce, végétale, animale ou humaine ; ensuite, une autre énergie intervient, celle qui fait de chaque individu ce qu'il est, avec, entre autres, la transmission des caractères héréditaires familiaux ; puis il y a ce qu'il mange

³²⁷ Ce dernier aspect, la direction, est lui-même fonction du champ électromagnétique et du champ gravitationnel.

et ce qu'il boit, la nourriture sous toutes ses formes ; enfin, il y a l'air qu'il respire.

Selon la tradition chinoise, quatre énergies fondamentales, « potentielles », sont mises à la disposition de l'homme, préchauffées et transformées dans ses « Trois Foyers » (*San Jiao* 三焦), ([Pl. 142](#)):

- 元氣 *Yuan Qi*, Énergie Originelle (Souffles originels), étincelle de vie, la plus archaïque des énergies, assure la continuité des caractéristiques de l'espèce (la phylogenèse). S'exprimant au point *Ming Men* (Porte de destinée, DM 4), *Yuan Qi* est l'énergie vitale, « transcendante » présente partout et toujours.
- 精氣 *Jing Qi*, énergie innée et acquise, assure la transmission des caractères héréditaires (l'ontogenèse). Elle est l'énergie « ancestrale », génétique, du foyer inférieur.
- 穀氣 *Gu Qi*, énergie des nourritures, énergie « alimentaire » du foyer médian.
- 清氣 *Qing Qi*, énergie du souffle, de respiration, de combustion, énergie « respiratoire », comburante, du foyer supérieur.

Homme:
4 énergies
3 fonctions doubles

元 氣
Yuan Qi

**Energie originelle
Transcendante
focalisée au point Ming Men
(assure la philogenèse)**

清 氣
Qing Qi
E. respiratoire
Comburante

穀 氣
Gu Qi
E. Alimentaire

精 氣
Jing Qi
E. ancestrale
Génétique
(ontogenèse)

San Jiao
3 Foyers

三 焦

*Fonction périphérique
3 Réchauffeurs*

*Fonction centrale
3 Foyers
proprement dit*

Planche 142

L'air que nous respirons est réchauffé dans les voies respiratoires supérieures, avant de parvenir dans nos poumons, comme la nourriture, mastiquée et liquéfiée par la salive, est préparée avant d'arriver dans l'estomac. **Les trois réchauffeurs, aspects périphériques des trois foyers**, assurent le préchauffage en particulier de l'air, des aliments et de l'énergie ancestrale. Ils ont pour supports anatomiques la peau et les voies respiratoires supérieures (du nez aux bronches), les voies digestives supérieures (bouche et œsophage) et les voies uro-génitales : les méridiens de l'acupuncture, dans leurs fonctions de maintien de l'intégrité de l'organisme, sont les supports énergétiques des trois réchauffeurs.

De leur côté, les trois foyers proprement dit, aspects centraux des trois foyers assurent la transformation des quatre énergies fondamentales réceptionnées par les trois réchauffeurs. Ils ont pour supports anatomiques et énergétiques les fonctions-organes de la respiration (poumons, cœur), celles de la digestion (estomac, intestin grêle, rate, vésicule biliaire, foie) et enfin celles de la reproduction (organes génitaux, reins). Il faut en effet souligner que les fonctions énergétiques en cause dépassent largement le cadre généralement admis en Occident lorsque l'on parle des organes .

À partir des trois Foyers et de *Qing Qi*, énergie respiratoire du foyer supérieur, associée à *Gu Qi*, énergie alimentaire du foyer médian, et à *Jing Qi*, énergie génétique ou ancestrale du foyer inférieur, toutes trois dynamisées par *Yuan Qi* l'énergie originelle, deux énergies vont naître : l'énergie nutritive (*Ying Qi*), qui deviendra par la suite ce que l'on nomme le Sang³²⁸, *Xue*, et l'énergie défensive (*Wei Qi*), que l'on nommera plus tard simplement Énergie, *Qi*, et que l'on peut qualifier schématiquement d'énergie de tension superficielle mais aussi de mouvement³²⁹.

Entre temps, se sera effectué le « passage du ciel antérieur au ciel postérieur » (*Xian Tian - Hou Tian*), de la gestation à la naissance, avec les huit « Mer-

³²⁸ Le « Sang » peut être assimilé aux énergies des 3 liquides organiques, sang, lymphes et liquide céphalo-rachidien.

³²⁹ Pour certains auteurs, *Zong Qi*, manifestation des battements du cœur, est intermédiaire entre les quatre énergies fondamentales et les deux énergies, nutritive et défensive.

veilleux Vaisseaux» fonctionnant selon le cycle de génération du *He Tu*. En distribuant les deux énergies nutritive et défensive, le Sang et l'Énergie, les merveilleux vaisseaux spécifient du même coup les énergies des organes et des méridiens constituant le 3^e étage de notre organisme.

Les grandes Traditions de tous les continents, traitant de la genèse de l'Univers, nous apportent une connaissance semblable, mais appliquée à ce niveau macrocosmique. Nous en prendrons pour exemple, bien entendu la tradition chinoise, mais également la tradition égyptienne qui est à la source de la pensée occidentale.

La tradition taoïste chinoise en dresse un tableau précis à partir du *Tao* ou *Dao*, origine de toute manifestation. (Pl. 143, dans l'ordre, de haut en bas) :

	道 Dao	
天 Tian Ciel	太易 Tai Yi Grande Mutation	神 Shen Esprit Indistinct
地 Di Terre	太初 Tai Chu Grande Origine	精 Jing Essence Inaudible
人 Ren Homme	太始 Tai Shi Grand Commencement	氣 Qi Souffle Impalpable

Planche 143

Cependant, il en existe une autre approche où, dans un premier temps, comme pour l'homme, il est question de l'approvisionnement en énergies, de la transformation de ces énergies et, à partir d'elle, de la fabrication de produits finis. C'est donc cet ensemble de fonctions que nous abordons avec la définition des quatre aspects énergétiques primordiaux de ce premier niveau. Avant, il n'y a que l'Inconnaissable, l'Inexprimable, l'Insondable, l'Impénétrable informulé, la Vacuité, le *Wu*.

Il y a quelques cinq mille ans, l'Empereur de Chine, Fu Xi, transmet cette connaissance qui est à la source de toute la cosmogonie chinoise (Pl. 144) :

太一

Tai Yi

Le Grand Un

Principe premier de tout ce qui existe

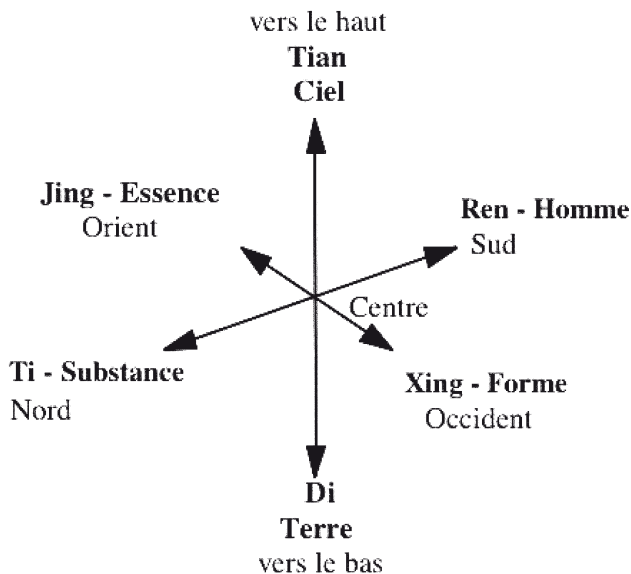
天	陽	精
Tian	Yang	Jing
<i>Ciel</i>	<i>Lumineux</i>	<i>Essence</i>
人	道	形
Ren	Dao	Xing
<i>Homme</i>	<i>Voie</i>	<i>Forme</i>
地	陰	體
Di	Yin	Ti
<i>Terre</i>	<i>Obscur</i>	<i>Substance</i>

- Première énergie, première expression hors de la vacuité, du vide, *Tai Yi*, Principe Premier de tout ce qui existe: 太 一
- Puis, *Dao*, le Flux, la Voie (lumineuse), la pensée créatrice de *Tai Yi*: 道
- Enfin, deux principes, le *Yin* 陰 et le *Yang* 陽, faisant appel aux notions d'obscur (yin) et de lumineux (yang).

Quatre Principes, quatre aspects, quatre énergies sont donc potentiellement présents pour toute création, qu'il s'agisse de générer l'Univers ou d'assurer la subsistance de l'homme. Mais rien n'existe encore. Il faut donc définir de manière précise les structures, le cadre de ce qui va permettre la transformation de ces quatre énergies potentielles, indispensables à la fabrication d'un produit qui sera ensuite distribué et enfin utilisé. La tradition chinoise précise ces structures dont les qualités apparaissent maintenant.

Elles se mettent en place selon les six orientations cardinales :

- Le cinquième principe est *Tian*, le Ciel 天 (dirigé vers le haut)
- le sixième, *Di*, la Terre 地 (dirigé vers le bas)
- le septième, *Ren*, l'Homme 人 (qualité du Sud)
- le huitième, *Ti*, la Substance 體 (qualité du Nord)
- le neuvième, *Jing*, l'Essence 精 qui imprégnera la substance (qualité de l'Orient)
- le dixième, *Xing*, la Forme 形 (qualité de l'Occident)



De cet ensemble, de ces dix principes immatériels (1 centre + 3 axes + 6 directions indicatrices du mouvement à venir), de ce système de fabrication naissant, surgissant du centre, du « Grand Carrefour, *Tai Chong* », **deux énergies** effectives, **énergie Yin, centrifuge** et **énergie Yang, centripète**, en même temps que **huit forces secondaires** permettant de les distribuer. C'est à partir de ces dix principes immatériels que peut intervenir le passage du « ciel antérieur au ciel postérieur », du non manifesté au manifesté, de la fabrication ou création à l'utilisation ou destruction, de la néguentropie à l'entropie.

Dans la tradition égyptienne, l'enseignement donné est du même ordre, avec toute la poésie et la beauté des symboles qui s'y rattachent.

Au commencement, quatre puissances, quatre

Neterou, quatre « énergies », sont présentes : *Toum* principe Lumière de *Râ*, de Dieu, dont il est l'Esprit ; *Her*, Lumière unificatrice du Verbe, Souffle de l'Esprit ; *Rouha*, obscurcissement de la Lumière ; *Herou*, lumière du jour. Chacun de ces deux derniers principes, *Rouha* et *Herou*, a un sens pluriel, préfigurant ainsi les énergies cycliques, opposées et complémentaires, des jours et des nuits de l'Univers ; alors que les deux premiers principes, *Toum* et *Her*, sont toujours dans le Un, non divisibles.

Mais la genèse de l'Univers se poursuit, en Égypte, avec cette allégorie dont les acteurs nous enchantent : l'Esprit, *Toum*, a fécondé **la Dame du Ciel**, la Vierge *Nout*, qui met au monde un fils, l'envoyé du Ciel, *Osiris*. L'époux de *Nout*, *Geb*, **Maître de la Terre**, accomplit alors ponctuellement son rôle de père nourricier, préparant *Osiris*, **Maître du Sud**, à son rôle futur de Grand Instructeur du Monde. Entre-temps, trois autres enfants naîtront de l'union de *Geb* et de *Nout*, de l'union du Ciel et de la Terre : *Isis*, *Nephtys* et *Seth*, respectivement **Maîtresses de l'Orient et de l'Occident et Maître du Nord**. Là encore, ce sont les six directions d'un espace à trois dimensions qui nous sont proposées et qui apparaissent, en même temps que les Maîtres qui les gouvernent.

C'est à partir de ces *Neterou*, de ces dix principes fonctionnels immatériels que va surgir l'Univers, grâce à l'intervention de deux Serpents cosmiques qui leur succèdent, *Kem-Atef* et *Ir-Ta* — deux énergies effectives — et grâce à leurs huit enfants, Grenouilles et Serpents — huit forces secondaires — **Maîtres des**

8 Lieux célestes, symboles des énergies et des forces centrifuges et centripètes.

Comme on vient de le voir, ce sont les Nombres qui sont la Clé de ces enseignements : que ce soit en Chine ou en Égypte, 4 énergies + 6 forces secondaires pour la fabrication ; 2 énergies + 8 forces secondaires pour la distribution que nous allons découvrir maintenant plus en détail.

Distribution : 2^e Étage

Pour bien comprendre ce processus de distribution, revenons au commencement, au Centre, et à la tradition chinoise. Souvenons-nous : depuis le Centre *Tai Yi*, Principe premier de tout ce qui existe, apparaissent trois aspects — trois énergies potentielles, la Voie (*Dao*), l'obscur (*Yin*) et le lumineux (*Yang*) — analogues aux trois axes d'un Univers à trois dimensions dont les six directions précisent les orientations ; un squelette en quelque sorte, mais un squelette où règne encore le vide.

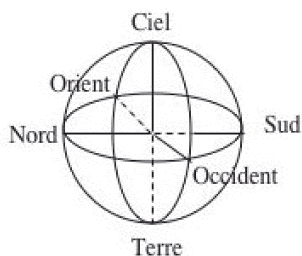
Ces dix principes — 1 centre + 3 axes + 6 directions — ne sont, encore une fois, que potentialités, possibilités de réalisation.

Après les dix aspects de ce premier étage, aspects qui demeurent potentiellement présents, le deuxième étage apparaît, autrement dit étage de la distribution, de la génération, de la genèse de l'Univers manifesté, **passage du ciel antérieur au ciel postérieur**, ([Pl. 145](#)).

C'est l'étage des deux énergies fondamentales, centrifuge (*Yin*) et centripète (*Yang*) et des huit forces

secondaires Terre, Montagne, Eau, Vent, Tonnerre, Feu, Lac, Ciel, images de *K'un* obéir, *Gen* bloquer, *K'an* tomber, *Xun* entrer, *Zhen* ébranler, *Li* réunir, *Dui* échanger, *Q'ian* diriger.

Les deux énergies fondamentales sont à considérer d'emblée, énergie centrifuge (*Yin*) et énergie centripète (*Yang*). La première, issue du centre, est en expansion dans toutes les directions, et va progressivement remplir le vide, donner de la consistance au squelette, l'habiller. La seconde, également issue du centre, intervient lorsque la première commence à s'épuiser dans son mouvement d'expansion ; elle a donc tendance à revenir à sa source. C'est ainsi que, provenant de la première, cette seconde énergie, centripète, peut s'exprimer en tant qu'énergie de constriction, de tension superficielle — la peau de l'Univers — mais aussi d'activité, de mouvement, en recherche permanente d'harmonie avec l'énergie centrifuge, son opposé complémentaire. Une sphère est ainsi créée :



Trois plans perpendiculaires passant par le centre — un plan horizontal, un autre vertical Nord-Ciel-Sud-Terre, et un troisième Orient-Ciel-Occident-Terre — définissent cet espace à trois dimensions ; ainsi que quatre quartiers inférieurs et quatre supé-

rieurs — autrement dit huit forces secondaires orientées — qui proviennent directement des deux énergies centrifuge et centripète, de leurs interactions, et leur permettent de s'exprimer.

10 Principes Fonctionnels : 2 + 8

陽
氣
Yang Qi: énergie de constriction
des Souffles du Ciel, centripètes
—

陰
氣
Yin Qi: énergie d'expansion
des Souffles de la Terre, centrifuges
— —

乾	Le Ciel, le Créateur le Père - <i>Qian</i>	☰
兌	Le Lac - la Cadette - <i>Dui</i>	☱
離	Le Feu - la Puînée - <i>Li</i>	☲
震	Le Tonnerre - l'Aîné - <i>Zhen</i>	☳
巽	Le Vent - l'Aînée - <i>Xun</i>	☴
坎	L'Eau - le Puîné - <i>Kan</i>	☵
艮	La Montagne - le Cadet - <i>Gen</i>	☶
坤	La Terre, le Réceptif la Mère - <i>Kun</i>	☷

Planche 145

En Égypte, succédant aux dix Neterou primordiaux, le serpent *Kem-Atef* est « Celui dont le Souffle s'accomplit » puissance d'expansion, énergie centrifuge, alors que son fils — qui provient de lui, est-il nécessaire de le souligner ! — le serpent *Ir-Ta*, est « le Créateur de la Terre » puissance de rassemblement de la matière, éparses dans l'Univers, énergie centripète. Puis naquirent leurs huit enfants, l'Ogdoade, « les Huit Primordiaux », quatre grenouilles — qui gonflent démesurément en inspirant avant de croasser — et quatre serpents — qui étouffent leurs proies

de leurs anneaux — variations sur le thème de l'expansion et de la constriction. La ville de *Khmounou*, plus tard Hermopolis, la « Gardienne des Huit Lieux Célestes », en perpétua la connaissance et le culte dans la mémoire des hommes.

En énergétique chinoise, ainsi que nous le précisons plus haut, les deux énergies radicales et les huit forces secondaires sont actives sur l'homme et dans l'homme comme elles le sont dans l'univers entier (Pl. 146) :

Dans l'Homme
2 Forces secondaires
8 Fonctions

營 氣 **Ying Qi: énergie nourricière**

衛 氣 **Wei Qi: énergie défensive**

衝脈 帶脈

Chong Mai - Dai Mai

陰維脈 陽維脈

Yin Wei Mai - Yang Wei Mai

陰蹻脈 陽蹻脈

Yin Qiao Mai - Yang Qiao Mai

任脈 督脈

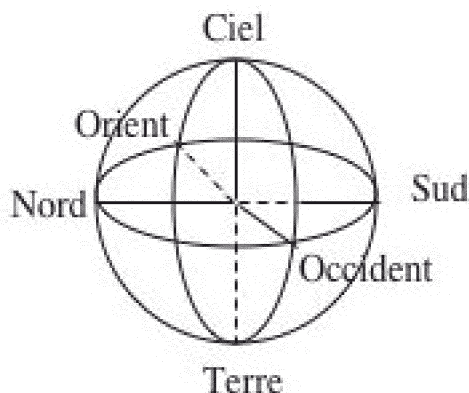
Ren Mai - Du Mai

Dans l'homme, c'est donc encore ce même passage du ciel antérieur au ciel postérieur : deux énergies, énergie nutritive, centrifuge, Yin (*Ying Qi*) et énergie défensive, centripète, Yang (*Wei Qi*), sont disponibles, une fois fabriquées par les trois Foyers. Elles sont alors distribuées par les huit Merveilleux Vaisseaux, quatre Yin et quatre Yang³³⁰, réservoirs dont les structures énergétiques assurent leur régulation :

<i>Chong Mai</i> ,	Vaisseau des attaques ou vital
<i>Yin Wei Mai</i> ,	Vaisseau chaîne des Yin ou régulateur du Yin
<i>Yin Qiao Mai</i> ,	Vaisseau du creux sous cheville Yin ou de la motilité du Yin
<i>Ren Mai</i> ,	Vaisseau de la Conception (VC) de la ligne médiane antérieure
<i>Du Mai</i> ,	Vaisseau Gouverneur (VG) de la ligne médiane postérieure
<i>Yang Qiao Mai</i> ,	Vaisseau du creux sous cheville Yang ou de la motilité du Yang
<i>Yang Wei Mai</i> ,	Vaisseau chaîne des Yang ou régulateur du Yang
<i>Dai Mai</i> ,	Vaisseau ceinture

Les deux énergies radicales, énergie centrifuge Yin et énergie centripète Yang, et les huit forces secondaires sont les intermédiaires indispensables, aussi bien au niveau du microcosme (l'homme) qu'à celui du macrocosme (l'Univers). Mais comment cela fonctionne-t-il ? Pour le savoir, poursuivons dans l'espace l'étude de ce que nous venons de découvrir. En effet, tout est déjà là, sous nos yeux (*même illustration que précédemment*) :

³³⁰ Afin de faciliter la lecture, nous noterons en abrégé : I pour Yin et Y pour yang.



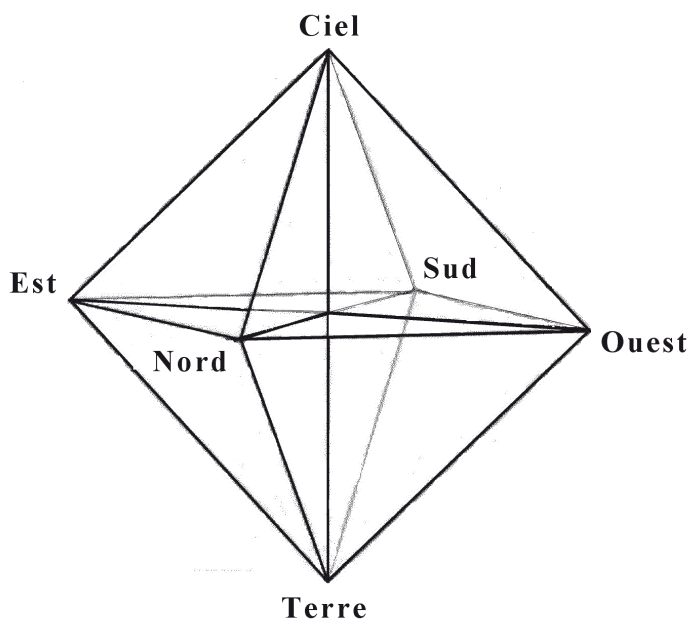
Observons, à partir de cette orange, de ses quatre quartiers supérieurs et des quatre inférieurs, selon une logique absolue, la suite des événements, la gestation de la vie et son éclosion. La Création se poursuit sans heurt et sans aucune intervention nouvelle.

Tout d'abord notons qu'il existe des lignes d'intersection entre la surface de la sphère d'une part et d'autre part les trois plans perpendiculaires passant par son centre : le plan horizontal — nord, est, sud, ouest — et les deux plans verticaux nord, sud d'une part, et orient, occident de l'autre. Ceci dit, si l'énergie centripète (Yang) prend le dessus sur l'énergie centrifuge (Yin) — les six points notables, Ciel, Terre, Nord, Sud, Orient (Est) et Occident (Ouest) restant fixes — la peau de notre orange va rétrécir, se tendre comme une peau de tambour autour de ces intersections, de ces lignes de force.

Le Carbone et l'Octaèdre, modèles universels

Ce n'est plus une sphère mais un octaèdre que nous

avons devant nous, avec cependant la même structure mathématique. Nous aboutissons au diamant, à la forme du polyèdre naturel sous laquelle cristallise normalement le carbone pur, élément de base de la construction de notre univers biologique³³¹.



Maintenant, après avoir poli les huit faces de ce diamant, amusons-nous à le projeter dans l'espace, vers un soleil dont il devient le satellite. Il tourne désormais sur lui-même et autour de ce soleil, comme le fait la Terre. Ces deux mouvements modifient en permanence l'orientation de ses faces vers la source de

³³¹ On sait que l'atome de carbone répond également à la même formule mathématique : 2 électrons proches du noyau + quatre plus éloignés !

lumière et de chaleur que constitue le soleil central. Une face est chaude lorsqu'elle est en pleine lumière ; celle qui lui est diamétralement opposée est bien entendu dans l'obscurité et de ce fait froide.

Des différences de température (de potentiel thermique) interviennent donc, déclenchant automatiquement des transferts d'énergie, une circulation d'énergie... Or nous savons que pour transporter de l'énergie, du courant électrique par exemple, des lignes à haute tension sont nécessaires. Et bien douze lignes à haute tension, douze lignes de force, sont là, bien visibles, pour effectuer ce travail : les douze arêtes de notre diamant.

Nous venons de découvrir la dernière fonction, celle d'utilisation des énergies, tout au moins la partie de cette fonction qui est visible, l'externe à douze composants, concernant les douze lignes de force qui sous-tendent la peau de l'octaèdre. Il existe en effet une autre partie de la fonction d'utilisation des énergies, une fonction interne qui comporte en principe, nous le verrons plus loin, dix composants. Ceux-ci étant internes, ne sont, bien sûr, pas visibles de l'extérieur. Ce sont ainsi 22 composants, 22 points d'application, qui utilisent les énergies fabriquées puis distribuées.

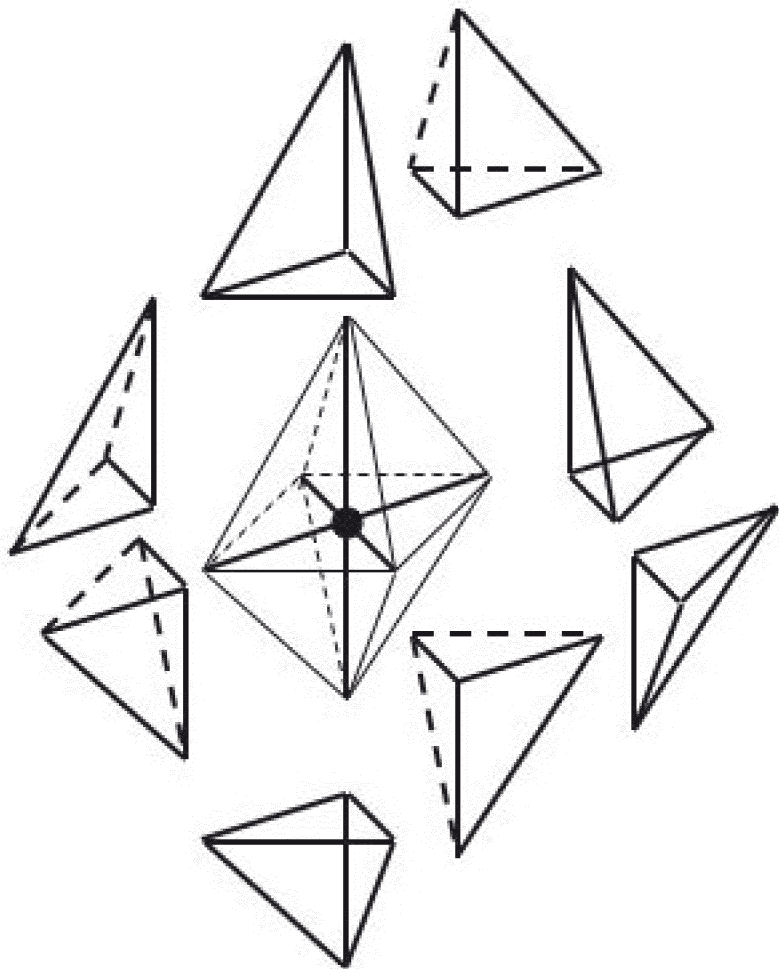


Planche 147

LE DIAMANT CHAUVÉ PLUS

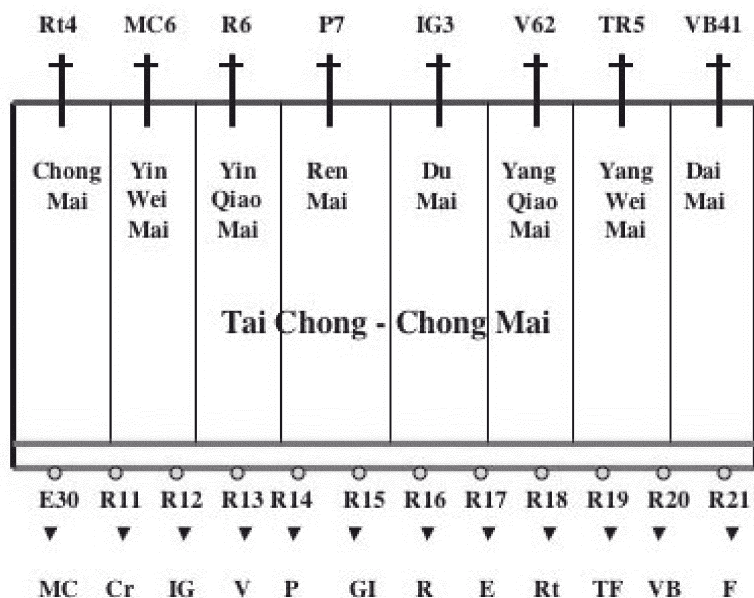


Planche 148

Les huit structures énergétiques orientées — autrement dit les huit petits tétraèdres, composant la masse de l’octaèdre, qui relie le centre et la périphérie ([Pl. 147](#)) — n’existent, théoriquement, que grâce aux deux énergies centrifuge et centripète, d’expansion et de constriction, Yin et Yang, dont elles sont formées et dont elles assurent en même temps la distribution. De même que la lumière diffuse au travers de la masse du diamant, au travers des huit tétraèdres qui le composent, de même, dans l’homme, les énergies nutritive et défensive diffusent au travers des 8 Merveilleux Vaisseaux qui les distribuent.

Les textes sont d’ailleurs là pour soutenir cette thèse.

Ling Shu 38 : « **Qi Bo**, (s'adressant à l'Empereur Huang Di) : ...c'est *Chong mai*, mer des 5 *zang* et des 6 *fu* qui les alimente vraiment tous. Sa branche montante... imbibe tous les *yang* et y verse dans tous du *qi*. Sa branche descendante... imbibe les 3 *yin*. »

Cela confirme déjà le rôle fondamental du *Chong Mai* :

- D'une part, il distribue directement les énergies nutritive et défensive provenant des foyers, aux organes (5 *Zang*) et aux viscères (6 *Fu*)
- D'autre part il alimente les grands méridiens yang et les grands méridiens yin, en contrôlant l'ensemble des 8 merveilleux vaisseaux qui ne sont, en définitive, que des différenciations de lui-même, *Chong Mai*, expression de *Tai Chong*, le grand carrefour (Pl. 148).

Au 16^e siècle, dans son *Compendium général de la matière médicale chinoise*, le Maître Li Shi Zhen précise que les 8 merveilleux vaisseaux ne sont pas conditionnés par les trop-pleins des 12 méridiens, mais que ce sont les merveilleux vaisseaux qui conditionnent ces 12 méridiens.

Quelques années plus tard, le Maître Yang Ji Zhou décrit le fonctionnement des merveilleux vaisseaux selon le *Lo Shu* ou selon le *He Tu* en fonction du point de vue considéré.

Dans le *Zhen Jiu Da Cheng*, au Livre V, énoncé 106 : « Chant des 8 méthodes » et énoncé 110 : « Chant de correspondance des 8 points clefs et des 8 trigrammes », Yang Ji Zhou donne les correspondances avec les trigrammes organisés selon le *Lo Shu* (Pl. 149, fig. 1) : ils reçoivent alors les énergies en provenance

des foyers (énoncé 106) ou des méridiens débordants (énoncé 110).

À la fin du siècle précédent, **Li Shi Zhen**, dans le *Qi jing ba mai kao* (Étude sur les 8 vaisseaux extraordinaires des méridiens), avait précisé que :

« *Yang Wei... Yin Wei* sont l'expression des trigrammes Ciel et Terre... » et plus loin : « *Ren et Du...* (sont) la voie des fluctuations du feu yang et du pouvoir occulte yin... le lieu où l'Eau et le Feu s'accouplent... » ([Pl. 149](#), fig. 2).

Ceci va amener **Yang Ji Zhou**, dans le *Zhen Jiu Da Cheng*, à compléter ces indications, avec les énoncés 107 et 108 du livre V, précisant les relations de couplage des points clefs (ou points maîtres) :

Énoncé 107 : « Les deux *Gong Sun* (4 Rt) sont les points pères, les deux *Nei Guan* (6 MC) les points mères, les deux *Hou Xi* (3 IG) les points époux, les deux *Shen Mai* (62 V) les points épouses... »

Énoncé 108 : « *Nei Guan* (6 MC) répond à *Gong Sun* (4 Rt)... *Hou Xi* (3 IG) répond à *Shen Mai* (62V)... »

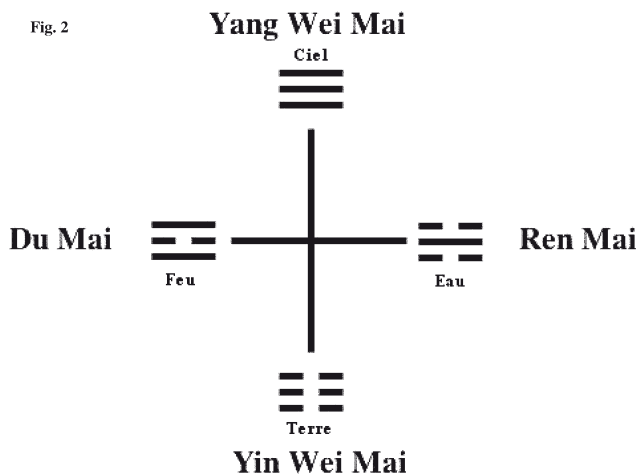
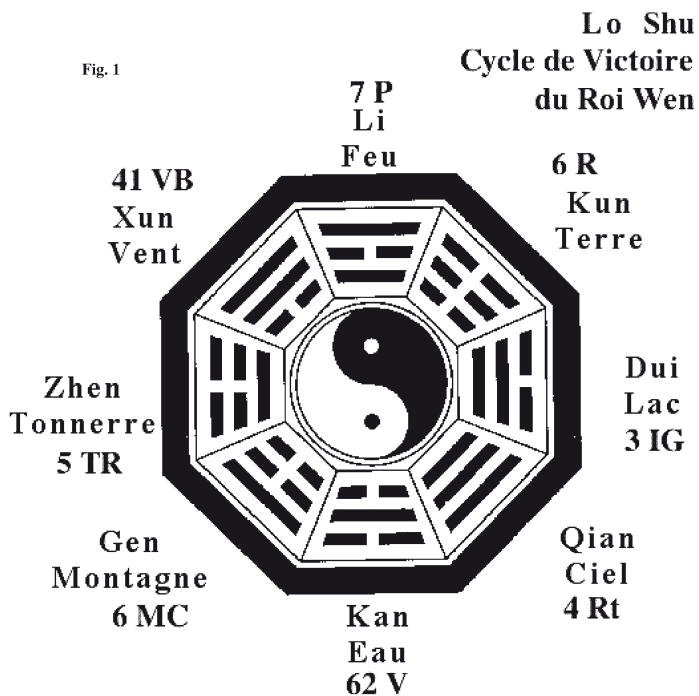
Les merveilleux vaisseaux distribuent alors aux organes et aux méridiens, les énergies reçues des foyers, selon leurs couplages (énoncé 107) et leur soutien mutuel (énoncé 108).

Yang Ji Zhou nous donne ainsi directement la correspondance des merveilleux vaisseaux avec l'organisation des trigrammes selon le *He Tu*, organisation tenant compte, pour les uns comme pour les autres, de leurs couplages et de leurs oppositions.

C'est tout d'abord leur mise en place progres-

sive, avec une rotation de 45° qui intervient pour les quatre merveilleux vaisseaux décrits par Li Shi Zhen (Pl. 150, fig. 1). C'est d'ailleurs lui-même qui nous oriente dans cette voie, en précisant, toujours dans le *Qi jing ba mai kao*, que le *Chong Mai* est en correspondance avec le Nord, confirmant ainsi sa relation avec le trigramme *Kun*, Terre ☷☷, ce qui nous donne en définitive l'organisation des merveilleux vaisseaux selon le *He Tu* (Pl. 150, fig. 2).

La distribution des deux énergies nutritive et défensive par les merveilleux vaisseaux aboutit alors à la structuration, puis au fonctionnement des énergies, d'une part dans les organes et d'autre part dans les méridiens.



LE DIAMANT CHAUVE PLUS

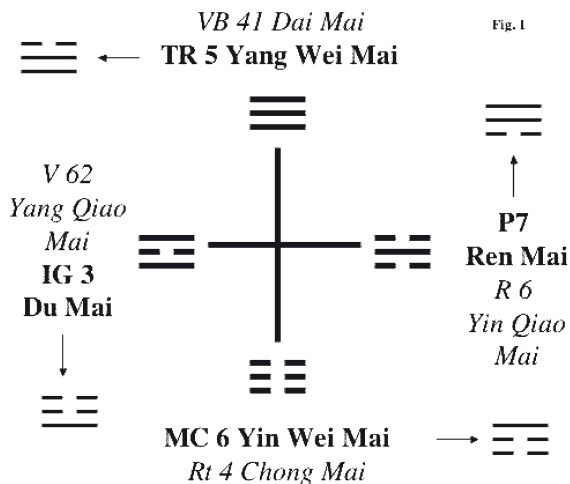


Fig. 1

Couplages et oppositions des Merveilleux Vaisseaux Yang Ji Zhou: Zhen Jiu Da Cheng Livre V - Enoncés 107 - 108

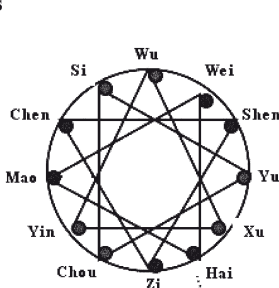
Fig. 2



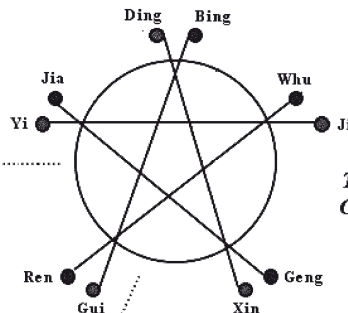
Planche 150

Dans l'Univers
42 Energies

*Rameaux
Terrestres*

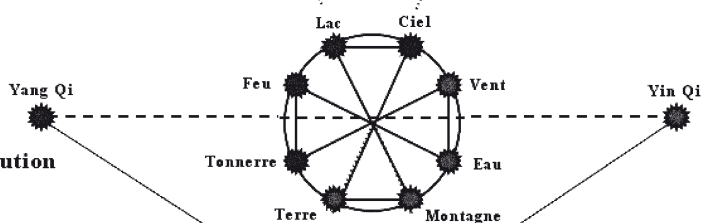


*Troncs
Célestes*

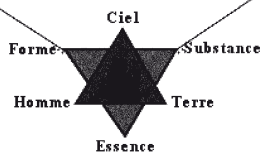


Utilisation

Distribution



Transformation



**Energies
potentielles**

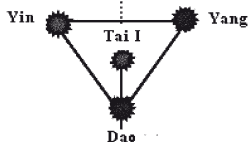


Planche 151

Utilisation : 3^e Étage

Dans sa compréhension de l'Univers, la tradition chinoise, avec 10 énergies terrestres et 12 énergies célestes ([Pl. 151](#)) rejoint les traditions égyptienne et occidentale — avec les 22 Arcanes majeurs, symboles mystérieux des trois phases du Grand Oeuvre alchimique³³², analogues aux 10 planètes et lumineaires et aux 12 constellations du Zodiaque qui semblent tourner autour de la Terre.

De même, dans l'homme, la Médecine traditionnelle chinoise considère qu'il existe 10 fonctions énergétiques internes ayant pour supports anatomiques les organes et les viscères, et 12 courants énergétiques périphériques, les 12 méridiens de l'acupuncture ([Pl. 152](#)). Nous en avons découvert le détail avec la structuration et le fonctionnement des organes et des méridiens, en nous basant sur la génération selon le *He Tu*³³³.

Synthèse du Système énergétique

En résumé, dans l'homme, l'organisation des énergies et des forces se présente schématiquement de la manière suivante ([Pl. 153](#)):

1^{er} Étage :

- 4 énergies fondamentales potentielles :

³³² Jacques Pialoux : *Le 8^e Jour de Ptah, Traité des 22 Arcanes de la Science d'Al Kemit, la « Terre noire », l'Égypte.*

³³³ Voir chap. 10 et 11 : *He Tu* et *Lo Shu*.

- énergie vitale ou transcendante, Souffle Originel (*Yuan Qi*)
 - énergie respiratoire, comburante (*Qing Qi*)
 - énergie alimentaire (*Gu Qi*)
 - énergie ancestrale, génétique (*Jing Qi*)
- 6 forces secondaires de préchauffage et de transformation, fonctions périphériques et centrales des Trois Foyers (*San Jiao*):
 - Réchauffeurs supérieur, médian et inférieur, avec pour supports énergétiques les Méridiens
 - Foyers supérieur, médian et inférieur, avec pour supports énergétiques les Fonctions-Organes

2^e Étage

- 2 énergies radicales à distribuer :
 - énergie nutritive, *Ying Qi*, en définitive « le Sang » ou « *Xue* »
 - énergie défensive, *Wei Qi*, en définitive « l'Énergie » ou « *Qi* »
- 8 forces secondaires de génération, de distribution (passage du ciel antérieur au ciel postérieur):
 - 8 Merveilleux Vaisseaux (*Qi Jing Ba Mai*)

3^e Étage

- 22 énergies d'utilisation :
 - 10 énergies de fonction interne (organes et viscères - *Zang et Fu*)
 - 12 énergies de fonction externe (méridiens - *Jing Mai*)

Cependant, toutes ces énergies ne sont en fait que

des différenciations d'une seule et même énergie, l'Énergie de Vie, celle des Souffles Originels (*Yuan Qi*), car tout est Vie, tout est Esprit, tout est expression du Principe Premier de l'existence, *Tai Yi*.

En analysant plus à fond le système énergétique humain, il apparaît d'une part un certain nombre d'énergies, complémentaires de celles que nous venons de découvrir ; d'autre part une structuration bilatérale de quelques-unes des énergies qui le composent. Le tableau d'ensemble se présente comme suit : ([Pl. 153](#) et [154](#)).

- 4 Énergies potentielles : (Originelle, alimentaire, respiratoire, ancestrale).
- 3 Réchauffeurs et 3 Foyers proprement dit, fonctions périphériques et centrales des Trois Foyers (*San Jiao*).
- 2 Énergies fondamentales : nutritive et défensive (*Ying Qi* et *Wei Qi*), en définitive Sang et Énergie (*Xue* et *Qi*).
- 8 Merveilleux Vaisseaux bilatéraux (*Qi Jing Ba Mai*).
- 12 Fonctions-Organes et Viscères (*Zang-Fu*).
- 12 Vaisseaux collatéraux (*Jing Bie*) ou méridiens distincts, bilatéraux.
- 12 Méridiens principaux (*Jing Mai*) bilatéraux.
- 12 Vaisseaux ligamentaires (*Jing Jin*) bilatéraux ou méridiens tendino-musculaires.
- 12 Vaisseaux *Luo* transversaux bilatéraux.
- 16 Vaisseaux *Luo* longitudinaux dont 15 bilatéraux.
 - Les Vaisseaux collatéraux (méridiens distincts) établissent une relation privilégiée entre les Méridiens principaux et les Fonctions-Organes.
 - Les Vaisseaux ligamentaires (méridiens tendino-musculaires) doublent superficiellement les Méridiens principaux.
 - Les Vaisseaux *Luo* transversaux (*Luo* veut dire « pas-

sage») assurent une liaison entre méridiens Yin et méridiens Yang.

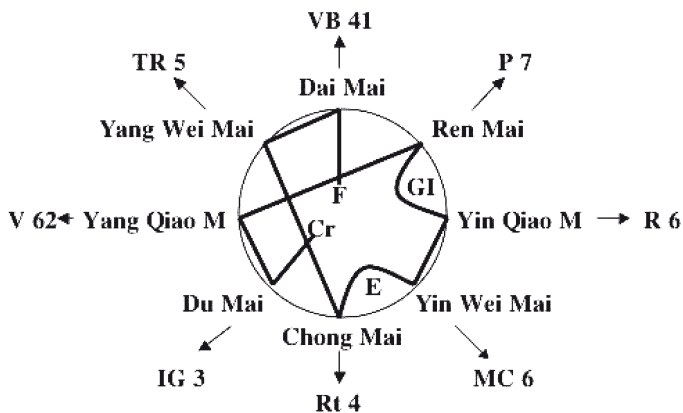
- Les Vaisseaux *Luo* longitudinaux « irriguent » certaines zones limitées du corps, à partir du point *Luo* (passage) de chacun des méridiens ou à partir de certains points privilégiés (DM1 - RM15 - Rt21 - Zu Li).

Relations Méridiens - Organes

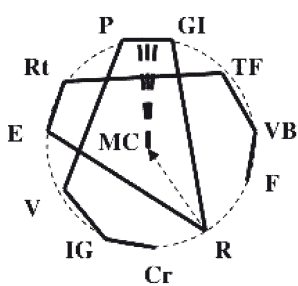
Pl. 154: sur cette planche apparaît l'organisation des Vaisseaux ligamentaires, des Méridiens principaux et des Vaisseaux collatéraux, en relation avec les Organes et les Viscères, ainsi que celle des Vaisseaux *Luo* transversaux (passages) joignant les Méridiens principaux couplés (yin - yang) entre eux³³⁴.

³³⁴ Pour un développement du diagnostic et de la pratique en acupuncture, voir Jacques Pialoux: *Guide d'Acupuncture et de Moxibustion*.

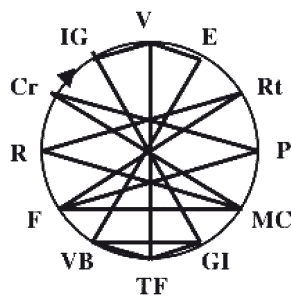
LE DIAMANT CHAUVÉ PLUS



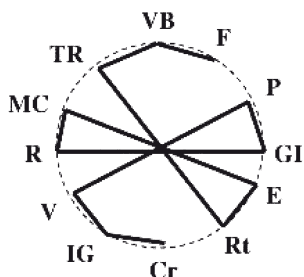
GENERATION
selon le He Tu



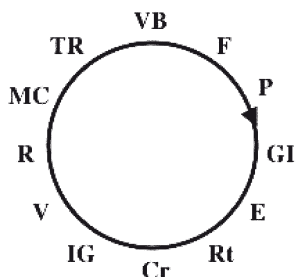
Structuration
des Organes



Fonctionnement
des Organes



Structuration
des Méridiens



Circulation
dans les Méridiens

Dans L'Homme
42 Energies

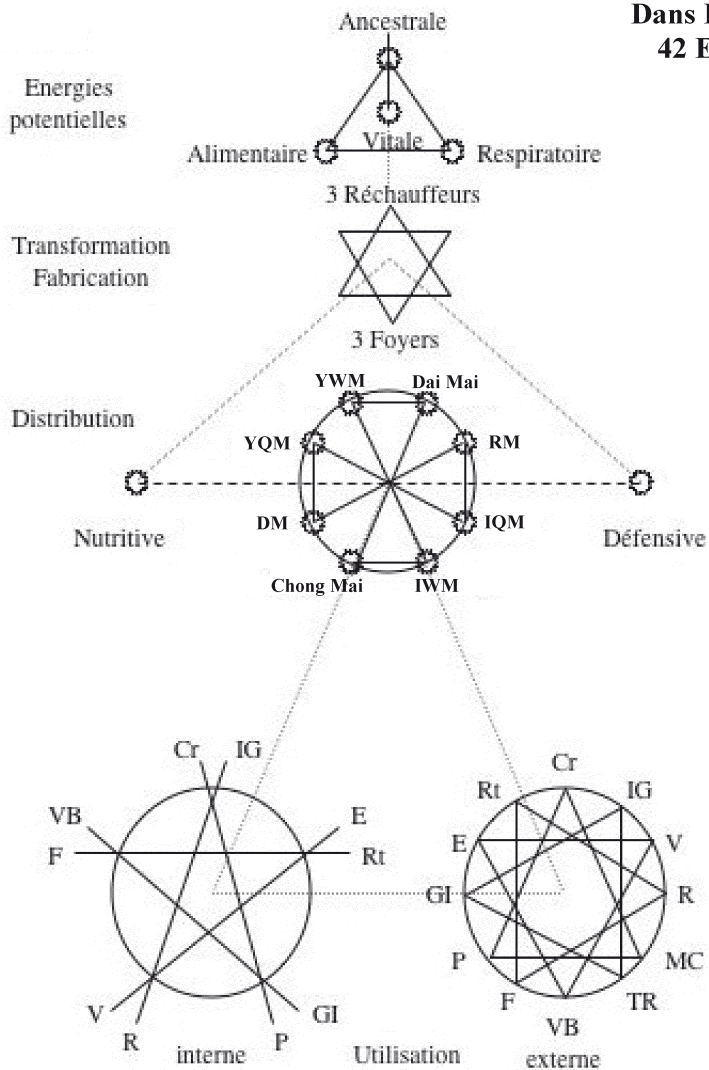


Planche 153

LE DIAMANT CHAUVE PLUS

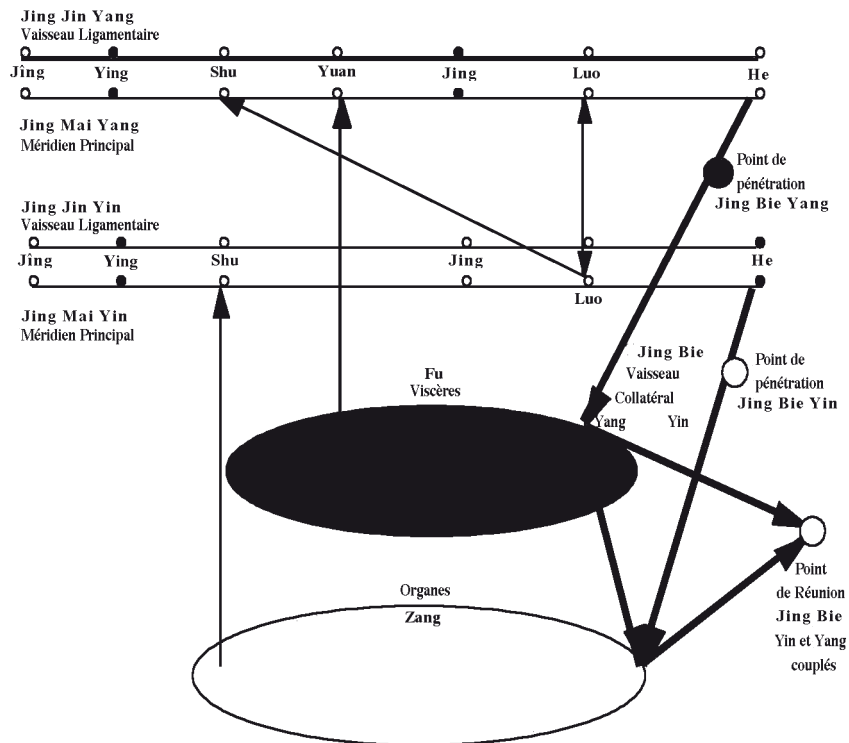


Planche 154

ANNEXE — 64 TRIPLETS

*Rien n'est plus plein que le Vide,
C'est pourquoi le Vide est Tout*

WU SHEN ZI

CODONS	POLA- RITÉS	TR - TF	ENDOCRINES	BA MAI	CHAKRAS	CODE-AA	AMINO-ACIDES	ORGANES MÉRIDIENS	PLANÈTES CONSTELLA- TIONS
TTT	T'T'	RM - RM	Thymus Thymus	Chong Mai Chong Mai	Cardiaque Cardiaque	F phe	Phénylala- nine	Rate	Cancer
TTG	T'A'	RM - RM	Thymus Gonades	Chong Mai Yin Wei Mai	Cardiaque Sacré	L leu	Leucine	Coeur	Lion
TTC	T'G'	RM - RM	Thymus Surrénales	Chong Mai Yin Qiao Mai	Cardiaque Basal	F phe	Phénylala- nine	Rate	Cancer
TTA	T'C'	RM - RM	Thymus Hypotha- lamus	Chong Mai Ren Mai	Cardiaque Splénique	L leu	Leucine	Coeur	Lion
TGT	T'G''	RM - RI	Thymus Epiphyse	Chong Mai Du Mai	Cardiaque Coronal	C cys	Cystéine	Maître du Coeur	Sagittaire
TGG	T'C''	RM - RI	Thymus Hypophyse	Chong Mai Yang Qiao Mai	Cardiaque Frontal	W trp	Trypto- phan	Estomac	Gémeaux
TGC	T'T''	RM - RI	Thymus Thyroïde	Chong Mai Yang Wei Mai	Cardiaque Laryngé	C cys	Cystéine	Maître du Coeur	Sagittaire
TGA	T'A''	RM - RI	Thymus Pancréas	Chong Mai Dai Mai	Cardiaque Ombilical	Z OPA	NS - OPA	NS	NS
TCT	A'T'	FM - FS	Gonades Thymus	Yin Wei Mai Chong Mai	Sacré Cardiaque	S ser	Sérine	RATE	LUNE
TCG	A'A'	FM - FS	Gonades Gonades	Yin Wei Mai Yin Wei Mai	Sacré Sacré	S ser	Sérine	RATE	LUNE

CODONS	POLARITÉS	TR - TF	ENDOCRINES	BA MAI	CHAKRAS	CODE-AA	AMINO-ACIDES	ORGANES MÉRIDIENS	PLANÈTES CONSTELLATIONS
TCC	A'G'	FM-FS	Gonades Surrénales	Yin Wei Mai Yin Qiao Mai	Sacré Basal	S ser	Sérine	RATE	LUNE
TCA	A'C'	FM-FS	Gonades Hypothalamus	Yin Wei Mai Ren Mai	Sacré Splénique	S ser	Sérine	RATE	LUNE
TAT	A'G''	RM-RM	Gonades Epiphyse	Yin Wei Mai Du Mai	Sacré Coronal	Y tyr	Tyrosine	Reins	Scorpion
TAG	A'C''	FM-FM	Gonades Hypophyse	Yin Wei Mai Yang Qiao Mai	Sacré Frontal	Z AMB	NS-AMB	NS-MC	NS ASTÉROÏDES
TAC	A'T''	RM-RM	Gonades Thyroïde	Yin Wei Mai Yang Wei Mai	Sacré Laryngé	Y tyr	Tyrosine	Reins	Scorpion
TAA	A'A''	FM-FM	Gonades Pancréas	Yin Wei Mai Dai Mai	Sacré Ombilical	Z OCH	NS-OCH	NS-MC	NS ASTÉROÏDES
GTT	G'T'	RI-RM	Surrénales Thymus	Yin Qiao Mai Chong Mai	Basal Cardiaque	V val	Valine	Gros Intestin	Taureau
GTG	G'A'	RI-RM	Surrénales Gonades	Yin Qiao Mai Yin Wei Mai	Basal Sacré	V val	Valine	Gros Intestin	Taureau
GTC	G'G'	RI-RM	Surrénales Surrénales	Yin Qiao Mai Yin Qiao Mai	Basal Basal	V val	Valine	Gros Intestin	Taureau
GTA	G'C'	RI-RM	Surrénales Hypothalamus	Yin Qiao Mai Ren Mai	Basal Splénique	V val	Valine	Gros Intestin	Taureau

CODONS	POLARITÉS	TR - TF	ENDOCRINES	BA MAI	CHAKRAS	CODE-AA	AMINO-ACIDES	ORGANES MÉRIDIENS	PLANÈTES CONSTELLATIONS
GGT	G'G"	FI - FI	Surrénales Epiphyse	Yin Qiao Mai Du Mai	Basal Coronal	G gly	Glycine	REINS	PLUTON
GGG	G'C"	FI - FI	Surrénales Hypophyse	Yin Qiao Mai Yang Qiao Mai	Basal Frontal	G gly	Glycine	REINS	PLUTON
GGC	G'T"	FI - FI	Surrénales Thyroïde	Yin Qiao Mai Yang Wei Mai	Basal Laryngé	G gly	Glycine	REINS	PLUTON
GGA	G'A"	FI - FI	Surrénales Pancréas	Yin Qiao Mai Dai Mai	Basal Ombilical	G gly	Glycine	REINS	PLUTON
GCT	C'T'	RI - RS	Hypothalamus Thymus	Ren Mai Chong Mai	Splénique Cardiaque	A ala	Alanine	Poumons	Bélier
GCG	C'A'	RI - RS	Hypothalamus Gonades	Ren Mai Yin Wei Mai	Splénique Sacré	A ala	Alanine	Poumons	Bélier
GCC	C'G'	RI - RS	Hypothalamus Surrénales	Ren Mai Yin Qiao Mai	Splénique Basal	A ala	Alanine	Poumons	Bélier
GCA	C'C'	RI - RS	Hypothalamus Hypothalamus	Ren Mai Ren Mai	Splénique Splénique	A ala	Alanine	Poumons	Bélier

CODONS	POLARITÉS	TR - TF	ENDOCRINES	BA MAI	CHAKRAS	CODE-AA	AMINO-ACIDES	ORGANES MÉRIDIENS	PLANÈTES CONSTELLATIONS
GAT	C"G"	FI - FM	Hypothalamus Epiphyse	Ren Mai Du Mai	Splénique Coronal	D asp	Aspartic Acid	GROS INTESTIN	JUPITER
GAG	C"C"	FI - FM	Hypothalamus Hypophyse	Ren Mai Yang Qiao Mai	Splénique Frontal	E glu	Glutamic Acid	POUMONS	MARS
GAC	C"T"	FI - FM	Hypothalamus Thyroïde	Ren Mai Yang Wei Mai	Splénique Laryngé	D asp	Aspartic Acid	GROS INTESTIN	JUPITER
GAA	C"A"	FI - FM	Hypothalamus Pancréas	Ren Mai Dai Mai	Splénique Ombilical	E glu	Glutamic Acid	POUMONS	MARS
CTT	G"T"	RS - RM	Epiphyse Thymus	Du Mai Chong Mai	Coronal Cardiaque	L leu	Leucine	Intestin Grêle	Vierge
CTG	G"A'	RS - RM	Epiphyse Gonades	Du Mai Yin Wei Mai	Coronal Sacré	L leu	Leucine	Intestin Grêle	Vierge
CTC	G"G'	RS - RM	Epiphyse Surrénales	Du Mai Yin Qiao Mai	Coronal Basal	L leu	Leucine	Intestin Grêle	Vierge
CTA	G"C'	RS - RM	Epiphyse Hypothalamus	Du Mai Ren Mai	Coronal Splénique	L leu	Leucine	Intestin Grêle	Vierge
CGT	G"G"	FS - FI	Epiphyse Epiphyse	Du Mai Du Mai	Coronal Coronal	R arg	Arginine	COEUR	SOLEIL

CODONS	POLARITÉS	TR - TF	ENDOCRINES	BA MAI	CHAKRAS	CODE-AA	AMINO-ACIDES	ORGANES MÉRIDIENS	PLANÈTES CONSTELLATIONS
CGG	G"C"	FS-FI	Epiphyse Hypophyse	Du Mai Yang Qiao Mai	Coronal Frontal	R arg	Arginine	COEUR	SOLEIL
CGC	G"T"	FS-FI	Epiphyse Thyroïde	Du Mai Yang Wei Mai	Coronal Laryngé	R arg	Arginine	COEUR	SOLEIL
CGA	G"A"	FS-FI	Epiphyse Pancréas	Du Mai Dai Mai	Coronal Ombilical	R arg	Arginine	COEUR	SOLEIL
CCT	C"T'	FS-FS	Hypophyse Thymus	Yang Qiao Mai Chong Mai	Frontal Cardiaque	P pro	Proline	INTES-TIN GRELE	MERCURE
CCG	C"A'	FS-FS	Hypophyse Gonades	Yang Qiao Mai Yin Wei Mai	Frontal Sacré	P pro	Proline	INTES-TIN GRELE	MERCURE
CCC	C"G'	FS-FS	Hypophyse Surrénales	Yang Qiao Mai Yin Qiao Mai	Frontal Basal	P pro	Proline	INTES-TIN GRELE	MERCURE
CCA	C"C'	FS-FS	Hypophyse Hypothalamus	Yang Qiao Mai Ren Mai	Frontal Splénique	P pro	Proline	INTES-TIN GRELE	MERCURE
CAT	C"G"	RS-RM	Hypophyse Epiphyse	Yang Qiao Mai Du Mai	Frontal Coronal	H his	Histidine	Vessie	Balance
CAG	C"C"	FS-FM	Hypophyse Hypophyse	Yang Qiao Mai Yang Qiao Mai	Frontal Frontal	Q gin	Glutamine	VESSIE	VENUS

CODONS	POLA-RITÉS	TR - TF	ENDOCRINES	BA MAI	CHAKRAS	CODE-AA	AMINO-ACIDES	ORGANES MÉRIDIENS	PLANÈTES CONSTELLATIONS
CAC	C" T"	RS - RM	Hypophyse Thyroïde	Yang Qiao Mai Yang Wei Mai	Frontal Laryngé	H his	Histidine	Vessie	Balance
CAA	C" A"	FS - FM	Hypophyse Pancréas	Yang Qiao Mai Dai Mai	Frontal Ombilical	Q gin	Glutamine	VESSIE	VENUS
ATT	T" T"	RM - RM	Thyroïde Thymus	Yang Wei Mai Chong Mai	Laryngé Cardiaque	I ile	Isoleucine	Vésicule Biliaire	Verseau
ATG	T" A'	RM - RM	Thyroïde Gonades	Yang Wei Mai Yin Wei Mai	Laryngé Sacré	M met	Méthionine	Triple Réchauffeur	Capricorne
ATC	T" G'	RM - RM	Thyroïde Surrénales	Yang Wei Mai Yin Qiao Mai	Laryngé Basal	I ile	Isoleucine	Vésicule Biliaire	Verseau
ATA	T" C'	RM - RM	Thyroïde Hypothalamus	Yang Wei Mai Ren Mai	Laryngé Splénique	I ile	Isoleucine	Vésicule Biliaire	Verseau
AGT	T" G"	FM - FI	Thyroïde Epiphyse	Yang Wei Mai Du Mai	Laryngé Coronal	S ser	Sérine	ESTOMAC	TERRE
AGG	T" C"	FM - FI	Thyroïde Hypophyse	Yang Wei Mai Yang Qiao Mai	Laryngé Frontal	R arg	Arginine	TRIPLE FOYER	SATURNE
AGC	T" T"	FM - FI	Thyroïde Thyroïde	Yang Wei Mai Yang Wei Mai	Laryngé Laryngé	S ser	Sérine	ESTOMAC	TERRE

CODONS	POLARITÉS	TR - TF	ENDOCRINES	BA MAI	CHAKRAS	CODE-AA	AMINO-ACIDES	ORGANES MÉRIDIENS	PLANÈTES CONSTELLATIONS
AGA	T"A"	FM - FI	Thyroïde Pancréas	Yang Wei Mai Dai Mai	Laryngé Ombilical	R arg	Arginine	TRIPLE FOYER	SATURNE
ACT	A"T"	RM - RS	Pancréas Thymus	Dai Mai Chong Mai	Ombilical Cardiaque	T - thr	Thréonine	Foie	Poissons
ACG	A"A'	RM - RS	Pancréas Gonades	Dai Mai Yin Wei Mai	Ombilical Sacré	T thr	Thréonine	Foie	Poissons
ACC	A"G'	RM - RS	Pancréas Surrénales	Dai Mai Yin Qiao Mai	Ombilical Basal	T thr	Thréonine	Foie	Poissons
ACA	A"C'	RM - RS	Pancréas Hypothalamus	Dai Mai Ren Mai	Ombilical Splénique	T thr	Thréonine	Foie	Poissons
AAT	A"G"	FM - FM	Pancréas Epiphyse	Dai Mai Du Mai	Ombilical Coronal	N asn	Asparagine	VESICULE BILIAIRE	URANUS
AAG	A"C"	FM - FM	Pancréas Hypophyse	Dai Mai Yang Qiao Mai	Ombilical Frontal	K lys	Lysine	FOIE	NEPTUNE
AAC	A"T"	FM - FM	Pancréas Thyroïde	Dai Mai Yang Wei Mai	Ombilical Laryngé	N asn	Asparagine	VESICULE BILIAIRE	URANUS
AAA	A"A"	FM - FM	Pancréas Pancréas	Dai Mai Dai Mai	Ombilical Ombilical	K lys	Lysine	FOIE	NEPTUNE

BIBLIOGRAPHIE

Acupuncture

- AUTEROCHE (B.) NAVAILH (P.): *Le Diagnostic en Médecine Traditionnelle Chinoise*. Éd. Maloine, Paris.
- CHAMFRAULT (A.): *Traité de Médecine chinoise*. Éd. Coquermart, Angoulême.
- CHEVALIER-SARLANDIERE: *Mémoires sur l'Électropuncture, le Moxa et l'Acupuncture*. Éd. La Source d'Or, Marsat.
- DURON (A.), LAVILLE-Méry (Ch.), BORSARELLO (J.): *Bioénergétique et Médecine chinoise*. Éd. Maisonneuve, Metz.
- DURON (A.): *Essai sur l'utilisation pratique des points des cinq Eléments d'après l'ouvrage du Maître Hon Ma Shiohaku*, Communication au Congrès du Centre Homéopathique de France, Mai 1961.
- FAUBERT (A.): *Initiation à l'Acupuncture Traditionnelle*. Éd. Belfond, Paris.
- Traité didactique d'Acupuncture Traditionnelle*. Éd. Guy Trédaniel, Paris.
- HUGUET (C.): *Acupuncture et Arts Martiaux*. Éd. Maisonneuve, Metz.
- HUSSON (A.): *Huang Di Nei Jing Su Wen*. Association scientifique des Médecins Acupuncteurs de France, Paris.
- KESPI (J.M.): *Acupuncture*. Éd. Maisonneuve, Metz.

LA FUYE (R. de): *Traité d'Acupuncture*. Éd. Le François, Paris.

LI SHI SHEN: *Bencao Gangmu* (Compendium général de la matière médicale chinoise). Traduction Jacques Martin-Hartz, non publié.

Qi jing ba mai kao (Étude sur les 8 vaisseaux extraordinaires des méridiens), in collectif: « Les Méridiens extraordinaires » Éd. Tredaniel, Paris

MARTIN-HARTZ (J.) et PIALOUX (J.): *Le Dragon de Jade, Atlas d'Acupuncture*. Éd. Fondation Cornelius Celsus, Erde (CH).

MITCHI MESA NISHIZAWA: *Traité Général de Médecine chinoise*. Éd. Institut de la Médecine sino-japonaise. Traduction André Duron. Non publié.

MUSSAT (J.): *Les réseaux d'acupuncture*. Éd. Le François, Paris.

Les Mouvements d'Énergie en Acupuncture. Éd. Maisonneuve, Metz.

NIBOYET (J.-E.-H.): *Traité d'acupuncture*. Éd. Maisonneuve, Metz.

OHSAWA (G.): *L'Acupuncture et la Médecine d'Extrême-Orient*. Éd. Vrin, Paris.

PIALOUX (J.): *Du Dragon au Serpent*. Éd. C.E.M., Paris.

Guide d'acupuncture et de moxibustion. Éd. Fondation Cornelius Celsus, Erde (CH) et arbredor.com

RIJCKEVORSEL (E. van): *L'Acupuncture sans aiguilles ni moxas*. Éd. Vigot, Paris.

ROUSTAN (C.): *Traité d'Acupuncture*, Éd. Masson, Paris

SHATZ (J.), LARRE (C.), ROCHAT DE LA VALLÉE

(E.): *Aperçus de Médecine chinoise traditionnelle*.
Éd. Maisonneuve, Metz

Les Séminaires de l'École Européenne d'Acupuncture.
Éd. So Wen, Milano (Italie)

SOULIE DE MORANT (G.): *L'Acupuncture chinoise*,
Éd. Maloine, Paris.

YANAGIYA SOREI: *Somme d'Acupuncture et de Moxibustion*. Éd. Japonaise de Handa-Ya. Traduction André Duron. Non publié

YANG JI ZHOU, *Zhen Jiu Da Cheng (Le Grand Compendium d'Acupuncture et de Moxibustion)*, in traduction collectif: « Les Méridiens extraordinaires » Éd. Trédaniel, Paris

ZHANG ZHONG JING: *Shang Han Lun*, traduction Catherine Despeux. Éd. de la Tisserande, Paris

Alchimie occidentale

AMBELAIN (R.): *La Magie Sacrée ou Livre d'Abramelin*.
Éd. Bussière, Paris.

FLAMEL (N.): *Les Figures Hiéroglyphiques. Le Sommaire Philosophique. Le Livre des Laveuses. Le Bréviaire*.
Éd. Belfond, Paris.

FULCANELLI, *Les Demeures Philosophales*, Éd. J.-J. Pauvert, Paris.

Le Mystère des cathédrales, Éd. J.-J. Pauvert, Paris

KLOSSOWSKI DE ROLA (S.): *Alchimie, Florilège de l'Art secret*. Éd. Seuil, Paris.

PETROEUS (C.): *Sylva Philosophorum* (Manuscrit du

17^e siècle). Bibliothèque de la Rijkuniversiteit, Leyde.

PIALOUX (J.): *Le Huitième Jour de Ptah. Traité des 22 Arcanes de la Science d'Al Kemit*. Éd. Les Deux Océans, Paris

PURCE (J.): *La Spirale Mystique*, Éd. Chêne, Paris.

WIRTH (O.): *Le Tarot des Imagiers du Moyen Âge*, Éd. Tchou, Paris.

WOSIEN (M. G.): *La Danse Sacrée*, Éd. Seuil, Paris.

Astrologie

BAILEY (A.): *Astrologie Ésotérique*. Éd. Lucis, Genève.

HEINDEL (M.): *Astrologie Scientifique simplifiée*. Éd. Association Rosicrucienne, Paris 13^e.

Le Message des Astres. Éd. Association Rosicrucienne, Paris 13^e.

KERMADEC (J.-M. de): *Les huit signes de votre destin*. Éd. L'Asiathèque, Paris.

MARIE (E.): *Traité fondamental d'Astrologie Médicale*. Éd. A.D.S.S., Nancy

SURANY (C. B. de): *Manuel d'Astrologie Médicale*. Éd. Cahiers Astrologiques.

PIALOUX (J.): *L'Âme du Dragon. Astrologie énergétique et ésotérique*. Éd. Fondation Cornelius Celsus, Erde (CH).

Homéopathie et Médecine de catalyse

BARBANCEY (J.): *Pratique homéopathique en psychopathologie*. Éd. Ediprim, Lyon

MENETRIER (J.): *Les Diathèses*. Éd. Le François, Paris.

La Médecine des Fonctions. Éd. Le François, Paris.

SCHMIDT (P.) *La Consultation Homéopathique. L'Art d'interroger*. Éd. Rapp, Genève.

SENN (D.): *La Balance Tropique. Évidences biologiques de la Médecine*. Éd. Fondation Cornelius Celsus, Erde (CH).

Massage chinois, japonais, hindou

BORSARELLO (J.): *Le Massage dans la Médecine chinoise*. Éd. Maisonneuve, Metz.

GAURIER (T.): *Kinésithérapie et tradition médicale chinoise*. Éd. Maisonneuve, Metz.

LAVIER (J.A.): *Le Micro-Massage chinois*, Éd. Maloine, Paris.

Médecine chinoise, médecine totale. Éd. Grasset, Paris.

LEBOYER (F.): *Shantala, Un Art traditionnel, le massage des enfants*. Éd. du Seuil, Paris.

NAMIKOSHI (T.): *Shiatsu. Méthode de Thérapeutique manuelle japonaise*. Éd. Guy Le Prat, Paris.

RISHI (J.B.): *Do In. L'art du Massage*. Éd. Centre européen de Yoga, 21, rue de Rome, Paris 8^e.

Macrobiotique

OHSAWA (G.): *Le Principe Unique de la Science et de la Philosophie d'Extrême-Orient*. Éd. Vrin, Paris.

La Philosophie de la Médecine d'Extrême-Orient. Éd. Vrin, Paris.

L'Ère Atomique et la Philosophie d'Extrême-Orient. Éd. Vrin, Paris.

Le Zen macrobiotique. Éd. Vrin, Paris.

4000 ans d'histoire de la Chine. Éd. Vrin, Paris.

Le Livre de la Vie Macrobiotique. Éd. Vrin, Paris.

KUSHI (M.): *Le Livre de la Macrobiotique*. Éd. Tredaniel, Paris.

MURAMOTO (N.): *Healing Ourselves*. Éd. Avon Books, New York.

Pensée chinoise

BICHEN (Z.): *Traité d'Alchimie et de Physiologie taoïste*. Éd. Les Deux Océans, Paris.

CHENG (F.): *L'écriture poétique chinoise*. Éd. Seuil, Paris.

CHOHAIN (J.): *Introduction au Yi King*. Éd. du Rocher, Monaco

GRANET (M.): *La Civilisation chinoise*. Éd. Albin Michel, Paris.

La Pensée chinoise. Éd. Albin Michel, Paris.

LAO TSEU : *Tao Te King.*, Éd. Médicis, Paris.

LAVIER (J.-A.): *Le Livre de la Terre et du Ciel. Les secrets du Yi King.* Éd. Tchou, Paris.

LU TSOU: *Le Secret de la Fleur d'Or.* Éd. Médicis, Paris.

PIALOUX (J.): *De Lao Tse à Platon.* Éd. C.E.M., Paris.

RAWSON (Ph.): *Tao. La philosophie chinoise du temps et du changement.* Éd. Seuil, Paris.

SAUSSURE (L. de): *Les Origines de l'Astronomie chinoise.* Éd. Maisonneuve-Frères, Paris.

SCHLEGEL (G.): *Uranographie chinoise.* Éd. So Wen, Milan.

SCHÖBERGER (M.): *Verborgener Schlüssel zum Leben.* O.W. Barth Verlag, Munich

SUN TSE: *Les treize articles.* Éd. L'Impense radical, Paris.

WEI PO YANG: *Tsan-tung-chi*

WILHELM (R.): *Yi King. Le Livre des Transformations.* Éd. Médicis, Paris.

Pensée hindoue et tibétaine

AVALON (A.): *La Puissance du Serpent.* Éd. Dervy-Livres, Paris.

BAILEY (A.): *Traité sur les 7 Rayons (5 vol.).* Éd. Lucis, Genève.

La Guérison Ésotérique. Éd. Lucis, Genève.

BLAVATSKY (H.): *La Doctrine secrète.* Éd. Adyar, Paris.

LEADBEATER (C.W.): *Les Centres de Force dans l'Homme.* Éd. Adyar, Paris.

- POWELL (A.E.): *Le Double éthérique*. Éd. Adyar, Paris.
- RAWSON (Ph.): *Tantra. Le Culte indien de l'extase*. Éd. Seuil, Paris.
- TCHAKMAKIAN (P.): *Bhagavad Gita*. Éd. Club de la Presse, 92120 Mont-rouge

Pensée occidentale

- CARREL (A.): *L'Homme cet inconnu*, Éd. Plon, Paris.
- CHARON (J.): *L'Esprit cet inconnu*. Éd. Albin Michel, Paris.
- Théorie de la relativité complexe*. Éd. Albin Michel, Paris.
- GUILLOT (R.P.): *Le Maître Philippe de Lyon*. Éd. Les 2 Océans, Paris
- HARPER (H.A.): *Précis de Biochimie*. Éd. Les presses de l'Université Laval, Québec
- HEINDEL (M.): *La Cosmogonie des Rose-Croix*, Éd. JEP, Paris.
- KAYSER: *Physiologie*. Éd. Flammarion, Paris.
- MOORE (K.L.), DALLEY, (A.F.), BEAUTHIER (J.P.): *Anatomie Médicale*. Éd. de Boeck Université
- KERVAN (L.): *À la découverte des transmutations biologiques*. Éd. Courrier du Livre, Paris.
- LOYOLA (I. de): *Exercices spirituels*. Éd. Maisonneuve, Metz.
- MASSON (R.): *Soignez-vous par la Nature*. Éd. Albin Michel, Paris.

MONOD (J.): *Le Hasard et la Nécessité*. Éd. Seuil, Paris.

PACIOLI (L.): *De la Divine Proportion*. Éd. Librairie du Compagnonnage, Lyon.

PICHON (J.-C.): *Les Cycles du Retour Éternel*. Éd. Laffont, Paris.

PLATON: *Le Timée*. Éd. des Belles-Lettres, Paris.

RUYER (R.): *La Gnose de Princeton*. Éd. Fayard, Paris.

SOUZENELLE (A. de): *De l'Arbre de Vie au schéma corporel*. Éd. Dangles, St-Jean de Braye.

TAVERA (M.): *La Mission Sacrée*. Éd. OCIA, Paris.

TEILHARD DE CHARDIN (P.): *Le Phénomène Humain*. Éd. Seuil, Paris.

Le Milieu Divin, Éd. Seuil, Paris.

ZUKAV (G.): *La danse des éléments*. Éd. Robert Laffont, Paris.

Techniques diverses

BERTHERAT (Th.): *Le Corps a ses raisons*. Éd. Seuil, Paris.

CLERC (R.): *Yoga de l'Énergie*. Éd. Courrier du Livre, Paris.

DESPEUX (C.): *Tai Ki Kiuan, technique de longue vie, technique de combat*. Éd. Collège de France, Institut des Hautes Études Chinoises.

Table des matières

Préface de la première édition	5
Préface de la deuxième édition	8
Avant-propos de la première édition	13
Avant-propos de la deuxième éditions	17

I — LE DIAMANT QUE NOUS SOMMES

1. Naissance ou la loi du Ternaire	23
2. Croissance ou le Septénaire et ses Avatars	42
3. Épanouissement ou le Duodénaire accompli	61

II — LA TRADITION DES ÉVIDENCES

4. Structures Énergétiques de l'Acupuncture (Énergétique physiologique)	76
5. Pathologie «énergétique»	91
6. Structures Énergétiques du Yoga (Énergétique psychique)	106
7. Pathologie «ésotérique»	137

III — L'ORDINATEUR DE LA VIE

8. Les mutations du « Yi King »	150
9. Génération des trois réchauffeurs et des trois foyers ...	177
10. He Tu: Génération des « six Qualités du Ciel » 12 com- posants. Génération des « cinq Éléments de la Terre » 11 composants	188

11. Lo Shu: Fin des six Qualités du Ciel et des Cinq Éléments de la Terre	238
12. Yi King génération des six Qualités du Ciel, douze composants	254
13. Yi King Génération des cinq Éléments de la Terre, onze composants + 1	265
14. Cycles de l'Énergie dans les Fonctions interne et externe, 5 Éléments de la Terre et 6 Qualités du Ciel	289
15. Périodicités et régulation	297
16. Périodicités et Évolution	368

IV — L'ORGANISATION DE LA VIE

17. Élaboration d'un système énergétique en trois dimensions	405
18. Trois Réchauffeurs et trois Foyers Régulation, Rapports et Lois	437
19. Générateur à huit composants: Régulation, Rapports et Lois	441
20. Cinq Éléments de la Terre, onze composants + 1: Régulation, Rapports et Lois	454
21. Six Qualités du Ciel, douze composants: Régulation Rapports et Lois	464
22. Génération, Régénération, Reproduction, Naissance, Croissance, Mort	479
23. Relations et Évolution des quatre Règnes	491

V — L'IMAGINATION DE LA VIE

24. Critique du Yi King	499
25. La double hélice	510

LE DIAMANT CHAUVE PLUS

26. Le double cristal	522
27. Postulats: organisation, régulation, évolution	558

VI — DU DIAMANT AUX ÉTOILES: LES DONNS DE LA VIE

28. Table périodique des éléments simples	572
29. La double hélice d'ADN et le code génétique	610
30. L'Homme Diamant: psyché, énergie et soma	631
31. Colonne vertébrale, points d'acupuncture et chakras ..	643
32. Les 343 Énergies somatiques et psychiques	673
33. Les huit Pyramides Tétraédriques de l'Homme-Diamant, le Cycle de Krebs et les 11 composants des 5 Éléments de la Terre	735
34. Architecture Cosmique Système Solaire et Galaxie ...	767
35. Les « 5 Éléments » de Platon et l'Alchimie	791

VII — THÉRAPEUTIQUE DE LA VIE

36. Diététique, Bioélectronique et Thérapeutiques biologiques	817
37. L'acupuncture énergétique	849
38. Les Thérapeutiques psychiques	913
39. Les Énergies dans l'Univers et dans l'Homme selon les Grandes Traditions	924
ANNEXE — 64 triplets	957
BIBLIOGRAPHIE	965

LE DIAMANT CHAUVE PLUS



© Arbre d'Or, Genève, juillet 2012

<http://www.arbredor.com>

Illustration de couverture: *Octaèdre en élévation*, dessiné par Léonard de Vinci
pour le *De Divina Proportione* de Luca Paccioli,
avec l'aimable autorisation de la Bibliothèque Ambrosienne de Milan.

Illustrations intérieures, planches 1, 2, 3: plumes de Marie-Paule Le Floc'h

Composition et mise en page : © ARBRE D'OR PRODUCTIONS